





УНІВЕРСИТЕТ  
Короля Данила

# СТУДЕНТСЬКІ НАУКОВІ ДИСКУСІЇ ПОЗА ФОРМАТОМ

Матеріали  
XI Міжнародної наукової конференції

11 квітня 2024 р.

Івано-Франківськ-2024 р.

**УДК 001(477) (042.5)**  
**К 65**

Студентські наукові дискусії поза форматом : матеріали XI Міжнародної наукової конференції (м. Івано-Франківськ, 11 квітня 2024 року). Івано-Франківськ : Редакційно-видавничий відділ ЗВО «Університет Короля Данила». 2024. 534 с.

Student scientific discussions outside the format : materials of the XI International scientific conference (Ivano-Frankivsk, 11 April 2024). Ivano Frankivsk : Editorial publishing department of University King Danylo. 2024. 534 p.

Рекомендовано до друку Вченою радою ЗВО «Університет Короля Данила»  
(протокол № 9 від 25 квітня 2024 року).

У збірнику опубліковано матеріали XI Міжнародної наукової конференції «Студентські наукові дискусії поза форматом» (11 квітня 2024 року).

Усі права захищені. При будь-якому використанні матеріалів конференції покликання на джерела є обов'язковим.

## ЗМІСТ

Антонов Денис Ігорович, ТЕХНОЛОГІЯ ГІДРОІЗОЛЯЦІЇ, МЕХАНІЗМИ ТА ІНСТРУМЕНТИ ДЛЯ ЇХ ВЛАШТУВАННЯ .....	19
Артемова Ангеліна Олегівна, ГУМАНІТАРНА ПАРАДИГМА ОСВІТИ: СУЧАСНІ ВИКЛИКИ .....	22
Ахтемійчук Павло Миколайович, Якимович Вікторія Андріївна, Дяків Руслан Іванович, Косьмій Марина Ігорівна, ЛАЗЕРНЕ СКАНУВАННЯ, МОЖЛИВОСТІ ВИКОРИСТАННЯ В АРХІТЕКТУРІ .....	24
Бабій Ілона Михайлівна, МОВА ТА БІЗНЕС: ШЛЯХИ ВЗАЄМОДІЇ .....	26
Бабій Ілона Мар'янівна, ПРАВОВІ НОВАЦІЇ В СФЕРІ РЕГУЛЮВАННЯ ЗАСТОСУВАННЯ ШТУЧНОГО ІНТЕЛЕКТУ В СУЧАСНИХ УМОВАХ ДЕРЖАВОТВОРЕННЯ .....	28
Бабійчук Руслан Романович, ВПЛИВ ВИРОБНИЦТВА КРАФТОВОЇ ПРОДУКЦІЇ КАРПАТСЬКОГО РЕГІОНУ УКРАЇНИ НА МІСЦЕВИЙ РОЗВИТОК ТУРИЗМУ .....	30
Бабчук Едуард Романович, ПОРІВНЯЛЬНИЙ АНАЛІЗ НАЙПОПУЛЯРНІШИХ ПЛАТФОРМ ДЛЯ РОЗРОБКИ НЕЙРОННИХ МЕРЕЖ .....	32
Базиняк Віта Костянтинівна, АНАЛІЗ ТЕПЛОІЗОЛЯЦІЙНИХ МАТЕРІАЛІВ .....	35
Баран Захарій Олегович, СТАН ТА ПЕРСПЕКТИВИ РОЗВИТКУ ПІДПРИЄМСТВ БУДІВЕЛЬНОЇ ГАЛУЗІ УКРАЇНИ В ПЕРІОД ВОЄННОГО СТАНУ .....	37
Барчук Павло Любомирович, ОСОБЛИВОСТІ ПРЕДСТАВНИЦТВА НАЦІОНАЛЬНИМ АГЕНТСТВОМ З ПИТАНЬ ЗАПОБІГАННЯ КОРУПЦІЇ ВИКРИВАЧІВ У СУДІ .....	39
Бас Назарій Олегович, ШТУЧНИЙ ІНТЕЛЕКТ ЯК ЗАСІБ ДЛЯ ДІАГНОСТИКИ ЗАХВОРЮВАНЬ НА ОСНОВІ МЕДИЧНИХ ЗОБРАЖЕНЬ .....	42
Басараб Олександр Вячеславович, ОСОБЛИВОСТІ ВІДТВОРЕННЯ СУЧАСНИХ ІТ-ТЕРМІНІВ ПРИ ПЕРЕКЛАДІ НА УКРАЇНСЬКУ МОВУ .....	44
Башурін Аліна Борисівна, МОВА ЯК ОСНОВА НАЦІОНАЛЬНОЇ БЕЗПЕКИ УКРАЇНИ .....	45

Бешкет Назарій Васильович, ПАРАМЕТРИЧНА АРХІТЕКТУРА .....	49
Белей Мар'ян-Віталій Андрійович, ВИКОРИСТАННЯ ВІДДАЛЕНОЇ БАЗИ ДАНИХ MONGODB ЯК ІНСТРУМЕНТУ ДЛЯ ЗБЕРЕЖЕННЯ ДАНИХ НА СЕРВЕРІ .....	50
Білак Аліна Володимирівна, ЖАРГОН В ЛЕКСИЧНІЙ СИСТЕМІ АНГЛІЙСЬКОЇ ТА УКРАЇНСЬКОЇ МОВ .....	52
Білан Юлія Ігорівна, ВИКОРИСТАННЯ ШТУЧНОГО ІНТЕЛЕКТУ В МЕНЕДЖМЕНТІ: ЗРОСТАННЯ ЕФЕКТИВНОСТІ ТА ІННОВАЦІЙНОГО РОЗВИТКУ .....	54
Боднарук Аліна Андріївна, ОСОБЛИВОСТІ ТА СУТЬ ПАРЛАМЕНТАРИЗМУ В УКРАЇНІ.....	55
Боднарук Аліна Андріївна, НЕОБЕРЕЖНІСТЬ ТА ЇЇ ВИДИ В УКРАЇНІ .....	58
Бойченко Іван Васильович, ВОДОПОСТАЧАННЯ БУДИНКІВ ТА ОКРЕМИХ СПОРУД .....	60
Бондаренко Степан Юрійович, ПРАКТИКА ЄСПЛ ЩОДО ПРАВА НА АНОНІМНІСТЬ І ПСЕВДОНІМНІСТЬ В КОНТЕКСТІ ЗАХИСТУ ОСОБИСТИХ ДАНИХ В ІНТЕРНЕТІ .....	62
Борзьонук Олександра Вікторівна, ВІДПОВІДАЛЬНІСТЬ ЗА ПОШИРЕННЯ ФЕЙКІВ: КОНТЕКСТ МЕСЕНДЖЕРІВ СОЦІАЛЬНИХ МЕРЕЖ.....	66
Босовик Ольга Тимофіївна, Ганжело Дмитро Володимирович, ПРОБЛЕМАТИКА ВИКОРИСТАННЯ ДЕРЖАВНИХ ЕЛЕКТРОННИХ РЕЄСТРІВ.....	67
Брендак Андрій Віталійович, РОЛЬ ПІКСЕЛЬ-АРТУ В ІСТОРІЇ ІГРОВОЇ ІНДУСТРІЇ ТА ЙОГО ВПЛИВ НА СУЧАСНІ ТЕНДЕНЦІЇ ГРАФІКИ.....	69
Бучко Ірина Дмитрівна, ФЛОРИСТИКА В ДИЗАЙНІ .....	71
Вангела Яна Сергіївна, ВПЛИВ ПСИХОСОМАТИЧНИХ РОЗЛАДІВ НА МЕНТАЛЬНЕ ЗДОРОВ'Я ЛЮДИНИ.....	73
Варвадюк Вікторія Василівна, РАДІОАКТИВНЕ ЗАБРУДНЕННЯ ТА ЙОГО ВПЛИВ НА ЛЮДЕЙ ТА НАВКОЛИШНЄ СЕРЕДОВИЩЕ .....	75
Василяшук Анастасія Петрівна, ФОРМУВАННЯ ПРОФЕСІЙНО ОРІЄНТОВАНОЇ КОМПЕТЕНТНОСТІ У МАЙБУТНІХ ФАХІВЦІВ ГОТЕЛЬНО-РЕСТОРАННОЇ СПРАВИ І ТУРИСТИЧНОЇ СФЕРИ НІМЕЦЬКОЮ МОВОЮ .....	78

Василенко Владислав Васильович, ВПРОВАДЖЕННЯ ШТУЧНОГО ІНТЕЛЕКТУ В ПРОЦЕС СТВОРЕННЯ ІГОР .....	81
Василів Олег Ігорович, РЕОРГАНІЗАЦІЯ ТЕРИТОРІЇ ЗАКИНУТОГО ВУЗЬКОКОЛІЙНОГО ДЕПО В СМТ БРОШНІВ-ОСАДА .....	83
Василів Олег Ігорович, ЕКСТРИМАЛЬНА РОЗВАГА ТА БЕЗДОГАННИЙ ВІДПОЧИНОК. УНІКАЛЬНА РЕКРЕАЦІЙНА ЗОНА ОГЛЯДОВОГО ПРОСТОРУ ЗІ ЗЛІТНИМ МАЙДАНЧИКОМ НА ВЕРШИНІ ГОРИ СЕЛА ЛУКВИЦЯ .....	87
Василькова Анастасія Миколаївна, ІНТЕГРАЦІЯ ВІРТУАЛЬНОЇ РЕАЛЬНОСТІ В ДИЗАЙНІ.....	90
Вербіцька Романа-Антоніна Романівна, Мельничук Анна Василівна, ДЕПОРТАЦІЯ ДІТЕЙ З ОКУПОВАНИХ ТЕРИТОРІЙ: НАСЛІДКИ ТА СПОСОБИ ВИРІШЕННЯ ПРОБЛЕМИ.....	93
Вербіцький Віталій Анатолійович, ЖАНРОВЕ РОЗМАЇТТЯ ІГРОВОГО СВІТУ: ЕВОЛЮЦІЯ, ПОПУЛЯРНІСТЬ, ВПЛИВ.....	95
Витвицька Евеліна Юрїївна, ПОРЯДОК ОТРИМАННЯ СТАТУСУ ТА ОПОДАТКУВАННЯ РЕЗИДЕНТА ДІЯ СІТІ – ПЛАТНИКА ПОДАТКУ НА ОСОБЛИВИХ УМОВАХ .....	97
Волк Артем Віталійович, ІНТЕГРАЦІЯ ТА ОПТИМІЗАЦІЯ ВИКОРИСТАННЯ ВІДКРИТИХ ДАНИХ У ПРОЦЕСІ РОЗРОБКИ ПЗ .....	100
Волкова Анастасія Віталіївна, ПЕРСПЕКТИВИ ВИКОРИСТАННЯ ТЕХНОЛОГІЇ ТРИВИМІРНОГО ДРУКУ БУДІВЕЛЬ.....	101
Вошчак Руслан Михайлович, ЗАСТОСУВАННЯ ШТУЧНОГО ІНТЕЛЕКТУ У ЦИВІЛЬНОМУ СУДОЧИНСТВІ УКРАЇНИ: ПЕРЕВАГИ ТА НЕДОЛІКИ .....	103
Гавадзин Мар'яна Михайлівна, ВПЛИВ ГРОМАДСЬКОГО ПРОСТОРУ НА КОМФОРТ ЖИТТЯ МЕШКАНЦІВ.....	106
Гаврило Артем Михайлович, ОПТИМІЗАЦІЯ ПРОДУКТИВНОСТІ В ІГРОВОМУ РУШІЇ UNITY .....	108
Гаркавий Іван Іванович, КРАФТОВИЙ БІЗНЕС: ВИНОГРАДАРСТВО ПРИКАРПАТТЯ.....	110
Гладка Ангеліна Вікторівна, ІСТОРІЯ ТА РОЗВИТОК ГОТЕЛЬНОЇ СПРАВИ В УКРАЇНІ .....	112
Глуханюк Олеся Василівна, ШВИДКИЙ ДОФАМІН І ЗАЛЕЖНІСТЬ ВІД НЬОГО .....	114

Глуханюк Христина Василівна, СТРЕС І ЙОГО ВПЛИВ НА ОРГАНІЗМ ЛЮДИНИ.....	116
Глушко Станіслав Сергійович, АНАЛІЗ ВИМОГ ДО ДИЗАЙНУ ДЛЯ РІЗНИХ ГРУП КОРИСТУВАЧІВ. ВИЗНАЧЕННЯ ГРУПОВОЇ КАТЕГОРІЇ ПРОДУКТУ .....	119
Говзан Аліна Іванівна, КОНСТИТУЦІЙНО-ПРАВОВІ ОСНОВИ СУДОВОЇ СИСТЕМИ ТА ОРГАНІВ ПРОКУРАТУРИ .....	121
Гончарова Анастасія Сергіївна, РОЛЬ СЦЕНІЧНОГО ІМІДЖУ У ТВОРЧОСТІ ЕСТРАДНИХ ВИКОНАВЦІВ УКРАЇНИ СУЧАСНОГО ПЕРІОДУ .....	123
Горевич Юлія Радиславівна, ПОСТМОРТАЛЬНІ ДІТИ ВІЙСЬКОВОСЛУЖБОВЦІВ: ВИКЛИКИ ТА РЕАЛІЇ ВОЄННОГО ЧАСУ .....	125
Горлов Вадим Віталійович, «НОВОМОВА» ДЖОРДЖА ОРВЕЛЛА В УМОВАХ СУЧАСНОГО ДИСКУРСУ (НА ПРИКЛАДІ РОМАНУ «1984») .....	127
Гребенюк Анастасія Іванівна, ФУНКЦІЇ ФРАЗЕОЛОГІЗОВАНИХ ОДИНИЦЬ У ХУДОЖНЬОМУ ТЕКСТІ (НА МАТЕРІАЛІ ПОВІСТІ «ДОВБУШ» Г. ХОТКЕВИЧА, ФІЛЬМУ «ДОВБУШ» О. САНІНА ТА РОМАНУ «ДОВБУШ. ГІДНІСТЬ АБО ЗАБУТТЯ» В. КАРП'ЮКА).....	130
Григораш Ілля Олегович, АДМІНІСТРАТИВНО-ПРАВОВІ НОВЕЛИ У ДІЯЛЬНОСТІ НАЗК У СУЧАСНИХ УМОВАХ.....	133
Гринів Софія Володимирівна, ТЕХНОЛОГІЇ ВИРОБНИЦТВА ТА ВИКОРИСТАННЯ РОЗУМНИХ ЛІЧИЛЬНИКІВ ВОДИ.....	135
Гринішак Богдана Василівна, ЦІННІСТЬ НАУКОВОГО ПОШУКУ ДЛЯ ІННОВАЦІЙНОЇ ДІЯЛЬНОСТІ ДЕРЖАВИ ....	138
Гринчишин Марія Тарасівна, СУЧАСНИЙ МЕНЕДЖЕР – ЛІДЕР ЗМІН .....	141
Гринько Таїсія Олександрівна, ЯКИЙ ЦЕЙ ВСЕСВІТ?.....	143
Грицак Христина Михайлівна, ЛІНОГРАВЮРА В СУЧАСНІЙ ІЛЮСТРАЦІЇ.....	146
Гуралюк Мар'яна Володимирівна, ПИТАННЯ ВІДПОВІДАЛЬНОСТІ ЗА ПОРУШЕННЯ ВИЗНАЧЕНОГО ЗАКОНОМ ПОРЯДКУ ВСТАНОВЛЕННЯ РЕЗУЛЬТАТІВ ГОЛОСУВАННЯ.....	149

Данилець Вікторія Іванівна, ПРОБЛЕМИ ОБЧИСЛЕННЯ СТРОКІВ У ЦИВІЛЬНОМУ СУДОЧИНСТВІ УКРАЇНИ .....	151
Данилюк Анастасія Михайлівна, ОСОБЛИВОСТІ РЕАЛІЗАЦІЇ ІНСТИТУТУ БЕЗПОСЕРЕДНЬОЇ ДЕМОКРАТІЇ В УКРАЇНІ .....	153
Данилюк Олександра Віталіївна, ПРАВА І СВОБОДИ ЛЮДИНИ В УМОВАХ ВОЄННОГО СТАНУ .....	156
Данилюк Станіслав Віталійович, ПОБУДОВА ТА ВИКОРИСТАННЯ ПАТЕРНІВ І АРХІТЕКТУР ПРОГРАМУВАННЯ ЗА ДОПОМОГОЮ ШТУЧНОГО ІНТЕЛЕКТУ .....	158
Дарвай Олеся Василівна, ПРОЄКТУВАННЯ ЗАСТОСУНКУ ДЛЯ АНАЛІЗУ ТА РОЗПІЗНАВАННЯ СТИЛЮ МИСТЕЦТВА ПО ЗОБРАЖЕННЮ ЗА ДОПОМОГОЮ ШТУЧНОГО ІНТЕЛЕКТУ .....	159
Дзівульська Іванна Василівна, ОКРЕМІ АСПЕКТИ МІЖНАРОДНО-ПРАВОВОГО ЗАХИСТУ ПРАВА ЛЮДИНИ НА ЖИТТЯ В УМОВАХ ВІЙНИ .....	161
Дивоняк Іван Олексійович, ЕНЕРГОЕФЕКТИВНІ МЕТОДИ В БУДІВНИЦТВІ .....	163
Дідилівська Олена Андріївна, ВИКОРИСТАННЯ ТЕКСТУР ТА ПРОМАЛЬОВКА ХАРАКТЕРУ ПЕРСОНАЖІВ У ЦИФРОВИХ ДИТЯЧИХ ІЛЮСТРАЦІЯХ .....	165
Добрянський Павло Григорович, ЗАХИСТ ПРАВА НА ЖИТТЯ В УМОВАХ ВОЄННОГО СТАНУ .....	168
Довгань Анастасія Андріївна, ЗІСТАВНИЙ АНАЛІЗ СЛОВОТВОРУ ПРИКМЕТНИКІВ В УКРАЇНСЬКІЙ ТА АНГЛІЙСЬКІЙ МОВАХ .....	170
Дранчук Юлія Василівна, ВЛАДА, АВТОРИТЕТ ТА ВПЛИВ ЯК ВАЖЛИВІ ІНСТРУМЕНТИ СУЧАСНОГО УПРАВЛІННЯ .....	172
Дрогомирецький Роман Васильович, Зубко Станіслав Романович, ЗАСТОСУВАННЯ ШТУЧНОГО ІНТЕЛЕКТУ У РОЗРОБЦІ ПОЛІГРАФІЧНОЇ ПРОДУКЦІЇ .....	175
Дубчак Олеся Еміліанівна, ОБМЕЖЕННЯ ПРАВА НА ПЕРЕСУВАННЯ .....	177
В УМОВАХ ВОЄННОГО СТАНУ: МІЖНАРОДНИЙ ТА НАЦІОНАЛЬНИЙ АСПЕКТИ ..	177
Дудченко Катерина Віталіївна, РОЛЬ МІЖНАРОДНИХ ОРГАНІЗАЦІЙ У ЗАХИСТІ ПРАВ ЛЮДИНИ В УКРАЇНІ ПІД ЧАС ВОЄННОГО СТАНУ .....	179



Журавель Дмитро Вікторович, СТВОРЕННЯ ШТУЧНИХ ОСТРОВІВ ДЛЯ РОЗВ'ЯЗАННЯ МІСТОБУДІВНИХ ПРОБЛЕМ РОЗВИТКУ АВІАЦІЙНИХ ПЕРЕВЕЗЕНЬ.....	181
Журавльов Олександр Сергійович, ІНФОРМАЦІЙНІ ТЕХНОЛОГІЇ ТА РОЛЬ МАТЕМАТИКИ В НИХ.....	185
Іванишин Юлія Василівна, Шелельо Андріана Андріанівна, МЕНТАЛЬНА РІВНОВАГА В УМОВАХ ВІЙНИ.....	187
Івашків Дмитро Богданович, ТРУДНОЦІ НОВОСТВОРЕНИХ ПІДПРИЄМСТВ БІЗНЕСУ .....	189
Ільків Вікторія Миколаївна, КОНСТИТУЦІЙНИЙ ЛАД ЯК ВИЗНАЧАЛЬНА ОЗНАКА УКРАЇНСЬКОЇ ДЕРЖАВИ.....	191
Ільків Вікторія Миколаївна, ОСОБЛИВОСТІ КОНСТИТУЦІЙНО-ПРАВОВОГО СТАТУСУ ОСОБИ В ПЕРІОД ВОЄННОГО СТАНУ .....	193
Захарюк Наталія Сергіївна, ТЕМАТИЧНІ ОБШИРИ ПОЕТИЧНИХ ТВОРІВ МАРИНИ ГОРБАТЮК .....	195
Зуб'юк Вероніка Богданівна, ФЕСТИВАЛЬ «ЧЕРВОНА РУТА» ЯК ФАКТОР РОЗВИТКУ ЕСТРАДНО-ВОКАЛЬНОГО МИСТЕЦТВА УКРАЇНИ.....	198
Йоник Роман Андрійович, Величко Юрій Володимирович, ЗАСТОСУВАННЯ ШТУЧНОГО ІНТЕЛЕКТУ ДЛЯ ГЕНЕРАЦІЇ МУЗИЧНИХ КОМПОЗИЦІЙ.....	200
Кавацюк Костянтин Іванович, НАУКОВО-ТЕХНІЧНИЙ ПРОГРЕС МАШИННОГО ПЕРЕКЛАДУ .....	202
Кавацюк Костянтин Іванович, ВПЛИВ РІВНЯ ВОЛОДІННЯ АНГЛІЙСЬКОЮ МОВОЮ НА ПОДАЛЬШУ КАР'ЄРУ В ІТ .....	204
Калин Марія Богданівна, ЗМІНИ І ЇХ ВПЛИВ НА МЕНЕДЖМЕНТ СУЧАСНИХ ПІДПРИЄМСТВ.....	205
Калун Катерина Юріївна, ПРОЦЕС НАУКОВОГО ПІЗНАННЯ ЯК ОСОБЛИВИЙ ВИД ДІЯЛЬНОСТІ ЛЮДИНИ ....	208
Калун Анастасія Юріївна, МИСТЕЦТВО ЯК ЗАСІБ ЗЦІЛЕННЯ: РОЛЬ АРТ-ТЕРАПІЇ У ПОДОЛАННІ ВІЙСЬКОВИХ ТРАВМ.....	210
Карач Анастасія Ігорівна, МОВА ЯК ВІДДЗЕРКАЛЕННЯ КУЛЬТУРНОГО ТА ІНТЕЛЕКТУАЛЬНОГО РІВНЯ ЛЮДИНИ.....	212

Кейван Станіслава Петрівна, ВРАХУВАННЯ ДУМКИ ДИТИНИ ПРИ ПОЗБАВЛЕННІ БАТЬКІВСЬКИХ ПРАВ В УМОВАХ ВОЄННОГО СТАНУ .....	214
Келя Іван Олегович, СУДОВИЙ ЗАХИСТ ПРАВ ЛЮДИНИ В УМОВАХ ВОЄННОГО СТАНУ .....	216
Кізера Віктор Вікторович, АНАЛІЗ ПОТРЕБ КОРИСТУВАЧІВ ВЕБКАТАЛОГІВ КІНЕМАТОГРАФІЧНОЇ ПРОДУКЦІЇ.....	218
Кізима Остап Ігорович, АДАПТИВНИЙ ДИЗАЙН. ПРИНЦИПИ СТВОРЕННЯ АДАПТИВНОГО ДИЗАЙНУ ДЛЯ РІЗНИХ ТИПІВ ПРИСТРОЇВ.....	220
Кіріл Олена Олексіївна, РОЛЬ МІЖНАРОДНИХ ОРГАНІЗАЦІЙ У ЗАБЕЗПЕЧЕННІ ЗАХИСТУ ПРАВ ЛЮДИНИ В УМОВАХ ВОЄННОГО СТАНУ .....	221
Климик Марко Андрійович, ГЕТЬМАНСЬКИЙ МОНАРХІЗМ ЯК СВИТОГЛЯДНА КОНЦЕПЦІЯ УКРАЇНСЬКОЇ ДЕРЖАВИ .....	223
Климик Марко Андрійович, ЖИТТЄВА ЕНЕРГІЯ ПІД ЧАС ВІЙНИ .....	225
Ковтун Вікторія Миколаївна, СУЧАСНІ СТИЛЬОВІ ТЕНДЕНЦІЇ ВЕБДИЗАЙНУ: НЕВЕРБАЛЬНІ РЕСУРСИ ТА ФУНКЦІОНАЛЬНА ДОРЕЧНІСТЬ .....	226
Козак Богдан Васильович, ПРАВОВА НЕВИЗНАЧЕНІСТЬ АДМІНІСТРАТИВНОГО ДОГОВОРУ .....	229
Козаренко Арсен Сергійович, ВПЛИВ СУЧАСНОЇ ХОРЕОГРАФІЇ НА ЕМОЦІЙНО-ВОЛЬОВУ СФЕРУ ПІДЛІТКІВ .....	231
Козек Божена Олегівна, ПРАВО НА СВОБОДУ ДУМКИ І СЛОВА VS ПРОПАГАНДИ: КОНСТИТУЦІЙНО- ФІЛОСОФСЬКІ ПОРІВНЯЛЬНІ МІРКУВАННЯ В КОНТЕКСТІ ОБІГУ ІНФОРМАЦІЇ В ЦИФРОВОМУ ПРОСТОРІ .....	233
Колодрівська Софія Олександрівна, АРХІТЕКТУРНІ ОСОБЛИВОСТІ БУНКЕРІВ, КРИЇВОК ТА СТАЦІОНАРНИХ УКРИТТІВ .....	236
Компанієць Вікторія Олександрівна, МОВНИЙ ОБРАЗ МІСТА ЛЬОВОВА (НА МАТЕРІАЛІ ТВОРУ «ПРО ЩО ДУМАЄ, ЩО БАЧИТЬ І ЧУЄ ЛЮДИНА, ГУЛЯЮЧИ МІСТОМ» ВАСИЛЯ ГАБОРИ) .....	239
Король Володимир Васильович, ТЕХНОЛОГІЇ РОЗРОБКИ ВЕБСАЙТУ З ПРОДАЖУ ТА ОРЕНДИ НЕРУХОМОСТІ.....	242

Котіль Роман Миколайович, ГІРСЬКІ ПОРОДИ. ВИКОРИСТАННЯ В БУДІВНИЦТВІ .....	244
Красілич Дмитро Васильович, ВИКОРИСТАННЯ ШТУЧНОГО ІНТЕЛЕКТУ В БУДІВНИЦТВІ .....	246
Крисько Соломія Володимирівна, ФАКТЧЕКІНГ ПІД ЧАС ВІЙНИ: СОЦІАЛЬНІ МЕРЕЖІ .....	249
Крупа Захар Анатолійович, ЗАСТОСУВАННЯ КОМП'ЮТЕРНИХ ІГОР В НАВЧАЛЬНОМУ ПРОЦЕСІ .....	252
Круць Олена Василівна, ПРОБЛЕМА ПЕРЕКЛАДУ ІДІОМ .....	253
Кудла Роман Олегович, ВАЖЛИВІСТЬ ВЕБРЕСУРСІВ ДЛЯ ОФЛАЙН БІЗНЕСУ .....	256
Куриленко Анна Валеріївна, КРАФТОВІ СИРОВАРНІ КАРПАТСЬКОГО ТУРИСТИЧНОГО РЕГІОНУ УКРАЇНИ.....	259
Куриш Володимир Володимирович, ВПЛИВ СОЦІАЛЬНИХ МЕРЕЖ ТА ВІРТУАЛЬНИХ СПІЛЬНОТ НА ФОРМУВАННЯ СУСПІЛЬНИХ ЦІННОСТЕЙ ТА ПОВЕДІНКИ: АНАЛІЗ, ТЕНДЕНЦІЇ ТА ПЕРСПЕКТИВИ .....	261
Кустовська Анастасія Андріївна, ШРИФТОВЕ ОФОРМЛЕННЯ ЯК ІНСТРУМЕНТ ЕФЕКТИВНОЇ ВІЗУАЛЬНОЇ КОМУНІКАЦІЇ У ВЕБДИЗАЙНІ.....	262
Кучера Олександр Володимирович, ВИКОРИСТАННЯ ШТУЧНОГО ІНТЕЛЕКТУ В ДЕТЕЙЛІНГУ .....	265
Кучерак Єлизавета Сергіївна, ДЕРЕВО ЯК ідеальний МАТЕРІАЛ.....	266
Кучеренко Валерія Володимирівна, ЕФЕКТИВНІ МЕТОДИ ФОРМУВАННЯ ЛЕКСИЧНОЇ КОМПЕТЕНТНОСТІ.....	269
Лавро Наталія Ярославівна, СУЧАСНІ ТЕНДЕНЦІЇ У ПРОГРАМУВАННІ .....	270
Лазаренко Руслан Мирославович, КРАФТОВИЙ БІЗНЕС: ВИРОБНИЦТВО СИРУ НА ПРИКАРПАТТІ.....	273
Латин Олег Тарасович, ВЕРТИКАЛЬНЕ ОЗЕЛЕНЕННЯ ЯК СУЧАСНИЙ ТРЕНД БЛАГОУСТРОЮ.....	275
Лембак Ольга Сергіївна, ТВОРЧА ДІЯЛЬНІСТЬ ВІКТОРА ЯНЦО – КОМПОЗИТОРА, ВИКОНАВЦЯ, ЛІДЕРА РОК-ГУРТУ «РОКАШ» ІЗ ЗАКАРПАТТЯ .....	277

Литвин Яна Володимирівна, ПРАВО НА СТРАХУВАННЯ ЖИТТЯ В УМОВАХ ВОЄННОГО ЧАСУ.....	279
Литвиненко Олександр Ярославович, КОРУПЦІЯ ЯК СОЦІАЛЬНА ДІЯ: ЛЕГІТИМІЗАЦІЯ ПОВЕДІНКОВИХ МОДЕЛЕЙ У КОНТЕКСТАХ СУЧАСНОСТІ.....	282
Логош Ангеліна Володимирівна, ЗДОБУТКИ УКРАЇНСЬКОЇ ФІЛОЛОГІЇ НА БУКОВИНІ НА ПОЧАТКАХ ХХ СТ. У СУЧАСНІЙ РЕЦЕПЦІЇ.....	285
Лукиян Ірина Анатоліївна, АДМІНІСТРАТИВНО-ПРАВОВИЙ СТАТУС ОСІБ, ЗНИКЛИХ БЕЗВІСТИ В УМОВАХ ВОЄННОГО СТАНУ В УКРАЇНІ .....	289
Луцик Ірина Михайлівна, КРАФТОВИЙ БІЗНЕС: ВИРОБНИЦТВО МЕДУ В КАРПАТСЬКОМУ РЕГІОНІ УКРАЇНИ .....	291
Лучків Софія Михайлівна, СУЧАСНІ ВОЄННІ ВИКЛИКИ БЮДЖЕТНІЙ СИСТЕМІ УКРАЇНИ.....	293
Магас Анастасія Андріївна, ВАЖЛИВІСТЬ ПСИХОЛОГІЧНОГО КОНСУЛЬТУВАННЯ ДЛЯ ЗДОБУВАЧІВ ОСВІТИ У НАВЧАЛЬНИХ ЗАКЛАДАХ.....	297
Макалус Марія Богданівна, АНІМАЦІЯ І СУЧАСНІ КНИГИ .....	298
Маланюк Ірина Ігорівна, ДЖАЗОВІ ТВОРИ СУЧАСНИХ УКРАЇНСЬКИХ КОМПОЗИТОРІВ Г. САСЬКА, Н. ЛАГОДЮК, Т. АФНАСЕНКО ДЛЯ ФОРТЕПІАНО .....	300
Мартиновський Артур Русланович, РОЗРОБКА АДАПТИВНИХ ВЕБДОДАТКІВ .....	302
Маруфенко Валерія Владиславівна, БОРОТЬБА З НЕДОСТОВІРНОЮ ІНФОРМАЦІЄЮ ТА ФАКТЧЕКІНГ ЯК СУЧАСНИЙ ІНСТРУМЕНТ МЕНЕДЖМЕНТУ ПЕРСОНАЛУ .....	304
Марцінків Дмитро Ігорович, Головчук Петро Володимирович, ЯК ВИВЧЕННЯ МОВ ПРОГРАМУВАННЯ ВПЛИВАЄ НА ЛОГІЧНЕ МИСЛЕННЯ ЛЮДИНИ.....	306
Марчук Дмитро Петрович, ГАСТРОТУРИЗМ В КАРПАТСЬКОМУ РЕГІОНІ ЯК ІНСТРУМЕНТ ПРОСУВАННЯ КРАФТОВОГО ВИРОБНИЦТВА В УКРАЇНІ.....	308

Мельничук Дмитро Володимирович, ВПЛИВ ЦИФРОВІЗАЦІЇ НА СИСТЕМУ ФІНАНСОВОГО МЕНЕДЖМЕНТУ ПІДПРИЄМСТВА .....	311
Мельничук Христина Дмитрівна, МАРКЕТИНГОВІ СТРАТЕГІЇ ТА РЕКЛАМА ДЛЯ ГОТЕЛІВ .....	313
Милюк Ольга Ігорівна, ІВАН ПОПОВИЧ – ЛЕГЕНДА УКРАЇНСЬКОЇ ЕСТРАДИ (ДО 75-РІЧЧЯ ВІД ДНЯ НАРОДЖЕННЯ) .....	315
Моліцька Вікторія Василівна, ПРОБЛЕМНІ АСПЕКТИ ФУНКЦІОНУВАННЯ БАНКІВСЬКОГО СЕКТОРУ НАШОЇ ДЕРЖАВИ В УМОВАХ ВОЄННОГО СТАНУ .....	316
Мороз Аліна Петрівна, ПРАВО НА ЖИТТЯ ТА УСУНЕННЯ НЕБЕЗПЕКИ, ЯКА ЗАГРОЖУЄ ЖИТТЮ І ЗДОРОВ'Ю.....	320
Москалик Віталіна Віталіївна, ЗАСИЛЛЯ АНГЛІЗМІВ У МОЛОДІЖНОМУ МОВЛЕННІ: ПРИЧИНИ Й ШЛЯХИ УНИКНЕННЯ .....	322
Назаренко Єлисей Валерійович, РОЗШИРЕННЯ ФУНКЦІОНАЛУ USER STORIES ШЛЯХОМ ДОДАВАННЯ АССЕРТАНЦЕ CRITERIAS ДЛЯ СТВОРЕННЯ ДОКУМЕНТАЦІЇ ПРОЕКТУ .....	324
Назарук Адріана-Марія Андріївна, ВАЖЛИВІСТЬ ЗНАННЯ НІМЕЦЬКОЇ МОВИ ДЛЯ БІЖЕНЦІВ ЗІ СТАТУСОМ S .....	326
Недільська Вероніка Володимирівна, СИСТЕМИ ЕЛЕКТРОННОГО БРОНЮВАННЯ В ДІЯЛЬНОСТІ ВІТЧИЗНЯНИХ ТУРОПЕРАТОРІВ .....	328
Нестор Тетяна Ігорівна, ПРОБЛЕМИ КВАЛІФІКАЦІЇ ДЕРЖАВНОЇ ЗРАДИ, КОЛАБОРАЦІЙНОЇ ДІЯЛЬНОСТІ ТА ПОСОБНИЦТВА ДЕРЖАВИ-АГРЕСОРУ .....	331
Несторук Людмила Іванівна, ПУЛЬСАЦІЯ ЖАНРУ СПІВАНОК-ХРОНІК (НА ПРИКЛАДІ ТРЬОХ НОВОТВОРІВ ЛЮДМИЛИ НЕСТОРУК) .....	333
Негрескул Ярослава Дмитрівна, АВТОРИЗАЦІЯ ТУРИСТИЧНИХ АГЕНСТВ ЯК ОСНОВА ЇХ РОЗВИТКУ ТА ПРОЦВІТАННЯ (СУЧАСНІ ВИКЛИКИ) .....	335
Николин Божена Андріївна, ГЕНДЕРНА ДИСФОРІЯ .....	337
Огородник Сергій Ігорович, ЕФЕКТИВНІ МЕТОДИ ВЕБВЕРСТКИ В СУЧАСНОМУ СВІТІ.....	340

Огородник Євген Юрійович, РОЛЬ ОКЕАНАРІУМІВ У МІСТАХ. ПЕРСПЕКТИВИ РОЗВИТКУ В МІСТІ ІВАНО-ФРАНКІВСЬК.....	342
Оленяк Сергій Олександрович, ВИКОРИСТАННЯ ТЕХНОЛОГІЇ КОНВЕРТАЦІЇ ФОРМАТІВ ФАЙЛІВ ДЛЯ ПОЛЕГШЕННЯ РОБОТИ В ВЕБРОЗРОБЦІ .....	344
Олійник Валерія Миколаївна, КРАФТОВИЙ БІЗНЕС – РУШІЙНА СИЛА РОЗВИТКУ КАРПАТСЬКОГО РЕГІОНУ .....	345
Онофрjuk Павло Іванович, МАРИНА ЮРАСОВА (MLADA) – ПЕРША УКРАЇНСЬКА СПІВАЧКА У СТИЛІ ЕТНО-ПОП-ДЖАЗ .....	347
Остапчук Олег Олегович, АНАЛІЗ ПОТРЕБ КОРИСТУВАЧІВ ІНТЕРНЕТ-МАГАЗИНІВ КОМП'ЮТЕРНОЇ ТЕХНІКИ .....	349
Охньовська Інесса Миколаївна, ВПЛИВ ВОЄННОГО СТАНУ НА ФУНКЦІОНУВАННЯ ПРАВ ЖІНОК ТА МЕХАНІЗМИ ЇХ ЗАХИСТУ .....	351
Павшак Артем Валентинович, ВИКОРИСТАННЯ ШТУЧНОГО ІНТЕЛЕКТУ, ВІРТУАЛЬНОЇ ТА РОЗШИРЕНОЇ РЕАЛЬНОСТІ У ВІЙСЬКОВІЙ СФЕРІ .....	354
Паламарюк Анастасія Вадимівна, ВНУТРІШНІ ТА МІЖНАРОДНІ МЕХАНІЗМИ ЗАХИСТУ ПРАВ ЛЮДИНИ В УМОВАХ ВОЄННОГО СТАНУ .....	355
Пашник Артур Петрович, ЗАХИСТ ПЕРСОНАЛЬНИХ ДАНИХ В УМОВАХ ВОЄННОГО СТАНУ .....	357
Пердейко Ольга Іллівна, ЗБРОЯ МАСОВОГО УРАЖЕННЯ ТА ЗАХИСТ ПРАВ ЛЮДИНИ В УМОВАХ ВОЄННОГО СТАНУ .....	358
Перегінець Анастасія-Тетяна Андріївна, КУЛЬТУРНО-СЕМАНТИЧНІ ОСОБЛИВОСТІ ФРАЗЕОЛОГІЧНИХ ОДИНИЦЬ ІЗ КОМПОНЕНТОМ «BLUE/BLAU» В АНГЛІЙСЬКІЙ ТА НІМЕЦЬКІЙ МОВАХ.....	360
Петришин Юлія Тарасівна, МУЗИКА ЯК ОДИН ІЗ ЗАСОБІВ ФОРМУВАННЯ МАСОВОЇ СВІДОМОСТІ.....	362
Пинзар Артем Федорович, ОБМЕЖЕННЯ ПРАВ ЛЮДИНИ ТА ОСНОВОПОЛОЖНИХ СВОБОД В УМОВАХ ВОЄННОГО СТАНУ В УКРАЇНІ.....	365
Пирин Роман Іванович, ПРО ВИКОРИСТАННЯ НЕОРІНТОВАНИХ ГРАФІВ В ОБ'ЄКТНО-ОРІЄНТОВНОМУ ПРОГРАМУВАННІ В УМОВАХ ВІЙНИ .....	367

Писанко Данило Олексійович, ПОВОЄННИЙ РОЗВИТОК ТУРИСТИЧНОЇ ДЕСТИНАЦІЇ РЕГІОНУ НА ЗАСАДАХ ДЕРЖАВНО-ПРИВАТНОГО ПАРТНЕРСТВА .....	369
Підлуська Анна Володимирівна, ЛЕГАЛЬНИЙ БАР'ЄР ЯК ФАКУЛЬТАТИВНИЙ ЕЛЕМЕНТ ВИБОРЧОЇ СИСТЕМИ.....	371
Подопрігора Аліса Володимирівна, ФАКТЧЕКІНГ ПІД ЧАС ВІЙНИ: СОЦІАЛЬНІ МЕРЕЖІ .....	373
Полушин Станіслав Олегович, КРАФТОВИЙ БІЗНЕС: БРОВАРНІ НА ТЕРИТОРІЇ ЗАХІДНОЇ УКРАЇНИ.....	375
Репецька Софія Сергіївна, ВІДПОВІДАЛЬНІСТЬ СУДОВОГО ЕКСПЕРТА .....	377
Рибчак Богдан Ігорович, ВИМОГИ ТА ПЕРСПЕКТИВНІ МЕТОДИ СЕСМОСТІЙКОГО БУДІВНИЦТВА В УКРАЇНІ .....	379
Рокетський Роман Богданович, РОЗРОБКА ПРОГРАМНОГО ЗАБЕЗПЕЧЕННЯ ДЛЯ ОБРОБКИ ЗОБРАЖЕНЬ ТА ВІДЕО З ВИКОРИСТАННЯМ КОМП'ЮТЕРНОГО ЗОРУ ТА МАШИННОГО НАВЧАННЯ.....	381
Рудніцький Олександр Михайлович, ШТУЧНИЙ ІНТЕЛЕКТ У СФЕРІ ГРАФІЧНОГО ДИЗАЙНУ. ПЕРСПЕКТИВИ І ПОТЕНЦІАЛ ВИКОРИСТАННЯ.....	383
Савчук Володимир Романович, ВЕБСАЙТ ЯК ІНСТРУМЕНТ ПОКРАЩЕННЯ БІЗНЕС-РЕЗУЛЬТАТІВ.....	385
Савчук Вікторія Іванівна, ОБ'ЄКТИ КРЕАТИВНИХ ІНДУСТРІЙ ІВАНО-ФРАНКІВСЬКА ЯК ТУРИСТИЧНІ ЛОКАЦІЇ.....	387
Свищук Софія Богданівна, ТЕНДЕНЦІЇ ТА ІННОВАЦІЇ В АРХІТЕКТУРІ Й БУДІВНИЦТВІ.....	390
Семенишин Аліна Михайлівна, ЗАСТОСУВАННЯ ШТУЧНОГО ІНТЕЛЕКТУ У ВИВЧЕННІ МАТЕМАТИКИ.....	392
Семчук Андрій Сергійович, РЕВІТАЛІЗАЦІЯ ПОКИНУТОЇ ПРОМИСЛОВОЇ ТЕРИТОРІЇ НАДВІРНЯНСЬКОГО НАФТОПЕРЕГІННОГО ЗАВОДУ .....	394
Середенко Валерія Вячеславівна, ПРОБЛЕМИ ТА ВИКЛИКИ В ДІЯЛЬНОСТІ ЄСПЛ ЯК МІЖНАРОДНОГО МЕХАНІЗМУ ЗАХИСТУ ПРАВ ЛЮДИНИ В УМОВАХ ПОВНОМАСШТАБНОГО ВТОРГНЕННЯ РОСІЙСЬКОЇ ФЕДЕРАЦІЇ НА ТЕРИТОРІЮ УКРАЇНИ.....	398
Сидор Дарія Василівна, КІБЕРНАСИЛЬТВО ЩОДО ЖІНОК: ВИКЛИКИ ТА МЕХАНІЗМИ РЕАГУВАННЯ .....	400



Сковронська Вікторія Юріївна, ЖЕНЕВСЬКА КОНВЕНЦІЯ ЯК ОДИН ІЗ МЕХАНІЗМІВ ЗАХИСТУ ПРАВ ВІЙСЬКОВОПОЛОНЕНИХ ТА ЦИВІЛЬНОГО НАСЕЛЕННЯ .....	402
Слижук Олександра Іванівна, ФУНКЦІОНУВАННЯ УКРАЇНСЬКОЇ МОВИ В ЗАСОБАХ МАСОВОЇ ІНФОРМАЦІЇ .....	405
Сокровольська Надія Вячеславівна, ЗАСТОСУВАННЯ ШТУЧНОГО ІНТЕЛЕКТУ В УМОВАХ ВОЄННОГО СТАНУ .....	409
Соловій Анастасія Михайлівна, ФІСКАЛЬНА ПОЛІТИКА ЯК ВАЖЛИВИЙ ІНСТРУМЕНТ УПРАВЛІННЯ ЕКОНОМІКОЮ .....	411
Соляник Тетяна Ігорівна, УЧАСТЬ АДВОКАТА ЯК СКЛАДОВА ПРАВА НА СПРАВЕДЛИВИЙ СУД.....	414
Стефанців Євгенія Романівна, КОМПАРАТИВНИЙ АНАЛІЗ СЛОВОТВОРУ ПРИКМЕТНИКІВ АНГЛІЙСЬКОЇ ТА УКРАЇНСЬКОЇ МОВ .....	416
Стефінка Микола Михайлович, УКРАЇНСЬКИЙ ДІАЛЕКТ ЯК ВИРАЖЕННЯ САМОБУТНОСТІ ТА НЕПОВТОРНОСТІ НАШОЇ НАЦІЇ .....	418
Стецик Вікторія Василівна, ОСОБЛИВОСТІ КОНСТИТУЦІЙНОГО ЛАДУ УКРАЇНИ В ПЕРІОД ВОЄННОГО СТАНУ .....	421
Стецюк Ігор Романович, СУЧАСНИЙ СТАН ТА ПЕРСПЕКТИВИ ФІНАНСОВОЇ ІНКЛЮЗІЇ В УКРАЇНІ .....	423
Строїч Олександр Романович, АНАЛІЗ ЕФЕКТИВНОСТІ ТА РИЗИКИ ВИКОРИСТАННЯ ХМАРНИХ ТЕХНОЛОГІЙ У БІЗНЕС-ВИКОРИСТАННІ.....	425
Ступар Олександр Михайлович, АТОМАРНИЙ ДИЗАЙН В САЙТАХ .....	426
Табахарнюк Христина Василівна, КРАФТОВИЙ БІЗНЕС КАРПАТСЬКОГО ТУРИСТИЧНОГО РЕГІОНУ УКРАЇНИ.....	428
Тарас Вікторія Романівна, СТЕРЕОТИПИ ПРО УКРАЇНСЬКУ МОВУ: РОЗВІНЧУВАННЯ МІФІВ ТА РЕАЛЬНІ ФАКТИ.....	429
Твердохліб Максим Ярославович, РОЛЬ ІМПЛЕМЕНТАЦІЇ СУЧАСНИХ ОНЛАЙН-ПЛАТФОРМ У ОПТИМІЗАЦІЇ ОБМІНУ ВАЛЮТ, КРИПТОВАЛЮТ ТА МОНІТОРИНГУ ВАЛЮТНИХ КУРСІВ.....	431



Телюк Вероніка Любомирівна, НАУКОВІ ПОШУКИ ІСТИНИ В ТЕОРЕТИЧНІЙ СКЛАДОВІЙ ДОСЛІДНИЦЬКОЇ ДІЯЛЬНОСТІ.....	433
Тинкалюк Максим Віталійович, ПРОБЛЕМНІ АСПЕКТИ РЕГУЛЮВАННЯ КРИПТОВАЛЮТНИХ ВІДНОСИН В СУЧАСНИХ УМОВАХ УКРАЇНСЬКОГО ДЕРЖАВОТВОРЕННЯ.....	435
Тинкалюк Максим Віталійович, ВПЛИВ ВОЄННОГО СТАНУ НА ПРАВОВІ ВІДНОСИНИ В УКРАЇНІ .....	437
Тихонюк Андрій Ярославович, УПРАВЛІНСЬКІ ПРАКТИКИ ГРОМАДСЬКИХ ОРГАНІЗАЦІЙ У НАПРЯМІ РЕІНТЕГРАЦІЇ ВЕТЕРАНІВ .....	439
Тицький Роман Романович, ЗАСТОСУВАННЯ LEAN CANVAS ДЛЯ КОМПЛЕКСНОГО ОПИСУ СКЛАДОВИХ УСПІШНОГО ПРОЕКТУ В КОНТЕКСТІ СТВОРЕННЯ ДОДАТКУ З ЕЛЕМЕНТАМИ ГЕЙМІФІКАЦІЇ .....	441
Угорська Ангеліна Ярославівна, РОБЕРТ ОППЕНГЕЙМЕР І ЙОГО ВКЛАД У СТВОРЕННЯ АТОМНОЇ БОМБИ .....	444
Угриновський Андрій Михайлович, ПЛАВАЛЬНІ БАСЕЙНИ.....	446
Урсаки Лідія Олегівна, ОСОБЛИВОСТІ АРХІТЕКТУРНИХ ПАМ'ЯТОК СТАРОДАВНЬОГО СВІТУ .....	448
Урсаки Лідія Олегівна, ДИЗАЙН ТА МИСТЕЦТВО .....	450
Федоришин Іванна Іванівна, ЗАБОРОНА КАТУВАННЯ, НЕЛЮДСЬКОГО ТА ТАКОГО, ЩО ПРИНИЖУЄ ГІДНІСТЬ ЛЮДИНИ.....	452
Феценець Софія Дмитрівна, ОСОБЛИВОСТІ РЕАЛІЗАЦІЇ ПРАВОЗАСТОСОВЧОЇ ПОЛІТИКИ У СФЕРІ ЗАБЕЗПЕЧЕННЯ ПРАВ І СВОБОД ЛЮДИНИ.....	455
Фицик Марія Дмитрівна, БЕЗРОБІТТЯ В СУЧАСНИХ УМОВАХ: ПЕРСПЕКТИВИ ТА ПРОПОЗИЦІЇ.....	457
Філіпова Лариса Павлівна, АНІМАЦІЙНИЙ ДИЗАЙН НА ОСНОВІ 3D-ВІЗУАЛІЗАЦІЇ .....	460
Флісак Софія Михайлівна, БАЗИ ДАНИХ ТА ЇХ ВИКОРИСТАННЯ.....	463
Цибульська Софія Романівна, МОНІТОРИНГ ДОДЕРЖАННЯ ПРАВ І СВОБОД ЛЮДИНИ В УКРАЇНІ .....	465

Цильке Ірина Володимирівна, ЗБІР ІНФОРМАЦІЇ У СВДКІВ ТА ЖЕРТВ РОСІЙСЬКО-УКРАЇНСЬКОЇ ВІЙНИ ДЛЯ СУДУ ТА МЕДІА: THE RECKONING PROJECT.....	468
Цугорка Юлія Віталіївна, ПЕТРИКІВСЬКИЙ РОЗПИС У СУЧАСНОМУ ГРАФІЧНОМУ ДИЗАЙНІ.....	470
Челядин Роман Тарасович, ОСОБЛИВОСТІ ПЕРЕКЛАДУ ЗАПОЗИЧЕНЬ В АНГЛІЙСЬКІЙ ТА УКРАЇНСЬКІЙ МОВАХ: КУЛЬТУРОЛОГІЧНИЙ АСПЕКТ.....	472
Челяк Яна Віталіївна, КРАФТОВЕ ВИРОБНИЦТВО НА ІВАНО-ФРАНКІВЩИНІ ЯК СКЛАДОВА ТУРИСТИЧНОГО РОЗВИТКУ ТЕРИТОРІЇ.....	474
Чіпко Діана Юрїївна, ОСОБЛИВОСТІ ПРОЄКТУВАННЯ ТА СПОРУДЖЕННЯ ДИТЯЧОГО НАУКОВО- ПІЗНАВАЛЬНОГО ЦЕНТРУ.....	477
Чуфус Вероніка Андрїївна, ЦИФРОВА ТРАНСФОРМАЦІЯ ЕКОНОМІКИ: ВИКЛИКИ ТА ЗАГРОЗИ.....	479
Шумерук Данило Дмитрович, РОЛЬ ДЕРЖАВНОГО РЕГУЛЮВАННЯ У ЗАБЕЗПЕЧЕННІ СТАЛОГО РОЗВИТКУ БІЗНЕСУ: ПРОБЛЕМИ ТА ПЕРСПЕКТИВИ.....	481
Шемрай Ярослав Миколайович, ОЧИЩЕННЯ СТІЧНОЇ ВОДИ.....	483
Шеремет Олена Петрівна, ЗАБЕЗПЕЧЕННЯ ЗАХИСТУ ПЕРСОНАЛЬНИХ ДАНИХ У СИСТЕМАХ З ПУБЛІЧНИМ ДОСТУПОМ.....	486
Шимків Радислав Романович, ДЕФОРМАТИВНІСТЬ ЗАЛІЗОБЕТОННИХ КОНСТРУКЦІЙ.....	489
Шиньквар Максим Васильович, ОПТИМІЗАЦІЯ ГЕЙМПЛЕЮ ЧЕРЕЗ РОЗРОБКУ ЗРУЧНОГО ТА ІНТУЇТИВНО ЗРОЗУМІЛОГО UI.....	492
Шкатуляк Богдан Васильович, СУЧАСНІ ПРОБЛЕМИ ВИЗНАННЯ ГЕНОЦИДУ В УКРАЇНІ.....	494
Шкварок Софія Василівна, ЗАХИСТ ЛЮДЕЙ У КОНФЛІКТНІЙ ЗОНІ: ВІД УКРАЇНИ ДО СВІТУ.....	496
Шкорута Владислав Романович, РУТНОН - МАЙСТЕР НА ВСІ РУКИ.....	500
Шрамко Олег Андрїйович, МІСЦЕ ШТУЧНОГО ІНТЕЛЕКТУ В СФЕРІ БУДІВНИЦТВА ТА ЦИВІЛЬНОЇ ІНЖЕНЕРІЇ.....	501

Шрамко Олег Андрійович, ПЕРСПЕКТИВИ ТА ПЕРЕВАГИ ВИКОРИСТАННЯ ЕТИЛЕНТЕТРАФТОРЕТИЛЕНУ ЯК СУЧАСНОГО МАТЕРІАЛУ В АРХІТЕКТУРІ ТА БУДІВНИЦТВІ.....	503
Штогрин Роксолана Михайлівна, НЕДОПУСТИМІСТЬ ДОКАЗІВ ЧЕРЕЗ ІСТОТНЕ ПОРУШЕННЯ ПРАВ ЛЮДИНИ. ПРАКТИКА ЄСПЛ.....	504
Щербюк Вероніка Мирославівна, ЄС В СИСТЕМІ РЕГІОНАЛЬНОГО МЕХАНІЗМУ ЗАБЕЗПЕЧЕННЯ ПРАВ І СВОБОД ЛЮДИНИ.....	508
Юрчишена Анастасія Олегівна, ПРАКТИКА МІЖНАРОДНОГО СУДУ ООН ЩОДО ПОРУШЕННЯ КОНВЕНЦІЇ ПРО ЛІКВІДАЦІЮ ВСІХ ФОРМ РАСОВОЇ ДИСКРИМІНАЦІЇ У СПРАВІ УКРАЇНИ ПРОТИ РОСІЇ.....	510
Яремчук Юлія Юріївна, СУЧАСНИЙ ДИЗАЙН: ПОЄДНАННЯ ТВОРЧОСТІ ТА ФУНКЦІОНАЛЬНОСТІ.....	513
Яригіна Яна Радіківна, РЕПОРТАЖ: ПРАВДИВО Й ЦІКАВО РОЗПОВІДАТИ ІСТОРІЇ ЛЮДЕЙ У ЧАСИ ВІЙНИ.....	515
Яструбчак Оксана Романівна, КУЛЬТУРТРЕГЕРСЬКА ДІЯЛЬНІСТЬ АНДРІЯ ГНАТИШИНА В УКРАЇНСЬКІЙ МУЗИЧНІЙ КУЛЬТУРІ ХХ СТОЛІТТЯ.....	517
Яцюк Аліна Олександрівна, СУЧАСНІ ПІДХОДИ КЛАСИФІКАЦІЇ СУБ'ЄКТІВ У СПРАВАХ ПРО АДМІНІСТРАТИВНІ ПРАВОПОРУШЕННЯ, ПОВ'ЯЗАНІХ З КОРУПЦІЄЮ ТА ОСОБЛИВОСТІ ПОЧАТКУ ДОСУДОВОГО РОЗСЛІДУВАННЯ В УМОВАХ ВОЄННОГО СТАНУ.....	520
Lazarenko Volodymyr, THE ROLE OF THE UNITED NATIONS IN THE CONTEMPORARY WORLD.....	522
Mykhailiuk Anastasia, CONCEPT OF TIKKU MICRO-APARTMENT AS AN ALTERNATIVE RESIDENTIAL ARCHITECTURE IN UKRAINE.....	526
Tsibii Sofia, WHY DOES AN EATING DISORDER OCCUR, HOW CAN IT BE TREATED, AND WHAT MIGHT BE THE CONSEQUENCES?.....	528
Zelia Romina, FEATURES OF THE HUMAN RIGHTS PROTECTION MECHANISM.....	531



*Антонов Денис Ігорович,  
студент III курсу  
спеціальності «Будівництво та цивільна інженерія»,  
ЗВО «Університет Короля Данила»*

*Науковий керівник:  
Веркалець Світлана Михайлівна,  
старший викладач кафедри архітектури та будівництва,  
ЗВО «Університет Короля Данила»,  
м. Івано-Франківськ, Україна*

## ТЕХНОЛОГІЯ ГІДРОІЗОЛЯЦІЇ, МЕХАНІЗМИ ТА ІНСТРУМЕНТИ ДЛЯ ЇХ ВЛАШТУВАННЯ

Гідроізоляція є важливим аспектом для забезпечення надійного функціонування об'єктів цивільного захисту, особливо в умовах воєнного стану, коли існує підвищена загроза зовнішніх впливів. Ми розглянемо технології, механізми та інструменти для гідроізоляції. Під час влаштування гідроізоляції в об'єктах цивільного захисту в умовах воєнного стану, важливо дотримуватися всіх вимог безпеки та враховувати можливі ризики. Також важливо розглянути можливість використання інноваційних матеріалів і технологій, які забезпечать максимальну ефективність гідроізоляції в умовах воєнного стану. Регулярна перевірка та обслуговування гідроізоляційних систем також є критично важливою для їх тривалої ефективності. Безпека і надійність гідроізоляції у воєнних об'єктах мають вирішальне значення, оскільки від цього залежить збереження життя та майна. Тому ретельне планування, використання високоякісних матеріалів і професійна установка є надзвичайно важливими чинниками при гідроізоляції в таких специфічних умовах.

Гідроізоляція – це процес застосування спеціальних матеріалів та технік для запобігання проникненню вологи або рідини в будь-яку будівельну конструкцію. Це дуже важливий етап будівництва, оскільки волога може завдати значних пошкоджень будівлі, включаючи розкладання матеріалів, появу плісняви та інші проблеми зі структурною цілісністю. Є основні кроки, механізми та інструменти для гідроізоляції, які ми розглянемо в подальшому [1].

Вибір матеріалу це важливий етап у процесі гідроізоляції. Перший крок – обрати відповідний матеріал для гідроізоляції. Це може бути рулонний гідроізоляційний матеріал, рідка гідроізоляція, мембрани, бітумна черепиця тощо. Вибір матеріалу залежить від конкретних умов та потреб. Наприклад, для гідроізоляції плоских дахів можна використовувати мембрани, які мають високу стійкість до ультрафіолетового випромінювання. Для підземних структур, таких як підвали або підземні паркінги, може підійти гідроізоляція на основі бітуму.

Важливо враховувати кліматичні умови та особливості конструкції при виборі матеріалу.

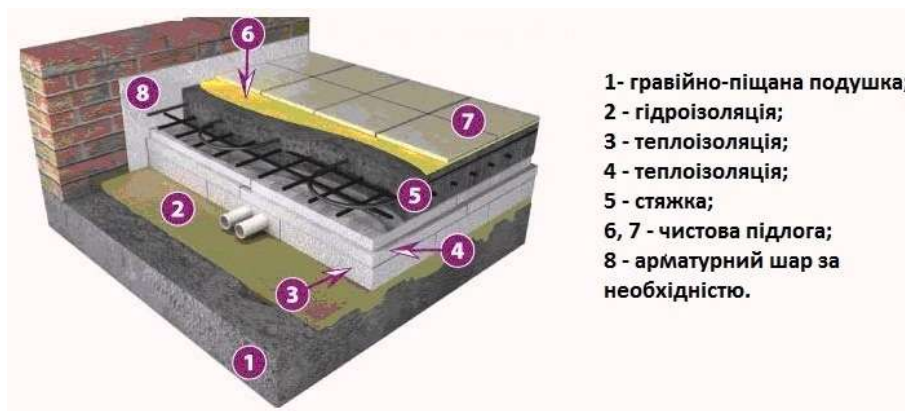

Перед нанесенням гідроізоляційного матеріалу поверхню слід ретельно підготувати. Підготовка основи перед нанесенням гідроізоляційного розчину, складається з механічної очистки



поверхні від старої штукатурки, фарби, глинистих і мулистих нашарувань, масел, бітуму і т. д. Сухі поверхні перед нанесенням гідроізоляційного покриття повинні бути зволожені. Надлишкова вода повинна бути видалена. Якщо на поверхні є тріщини чи дірки, їх слід ретельно усунути. Поверхня, яку потрібно ізолювати, повинна бути чистою і сухою. Усунення пилу, бруду і інших забруднень допомагає забезпечити краще зчеплення матеріалу гідроізоляції. Якщо стіна виконана з цегли, необхідно попередньо зробити піщано-цементну стяжку для того, щоб вирівняти поверхню і зменшити перевитрату матеріалу. Після повного її висихання стіну потрібно погрунтувати для того, щоб поверхня мала хороше зчеплення з наступним шаром гідроізоляції [2].

Потрібно точно визначити метод нанесення матеріалу, який залежить від конкретного виду гідроізоляції. Наприклад, для рулонних матеріалів, таких як гідроізоляційні мембрани, матеріал розгортається на підготовлену поверхню і кріпиться за допомогою клею або нагрівального обладнання. Рідку гідроізоляцію можна наносити за допомогою роликів, пензлів або спеціальних насосних систем. Застосування гідроізоляційного матеріалу може відбуватися різними способами, включаючи пензликом, валиком, розпиленням або розтягуванням рулонного матеріалу. Важливо ретельно слідкувати за інструкціями виробника та забезпечити однорідне покриття. Щоб гідроізоляція виконувала свою головну функцію якісно, необхідно подбати про її правильне нанесення. Всі поверхні перед нанесенням суміші слід знежирити і очистити від будь-яких забруднень, що перешкоджають хорошій адгезії.

При наявності на стінах великих тріщин, сколів і інших пошкоджень, слід їх попередньо відремонтувати. Матеріалу потрібно дати просохнути 3–4 дні і тільки потім наносити шар гідроізоляції. Перед нанесенням потрібно визначити тиск води [3].

Всі кути і шви, де буде укладатися плитка, рекомендується додатково ущільнити і захистити за допомогою гідроізоляційної стрічки.

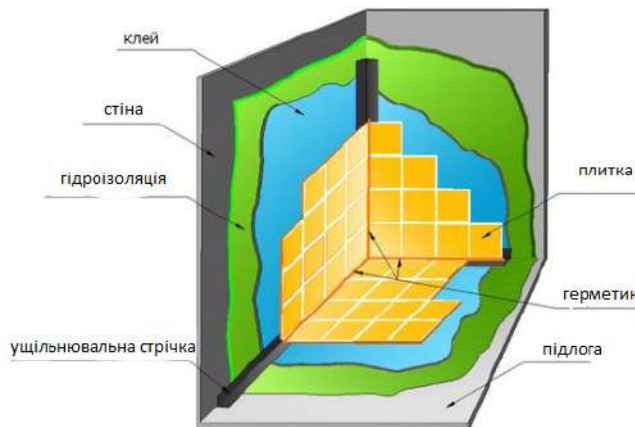

Суміш найзручніше наносити на стіни за допомогою шпателя або плоскою кисті. Шари рекомендується наносити перпендикулярно один одному для створення більш якісного покриття. Повне висихання досягається, коли суміш не липне до пальців. Якщо суміш наноситься на стяжку, потрібно використовувати гідроізоляційну сітку між шарами для більшої надійності.

Щоб приготувати робочий розчин, потрібно поступово засипати порошкоподібний компонент А в рідкий компонент В і замішувати будівельним міксером на повільній швидкості до отримання однорідної суміші. Після змішування її потрібно залишити на 3–5 хвилин і потім ще раз змішати міксером.

Герметизація з'єднань і швів – це процес заповнення проміжків між різними матеріалами, наприклад між двома частинами будівельного матеріалу, щоб запобігти проникненню води, повітря, пилу або інших речовин. Це може знадобитися, коли будівля побудована з різних матеріалів, таких як цегла, бетон, дерево або метал. Цей крок важливий для запобігання проникненню вологи через місця, де матеріал гідроізоляції з'єднується або має шви. Використовуються герметизуючі матеріали, такі як герметики на основі силікону або герметизуючі стрічки. Деякі конструкції мають з'єднання і шви, які потребують додаткової уваги. Для цього





використовуються спеціальні герметизуючі матеріали, які запобігають проникненню вологи через ці місця.

Для герметизації швів використовують різні матеріали в залежності від умов експлуатації і типу матеріалів, які необхідно з'єднати.

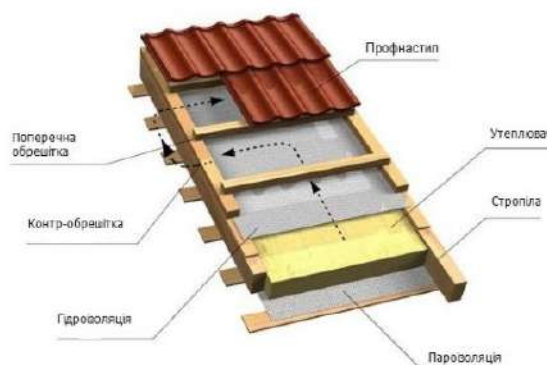

Найбільш поширеними матеріалами є силіконові герметики, поліуретанові герметики, ацетилові герметики та бітумна мастика [4].

Перед герметизацією швів необхідно підготувати поверхню, щоб вона була чистою і сухою. Для цього можна використовувати різні засоби, такі як спирт, миючі засоби або шліфувальний інструмент. Далі герметик наносять на шов, використовуючи пістолет для герметики або інші інструменти. Після нанесення герметика його можна згладити за допомогою спеціального інструменту або пальця. Герметик потрібно залишати на поверхні, поки він не затвердіє. Герметизація швів є найважливішим елементом будівельного процесу, так як дозволяє зберегти тепло і захистити будівлю від впливу негативних факторів навколишнього середовища.

Після завершення гідроізоляції проводять випробування на герметичність, яке може включати перевірку на витік або створення тиску на внутрішній стороні, щоб переконатися, що немає протікань.

Коли йде завершення робіт, то рекомендується провести випробування на герметичність. Це може включати в себе наповнення певного приміщення або структури водою або повітрям та спостереження за протіканнями або підвищенням тиску. Важливо перевірити, чи відсутні протікання. Залежно від конструкції і вимог, може бути застосований додатковий завершальний шар, такий як гідроізоляційна плитка або оздоблювальні матеріали [5].

Обслуговування та регулярна перевірка гідроізоляції полягають у регулярному огляді гідроізоляційних матеріалів та конструкцій для виявлення пошкоджень, тріщин, або інших дефектів, які можуть призвести до проникнення вологи в будівлю. Це важливо для підтримання ефективності гідроізоляції та запобігання потенційним проблемам з вологою та пошкодженням конструкцій. Також, слід відслідковувати стан водостоків та систем відведення води та перевіряти герметизацію з'єднань і швів для запобігання витокам води.

*Висновок.* Гідроізоляція дуже важлива для збереження цілісності будівлі та запобігання проблем з вологою. Виконання правильної гідроізоляції може заощадити значні кошти на ремонті та зберегти довговічність будівлі.

#### СПИСОК ВИКОРИСТАНИХ ДЖЕРЕЛ:

1. Ековерсія: Гідроізоляція стін. URL: <http://surl.li/kzala>
2. Герметизація швів у збірних бетонних та залізобетонних конструкціях. URL: <http://surl.li/kzalz>
3. Будляя: Як правильно наносити гідроізоляцію на стіни. URL: <http://surl.li/kzarp>
4. Будівельний блог: Гідроізоляція покрівлі. URL: <http://surl.li/kzaxs>
5. Дах фасад: Гідроізоляція вологих приміщень. Кращі матеріали і способи. URL: <http://surl.li/kzbay>



*Артемова Ангеліна Олегівна,  
студентка I курсу  
спеціальності «Психологія»,  
ЗВО «Університет Короля Данила»*

**Науковий керівник:**  
*Гуменюк Тетяна Іванівна,  
професор кафедри права та публічного управління,  
доктор історичних наук, професор,  
ЗВО «Університет Короля Данила»,  
м. Івано-Франківськ, Україна*

## ГУМАНІТАРНА ПАРАДИГМА ОСВІТИ: СУЧАСНІ ВИКЛИКИ

Соціогуманітарні науки набувають важливого значення в процесі осмислення європейського цивілізаційного вибору України, чіткого визначення сутності таких наріжних у цьому контексті понять, як «цивілізація», «глобалізація», «європейський вибір», які вже неодноразово були предметом дослідження українських учених. Соціально-гуманітарне знання, по-новому переосмислене в технологічній парадигмі постінформаційної стадії світової цивілізації, має стати гідною відповіддю на сучасні виклики, основою для вивчення та розуміння людського досвіду. Аргументи на користь гуманітарних наук зазвичай підкреслюють їхнє значення для формування творчого й критичного мислення, ефективного спілкування, уміння працювати в команді, можливості отримати розуміння самого себе та власної ідентичності в рамках певного народу, суспільства й культури. На перший план всієї освітньої діяльності виходить формування гармонійно розвиненої особистості. Це завдання підпорядковує собі реформування системи освіти, її гуманізацію та гуманітаризацію, її осучаснення з огляду на швидкість зміни інформації. Кожна дисципліна, яка пропонується закладами вищої освіти, робить свій внесок у формування наукової картини світу студента, яка має відображати реальний світ у різних аспектах і різним способом, узагальнювати наявні знання, робити розуміння реального світу цілісним. Міждисциплінарні дослідження феномену «картина світу» дозволяють визначити її як цілісну, осмислену, загальнозначущу знакову систему дійсності [1]. Дослідники гуманітарної проблематики повинні не тільки неухильно дотримуватись принципів пошуку об'єктивної, незаангажованої істини, методологічної культури наукового аналізу, але й бути україноцентричними у своїх переконаннях, сприяти формуванню у читачів своїми творами історичної свідомості, національної честі і гідності, щирих патріотичних почуттів. Варто при цьому виходити з того, що критерієм поняття «патріотизм» є праукраїнськість у смисловому розумінні цього слова [2, с. 84]. Смісл української історії полягає у прагненні до критичного засвоєння і практичного застосування засадничих принципів і домінант європейської культури. Творче осмислення гостроактуальних, дискусійних питань вітчизняної гуманітаристики, як в історичному, так і в сучасному вимірі, потребує використання фахівцями – гуманітаріями новітнього методологічного інструментарію історичного пізнання, зокрема, одного з таких важливих методів історичного аналізу як системний підхід. Нагадаємо, що системний підхід як методологія пропонує розглядати світ як комплекс взаємопов'язаних елементів. Рефлексивне усвідомлення його сутності формує системний світогляд дослідника, у тому числі і фахівця-історика. Не менш потужним у науково-пізнавальному аспекті є методологічний потенціал синергетики, яка розглядає природу і світ в цілому в якості самоорганізованої комплексної системи. Слід вказати те, що саме раціональність є інтелектуальним вибором та історичною долею як українства, так і європейської цивілізації, оскільки вона визначає спосіб мислення на основі якого освіта, наука, культура в Європі досягли таких вражаючих успіхів [2, с. 85]. Сучасна освіта повинна бути інститутом, де молода людина має можливість вільно творити, поважати свободу думки, реалізувати свої сутнісні сили і можливості. В інтересах розвитку суспільства і людини слід компенсувати загальний дефіцит гуманітарної освіти й загальної культури. Зниження ролі гуманітарної освіти є небезпечним



процесом, а його наслідки торкнуться практично всіх аспектів людського буття – від суто екзистенціальних до проблем управління державою. Гуманітарні науки ніколи не були й зараз не можуть бути повністю прагматичними й відповідати вимогам лише економічної доцільності, вони не приносять великих доходів, їх не можна оцінити в категоріях прибутку і витрат. Значення гуманітарної освіти є незмірно вищим. Її призначенням є розвиток критичного мислення й здатності оцінювати, виховання духу, що у свою чергу спрямовує людину до самостійних дій і вільного вибору, до розумного супротиву сліпій силі традицій і влади авторитетів. Гуманітарна освіта допомагає людині віднайти себе, зрозуміти призначення і сенс існування в цьому світі [3]. Гуманітарне знання виступає своєрідним посередником між культурними досягненнями минулого, теперішнього і спробами соціального проектування майбутнього, взаємно узгоджуючи їх на рівні рефлексивного відношення до можливості конструктивного діалогу в часі. По суті, саме гуманітарій має виступати «перекладачем» смислів для носіїв протилежних поглядів на світ: віруючих різних конфесій, віруючих і атеїстів, представників різних етнічних груп тощо. Всі вони співіснують в його світосприйнятті як інша щодо нього, але не конкуруюча реальність. Окрему точку зору і лінію поведінки індивіда гуманітарне знання здатне трансформувати в широке світосприйняття і творче буття в культурі людства [4].

Інтеграція наукових знань у трансдисциплінарну конструкцію, що відбувається на основі принципу глобального еволюціонізму, зумовлює збагачення гуманістичної парадигми та становлення на її основі нової – антропоцентричної. Вона ґрунтується на філософській антропології, яка розглядається як учення про природу і сутність людини. Конституюючим параметром гуманістичної парадигми є категорія «цінність» (людина як суб'єкт), в антропоцентричній, – «еволюція» (людина як об'єкт еволюції). Якщо у гуманістичній парадигмі увага зосереджувалась на проблемі актуалізації родової сутності людини, розвитку творчої особистості, то в антропоцентричній парадигмі на перший план висувається проблема еволюції людства, становлення та відтворення Людини у різноманітності форм. Положеннями, що відповідають ідеалу постнекласичної науки, які не відображені у гуманістичній парадигмі, є: визнання єдності людини з Універсумом, визнання відповідальності особистості за еволюцію людства, уведення людських виявів (суб'єкта) у сферу науки, що зумовило трансформацію об'єкта пізнання; таким об'єктом стає антропоцентрична система у єдності суб'єкта й об'єкта, індивіда й особистості [5, с. 185]. Справитися з глобальними проблемами природничим і технічним наукам допоможуть гуманітарні дисципліни, але для цього вони повинні відповідати ідеалам науковості [6]. На шляху наукового зростання їм необхідно: розвивати власний методологічний апарат, не втрачати орієнтації на загальнонаукові ідеали, відмежовуватися від філософських метанаративів, активно брати участь в Новому Просвітництві.

#### СПИСОК ВИКОРИСТАНИХ ДЖЕРЕЛ:

1. Черняк Д., Кадлубович Т. Соціально-гуманітарна освіта та виклики сьогодення. URL: [https://er.knutd.edu.ua/bitstream/123456789/19028/1/20211203\\_306.pdf](https://er.knutd.edu.ua/bitstream/123456789/19028/1/20211203_306.pdf)
2. Павко А. І. Здобутки та проблеми сучасної гуманітаристики. *Міжнародний науковий журнал «ОСВІТА І НАУКА»*; Гуманістично-природничий університет ім. Яна Длугоша в місті Ченстохові, 2021. Вип. 1 (30). С. 80–87. URL: <https://msu.edu.ua/educationandscience/wp-content/uploads/2021/06/130-2021.pdf#page=8>
3. Петрук Н. Стратегії розвитку гуманітарної освіти в добу технократизму та глобалізації. URL: <https://philosopheducation.com/index.php/philed/article/view/613/557>
4. Трубенко А. І., Драпогуз В. П., Шаповал А. П. Гуманітарне знання і сучасність. URL: <https://sco.org.ua/wp-content/uploads/2021/07/humanities.pdf#page=49>
5. Копилова С. Гуманістична й антропоцентрична парадигми у сучасній науці: порівняльний аналіз. *Актуальні питання гуманітарних наук: міжвузівський збірник наукових праць молодих вчених Дрогобицького державного педагогічного університету імені Івана Франка* / редактори-упорядники М. Пантюк, А. Душний, І. Зимомря. Дрогобич : Видавничий дім «Гельветика», 2021. Вип. 44. Т. 2. С. 180–186.





6. Афанасьєв О., Василенко І. Глобальні виклики і гуманітарні. URL: <http://dspace.pdpu.edu.ua/bitstream/123456789/12473/1/Afanasiev%20Oleksandr%20Ivanovych%202021.pdf>

*Ахтемійчук Павло Миколайович,  
Якимович Вікторія Андріївна,  
Дяків Руслан Іванович,  
Косьмій Марина Ігорівна,  
студенти I курсу  
спеціальності «Архітектура та містобудування»,  
ЗВО «Університет Короля Данила»  
Науковий керівник:  
Гусар Катерина Дмитрівна,  
старший викладач кафедри архітектури та будівництва,  
ЗВО «Університет Короля Данила»  
м. Івано-Франківськ, Україна*

## ЛАЗЕРНЕ СКАНУВАННЯ, МОЖЛИВОСТІ ВИКОРИСТАННЯ В АРХІТЕКТУРІ

Будь-який архітектурний об'єкт потребує геодезичного супроводу від початку проектування до завершення будівництва для забезпечення точності та відповідності проекту задуму. Одним із методів геодезичних робіт, що застосовується в архітектурі та будівництві є лазерне сканування, що набуває все більшої популярності.

Лазерне (3D) сканування – це метод геодезичного знімання, який використовується для створення тривимірних моделей об'єктів шляхом застосування лазерних пристроїв або іншої технології сканування для отримання точних вимірювань геометрії об'єкта. Цей метод дозволяє отримати дуже деталізовані та точні дані про об'єкти, які потім можуть бути використані у будівництві, промисловості, архітектурі та інших сферах.

З використанням 3D сканування в архітектурі відкривається безліч перспектив. Ця технологія дозволяє докладно відобразити будівлі та місцевість перед початком будівництва, що допомагає архітекторам краще розуміти контекст проекту. Також, 3D моделі дозволяють візуалізувати проекти для замовників та інших зацікавлених сторін, сприяючи кращому розумінню дизайну, а також дозволяє швидше виявляти можливі проблеми та конфлікти між елементами будівлі, що полегшує роботу команди архітекторів та підвищує ефективність [1].

3D сканування в архітектурі має важливу роль у зборі точних даних про будівлі та ділянки землі. Це дозволяє архітекторам та інженерам отримувати детальніше розуміння про об'єкти, які вони проектують.

Велику роль 3D сканування відіграє в розробці планів реставрації та реконструкції старих будівель.

Основна сфера використання лазерного сканування – обмірні роботи в архітектурі для створення проектів реставрації чи реконструкції будівель і споруд.

Класичні обміри є контактними, складними у виконанні, довготривалими та часом і небезпечними, тому простіше сканувати будівлю, ніж заміряти кожне вікно, двері та фасад.

Ключовим приладом в процесі 3D-сканування є 3D сканер – пристрій, що зчитує фізичні параметри об'єктів і створює на їх основі цифрову 3D модель. При цьому зберігається текстура і навіть колір вихідного зразка. Таким чином, 3D модель можна отримати без зайвих зусиль.

Сканер складається з лазерного далекоміра, адаптованого для роботи з високою частотою і блоку розгортки лазерного променя. Як блок розгортки в сканері виступають сервопривід і



полігональне дзеркало або призма. Це дозволяє здійснити до мільйона вимірювань в секунду, завдяки чому отримується хмара точок з просторовими координатами, які є базою отримання дво- і тривимірних моделей об'єкта. Отримані дані використовуються для різноманітних вимірювань, аналізів і розрахунків [2].

В архітектурі спосіб лазерного 3D сканування є необхідним. Адже точність цього методу дає змогу фіксувати і відтворювати найменші деталі розміром від 2 мм, тому його доречно використовувати для створення цифрових копій стародавніх пам'яток архітектури зі складним оздоблення чи ліпниною тощо [3].

3D-сканування об'єктів може виявитися корисним при проектуванні будь-яких складних елементів, 3D моделювання яких, вручну надзвичайно трудомістке. Зокрема, 3D-сканування доцільно застосовувати при моделюванні різних пристосувань, комплектуючих, основних і запасних частин. Часто воно використовується в разі відсутності креслень та іншої документації на виріб, а також при необхідності конверсії в цифровий вигляд фігурних поверхонь, включаючи художні форми і зліпки [4].

Наземне лазерне сканування – це сучасна технологія, як дозволяє з високою швидкістю та точністю визначати координати значної кількості точок (хмар точок) на поверхні об'єктів, які характеризують його форму, розміри та розташування в просторі.

Ця технологія реалізується з допомогою спеціальних приладів – наземних лазерних сканерів, які вимірюють горизонтальні та вертикальні напрямки розповсюдження лазерного випромінювання і похилі відстані до точок об'єкту.

В основу методу роботи далекомірів, які використовуються в сучасних лазерних сканерах, покладені імпульсний і фазовий безвідбивачеві методи вимірювання відстаней.

Серед найпоширеніших типів лазерних сканерів є:

- імпульсні (TOF) сканери – розраховують відстань, як функцію часу проходження лазерного променя до досліджуваного об'єкта і в зворотному напрямку;
- фазові сканери – метод отримання даних, який ґрунтується на визначенні різниці фаз між вихідним і прийнятим сигналами;
- триангуляційні 3D -сканери – принцип роботи яких полягає в розв'язанні трикутника, де роль просторових точок виконують випромінювач, об'єкт і приймач сигналу [5].

У процесі сканування об'єкту фіксується напрямок поширення лазерного променя і відстань до точок об'єкта. Результатом роботи сканера є масив точок лазерних відображень від об'єктів, що знаходяться в полі зору сканера, з п'ятьма характеристиками, а саме просторовими координатами, інтенсивністю і реальним кольором. Зазвичай, характеристики реального кольору для кожної точки виходить за допомогою цифрової камери [5].

При виконанні лазерного сканування разом із сканером використовують тахеометри для фіксації розмірів об'єкта й прив'язки його до державної геодезичної мережі та фотокамери, щоб обробити інформацію про колір та текстуру поверхні. Задля коректного визначення координат точок у зону знімання сканера повинні потрапляти опорні точки. Для подальшого об'єднання результатів при кожному новому положенні фіксуються деякі крайні точки, що знімалися попередньо і є суміжними для обох станцій. Задля отримання найкращого результату сканування, необхідно дотримуватись певних правил, а саме [6]:

- відсутність будь-яких перешкод між станцією, з якої знімається об'єкт, та самим об'єктом – сканер читає такі ситуації некоректно, при обробці даних працівники будуть змушені видаляти хмари точок, що позначають ці перешкоди, та власноруч викреслювати елементи, які не потрапили в «об'єктив зйомки»;
- якщо об'єкт зйомки є досить деталізованим, потрібно обрати сканер, який дозволяє фіксувати якомога більшу кількість точок на 1м<sup>2</sup>;
- для перевірки правильності масштабування й збереження розмірності об'єкта, потрібно зафіксувати його величини за допомогою рулетки чи інших пристроїв;
- щоб максимально скоротити час зйомки без втрат якості та зі збереженням цілковитої відповідності реальній ситуації, потрібно дослідити місцевість, рельєф чи приміщення, з метою



знаходження оптимальної кількості точок, з яких буде можливістю зняти увесь простір [6].

#### СПИСОК ВИКОРИСТАНИХ ДЖЕРЕЛ:

1. 3D сканування в архітектурі : вебсайт. URL: <https://addtive.com.ua/article24scan2/> (дата звернення: 22.03.2024).
2. Лазерне сканування в геодезії : вебсайт. URL: <https://topograph.com.ua/uk/blog/lazerne-skanuvannya-u-geodeziyi/> (дата звернення: 22.03.2024).
3. Geotema. Сканування : вебсайт. URL: <https://geotema.com.ua/scan> (дата звернення: 22.03.2024).
4. PRO 3D : вебсайт. URL: <https://pro3d.com.ua/a359154-scho-take-skanuvannya.html> (дата звернення: 22.03.2024).
5. Leica geosystem. Принципи лазерного сканування : вебсайт. URL: [https://ngc.com.ua/ua/info/whats\\_hds.html](https://ngc.com.ua/ua/info/whats_hds.html) (дата звернення: 22.03.2024).
6. Глотов В., Марусаж Х. Аналіз методів створення фронтальних планів лазерним наземним скануванням та цифровим зніманням. *Геодезія, картографія і аерофотознімання*. 2013. № 78. С. 30–37. URL: <https://science.lpnu.ua/sites/default/files/journal-paper/2017/may/1471/gka78201305.pdf> (дата звернення: 22.03.2024).

**Бабій Ілона Михайлівна,**

*студентка III курсу*

*спеціальності «Право»,*

*Фаховий коледж ЗВО «Університет Короля Данила»*

**Науковий керівник:**

**Варварук Інна Василівна,**

*доцентка кафедри іноземної філології та бізнес-комунікацій,*

*кандидатка філологічних наук, доцентка,*

*ЗВО «Університет Короля Данила»,*

*м. Івано-Франківськ, Україна*

#### МОВА ТА БІЗНЕС: ШЛЯХИ ВЗАЄМОДІЇ

**Вступ.** У сучасному світі взаємодія мови й бізнесу стає все більш важливою. Розвиток бізнесу, розширення ринків співпраці й світова глобалізація змушують компанії шукати ефективні способи комунікації з клієнтами, партнерами та співробітниками з різних країн. У цьому контексті використання різних мов стає ключовим фактором успіху. Мовна компетенція дає змогу створювати позитивний імідж компанії, підвищувати ефективність комунікації та розширювати потенційний ринок збуту. Тому розуміння мовних та культурних особливостей стає невід’ємною складовою успішної взаємодії бізнесу з різними аудиторіями. Окрім цього, у зв’язку з впровадженням нормативних документів про функціонування мови бізнес України має усвідомлено працювати державною мовою. Аналіз процесів взаємозв’язку мови й бізнесу і зумовлює актуальність публікації.

**Мета дослідження** – аналіз впливу мови на бізнесові процеси та оцінка мовної культури в організаційному середовищі.

**Аналіз результатів дослідження.** Вплив функціонування мови на розвиток бізнесу є беззаперечним. Саме комунікація як інструмент мови є основою для успішності бізнесу, адже вміння правильно спілкуватись, чітко й виразно виражати думки забезпечують успіх у веденні переговорів, укладанні угод та залученні клієнтів. Використання правильних мовленнєвих



стратегій і тактик сприяють приверненню уваги клієнтів, допомагають розповісти про унікальність продуктів чи різних видів послуг, збільшують конкурентоспроможність компанії. Звертаємо увагу й на те, що мова є ключем до ведення міжнародного бізнесу, оскільки саме мовленнєва компетенція дає змогу підприємствам виходити на нові ринки, укладати міжнародні угоди та співпрацювати з партнерами різних країн.

Мова безпосередньо впливає й на робочий процес та комунікацію всередині колективу. Важливо, щоб співробітники могли вільно спілкуватися, висловлювати свої думки та побажання, чітко визначати завдання, зрештою відчувати себе комфортно в робочому оточенні, адже позитивна та ввічлива мовна поведінка сприяє підтриманню гармонійних відносин між співробітниками та підвищує загальний настрій у колективі. Зважаючи на те, що на розвиток бізнесу зараз впливають європейські настрої, маємо розуміти, наскільки важливо правильно комунікувати на всіх рівнях компанії – від адміністрації до обслуговувального персоналу. Мовна політика будь-якої компанії має бути скерована на побудову ефективної комунікації задля успішного й якісного результату.

Підтвердженням тісного взаємозв'язку мови й бізнесу стала тривала дискусія після імплементації статті 30 Закону України «Про забезпечення функціонування української мови як державної» [2], згідно з якою підприємці та власники бізнесу зобов'язані надавати інформацію в Україні українською мовою. Це стосується обслуговування споживачів виключно українською мовою, надання інформації про товари і послуги державною мовою (через інтернет-магазини, цінніки, інструкції, технічні характеристики, маркування, квитки, меню). З 16 липня 2022 року набрали чинності частини 2 та 6 статті 27 цього Закону, що регулюють використання української мови в інтернеті та в інтерфейсах комп'ютерних програм товарів, тобто основна версія інтернет-ресурсу, що завантажується за замовчуванням для користувачів в Україні, має бути повністю виконана державною мовою. *«Недотримання цієї вимоги означатиме реалізацію товару неналежної якості. Отже, контроль за виконанням Закону виробниками та продавцями товарів з встановленими комп'ютерними програмами спільна задача Уповноваженого та Держспроживслужби»*, – пояснив Тарас Кремінь, Уповноважений із захисту української мови [3].

Сфера бізнесу неоднозначно відреагувала на впровадження цього Закону. Необхідність зміни різного роду документації, перенавчання працівників, проведення підвищення кваліфікації щодо рівня володіння державною мовою спричинило ряд негативних емоцій і коментарів щодо недоречності впровадження цих змін через великі матеріальні витрати. Однак, аналізуючи напрацювання співвласника ІТ-компанії, захисник української мови, голови ГО «Незалежні» Святослава Літинського, зрозуміло, наскільки проблемним є мовне питання у сфері обслуговування. Так, активіст відзначив, що у 2012 році в Україні не було жодного ноутбука, який би мав клавіатуру з українським маркуванням. Такою ж була і ситуація з іншою технікою, на якій обов'язковим були наліпки з інструкцією російською мовою. Цікаво також і те, що тільки через судовий позов п. Святослав отримав внутрішній паспорт без російськомовної сторінки. І таких прикладів за час розвитку української держави, на жаль, багато.

Кожна установа, структура чи організація будь-якої форми власності має усвідомлювати необхідність власного творення й просування тільки з використанням українською. У дослідженні, яке проводила компанія WORK.ua, сказано: *«Перехід на українську мову для бізнесів сьогодні просто стратегічно важливий і вигідний з точки зору ефективності. Підтримка двох мов для бізнесу затратніша, до того ж російська точно призведе до репутаційних втрат. При цьому українська вже 100% має бути»* [1]. Розуміємо, що для багатьох це питання є чітким і не підлягає обговоренню, однак є багато «гнучких» закладів, для яких матеріальний складник більш важливий, ніж інші цінності.

Повномасштабне вторгнення росії в Україну не вирішило питання про мову і не дало їй чітких і унормованих позицій; найгірше, що навіть після початку війни велика частина українських бізнесів обслуговували клієнтів на мові агресора. Зрозуміло, що ухвалення відповідних законів про мову стало продовженням боротьби за право української мови повноцінно жити на





території України, але, як показав час, цього замало. Українська нація має боротися як за свої територіальні кордони, так і за мову, яка є однією з тих причин, чому ми зараз, у 21 столітті, живемо у війні. Бізнес є регулятором економіки, і саме тому дуже важливо, щоб усі бізнесові процеси функціонували державною мовою.

**Висновок.** Мова в сучасному бізнесі виступає ключовим чинником успішної взаємодії, що визначає конкурентоспроможність підприємства та його стосунки з клієнтами, партнерами та колегами. Шляхи взаємодії мови та бізнесу включають ефективну комунікацію, адаптацію до культурних особливостей, міжкультурну співпрацю, побудову корпоративної культури та розвиток міжособистісних відносин у робочому колективі. Успішні підприємства розуміють важливість мови як інструменту досягнення своїх цілей у глобальному світі. Вони інвестують у розвиток мовних навичок своїх працівників, створюють міжнародні команди, що володіють різними мовами та використовують мовні стратегії для підвищення конкурентоспроможності на ринку.

Таким чином, мова та бізнес не лише взаємодіють, але й взаємозалежні. Розуміння цієї взаємодії та використання мовних можливостей може стати ключем до успіху в сучасному світі бізнесу.

#### СПИСОК ВИКОРИСТАНИХ ДЖЕРЕЛ:

1. Навіщо бізнесам переходити на українську та як це робити? Суперчеклист. *WORK.ua*. 24 жовтня 2022. URL: <https://www.work.ua/articles/employer/2980/> (дата звернення: 28.03.2024).
2. Про забезпечення функціонування української мови як державної Закон України. *Відомості Верховної Ради*, 2019. № 21. ст. 81. URL: <https://zakon.rada.gov.ua/laws/show/2704-19#Text> (дата звернення: 27.03.2024).
3. Шатаєва Т. Закон про українську мову та його вплив на бізнес: все, що потрібно знати. *HelpCrunch*, 19 вересня 2022 р. URL: <https://helpcrunch.com/blog/uk/zakon-pro-movu/> (дата звернення: 28.03.2024).

*Бабій Ілона Мар'янівна,  
студентка III курсу  
спеціальності «Право»,  
Фаховий коледж ЗВО «Університет Короля Данила»  
Науковий керівник:  
Луцький Роман Петрович,  
директор Науково дослідницького інституту  
імені Академіка Івана Луцького,  
доктор юридичних наук, професор,  
ЗВО «Університет Короля Данила»,  
м. Івано-Франківськ, Україна*

#### ПРАВОВІ НОВАЦІЇ В СФЕРІ РЕГУЛЮВАННЯ ЗАСТОСУВАННЯ ШТУЧНОГО ІНТЕЛЕКТУ В СУЧАСНИХ УМОВАХ ДЕРЖАВОТВОРЕННЯ

Зазначено, що правове регулювання штучного інтелекту здійснюється як на національному, так і міжнародному рівні. В Україні питання штучного інтелекту частково врегульовано в Законі України «Про захист персональних даних» та Концепцією розвитку штучного інтелекту 2020 року. Міжнародно-правове регулювання означеного аспекту суспільних відносин зосере-



джено у міжнародних актах, які мають суто рекомендаційний характер щодо характеристики штучного інтелекту, зокрема в Європейській етичній хартії Ради Європи щодо використання штучного інтелекту в судових системах.

Наголошено, що на питаннях штучної репродукції, де в ролі «матері» виступає штучний інтелект. Концепт штучної репродукції передбачає широке використання штучного інтелекту, який відповідатиме за доступ кожної дитини до поживних речовин, «адаптованих до її потреб». Крім того, він передбачає, що штучний інтелект зможе стежити за розвитком дітей та сигналізувати про будь-які можливі відхилення. Зроблено висновок про те, що правове забезпечення діяльності штучного інтелекту має бути врегульовано з урахуванням дослідження ризиків використання його в різних сферах життєдіяльності суспільства на основі позитивного зарубіжного досвіду таких країн як Японія, Австралія, США. При цьому варто брати до уваги той факт, що роль штучного інтелекту у штучній репродукції відрізняється залежно від способу. Так, при процедурі екстракорпорального запліднення або штучній інсемінації штучний інтелект буде задіяний у процесі відбору яйцеклітин та сперматозоїдів, щоб збільшити відсоток можливості запліднення та зменшити ризики, пов'язані з розвитком ембріона [1].

З науково-технічного погляду штучний інтелект є сферою комп'ютерних наук, спрямованою на створення та розвиток систем здатних аналізувати інформацію, розпізнавати образи, розуміти мову та приймати рішення відповідно до певних критеріїв. З юридичного – визначення штучного інтелекту стає складнішим завданням. Враховуючи швидкий розвиток сфери штучного інтелекту, і правове регулювання повинно постійно еволюціонувати, щоби враховувати нові виклики та можливості.

В Україні вже були зроблені перші кроки для створення правового регулювання в галузі штучного інтелекту. Так, у 2020 році була створена Концепція розвитку штучного інтелекту в Україні, в якій уперше на законодавчому рівні надається визначення, мета, принципи та завдання розвитку технологій штучного інтелекту в Україні.

Відповідно до Концепції ШІ – це організована сукупність інформаційних технологій, із застосуванням якої можливо виконувати складні комплексні завдання шляхом використання системи наукових методів досліджень і алгоритмів оброблення інформації, отриманої або самостійно створеної під час роботи, а також створювати та використовувати власні бази знань, моделі прийняття рішень, алгоритми роботи з інформацією та визначати способи досягнення поставлених завдань [2].

У Національній асоціації адвокатів України була створена робоча група з правового регулювання штучного інтелекту, яка займається аналізом найважливіших юридичних питань розвитку та використання штучного інтелекту, визначення меж його використання в різних галузях, а також захистом персональних даних, зібраних системами штучного інтелекту, визначенням правил щодо їх збереження та використання. Робоча група сприяє розвитку цієї галузі та допомагає забезпечити належний захист прав людини під час використання систем штучного інтелекту.

Законодавство ЄС щодо ШІ також враховує нові тенденції та виклики, пов'язані зі швидким розвитком технологій, зокрема штучного інтелекту.

Мета у ЄС – сприяти розвитку надійного етичного ШІ, який відповідає нормам законодавства. Із цією метою ЄС працює над адаптацією законодавства, розробляє етичні принципи та правові норми, що стосуються використання ШІ. Зокрема, починаючи з 2021 року в рамках ЄС розробляється перший у світі закон про ШІ – Artificial Intelligence Act.

У його проєкті вперше надано розгорнуте правове визначення ШІ в ЄС, яке може стати прикладом для інших країн, зокрема й України. Документ визначає, що система ШІ – це машина зі здатністю до навчання, яка розроблена для функціонування з різним рівнем автономності та може для явних чи прихованих цілей створювати результати, такі як прогнози, рекомендації або рішення, що впливають на фізичне чи віртуальне середовище [3].



**СПИСОК ВИКОРИСТАНИХ ДЖЕРЕЛ:**

1. Штучний інтелект: проблеми та перспективи правового регулювання в Україні та ЄС. URL: <https://pravo.ua/shtuchnyi-intelekt-problemy-ta-perspektyvy-pravovoho-rehuliuвання-v-ukraini-ta-ies/>
2. Правове регулювання штучного інтелекту у сфері репродуктивних функцій людини: сучасні виклики та перспективи реалізації. URL: <http://visnyk-pravo.uzhnu.edu.ua/article/view/275558>
3. Правове регулювання штучного інтелекту: міжнародний досвід та українські перспективи. URL: [https://biz.ligazakon.net/analitics/223351\\_pravove-regulyuvannya-shtuchnogo-ntelektu-mzhnarodniy-dosvd-ta-ukransk-perspektivi](https://biz.ligazakon.net/analitics/223351_pravove-regulyuvannya-shtuchnogo-ntelektu-mzhnarodniy-dosvd-ta-ukransk-perspektivi).

*Бабійчук Руслан Романович,  
студент III курсу  
спеціальності «Готельно-ресторанна справа»,  
ЗВО «Університет Короля Данила»  
Науковий керівник:  
Мальована Оксана Григорівна,  
старший викладач кафедри туризму та готельно-ресторанної справи,  
ЗВО «Університет Короля Данила»,  
м. Івано-Франківськ, Україна*

**ВПЛИВ ВИРОБНИЦТВА КРАФТОВОЇ ПРОДУКЦІЇ КАРПАТСЬКОГО РЕГІОНУ  
УКРАЇНИ НА МІСЦЕВИЙ РОЗВИТОК ТУРИЗМУ**

Карпатський регіон України, з його унікальною природою та багатозаровою культурою, завжди привертав увагу туристів з усього світу. Однак, останнім часом, крім природних крас та історичних пам'яток, туристи все частіше звертають увагу на автентичні місцеві вироби. Виробництво крафтової продукції, такої як вино та карпатська бринза, стає не лише частиною місцевої культури, але й ключовим елементом розвитку туризму у регіоні.

По-перше, виробництво крафтових продуктів у Карпатах створює унікальний образ регіону, що приваблює туристів. Місцеві вина, виготовлені зі специфічних сортів винограду, і карпатська бринза, з використанням традиційних рецептур, не лише є смачними стравами, але й є символами місцевої культури та ідентичності. Туристи прагнуть відчувати автентичний досвід, і саме такі продукти дозволяють їм зануритися в атмосферу карпатського життя.

По-друге, виробництво крафтової продукції сприяє розвитку малого та середнього бізнесу у регіоні. Місцеві виробники вина та сировини для бринзи надають можливість місцевим фермерам та сільськогосподарським підприємствам розвивати свої господарства та отримувати стабільний дохід. Це стимулює економічний розвиток сільських територій, зменшує міграційний тиск на великі міста і сприяє збереженню традиційних галузей господарства.

По-третє, розвиток виробництва крафтових продуктів стимулює туристичне підприємництво. Уздовж маршрутів виноробних та сироварних господарств з'являються готелі, ресторани, магазини з місцевими смаколикami та інші послуги, що задовольняють потреби туристів. Це створює нові робочі місця та розвиває інфраструктуру для туристичного сектору, що, в свою чергу, збільшує привабливість регіону для подорожуючих.

Нарешті, виробництво крафтової продукції сприяє розвитку сільського туризму та екологічного туризму. Туристи, які відвідують виноробні та ферми, не лише смакують місцеві



страви і напої, але й вступають у контакт з природою, вивчають традиції та ремесла місцевих жителів. Це сприяє усвідомленню екологічних аспектів та підтримці місцевих спільнот у збереженні природних ресурсів [1].

Одним з ключових аспектів розвитку туризму, пов'язаного з виробництвом крафтової продукції, є сприяння збереженню традицій та місцевої ідентичності. Карпатський регіон багатий на унікальні традиції виноробства та виробництва сировини для бринзи, які передаються з покоління в покоління. Шляхом підтримки цих традицій ми зберігаємо унікальний культурний спадок, який приваблює туристів і відображає багатогранність культурного досвіду регіону.

Крім того, виробництво крафтових продуктів стимулює розвиток сільських територій. Фермерські господарства, які вирощують виноград та виготовляють сировину для бринзи, знаходяться в селах та маленьких містечках, де вони створюють робочі місця та збільшують попит на місцеві товари і послуги. Це допомагає зменшити економічну залежність сільських спільнот від великих міст і стимулює їхній розвиток [2].

Виробництво крафтових продуктів сприяє розвитку туристичної інфраструктури. Виноробні та ферми, де виробляють місцеві вина та бринзу, стають популярними туристичними об'єктами, які привертають увагу подорожуючих. Це стимулює розвиток готельного та ресторанного бізнесу, а також послуг з організації екскурсій та дегустацій, що створює нові можливості для місцевих жителів та підприємств.

Тож виробництво крафтової продукції в Карпатах має величезний потенціал для розвитку туризму в Україні. Це сприяє збереженню культурної спадщини, розвитку сільських територій, стимулює туристичну інфраструктуру та сприяє росту економіки регіону. Збереження та підтримка виробництва крафтової продукції є важливим кроком для забезпечення сталого розвитку туризму та збереження культурної спадщини нашої країни.

У світлі постійного зростання інтересу до екологічно чистого харчування та сталого розвитку, виробництво крафтових продуктів в Карпатах виявляється важливим і з погляду збереження природних ресурсів.

Підтримка виробників крафтових продуктів також сприяє збереженню традиційних знань та ремесел. Процес виробництва крафтових вин та бринзи часто ґрунтується на давніх сімейних рецептах та традиціях, які передаються з покоління в покоління. Підтримка цих виробників допомагає зберегти ті цінні знання та навички, що стають частиною культурної спадщини регіону [3].

Крім того, виробництво крафтових продуктів сприяє розвитку місцевого туризму в оффлайн та онлайн просторі. Проведення дегустацій вин та бринзи, екскурсій на виноградники та ферми, участь у майстер-класах з виготовлення сиру і вина – усе це створює нові можливості для туристів насолодитися автентичним досвідом та отримати знання про традиції та культуру місцевого населення.

Загалом, виробництво крафтових продуктів в Карпатах має значний потенціал для розвитку туризму в Україні, який базується на збереженні культурної та природної спадщини, сталому використанні ресурсів та створенні нових можливостей для розвитку місцевих громад. Це також сприяє формуванню позитивного іміджу регіону як місця, де цінуються традиції, природа та висока якість продуктів [1].

Отже, можна зробити висновок, що виробництво крафтової продукції в Карпатах має значний вплив на розвиток туризму в Україні. Це сприяє створенню автентичного образу регіону, розвитку малого та середнього бізнесу, стимулює туристичне підприємництво та сприяє розвитку сільського та екологічного туризму. Ініціативи, спрямовані на підтримку виробництва крафтових продуктів, не лише сприяють розвитку місцевої економіки, але й зберігають культурну спадщину та природні ресурси регіону.

#### СПИСОК ВИКОРИСТАНИХ ДЖЕРЕЛ:

1. Перспективи розвитку туризму в Україні та світі: управління, технології, моделі : колективна монографія. Вид. 7-ме / за наук. ред. проф. Матвійчук Л. Ю., проф. Барського Ю. М.,





- доц. Лепкого М. І. Луцьк: ВІП Луцького НТУ, 2021. 448 с.
2. Карпатська бринза – 10 фактів, які треба знати. Смак українських Карпат : вебсайт. URL: <https://tusa.com.ua/karpatska-brynza-10-faktiv-yaki-treba-znati/> (дата звернення: 15.03.2024).
  3. Що таке бренд «Карпатське вино» і нащо це потрібно? Укрінформ : вебсайт. URL: <https://www.ukrinform.ua/rubric-regions/2795507-mala-gora-i-vidrozdzena-brendu-zakarpatske-vino.html> (дата звернення: 16.03.2024).

*Бабчук Едуард Романович,  
студент I курсу  
спеціальності «Інженерія програмного забезпечення»,  
ЗВО «Університет Короля Данила»  
Науковий керівник:  
Гаврилко Сергій Михайлович,  
викладач кафедри інформаційних технологій,  
ЗВО «Університет Короля Данила»,  
Delivery Director SoftServe,  
м. Івано-Франківськ, Україна*

## ПОРІВНЯЛЬНИЙ АНАЛІЗ НАЙПОПУЛЯРНІШИХ ПЛАТФОРМ ДЛЯ РОЗРОБКИ НЕЙРОННИХ МЕРЕЖ

Нейронні мережі стали одним з основних інструментів в галузі штучного інтелекту, машинного навчання та обробки великих обсягів даних. Вони використовуються в різних сферах, від розпізнавання образів до автономних автомобілів, від медичної діагностики до рекомендаційних систем.

З розвитком цієї технології з'являється все більше платформ, призначених для розробки, навчання та впровадження нейронних мереж. Вибір правильної платформи може вирішально вплинути на результати дослідження або розробки. Тому аналіз найпопулярніших платформ стає важливим завданням для дослідників, студентів, інженерів та розробників, які працюють у сферах ШІ, машинного навчання та аналізу даних.

Платформи для створення нейронних мереж постійно оновлюються та розвиваються, додаючи нові функції, покращуючи продуктивність та забезпечуючи кращу підтримку для різних типів задач. Розуміння переваг і обмежень кожної платформи допомагає вибрати найбільш вдалий інструмент для конкретного проекту чи завдання.

Також варто враховувати, що популярність платформи може бути важливим чинником при виборі. Популярні платформи зазвичай мають широку спільноту користувачів, що сприяє обміну досвідом, знаходженню відповідей на питання та вирішенню проблем.

На сьогоднішній день існує безліч платформ для розробки нейронних мереж, і кожна з них має свої особливості і переваги. Ось декілька найпопулярніших платформ, які часто використовуються у галузі створення нейронних мереж та їх порівняльний аналіз:

1. Google Colaboratory – це безкоштовна та зручна платформа для швидкого створення та тестування моделей, з використанням бібліотек TensorFlow та PyTorch [1, 2].

Простота використання: легко використовується завдяки інтеграції з Google Drive та простому інтерфейсу.

Функціональність: підтримує TensorFlow, PyTorch, Keras та інші бібліотеки машинного навчання.

Вартість: безкоштовний доступ, але обмежений обсяг ресурсів та час виконання.



Швидкість роботи: залежить від доступних ресурсів, може бути обмежена чергами на GPU [3, 4].

2. PyTorch – потужна бібліотека глибокого навчання, яка надає гнучкість та широкий функціонал для розробки складних моделей нейронних мереж.

Простота використання: має простий та інтуїтивно зрозумілий інтерфейс для розробки та навчання моделей.

Функціональність: високий рівень гнучкості та функціоналу для розробки складних моделей глибокого навчання.

Вартість: безкоштовний доступ.

Швидкість роботи: залежить від апаратного забезпечення, може бути прискорена за допомогою GPU.

3. Microsoft Azure Machine Learning – платформа дозволяє вам використовувати обчислювальні ресурси в хмарі для розгортання та масштабування ваших моделей, а також має багато інструментів для керування та моніторингу процесу навчання [5, 6].

Простота використання: має зручний веб-інтерфейс та інтеграцію з іншими сервісами Azure.

Функціональність: надає доступ до широкого спектру інструментів для створення, навчання та розгортання моделей.

Вартість: платна платформа з різними тарифами в залежності від використання ресурсів.

Швидкість роботи: залежить від використаних обчислювальних ресурсів та об'єму даних.

4. IBM Watson Studio – зручна платформа з інтуїтивним інтерфейсом та інструментами для розробки, тренування та валідації моделей нейронних мереж.

Простота використання: забезпечує зручний веб-інтерфейс та широкий функціонал для роботи з моделями машинного навчання.

Функціональність: забезпечує інструменти для спільної роботи, візуалізації даних, створення моделей та їх валідації.

Вартість: платна платформа, але доступні безкоштовні тарифи для початківців та обмеженого використання ресурсів.

Швидкість роботи: залежить від використаних ресурсів та обсягу даних [7, 8].

5. Amazon SageMaker – ця платформа надає широкий спектр інструментів для побудови, навчання та оптимізації моделей, а також можливості автоматизації різних аспектів процесу розробки та впровадження моделей [9, 10].

Простота використання: має дещо складний інтерфейс, але надає широкі можливості для розробки та навчання моделей.

Функціональність: надає широкий функціонал для розробки, навчання та впровадження моделей, включаючи підтримку автоматизованого машинного навчання.

Вартість: платна платформа, вартість залежить від використання ресурсів.

Швидкість роботи: відзначається високою швидкістю завдяки доступу до потужних обчислювальних ресурсів.

Зважаючи на проведений порівняльний аналіз платформ для створення нейронних мереж, можна зробити наступні висновки щодо їх зручності та ефективності для різних задач за критеріями: простота використання, функціональність, вартість, швидкість роботи:

1. Google Colaboratory та PyTorch виявилися найбільш легкими та інтуїтивно зрозумілими для користувачів з будь-яким рівнем досвіду. Їхній інтерфейс дозволяє швидко розпочати роботу з моделями нейронних мереж без труднощів. IBM Watson Studio також має зручний інтерфейс, але може бути трохи складнішим для новачків. Microsoft Azure Machine Learning та Amazon SageMaker вимагають додаткового часу для вивчення, оскільки їхні інтерфейси можуть бути менш інтуїтивними.

2. Всі обрані платформи мають широкий функціонал для розробки та навчання моделей нейронних мереж. Однак Microsoft Azure Machine Learning та Amazon SageMaker можуть виділятися своїм багатофункціональним підходом до розгортання та масштабування моделей



в хмарному середовищі.

3. Google Colaboratory та PyTorch є безкоштовними, що робить їх доступними для широкого кола користувачів. Однак Microsoft Azure Machine Learning, IBM Watson Studio та Amazon SageMaker пропонують більше продуктивних можливостей, але вимагають плати за використання.

4. Amazon SageMaker та Google Colaboratory можуть бути найшвидшими у виконанні завдань завдяки доступу до потужних обчислювальних ресурсів. Однак PyTorch також може забезпечити високу швидкість роботи за рахунок оптимізації обчислення на GPU.

Загалом, для початківців та користувачів з обмеженим досвідом рекомендується розглянути використання Google Colaboratory або PyTorch. Для IT компаній та професіоналів, які потребують більш розширених можливостей, може бути корисними Microsoft Azure Machine Learning, IBM Watson Studio або Amazon SageMaker. Вибір платформи повинен базуватися на конкретних вимогах проєкту, ресурсах та експертизі користувача.

Отже, аналіз найпопулярніших платформ для створення нейронних мереж допоможе вибрати найефективніший інструмент для досягнення поставленої мети, сприятиме розвитку новітніх технологій та підвищенню якості наукових досліджень та технічних розробок.

#### СПИСОК ВИКОРИСТАНИХ ДЖЕРЕЛ:

1. Офіційний сайт TensorFlow. URL: <https://www.tensorflow.org/> (дата звернення: 24.03.2024).
2. TensorFlow GitHub. URL: <https://github.com/tensorflow/tensorflow> (дата звернення: 24.03.2024).
3. Офіційний сайт PyTorch. URL: <https://pytorch.org/> (дата звернення: 24.03.2024).
4. PyTorch GitHub. URL: <https://github.com/pytorch/pytorch> (дата звернення: 24.03.2024).
5. Microsoft Azure Machine Learning. URL: <https://azure.microsoft.com/en-us/services/machine-learning/> (дата звернення: 24.03.2024).
6. GitHub репозиторій для Azure Machine Learning. URL: <https://github.com/Azure/MachineLearning> (дата звернення: 24.03.2024).
7. IBM Watson Studio. URL: <https://www.ibm.com/cloud/watson-studio> (дата звернення: 24.03.2024).
8. GitHub репозиторій для IBM Watson Studio. URL: <https://github.com/IBMDaScience> (дата звернення: 24.03.2024).
9. Amazon SageMaker. URL: <https://aws.amazon.com/sagemaker/> (дата звернення: 24.03.2024).
10. GitHub репозиторій для Amazon SageMaker. URL: <https://github.com/aws/sagemaker-python-sdk> (дата звернення: 24.03.2024).



**Базиняк Віта Костянтинівна,**  
студентка III курсу  
спеціальності «Будівництво та цивільна інженерія»,  
ЗВО «Чернівецький національний університет імені Юрія Федьковича»  
**Науковий керівник:**  
**Собко Юрій Тарасович,**  
кандидат технічних наук, доцент кафедри будівництва,  
ЗВО «Чернівецький національний університет імені Юрія Федьковича»,  
м. Чернівці, Україна

## АНАЛІЗ ТЕПЛОІЗОЛЯЦІЙНИХ МАТЕРІАЛІВ

Енергозбереження – це одне з найактуальніших питань сьогодення, яке стає все більш гострим в контексті зростання цін на енергоресурси та екологічних проблем. В Україні, з її холодним кліматом, проблема енергозбереження в будівництві має особливе значення. Недосконалість проектних рішень зовнішніх огорожувальних конструкцій призводить до значних тепловтрат (рис. 1): 80% від загального обсягу. З них 60% припадає на стіни, горище та підлогу, а 25% – на вікна та двері.

### Втрати тепла (%) в традиційному домі



Рис 1 Втрати тепла у (%)

Утеплення огорожуючих конструкції – один з найефективніших способів вирішення проблеми енергозбереження. Вирішуючи дану проблему, виникає питання про вибір теплоізоляційного матеріалу, що матиме найкращі теплоізоляційні властивості, буде дешевим та екологічним. Тож наведемо п'ять найпоширеніших ізоляційних матеріалів та порівняємо їх характеристики.

**Скловолокно** – це матеріал, виготовлений з тонких волокон скла, які отримують шляхом розплавлення скла та його подальшого витягування під дією тиску повітря. Ці тонкі волокна потім використовуються для створення різних тепло- і звукоізоляційних продуктів.

**Мінеральна вата** – це тепло- і звукоізоляційний матеріал, який виготовляється з розплавлених гірських порід (базальт, діабаз), доменних шлаків або їх сумішей. Залежно від сировини, розрізняють:

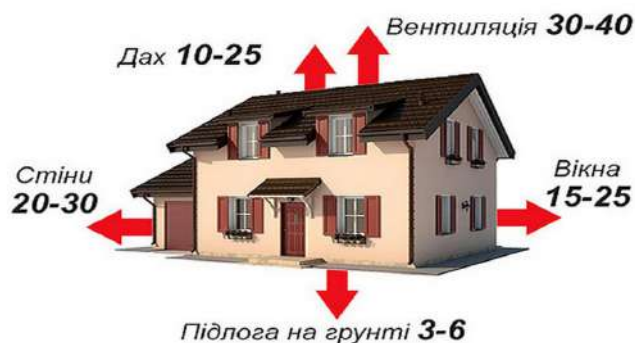
- **Шлаковата:** виготовляється з доменного шлаку
- **Кам'яна вата:** виготовляється з базальту або діабазу
- **Скловата:** виготовляється з розплавленого скла

**Целюлозний утеплювач**, також відомий як ековата, це тепло- і звукоізоляційний матеріал, виготовлений з переробленої целюлози, зазвичай з газеного паперу. Він є екологічним варіантом утеплення будинків. Склад: 80–85% перероблена целюлоза, 10–12% антисептик (борна кислота), 5–8% антипірен (бура).

**Пінополіуретан (ППУ)** – ізоляційний матеріал з низьким коефіцієнтом теплопровідності,



в якому тільки 3% від обсягу ППУ складає твердий матеріал, що представляє каркас з ребер і стінок, решта 97% складають закриті пори, зповнені ізоляційними газами і повітрям, які є поганим провідником тепла. ППУ – це двокомпонентна суміш складається з:

Поліолієвих компонентів (компонента «А»), що містить полііоли, каталізатри, стабілізатори, спінювач і антипірени;

- Ізоціанатного компонента (компонента «Б»).

**Пінопласт** – це легкий і пористий пластиковий теплоізоляційний матеріал, який виготовляється шляхом спінювання полістиролу. Він складається з 95% повітря і 5% полістиролу, що робить його дуже легким.

У Таблиці 1 наведено важливі показники за якими визначають переваги та недоліки теплоізоляційних матеріалів.

Таблиця 1

Назва тепло-ізоляційного матеріалу	Скловолокно	Мінеральна вата	Целюлоза	Пінополіуретан	Пінопласт
Теплопровідність	0,038-0,045	0,035-0,042	0,037-0,042	0,019-0,028	0,03-0,038
Горючість*	НГ	НГ	Г4	Г3	Г4
Звукоізоляція (Rw)	0,6-0,9	0,7-1,0	0,5-0,8	0,3-0,5	0,2-0,4
Доступність (вартість)	Дешево	Середньої вартості	Середньої вартості	Дорого	Дуже дешево
Міцність (МПа)	0,5-1,0	0,5-2,0	0,2-0,5	0,3-0,5	0,05-0,2
Екологічність	+	+	+	-	-
Складність монтажу	середня	середня	складна	складна	легка

\*Група горючості визначається за ДСТУ 8829:2019.

- НГ – негорючі матеріали, не підтримують горіння.
- Г1 – слабо горючі, важко горючі.
- Г2 – помірно горючі.
- Г3 – нормально горючі.
- Г4 – сильно горючі.

Як висновок маємо такі дані:

Найкращою теплоізоляцією володіє пінополіуретан.

Негорючими є такі матеріали як скловолокно та мінеральна вата.

Найкращою звукоізоляцією володіють мінеральна вата і скловолокно. Пінопласт має найнижчу звукоізоляцію.

Найдешевшим теплоізоляційним матеріалом і представлених варіантів є пінопласт, найдорожчим – пінополіуретан.

Найбільш міцними теплоізоляційними матеріалами є мінеральна вата і скловолокно. Пінопласт має найнижчу стійкість до деформацій. Целюлоза і пінополіуретан мають середню стійкість до деформацій.

Екологічно чистими вважаються скловолокно, мінеральна вата та целюлозний утеплювач.

Найпростіший в монтажу – це пінопласт, а найскладніша технологія монтажу в пінополіуретану і целюлозного утеплювача.



**СПИСОК ВИКОРИСТАНИХ ДЖЕРЕЛ:**

1. ДСТУ 8829:2019 Пожежовибухонебезпечність речовин і матеріалів. Номенклатура показників і методи їхнього визначення. Класифікація.
2. Що таке ппу? URL: <https://ppu.biz.ua/index.php/teploizoliatsiia/vse-pro-pinopoliuretan/shcho-take-pinopoliuretan>
3. ДБН В.1.1-7-2002 Пожежна безпека об'єктів будівництва.
4. Стаття «Топ 5 найкращих матеріалів для теплоізоляції».

*Баран Захарій Олегович,*

*студент III курсу,*

*група Кбс-2021,*

*Фаховий коледж ЗВО «Університет Короля Данила»*

*Науковий керівник:*

*Луцький Роман Петрович,*

*директор Науково-дослідного інституту*

*імені Академіка Івана Луцького,*

*доктор юридичних наук, професор,*

*ЗВО «Університет Короля Данила»,*

*м. Івано-Франківськ, Україна*

**СТАН ТА ПЕРСПЕКТИВИ РОЗВИТКУ ПІДПРИЄМСТВ БУДІВЕЛЬНОЇ ГАЛУЗІ УКРАЇНИ В ПЕРІОД ВОЄННОГО СТАНУ**

Будівельна галузь одна з найважливіших галузей економіки, що визначає ефективність всієї економічної системи країни. Важливість цього сектора для економіки будь-якої країни можна пояснити так: капітальне будівництво створює багато робочих місць і використовує продукцію великої кількості галузей економіки. Економічний ефект від розвитку цієї галузі – це мультиплікаційний ефект грошей, вкладених у будівництво. Будівництво створює сприятливі умови для розвитку малого та середнього бізнесу.

На даний момент будівельний ринок в Україні переживає не найкращі часи. Україні довелося пережити фінансово-економічну, політичну та банківську кризу, а саме: зміна влади в Україні, активізація воєнних дій в Донецькій та Луганських областях та анексія Криму. Ці чинники погіршують ситуацію в економіці країни та не може не впливати на будівельну сферу. Складна ситуація зменшує інвестиційну привабливість та змушує відмовлятися від проектів на передінвестиційній стадії. Від будівельної галузі залежить розвиток багатьох інших галузей, які тісно взаємопов'язані. Саме тому необхідно підвищувати її показники, розвивати будівельну галузь та забезпечувати необхідні умови для її розвитку.

Отже, до основних напрямків щодо покращення діяльності підприємств будівельної галузі України належать:

- розвиток вітчизняних державних та приватних програм інвестиційної підтримки будівництва;
- підтримка та стимулювання після продажного обслуговування і сервісу будівельних послуг;
- розвиток та модернізація будівельної інфраструктури;
- партнерство влади та бізнесу будівельної галузі як форма довгострокової взаємодії сторін;



- впровадження інноваційних технологій у будівельну галузь.

**Наприкінці року темпи сповільнилися, але за рік будівництво зросло на 20%.** Обсяги будівництва в грудні 2023 року порівняно з аналогічним періодом минулого року зросли на 7,4%. Про це повідомляє РБК-Україна з посиланням на дані Державної служби статистики України. За даними статистичного відомства, в січні-грудні зростання склав 20,0%. Обсяг виробленої будівельної продукції (виконаних будівельних робіт) підприємствами України в січні-грудні 2023 року склав 177,0 млрд грн. Нове будівництво, реконструкція та технічне переоснащення склали 76,2% від загального обсягу виробленої будівельної продукції, капітальний і поточний ремонт – 18,1% та 7,7% відповідно [3].

Нагадаємо, в Україні за січень-вересень 2023 року прийнято в експлуатацію 7743,4 тис. кв. м загальної площі житла (нове будівництво), з яких 1979,8 тис. м (або 25,6% загального обсягу житла) – відповідно до Порядку № 158 (про будівельної амністії) [3].

Як повідомляло РБК-Україна, обсяги промислового виробництва у грудні 2023 року порівняно з аналогічним місяцем минулого року скоротилися на 7,7%. За весь 2023 року зафіксовано падіння промвиробництва на 1,8% [3].

В ринкових умовах, для забезпечення ефективності виробництва та конкурентоспроможності підприємства, важливо оптимізувати всі задіяні ресурси, у тому числі трудові. Головним чинником оптимізації трудових ресурсів на підприємстві, а також важливою ланкою як технологічної та організаційної підготовки виробництва, так і оперативного управління ним виступає формування норм праці.

У загальному визначенні нормування праці – це вид діяльності з управління підприємством, спрямований на встановлення оптимальних співвідношень між витратами та результатами праці, а також між чисельністю працівників різних груп та кількістю одиниць обладнання [1].

Управлінський персонал підприємства включає в себе керівників, спеціалістів та технічних виконавців.

Праця кожного з них визначається координацією, плануванням, контролем, підготовкою та організацією управління виробництвом, в наслідок чого об'єктом нормування стають саме функції управління [2].

При нормуванні праці в сфері управління використовують розрахункові і дослідницькі методи, за допомогою яких здійснюється аналіз використання робочого часу висококваліфікованими фахівцями і визначається трудомісткість конкретних видів робіт з урахуванням змісту праці.

Детальна статистична інформація:

У 2022 р. в Україні прийнято в експлуатацію 8689,4 тис.м<sup>2</sup> загальної площі житла (нове будівництво), з яких 498,4 тис.м<sup>2</sup> (або 5,7% загального обсягу житла) відповідно до Порядку прийняття в експлуатацію об'єктів, збудованих без дозвільного документа на виконання будівельних робіт, затвердженого наказом Мін регіону від 03.07.2022 № 158 (далі – Порядок).

За статистикою, за 6 місяців 2019 року об'єми житлового будівництва зросли більше на 50%. Але серед збудованого житла 58% – це будинки одноквартирні, вони збудовані для одного замовника. А середня площа квартири у багатоквартирних будинках – 59,4 кв. м. Фактично ми будуємо сучасні «хрущовки».

А хитрість успіху цієї статистики в тому, що вона робиться завдяки так званій «будівельній амністії» – прийнятому Тимчасовому порядку прийняття в експлуатацію об'єктів будівництва, збудованих без дозволу на виконання будівельних робіт. До статистики останніх років потрапляють давно збудовані споруди, які ввели в експлуатацію зараз, відповідно до цього Тимчасового порядку», – коментує цю статистику Іван Салій [4].

Висновок аналізу даних, представлених Всеукраїнською Спілкою виробників будівельних матеріалів, свідчить про складну ситуацію в будівельній галузі України. Незважаючи на певні позитивні тенденції у 2019 році, такі як зростання кількості зданого в експлуатацію житла, загальний обсяг будівництва та виробництва будівельних матеріалів залишається недостатнім



порівняно з іншими країнами, зокрема з Європейським Союзом.

Зниження обсягів будівництва та виробництва будівельних матеріалів в 2022 році, а також недостатня динаміка у 2023 році, свідчать про стагнацію галузі. Проблеми також виникають у виробництві окремих матеріалів, таких як цегла та цемент, де спостерігаються негативні тенденції.

Нерівномірний розвиток галузі по регіонах, зосередження будівельних проектів у Києві та деяких областях, підкреслює недостатню увагу до розвитку регіональних ринків та вирівнювання розвитку по всій країні.

Для подолання цих проблем необхідно вжити комплексу заходів, включаючи поліпшення інвестиційного клімату, спрощення процедур отримання дозволів на будівництво, підтримку розвитку регіональних ринків та збільшення обсягів виробництва сучасних будівельних матеріалів. Тільки таким чином можна забезпечити сталий розвиток будівництва в Україні та підвищення його внеску у ВВП країни.

#### СПИСОК ВИКОРИСТАНИХ ДЖЕРЕЛ:

1. Обсяги будівництва та виробництва будівельних матеріалів в Україні: реальна ситуація 2022–2023 р. URL: <https://budport.com.ua/news/15423-obsyagi-budivnictva-ta-virobnictva-budivelnih-materialiv-v-ukrajni-realna-situaciya>.
2. Будівельна галузь у 2023 році показала рекордне зростання. 2022–2023 р. URL: <https://www.rbc.ua/ukr/news/stroitel'naya-otrasl-2019-godu-pokazala-rekordnyy-1579790957.html>.
3. Головна аналітика введеного в експлуатацію житла: за рік введено на 5,7% менше 2021–2022 р. URL: <https://budport.com.ua/news/12888-golovna-analitika-vvedenogo-v-eksplyuatsiyu-zhitla-za-rik-vvedeno-na-57-menshe>.
4. Будуємо сучасні «хрущовки»: чи справді так стрімко зростають обсяги будівництва в Україні URL: <https://www.volynnews.com/news/all/buduyemo-suchasni-khrushchovky-chy-spravdi-tak-strimko-zrostaiut-obsiah-y-b/>

**Барчук Павло Любомирович,**

*студент I курсу*

*спеціальності «Публічне управління та адміністрування»,*

*ЗВО «Університет Короля Данила»*

**Науковий керівник:**

**Огерук Ігор Степанович,**

*доцент кафедри права та публічного управління,*

*кандидат юридичних наук, доцент,*

*ЗВО «Університет Короля Данила»,*

*м. Івано-Франківськ, Україна*

#### ОСОБЛИВОСТІ ПРЕДСТАВНИЦТВА НАЦІОНАЛЬНИМ АГЕНТСТВОМ З ПИТАНЬ ЗАПОБІГАННЯ КОРУПЦІЇ ВИКРИВАЧІВ У СУДІ

Протидія корупції є одним із пріоритетів для України. Наша держава пододала чималий шлях. З часів Революції Гідності і початком великого реформування за 10 років Україна додала загалом 11 балів у щорічному дослідженні Індексу сприйняття корупції. За результатами 2023 року наша країна отримала 36 балів, додавши 3 пункти у порівнянні з минулим роком, та посіла 104 місце у рейтингу. Цьому, зокрема, сприяла клопітка робота правоохоронних органів. Так, протягом 2023 року НАБУ та САП вручили низку гучних підозр, зокрема ексголови





Верховного суду Всеволоду Князеву, ексголови Фонду держмайна Дмитру Сенниченку, суддям Київського апеляційного суду В'ячеславу Дзюбіну, Юрію Сливі, Ігорю Паленику, Віктору Глиняному, т.в.о. Міністра громад, територій та інфраструктури Василю Лозинському, нардепам Сергію Лабазюку та Андрію Одарченку. Судовою системою було ухвалено ряд гучних вироків, зокрема, екссудді Чаусу (10 років із конфіскацією майна), експрокурору Дмитру Сусу (9 років в'язниці, АП ВАКС зменшила строк до 7 років) [1]. Однак, є розуміння того, що зазначених зусиль недостатньо, і протидія корупції повинна залишатися одним із пріоритетів діяльності держави. Захист прав та інтересів викривачів є одним із напрямків такої діяльності.

Закон України «Про запобігання корупції» передбачає ряд механізмів захисту прав та інтересів викривачів. Серед іншого, він наділяє рядом повноважень у даній сфері Національне агентство з питань запобігання корупції. Проаналізувавши зазначені повноваження НАЗК, які він отримує для захисту прав та інтересів викривача у разі звернення останнього, слід зауважити, що так чи інакше вони стосуються представництва (прямого чи опосередкованого) викривача у різних видах проваджень.

Насамперед, Національному агентству з питань запобігання корупції надається право прямого представництва в суді інтересів викривача. Закон України «Про запобігання корупції» передбачає, що воно можливо за умови, якщо викривач неспроможний самостійно захистити свої порушені чи оспорювані права або реалізувати процесуальні повноваження, а представники або органи, яким законом надано право захищати права, свободи та інтереси викривача, не здійснюють або неналежним чином здійснюють його захист [2, ст. 53, ч. 3].

Неспроможність самостійно захистити свої права та інтереси в українському законодавстві розглядається у зв'язку з:

- фізичним станом особи;
- недосягненням повноліття;
- похилим віком;
- обмеженою дієздатністю;
- недієздатністю.

Однак, розглядаючи таку неспроможність у відношенні до викривача, можна констатувати, що вона може також стосуватися правової необізнаності та неграмотності, у зв'язку з чим викривач не може в повній мірі реалізувати свої права та захистити свої інтереси.

Аналізуючи положення Закону України «Про запобігання корупції» можна дійти висновку, що органами, яким законом надано право захищати права, свободи та інтереси викривача, виступають:

- органи державної влади;
- органи місцевого самоврядування;
- юридичні особи публічного права;
- юридичні особи, зазначені в частині другій статті 62 Закону України «Про запобігання корупції».

Перелік даних органів неодноразово згадується у Розділі VIII Закону України «Про запобігання корупції», який присвячений захисту викривачів. Крім цього, в зазначеному розділі згадуються правоохоронні органи та спеціально уповноважені суб'єкти у сфері протидії корупції, зокрема:

- органи прокуратури;
- Національна поліція;
- Національне антикорупційне бюро України;
- Державне бюро розслідувань.

Також, повноваженнями щодо захисту прав, свобод та інтересів викривачів Закон України «Про запобігання корупції» наділяє уповноважені підрозділи (уповноважених осіб) з питань запобігання та виявлення корупції.

Відповідно, представниками викривача у різного роду провадженнях можуть виступати уповноважені особи зазначених органів. Крім цього, таж ч. 3 ст. 53 Закону України «Про запо-



бігання корупції» надає право викривачу з метою захисту своїх прав та представництва своїх інтересів користуватися всіма видами правничої допомоги, передбаченої Законом України «Про безоплатну правничу допомогу», або залучити адвоката самостійно [2].

Якщо питання не здійснення відповідними представниками чи органами захисту викривача є зрозумілим і полягає у бездіяльності вказаних представників чи органів, то питання неналежного захисту потребує певного уточнення. Зокрема, як і хто буде визначати ступінь неналежності захисту. Якщо це буде думка суто викривача, то слід згадати про те, що його представництво здійснювалося в зв'язку із неспроможністю самостійно захистити свої права та інтереси. Відповідно, виникає питання, чи зможе він сам за таких умов адекватно визначити як саме захищаються його права та інтереси: належно чи неналежно. Більш доречним видається те, що питання належності чи неналежності захисту прав та інтересів викривача у разі його звернення, повинно з'ясовувати Національне агентство з питань запобігання корупції перед тим, як вступити в процес. Особливу вагу це питання набуває у тих випадках, коли перейняття представництва може зашкодити як інтересам викривача, так і цілям провадження в цілому.

Таким чином, захист прав та інтересів викривача у різних видах проваджень є необхідним та актуальним, особливо в тих випадках, коли він неспроможний самостійно захистити свої порушені чи оспорювані права або реалізувати процесуальні повноваження. Однак має бути чітке розуміння того, коли такий захист здійснюється неналежним чином представниками або органами, яким законом надано право захищати права, свободи та інтереси викривача. Реалізація Національним агентством з питань запобігання корупції повноважень представника викривача має відбуватися тільки тоді, коли це не зашкодить як самому викривачу, так і провадженню в цілому.

#### СПИСОК ВИКОРИСТАНИХ ДЖЕРЕЛ:

1. Індекс корупції CPI-2023: Transparency International Україна. URL: <https://cpi.ti-ukraine.org/> (дата звернення: 21.03.2024).
2. Про запобігання корупції : Закон України від 14 жовтня 2014 року. Офіційний портал Верховної Ради України. URL: <https://zakon.rada.gov.ua/laws/show/1700-18#n1515> (дата звернення: 24.03.2024).



*Бас Назарій Олегович,*

*студент I курсу*

*спеціальності «ІТ»,*

*ЗВО «Університет Короля Данила»*

**Науковий керівник:**

*Демчина Микола Миколайович,*

*доцент кафедри інформаційних технологій,*

*кандидат технічних наук,*

*ЗВО «Університет Короля Данила»,*

*м. Івано-Франківськ, Україна*

## **ШТУЧНИЙ ІНТЕЛЕКТ ЯК ЗАСІБ ДЛЯ ДІАГНОСТИКИ ЗАХВОРЮВАНЬ НА ОСНОВІ МЕДИЧНИХ ЗОБРАЖЕНЬ**

Застосування штучного інтелекту в медицині стає все більш популярним, оскільки він може допомогти вчасно та точно визначити захворювання, що покращує результати лікування та збільшує шанси на одужання. Цільовою аудиторією – є медичні заклади, лікарі, пацієнти, дослідники в галузі медичної діагностики [1].

Наразі існують декілька інноваційних систем діагностики захворювань на основі медичних зображень, які використовують штучний інтелект. Ось кілька прикладів аналогів, для порівняльного аналізу: Google DeepMind Health, IBM Watson Health, IDx-DR.

Google DeepMind Health використовує глибокі нейронні мережі для аналізу медичних зображень та діагностики хвороб. Вони розвивають системи для автоматичної інтерпретації зображень з різних медичних областей, таких як радіологія та патологія. Проте проекти DeepMind Health стикаються з проблемами порушення конфіденційності даних і викликають певні етичні проблеми через доступ до медичних даних та прозорість використання.

IBM Watson Health використовує когнітивні технології для аналізу медичних зображень та забезпечує інструменти для автоматичного розпізнавання патологій на зображеннях. Вони також надають рішення для персоналізованої медицини та діагностики. Критики вказують на те, що система Watson не завжди показує стійкі результати в клінічних дослідженнях, а також може бути складною у використанні та налаштуванні [2, 3].

IDx-DR є першим в своєму роді системою, що отримала затвердження Федеральною службою з контролю за продуктами і ліками США (FDA) для автоматичної діагностики ретинопатії цукрового діабету за допомогою штучного інтелекту. Ця система може розпізнати ознаки захворювання на зображеннях сітківки очей з високою точністю. Одним з недоліків є обмеженість системи IDx-DR лише до діагностики ретинопатії цукрового діабету, а також відсутність можливості для загального застосування в інших галузях медицини [4].

Дані аналоги можуть бути використані для проведення порівняльного аналізу із системою, яка розробляється, з метою ідентифікації найкращих практик та уникнення недоліків, які були помічені в існуючих системах.

В основі системи діагностики захворювань на основі медичних зображень використання штучного інтелекту, зокрема глибоких нейронних мереж, для аналізу та класифікації медичних зображень з метою виявлення патологій та захворювань. Основний алгоритм роботи такої системи може бути наступним:

- підготовка даних;
- використання нейронної мережі;
- аналіз та класифікація;
- визначення діагнозу;
- вивід результатів.

Підготовка даних: спочатку система отримує медичні зображення, такі як знімки рентгенівських, комп'ютерних томографій (СТ) чи магнітно-резонансної томографії (MRI), які по-



трібно проаналізувати. Дані можуть бути попередньо оброблені для підвищення контрастності та якості зображення.

Використання нейронної мережі: медичні зображення подаються на вхід нейронній мережі, яка була попередньо навчена на великому наборі даних медичних зображень. Нейронна мережа складається з кількох шарів, включаючи вхідний, приховані та вихідний, і вона використовується для виявлення характерних ознак патологій на зображеннях.

Аналіз та класифікація: нейронна мережа аналізує зображення та виявляє характерні ознаки патологій, такі як ураження, виразки, та інші аномалії. На основі цього аналізу система класифікує зображення як позитивні (присутність патології) або негативні (відсутність патології).

Визначення діагнозу: після класифікації система може надати діагноз на основі виявлених патологій. Це може бути автоматично зроблено системою або вимагати втручання лікаря для остаточного рішення.

Вивід результатів: результати аналізу, включаючи виявлені патології та діагноз, можуть бути виведені в лікарську систему управління медичними записами або на інтерфейс для лікаря для подальшого огляду та лікування пацієнта.

Методи визначення патологій та їх виділення на зображеннях зазвичай включають в себе використання засобів обробки зображень, таких як фільтрація, сегментація та визначення основних ознак об'єктів.

Інструменти штучного інтелекту для реалізації системи діагностики захворювань на основі медичних зображень:

1. Бібліотека TensorFlow або PyTorch для розробки та навчання нейронних мереж.
2. OpenCV для обробки та аналізу медичних зображень.
3. Scikit-learn для використання класифікаційних алгоритмів та оцінки їх ефективності.
4. Flask або Django для створення вебінтерфейсу для взаємодії з системою діагностики.

Отож, розробка системи діагностики захворювань на основі медичних зображень за допомогою штучного інтелекту є важливим кроком у сучасній медицині. Поєднання передових технологій обробки зображень та алгоритмів глибокого навчання дозволяє створювати системи, які можуть автоматично визначати патології та допомагати лікарям у точній та швидкій діагностиці [5].

Застосування штучного інтелекту в медичній сфері відкриває широкі перспективи для покращення якості медичних послуг та підвищення результативності лікування. Однак важливо пам'ятати про необхідність валідації та перевірки системи на різноманітних клінічних даних перед впровадженням в практику.

Загальна мета таких систем – підвищення ефективності діагностики, зменшення часу на прийняття рішень та полегшення роботи медичного персоналу. Розвиток подібних технологій є важливим кроком на шляху до створення більш доступної та ефективної медичної допомоги для всіх шарів населення.

#### СПИСОК ВИКОРИСТАНИХ ДЖЕРЕЛ:

1. Bit.ua.Blog. Штучний інтелект в медицині. Андреасян Г. URL: [https://bit.ua/blog\\_columns/shtuchnyj-intelekt-v-medycyni/](https://bit.ua/blog_columns/shtuchnyj-intelekt-v-medycyni/) (дата звернення: 01.03.2024).
2. Google DeepMind. Blog. Developing reliable AI tools for healthcare. URL: <https://deepmind.google/discover/blog/codoc-developing-reliable-ai-tools-for-healthcare/> (дата звернення: 05.03.2024).
3. IBM. Transforming healthcare for better outcomes. URL: <https://www.ibm.com/industries/healthcare> (дата звернення: 06.03.2024).
4. Healthvisors. IDx-DR. URL: <https://www.healthvisors.com/en/idx-dr/> (дата звернення: 07.03.2024).
5. Фейсер. Як ШІ змінюють медичну галузь? Зільберман А. URL: <https://www.facerua.com/iak-shi-zminiue-miedichnu-ghaluz/> (дата звернення: 07.03.2024).



*Басараб Олександр Вячеславович,  
студент III курсу бакалаврату,  
група ІПЗс-21-2,  
ЗВО «Університет Короля Данила»*

*Науковий керівник:  
Гулян Божана Іванівна,  
асистентка кафедри іноземної філології та бізнес-комунікацій,  
ЗВО «Університет Короля Данила»,  
м. Івано-Франківськ, Україна*

## ОСОБЛИВОСТІ ВІДТВОРЕННЯ СУЧАСНИХ ІТ-ТЕРМІНІВ ПРИ ПЕРЕКЛАДІ НА УКРАЇНСЬКУ МОВУ

Сучасні технології та інформаційні системи невід’ємно вплетені у наше повсякденне життя, а їхні терміни стають все більш актуальними при перекладі на різні мови, включаючи українську. Однак відтворення сучасних ІТ-термінів українською мовою має свої особливості, пов’язані як з технічними аспектами, так і з лінгвістичними особливостями цієї мови.

По-перше, важливо враховувати технічну точність та зрозумілість термінів при їхньому перекладі. Багато ІТ-термінів мають точне технічне значення, і їхнє невірне відтворення може призвести до непорозумінь або навіть помилкового розуміння. Тому перекладачам необхідно мати глибокі знання не лише української мови, а й технічного спеціалізованого словника та термінології. Наприклад, термін «big data» може бути перекладений як «великі дані», але перекладачі повинні також враховувати можливі альтернативи, наприклад «масові дані» або «об’ємні дані», щоб виразити суть цього поняття в контексті української мови. Тому спеціаліст, який займається перекладом, повинен достеменно розуміти повні визначення термінів, оскільки при перекладі програмного забезпечення, документації, вебсайтів, статей чи інструкцій до ІТ-продуктів, необхідно забезпечити зрозумілість та доступність інформації для користувачів українською мовою.

По-друге, варіантів перекладу деяких термінів може бути кілька, і вибір конкретного варіанту залежить від контексту та специфіки використання терміну. Наприклад, термін «cloud computing» може бути перекладений як «обчислення у хмарі», «хмарні обчислення» або «хмарні технології», залежно від того, який аспект цього поняття підкреслюється [2].

По-третє, при перекладі ІТ-термінів слід враховувати специфіку української мови та культурний контекст. Деякі терміни можуть мати англійське походження, але бути вже вживаними в українському інформаційному просторі, тому їхні переклади можуть бути менш пріоритетними. Водночас, деякі терміни можуть бути новими або невідомими українському читачеві, тому їхнє відтворення потребує уважності та пояснень.

Існує декілька стратегій та підходів до перекладу ІТ-термінів на українську мову. Деякі терміни можуть бути транслітеровані, тобто відтворені за звучанням англійської або іншої мови, наприклад, «software» може бути перекладено як «софтвер». Цей підхід дозволяє зберегти оригінальний звучання терміну та його візуальний вигляд, але при цьому може викликати непорозуміння у людей, які не належать до ІТ-сфери [1].

Інші терміни можуть бути адаптовані до української мови шляхом перекладу або створення нових власних термінів, які відповідають лінгвістичним і структурним особливостям української мови. Наприклад, «database» може бути перекладено як «база даних», що точніше відображає суть терміну та дозволяє уникнути непорозумінь.

Крім того, важливо враховувати контекст використання термінів та аудиторію, до якої вони звертаються. Наприклад, для професійних спеціалістів у сфері ІТ можуть використовуватися технічні терміни, які мають точне технічне значення, тоді як для звичайних користувачів можуть бути використані більш доступні або загальнозвучні терміни.

Також важливо уникати дослівного перекладу, оскільки це може призвести до втрати





сенсу або неправильного розуміння. Наприклад, термін «firewall» не слід перекладати як «огорожа вогню», а краще використовувати вже встановлене та загальноживане в українській мові слово «брандмауер» [3].

Загалом, відтворення сучасних ІТ-термінів при перекладі на українську мову вимагає комплексного підходу та урахування технічних, лінгвістичних та культурних аспектів, а також надзвичайно важливо брати до уваги обізнаність аудиторії, для якої робиться переклад. Важливо забезпечити якість та зрозумілість перекладу для максимального комунікативного ефекту та сприяти подальшому розвитку української інформаційної культури.

#### СПИСОК ВИКОРИСТАНИХ ДЖЕРЕЛ:

1. Гринченко О. В., Войцеховський В. М. Особливості перекладу інформаційно-комунікаційної термінології в сучасному українському мовознавстві. *Наукові записки Інституту регіональних досліджень імені М. І. Долишнього НАН України*. 2018. С. 117–125.
2. Кухаренко В. М. Адаптація англійської інформаційно-комунікаційної термінології українською мовою (на матеріалі програмного забезпечення). *Фахова мова як засіб спілкування: матеріали V міжнародної науково-практичної конференції*. 2018. С. 69–72.
3. Подольчак Н. І. Особливості перекладу термінів інформаційних технологій. *Наукові праці Кіровоградського державного педагогічного університету імені Володимира Винниченка. Серія: Філологічні науки*. 2017. С. 182–185.

**Башиурін Аліна Борисівна,**

*студентка III курсу,*

*група КЮС-2021-2,*

*Фаховий коледж ЗВО «Університет Короля Данила»*

**Науковий керівник:**

**Луцький Роман Петрович,**

*директор Науково-дослідного інституту*

*імені Академіка Івана Луцького,*

*доктор юридичних наук, професор,*

*ЗВО «Університету Короля Данила»,*

*м. Івано-Франківськ, Україна*

#### МОВА ЯК ОСНОВА НАЦІОНАЛЬНОЇ БЕЗПЕКИ УКРАЇНИ

Мова була, є та надалі залишається наріжним каменем національної єдності й національної безпеки. Рідна українська мова для українців – запорука виживання українського етносу, що є надзвичайно важливим для скріплення колективної свідомості (духовної єдності суспільства).

Мова відтворює рівень потужності духовної енергії народу для гартування національної сили. Всі державні механізми (керівний апарат, інституції, адміністративні та фінансові спроможності) мають бути спрямовані на забезпечення ефективного функціонування державної української мови в усіх сферах суспільного життя України [1, с. 10].

В Україні українська мова перебуває в статусі об'єкта асиміляторської колоніальної політики сусіда-агресора. Інформаційна війна Росії продовжується й нині у формі мовно-культурної експансії. Агресор, застосовуючи технології та методи гібридної війни, використовує найслабші точки мовної ситуації України. На жаль, у незбалансованій мовній політиці України успішно реалізуються такі тактичні елементи гібридної агресії, як-от: стратегічні комунікації, дезінформація, фейкове маніпулятивне спотворення фактів, нелегальні операції у кіберсфері тощо.



Для відбудови національної безпеки необхідно твердо усвідомити символічне значення державної мови як ознаки національної єдності, національної ідентичності, як визначального стратегічного чинника захисту нації та держави, щоб відвести мові особливу роль.

Мова – не просто знакова система для передавання інформації. Мова також є вагомим політичним чинником, який певним чином впливає на політичні орієнтації громадян. Час минає, покоління змінюються, і стрімко змінюються суспільні орієнтири. Як мова впливає на свідомість та політичну поведінку громадян, показують соціологічні дослідження аналітичних центрів.

У нашій державі 1 січня 2006 р. набула чинності Європейська хартія регіональних мов або мов меншин (далі – Хартія). Україна взяла на себе непомірну відповідальність, підписуючи надто велику кількість положень (усього 68). За умовами цієї Хартії, достатньо було погодитися лишень на 35 положень для договірної узгодженості. Україна погодилася з тим, що всі мови теоретично захищаються на однаковому надзвичайно високому рівні. «Процес ратифікації Хартії в Україні так само можна оцінити не інакше, як непрофесійний, навіть не беручи до уваги порушення при прийнятті закону про ратифікацію. До речі, дивує не лише те, що в Україні могла стати офіційною така версія документа; дивує не меншою мірою, що в Страсбурзі відповідальні чиновники Ради Європи прийняли цю версію без застережень» [7, с. 17].

Указом Президента України від 15 лютого 2010 р. № 161/2010, у якій визначено «стратегічні пріоритети в подоланні спричинених багатомовною асиміляційною політикою колонізаторів та окупантів деформацій національного мовно-культурного і мовно-інформаційного простору та відповідно до якої повноцінне функціонування української мови в усіх сферах суспільного життя на всій території держави є гарантією збереження ідентичності української нації та зміцнення державної єдності України» [2, с. 336].

Усвідомлюючи, що «українська мова є визначальним чинником і головною ознакою ідентичності української нації, яка історично сформувалася і протягом багатьох століть безперервно проживає на власній етнічній території, становить переважну більшість населення країни і дала офіційну назву державі, а також є базовим системотвірним складником української громадянської нації»; прагнучи до «посилення державотворчих і консолідаційних функцій української мови, підвищення її ролі в забезпеченні територіальної цілісності та національної безпеки України»; з метою створення «належних умов для забезпечення і захисту мовних прав і потреб українців»; а також зважаючи на «Висновок Європейської комісії за демократію через право, відповідно до якого за особливих умов, що склалися в Україні, збалансована політика у мовній сфері вимагає належних гарантій для збереження державної мови як інструмента єднання суспільства», як і Рекомендацію Європейської комісії за демократію через право українському законодавчому органу «віднайти істотно прийнятніші способи підтвердження верховенства української мови як єдиної державної мови та вжити додаткових заходів для зміцнення її ролі в українському суспільстві» [3, с. 42].

Оскільки одним із пріоритетних напрямів налагодження ефективної діяльності держави та суспільства є розвиток національної свідомості, то Президент України 18 травня 2019 р. затвердив Стратегію національно-патріотичного виховання. У загальних положеннях цього документа вказано: «Утвердження поваги до державної мови, піднесення її престижу серед громадян є важливим аспектом формування й розвитку особистості та основою національно-патріотичного виховання».

Функції формування й реалізації державної мовної політики щодо функціонування державної мови належать до сфери компетенції Міністерства культури та інформаційної політики України. За останній рік міністерство не розробило і не подало на розгляд уряду передбаченої Законом Державної програми сприяння опануванню державної мови.

Відповідно до Закону України «Про забезпечення функціонування української мови як державної» Постановою Кабінету Міністрів України «Деякі питання Національної комісії зі стандартів державної мови» від 6 листопада 2019 р. № 911 створено Національну комісію зі стандартів державної мови (далі – Комісія), яка здійснює опрацювання та утвердження стандартів української мови як державної та розробляє методи перевірки рівня володіння мовою. Завданням



цієї Комісії є збереження та розвиток державної мови через встановлення стандартів державної мови і методів перевірки рівня володіння державною мовою. Відповідний рівень володіння державною мовою є необхідним як для набуття громадянства, так і для обіймання визначених законами посад. Комісія є центральним органом виконавчої влади зі спеціальним статусом, діяльність якого спрямовується та координується Кабінетом Міністрів України через міністра, який очолює центральний орган виконавчої влади у сфері освіти і науки [4, с. 64].

У статті 6 Закону України «Про основи національної безпеки» від 19 червня 2003 р. № 964-IV вказано, що одним із пріоритетів національних інтересів України є забезпечення розвитку й функціонування української мови як державної в усіх сферах суспільного життя на всій території України. Тобто згідно з цим положенням державна українська мова, серед іншого, є мовою права та юриспруденції, є інструментом праворозуміння та правового регулювання, а також культуро-специфічним механізмом формування національного права [2].

Далеко не всі норми українського мовного законодавства імплементовано в повному обсязі та вчасно. Важливі законодавчі норми про функціонування державної мови не виконуються не лише окремими громадянами, підприємствами, установами чи організаціями, а навіть на рівні уряду та центральних органів виконавчої влади. Попри те, що згідно із Законом держава «забезпечує кожному громадянину України можливості для опанування державної мови», а саме: «організовує безкоштовні курси української мови для дорослих та забезпечує можливість вільно опанувати державну мову громадянам України, які не мали такої змоги» (частини 2 та 3 статті 6 Закону «Про забезпечення функціонування української мови як державної»). Відповідно до статті 5 Закону Кабінет Міністрів України затверджує і забезпечує виконання Державної програми сприяння опануванню державної мови. Згідно з цим Законом «Кабінет Міністрів України вживає заходів для створення та забезпечення діяльності мережі державних, комунальних курсів з вивчення державної мови громадянами України, іноземцями та особами без громадянства, створює умови для розвитку суб'єктів освітньої діяльності, які дають змогу кожній особі опанувати державну мову, в тому числі шляхом неформальної та інформальної освіти». Законом «Про забезпечення функціонування української мови як державної» передбачено, що Кабінет Міністрів України має затвердити таку програму протягом шести місяців з дня набуття чинності цим Законом (до 16 січня 2020 р.). Однак Програма досі не розглянута урядом і не затверджена [5, с. 60].

Водночас насторожує те, що 28 січня 2021 р. Окружний адміністративний суд Києва (ОАСК) скасував постанову уряду України, якою 22 травня 2019 р. було схвалено нову редакцію «Українського правопису». Ця редакція правопису набула чинності 3 червня того ж року. Остаточний текст нової редакції «Українського правопису» було опубліковано на офіційних сайтах Міністерства освіти і науки та Національної академії наук України 3 червня 2019 р. і з цього моменту рекомендовано застосовувати норми та правила нової редакції правопису.

Державна мова є потужним безпековим чинником, основними ознаками-проявами якого є утвердження єдиної національної ідентифікації та консолідація українського суспільства на базі єдиного мовно-культурного простору; усвідомлення окремішності, самостійності та самодостатності своєї нації-держави, піднесення патріотизму; обмеження можливостей і ефективності поширення негативних інформаційно-культурних впливів «руського мира».

Відсутність дієвих правових механізмів утвердження української мови як державної гальмує реалізацію української національної державності, стоїть на перешкоді соціальному партнерству та національній консолідації українського суспільства.

Із метою посилення ролі державної мови як безпекового чинника в умовах триваючої гібридної війни вважаємо доцільним здійснити таке: законодавчо визнати державну мову, поряд із прапором, гербом і гімном, символом української держави. Прояви зневаги до державної мови, публічний глум, а також її умисна дискредитація має розглядатись як порушення Конституції України й образа національної гідності як громадян, так і держави, що має передбачати адміністративну й кримінальну відповідальність.

Докорінно переглянути мовну політику держави, прийняти профільний закон і безкомпромісно утвердити українську мову не лише в державних установах, військових формуван-





нях, але й скрізь у публічному просторі. За порушення законодавчих положень щодо застосування державної мови в публічному просторі передбачити адміністративні санкції.

Відновити україномовний інформаційний простір на всій території держави. Натомість пропагування чи поширення російської мови (культури, церкви, ідеології «русского мира») як таке, що потенційно збільшує ймовірність захисту їх адептів, а отже, подальшої агресії з боку росії, в інтересах державної безпеки має бути максимально обмежене.

На державному рівні через відповідні міністерства й відомства організувати роз'яснювальну й агітаційну роботу щодо поширення української мови, особливо в східних і південних областях України.

Українська мова – це мова, якою звучить і світова класика, і, до прикладу, сучасний український кінематограф, який гідно представляє нашу країну у світі. Згадаю лише фільми «Межа», «Стрімголов», «Вулкан» та багато інших.

Сьогодні після запровадження квотування на радіо й телебаченні маємо яскравий конкурентоздатний україномовний контент. Обмеження дали поштовх до розвитку власної музичної та кіноіндустрії, а отже, й до розвитку української мови. Молодь починає усвідомлювати престижність українського слова, яке в колонізаційний період було упосліджено й зведено на манівці. А в ХХ столітті найвищі урбаністичні злети української культури й літератури було знищено; імена Миколи Хвильового, Валер'яна Підмогильного, Миколи Куліша, Миколи Зерова, Леся Курбаса... (не злічити усіх знищених) опинилися в забутті на десятиліття.

Життя української мови має бути природним в українській державі. Питання мови – це не питання суто лінгвістичне чи суспільне, це також і питання екологічне. Ставлення до української мови як символу української держави допомагає збудувати надійну державну й громадську екосистему.

Лише створення належних умов інтеграції у відповідне соціальне середовище для представників інших етносів і здійснення належного контролю держави за реалізацією зазначених умов, а також формалізація правових вимог до кандидатів, насамперед, на посади державних службовців (котрих призначають і котрі мають утілювати в життя державницьку політику, захищати національні інтереси), сприятимуть мінімізації ймовірності появи та посилення відцентрових сил у процесі націотворення і забезпечення безпеки держави.

Отже, мова є одним із визначальних чинників стратегії національної безпеки, оскільки формує світогляд людини. Мовне питання має посідати в інформаційній та гуманітарній політиці держави важливе місце поряд із громадянською освітою, історичною пам'яттю, медійною грамотністю тощо. Перед державною владою, представниками політичної, економічної, інтелектуальної, культурної еліти українського суспільства, науковим співтовариством стоїть важливе завдання – консолідувати громадськість у протистоянні засобам гібридної агресії: стратегічним комунікаціям противника, дезінформації, фейковому маніпулятивному спотворенню фактів, нелегальним операціям у кіберсфері тощо [6, с. 32].

#### СПИСОК ВИКОРИСТАНИХ ДЖЕРЕЛ:

1. Ажнюк Б. Лінгвоцид. Політична енциклопедія / редкол. : Ю. Левенець (голова), Ю. Шаповал (заст. голови) та ін. Київ : Парламентське видавництво, 2011. 810 с.
2. Степико М. Т. Українська ідентичність: феномен і засади формування : монографія. Київ : НІСД, 2011. 336 с.
3. Філософський енциклопедичний словник / НАН України, Ін-т філософії ім. Г. С. Сковороди ; голов. ред. В. І. Шинкарук. Київ : Абрис, 2002. 742 с.
4. Габермас Ю. Громадянство і національна ідентичність. Умови громадянства : зб. ст. / за ред. Варта ван Стінбергена ; пер. з англ., передм. та прим. Іваненко О. О. Київ : Український Центр духовної культури, 2005. 264 с.
5. Фукуяма Ф. Політичний порядок і політичний занепад. Від промислової революції до глобалізації демократії. Київ : Наш формат. 608 с.
6. Ажнюк Б. Критерії оцінювання мовної політики. Мовне законодавство і мовна політика:



- Україна, Європа, світ : зб. наук. пр. Київ : Видавничий дім Дмитра Бураго, 2019. С. 25–50.
7. Мозер М. Ще раз про «Європейську хартію регіональних або міноритарних мов» в Україні. Мовне законодавство і мовна політика: Україна, Європа, світ : зб. наук. пр. Київ : Видавничий дім Дмитра Бураго, 2019. С. 15–25.
8. Мова—чинник національної безпеки України. URL: <https://www.radiosvoboda.org/a/29795878.html>.

*Бешкет Назарій Васильович,*  
студент,  
Фаховий коледж ЗВО «Університету Короля Данила»,  
**Науковий керівник:**  
**Балинський Юрій Андрійович,**  
асистент кафедри архітектури та будівництва,  
ЗВО «Університет Короля Данила»,  
м. Івано-Франківськ, Україна

## ПАРАМЕТРИЧНА АРХІТЕКТУРА

Параметрична архітектура використовує параметри, алгоритми і математичні формули для визначення форми або мережі в архітектурних об'єктах чи структурах. Такий підхід дозволяє створювати складні, органічні форми, які було б складно або неможливо реалізувати традиційними методами проектування [1]. Параметри можуть бути змінені будь-коли. Швидке і легке внесення змін у проект дозволяє архітекторам ефективніше працювати з клієнтами та іншими зацікавленими сторонами [2, 3]. Цей підхід може покращити ефективність проектування та сприяти створенню більш інноваційних та естетично привабливих будівель [4].

Параметрична архітектура дає нові можливості для використання різноманітних матеріалів та технологій у будівництві. Використання параметричної архітектури може сприяти створенню більш екологічно чистих та енергоефективних будівель через оптимізацію форми та використання мінімально необхідних ресурсів [5].

Параметрична архітектура може бути використана для створення адаптивних структур, які здатні змінюватися залежно від зовнішніх умов або потреб користувачів. Впровадження параметричної архітектури може спростити процес виробництва та будівництва, зменшити час на реалізацію проектів та покращити їх якість. Такий підхід може сприяти розвитку містобудівної сфери та дозволить архітекторам покращити дорожні та інші мережі. Враховуючи швидкий розвиток технологій, параметрична архітектура відкриє широкі перспективи для майбутнього розвитку архітектурного проектування та будівництва [6].

Один із прикладів фасаду своренго за допомогою програм базованих на алгоритмах.

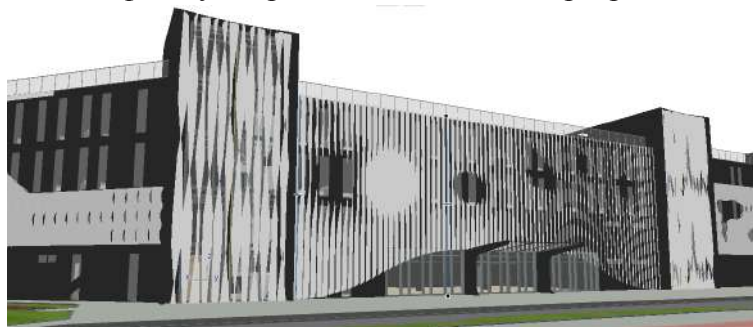



Цей фасад створено за допомогою програм Rhino і grasshopper. Послідовність: створити об'єкт в Archicad, зв'язати його з програмами Rhino і Grasshopper, створити дві лінії в Rhino на основі завантаженого об'єкта з Archicad зв'язати лінії з спеціальним елементом в grasshopper під назвою curve після, треба з'єднати цей елемент з іншими спеціальними елементами до поки не вийде схема в якій можна редагувати фасад. Після того як буде створений елемент, фасад чи будинок за таким способом, його можливо редагувати будь коли і будь як не витрачаючи багато зусиль і часу. Наприклад, в цьому фасаді можна міняти кількість вертикальних панелей, висоту, кут оберту, кут нахилу, товщину, довжину і відстань від несучої стіни не витрачаючи на це багато часу.

#### СПИСОК ВИКОРИСТАНИХ ДЖЕРЕЛ:

1. Schumacher Patrik. Parametricism – A New Global Style for Architecture and Urban Design. *AD Architectural Design – Digital Cities*. 2009. Vol 79. № 4.
2. Аранчій Д. Алгоритмічні методи архітектурного проектування. Книга, 2016.
3. Digital Hadid: Landscapes in Motion by Patrik Schumacher and others. 2004
4. Дженкс Ч. Нова парадигма в архітектурі. *Проект International*. 2003. № 5. С. 98–112.
5. Lars Spuybroek, Thames & Hudson, 2009.
6. Parametric Design for Architecture by Wassim Jabi, September 3, 2013.

**Белей Мар'ян-Віталій Андрійович,**

*студент IV курсу*

*спеціальності «Інженерія програмного забезпечення»,*

*ЗВО «Університет Короля Данила»*

**Науковий керівник:**

**Ващишак Сергій Петрович,**

*доцент кафедри інформаційних технологій,*

*кандидат технічних наук, доцент,*

*ЗВО «Університет Короля Данила»,*

*м. Івано-Франківськ, Україна*

#### ВИКОРИСТАННЯ ВІДДАЛЕНОЇ БАЗИ ДАНИХ MONGODB ЯК ІНСТРУМЕНТУ ДЛЯ ЗБЕРЕЖЕННЯ ДАНИХ НА СЕРВЕРІ

У сучасному цифровому світі, де дані відіграють вирішальну роль, правильний вибір надійного та ефективного інструменту для збереження даних на сервері є критично важливим. Віддалена база даних MongoDB є актуальним і перспективним рішенням, що відкриває багато можливостей для забезпечення масштабованості, високої продуктивності та безпеки даних.

Ця робота має за мету розгляд особливостей використання віддаленої бази даних MongoDB як інструменту для збереження даних на сервері. Для правильного застосування бази даних MongoDB необхідно вказати на ключові її переваги, обмеження та сучасні практики застосування в різних сценаріях зберігання даних. Крім того, потрібно проаналізувати виклики та потенційні ризики, пов'язані з використанням цього рішення, а також запропонувати рекомендації щодо ефективного впровадження та управління бази даних MongoDB на сервері.

MongoDB – це популярна NoSQL база даних, орієнтована на документи, яка дозволяє зберігати структуровані дані у форматі JSON-подібних документів.

Ключові переваги використання віддаленої бази даних MongoDB полягають у наступному:

- масштабованість,



- висока продуктивність,
- гнучкість схеми даних,
- підтримка реплікації та шардингу,
- багатий набір інструментів для розробників.

Масштабованість MongoDB дозволяє легко розширювати базу даних відповідно до зростаючих вимог додатків та збільшення обсягів даних.

Висока продуктивність досягається завдяки ефективній індексації та кешуванню, що забезпечує швидкий доступ до даних та обробку запитів.

Гнучка схема даних надає свободу у структуруванні та зберіганні різнорідних даних без необхідності жорстко визначати схему заздалегідь.

Підтримка реплікації та шардингу забезпечує відмовостійкість та розподіл навантаження між декількома вузлами, відповідно.

Також, MongoDB пропонує багатий набір інструментів для розробників, включаючи драйвери для різних мов програмування, візуальні інструменти для адміністрування та моніторингу.

Використання віддаленої MongoDB як інструменту для збереження даних на сервері дозволяє розробникам зосередитися на основній логіці додатків, не витрачаючи зусиль на управління власною базою даних.

Провайдери хмарних сервісів, такі як MongoDB Atlas, пропонують готові до використання рішення з автоматичним масштабуванням, резервним копіюванням, моніторингом продуктивності та безпекою.

Незважаючи на свої переваги, використання віддаленої MongoDB вимагає ретельного планування та врахування потенційних проблем, таких як безпека даних, управління доступом і додаткові витрати на хмарні сервіси.

У галузі розробки програмного забезпечення працюють численні фахівці та дослідники, які вивчають використання MongoDB та її застосування у різних сценаріях, включаючи збереження даних на сервері. Провідні експерти, активно обговорюють переваги, обмеження та найкращі практики використання цієї бази даних.

Сучасна практика показує, що використання віддаленої MongoDB як інструменту для збереження даних на сервері забезпечує гнучкість, масштабованість і продуктивність, необхідні для розвитку сучасних веб-додатків і мобільних рішень. Вона дозволяє розробникам зосередитися на основній логіці додатків, делегуючи питання зберігання та управління даними заздалегідь перевіреному рішенню.

Підсумовуючи, використання віддаленої бази даних MongoDB як інструмент для збереження даних на сервері є актуальною та перспективною темою, що вимагає ретельного вивчення та застосування найкращих практик. Ключові переваги цього рішення включають масштабованість, високу продуктивність, гнучкість схеми даних, підтримку реплікації та шардингу, а також багатий набір інструментів для розробників. Проте важливо врахувати потенційні проблеми та виклики, такі як безпека даних, управління доступом і додаткові витрати на хмарні сервіси, щоб забезпечити ефективне та надійне збереження даних на сервері.

#### СПИСОК ВИКОРИСТАНИХ ДЖЕРЕЛ:

1. MongoDB Documentation : Офіційна документація MongoDB : вебсайт. URL: <https://www.mongodb.com/docs/>
2. MongoDB Atlas documentation : вебсайт. URL: <https://docs.mongodb.com/atlas/>
3. Banker K. MongoDB in action. NY : Manning, 2012. 288 p.
4. Seguin K. The Little MongoDB Book. URL: <http://jsman.ru/mongo-book/index.html>





*Білак Аліна Володимирівна,  
студентка III курсу  
спеціальності «Філологія (переклад включно)»,  
ЗВО «Університет Короля Данила»*

*Науковий керівник:  
Гасюк Наталія Владиславівна,  
доцент кафедри іноземної філології та бізнес-комунікацій,  
ЗВО «Університет Короля Данила»,  
м. Івано-Франківськ, Україна*

## ЖАРГОН В ЛЕКСИЧНІЙ СИСТЕМІ АНГЛІЙСЬКОЇ ТА УКРАЇНСЬКОЇ МОВ

Швидкий розвиток технологій, глобалізація та соціальні зміни призводять до постійних змін у мові. Ці тенденції впливають на багато аспектів життя, в тому числі й на культуру спілкування.

Одним з найцікавіших явищ є молодіжний сленг, який відображає індивідуальну та колективну ідентичність молодого покоління. Ця тема є цікавою не тільки як предмет дослідження, але й тому, що їй не приділено достатньої уваги. Питання термінології як складової лінгвістики, а не просто жаргону чи сленгу, досліджується відносно недавно.

Жаргон – це різновид мови, яка використовується переважно в умовах усної комунікації членами певної соціальної групи, яка об'єднує їх за професійною ознакою (жаргон журналістів, військових), статусною (жаргон англійського дворянства в XIX столітті), віковою (підлітковий, молодіжний) або за ознакою спільності інтересів (жаргон альпіністів, велосипедистів) [2, с. 238].

Використовуючи певний жаргон, люди, які належать до певної групи, можуть виділитися з-поміж інших (не пов'язаних з цією групою) і підкреслити свою приналежність до цієї групи. Жаргони, як і діалекти, не є специфічними для певного регіону (району, міста) і можуть використовуватися багатьма людьми за особливих обставин.

Жаргон може бути як стійким, так і тимчасовим. Зазвичай він стає швидкоплинним, коли пов'язаний з трендами або модою. Ці виразні засоби використовуються для вираження індивідуальності або для створення комічного ефекту. Важливою рисою жаргону є його відмінність від літературної мови. Розповсюдження жаргону в сучасний час здійснюється за допомогою ЗМІ та соціальних мереж.

Питання жаргону часто переплітаються зі сленгом. Суттєво те, що термін «жаргон» застосовується, коли ми говоримо про поняття в ретроспективі, тобто враховуємо виникнення та розвиток виразів, що були актуальні багато десятиліть тому. Слово «сленг» застосовується, коли ми говоримо про жаргон на поточному етапі розвитку, тобто у сучасності.

Основні риси жаргону:

- специфічність. Жаргон може включати в себе унікальні слова, вирази або визначення, які можуть бути неповсякденними або незрозумілими для осіб, що не належать до даної групи;
- кодова функція. Використання жаргону може мати функцію розпізнавання членів групи та відокремлення їх від інших;
- засоби вираження. Жаргон може включати в себе специфічні терміни, або навіть змінені значення стандартних слів для вираження концепцій, що є унікальними для даної групи;
- ідентифікація групи. Використання жаргону допомагає підтримувати почуття спільноти та ідентифікації серед членів групи;
- прив'язаність до часу. Деякі вирази або сленгові слова можуть бути тимчасовими та використовуватися тільки в певний період часу або в певних ситуаціях.

Формування виразів не має конкретного єдиного способу, оскільки це може бути як похідне слово від вже існуючого, так і аббревіатура, фонетичне звучання або зміна значення слова.

Далі наведено кілька прикладів англійського сленгу та їх пояснення:



– «Ghost» крім основного свого значення «привид» є ще сленгове, яке вживається у випадку, коли людина раптово перестає відповідати на повідомлення. Звідси і «ghosting», тобто ігнорування. (Stop ghosting me! Let's have a talk. – Перестань мене ігнорувати! Давай поговоримо.)

– Попри свій головний та очевидний переклад, «tea» в підлітків означає «плітки». Так, якщо раптом друзі запрошують вас «spill the tea», то швидше за все вами хочуть просто попліткувати. (I'm going to meet my best friend and spill some tea. – Я збираюся зустрітися з найкращим другом і трохи попліткувати.)

– «Easy peasy» знають навіть діти. Розширеною версією є «easy peasy, lemon squeezy», що можна перекласти як «легко, ніби чавити лимон» [4].

Український сленг представлено нижче:

– «Жесть» – це ситуація чи стан, при якому людина шокована, налякана чи розчарована. (На завтра стільки роботи залишилось, це просто жесть.)

– «Крінж» – це сленгове слово, яке запозичене з англійської «cringe». Це опис почуття, яке дуже схоже до «іспанського сорому», коли незручно через дії іншої людини. (Сітками – це повний крінж. Як вони можуть комусь подобатись?)

– «Душний», «душила» – дуже зарозуміла і нудна людина. (Тарас постійно виправляє вимову інших людей. Він такий душний.)

Жаргон в англійській та українській мовах може мати схожі ознаки через вплив сучасної культури, інтернету, медіа та глобального обміну ідеями. Одні й ті самі речі передаються різними словами, що яскраво виражає відмінність менталітетів. Порівняння кількох з них наведено нижче:

1) «Провтикати» (укр.) та «zone out» (англ.) – пропустити щось. Українська: «Вибач, я провтикав. Про що ти говорила?» Англійська: «Sorry, I just zoned out. What were you talking about?»

2) «Підпал» (укр.) та «sick» (англ.) – круто. Українська: «Вау, ця сукня просто підпал.» Англійська: «Wow, this dress is so sick.»

3) «Забити болт» (укр.) та «brush off» (англ.) – перестати звертати увагу. Українська: «Не переймайся, просто забий болт на це.» Англійська: «Don't worry, just brush it off.» [3]

До загальних подібних рис жаргону в українській та англійській мовах слід віднести наступні:

– інтернет-сленг. В обох мовах поширене використання аббревіатур та інтернет-жаргону, оскільки молодь постійно комунікує між собою онлайн. Наприклад, «лол», що використовують підлітки це аббревіатура з англійської «lots of lough» чи скорочення «omg» в англійській, що розшифровується як «oh my god» [3];

– запозичення слів та виразів з інших мов. Молодь може позичати слова та вирази з англійської та інших мов. Наприклад, «крутяк» в українській позичено з англійської, а «tsundere» позичено з японської та описує стиль поведінки;

– слова для опису друзів та стосунків. Обидві мови мають спеціальні слова та вирази для опису друзів та близьких відносин. Наприклад «дружбан» в українській це «друг», а «bff» в англійській розшифровується як «best friend forever» (найкращий друг/подруга назавжди).

– сленгові слова та вирази для опису зовнішності. Молодь часто звертає увагу на зовнішній вигляд, тому використовує багато виразів для того, щоб описати та обговорити зовнішність. Наприклад «флер» (стиль) в українській та «swag» (стиль, клас) в англійській.

Отже, вивчення молодіжного жаргону має велике значення не лише для лінгвістики, а й для розуміння культурних аспектів сучасної комунікації. Аналіз інтересів, цінностей і уподобань молоді через призму лінгвістичних термінів дозволяє краще розуміти динаміку сучасного суспільства та сприяє глибшому міжкультурному розумінню.

#### СПИСОК ВИКОРИСТАНИХ ДЖЕРЕЛ:

1. Бодик О. П., Рудакова Т. М. Сучасна українська літературна мова. Лексикологія. Фразеоло-





- гія. Лексикографія : навч. посіб. Київ : Центр учб. літ., 2011. 423 с.
2. Верба Л. Г. Порівняльна лексикологія англійської та української мов : навч. посіб. Вінниця : Нова Кн., 2008. 248 с.
  3. Barseghyan L. On some aspects of internet slang. Publications. URL: <http://www.publications.yusu.am/wp-content/uploads/2014/02/BL.pdf> (дата звернення: 29.11.2023).
  4. British slang words & phrases | Oxford International English. Oxford International English Schools. URL: <https://www.oxfordinternationalenglish.com/dictionary-of-british-slang/> (дата звернення: 05.03.2024).

*Білан Юлія Ігорівна,  
студентка III курсу  
спеціальності «Інженерія програмного забезпечення»,  
ЗВО «Університет Короля Данила»  
Науковий керівник:  
Ващишак Сергій Петрович,  
доцент кафедри інформаційних технологій,  
кандидат технічних наук, доцент,  
ЗВО «Університет Короля Данила»,  
м. Івано-Франківськ, Україна*

## **ВИКОРИСТАННЯ ШТУЧНОГО ІНТЕЛЕКТУ В МЕНЕДЖМЕНТІ: ЗРОСТАННЯ ЕФЕКТИВНОСТІ ТА ІННОВАЦІЙНОГО РОЗВИТКУ**

Штучний інтелект (ШІ) є одним із ефективних інструментів для підтримки та управління бізнесом. Він стає не лише інструментом, але й стратегічним партнером у прийнятті рішень та вирішенні складних проблем. В даній роботі розглядається вплив використання ШІ на менеджмент, зокрема його роль у підвищенні ефективності, оптимізації прийняття рішень та стимулюванні інноваційного розвитку [1].

Однією з ключових переваг використання ШІ є можливість автоматизації багатьох рутинних завдань. Системи ШІ здатні швидко та точно виконувати завдання, що раніше вимагали значних зусиль від людей. Це дозволяє менеджерам сконцентруватися на стратегічних аспектах управління, таких як розвиток бізнесу, пошук нових можливостей та оптимізація процесів [2]. Штучний інтелект забезпечує можливість швидко та ефективно аналізувати великі обсяги даних, що допомагає в прийнятті обґрунтованих та інформованих рішень. Використання алгоритмів машинного навчання дозволяє виявляти складні зв'язки та патерни, що можуть залишитися непоміченими для людини, що робить процес прийняття рішень більш точним та ефективним [3].

ШІ допомагає організаціям бути більш інноваційними шляхом виявлення нових можливостей та аналізу тенденцій ринку. Він може розробляти прогнози та стратегії, що допомагають організаціям вирішувати складні завдання та зберігати конкурентність [4].

Інтелектуальні системи обробки даних та рекомендацій дозволяють організаціям покращити якість обслуговування клієнтів. Автоматизація процесів зв'язку з клієнтами, аналіз їхніх потреб та надання персоналізованих пропозицій допомагає збільшити задоволеність клієнтів та знизити час обробки запитів. При використанні ШІ важливо забезпечити безпеку даних. Оскільки системи збирають та аналізують великі обсяги інформації, необхідно вжити заходів для захисту конфіденційності та запобігання можливим кібератакам.

Отже, використання штучного інтелекту в менеджменті пропонує способи за якими біз-



неси можуть функціонувати і розвиватися. Він допомагає підвищити ефективність управління, робить прийняття рішень більш обґрунтованими та стимулює інноваційний розвиток. Організації, які інвестують у ШІ, отримують перевагу у конкурентній боротьбі та забезпечують своє місце в майбутньому бізнес-середовищі. ШІ не замінює людей, а доповнює їхні можливості. Людський фактор залишається важливим у процесах прийняття рішень, стратегічному плануванні та комунікаціях з клієнтами.

#### СПИСОК ВИКОРИСТАНИХ ДЖЕРЕЛ:

1. Сміт Дж., Джонсон К. Роль штучного інтелекту в сучасному управлінні. *Журнал студій управління*. 2020. № 45 (3). С. 211–225.
2. Лі Ї., Ванг К. Штучний інтелект у прийнятті рішень та управлінні: огляд. *Міжнародний журнал оглядів управління*. 2019. № 34 (2). С. 123–137.
3. Гупта Р., та Шарма С. Інноваційні застосування штучного інтелекту в управлінні. *Журнал Гарвардської бізнес-рецензії*. 2018. № 76 (4). С. 89–102.
4. Браун М., Джонс Л. Штучний інтелект та його вплив на управління бізнесом. *Журнал бізнес-етики*. 2017. № 29 (1). С. 45–58.

*Боднарук Аліна Андріївна,  
студентка II курсу  
факультету суспільних і прикладних наук,  
ЗВО «Університет Короля Данила»  
Науковий керівник:  
Луцький Роман Петрович,  
директор Науково-дослідного інституту  
імені Академіка Івана Луцького,  
доктор юридичних наук, професор,  
ЗВО «Університет Короля Данила»,  
м. Івано-Франківськ, Україна*

#### ОСОБЛИВОСТІ ТА СУТЬ ПАРЛАМЕНТАРИЗМУ В УКРАЇНІ

Парламентаризм як суспільне явище і як форма парламентського правління є вагомим надбанням цивілізації. Непересічне значення парламентаризму пов'язане із запровадженням представницької влади та з ідеєю верховенства парламенту в системі влади, яка зумовлюється принципами представницької демократії, народного суверенітету, паритету прав людини і держави.

Термін «парламент» походить від франц. «parler» – говорити. В дореволюційній Франції, парламентом називали суд провінційного рівня.

Вважається, що батьківщиною парламенту є Англія де з XIII ст. влада короля була обмежена зборами крупних феодалів (лордів), вищого духовенства (прелатів) та представників міст і графств. Нині парламенти діють у понад 160 країнах світу.

Сучасний парламент – це загальнодержавний представницький орган, головна функція якого в системі розподілу влад полягає в здійсненні законодавчої влади. Водночас у їх діяльності значне місце посідають й інші, окрім законодавчої функції, зокрема представницька, установча, парламентського контролю, бюджетно-фінансова, міжнародних зв'язків тощо.

Статтею 6 Конституції України передбачено, що державна влада в Україні здійснюється на засадах її поділу на законодавчу, виконавчу та судову. Єдиним органом законодавчої влади в



Україні є парламент – Верховна Рада України. Ознакою Верховної Ради України є те, що вона є загальнонаціональним представницьким органом влади, тобто представляє інтереси всього українського народу – громадян України усіх національностей [1].

Наступною ознакою Верховної Ради України є колегіальність, оскільки Конституцією України визначено склад – 450 народних депутатів (ст. 76), а статтею 84 визначено, що рішення Верховної Ради України приймаються на її пленарних засіданнях шляхом голосування [1].

Виборність Верховної Ради України є ще однією її істотною рисою, так як вона формується шляхом виборів народних депутатів, які обираються на основі загального, рівного та прямого виборчого права шляхом таємного голосування. Народні депутати обираються строком на 5 років і здійснюють свої повноваження на постійній основі. Верховна Рада працює сесійно.

Перераховані вище ознаки свідчать про виняткове місце парламенту – Верховної Ради України в системі органів державної влади в Україні, який варто визначати як єдиний орган законодавчої влади в Україні, який є вищим представницьким органом в державі, що виражає суверенну волю народу та регулює найважливіші суспільні відносини в Україні.

Політична реформа, доктринальною ідеєю якої є перехід від президентсько-парламентської до парламентсько-президентської республіки, органічно пов'язується з подальшою трансформацією Верховної Ради України. Вона полягає в необхідності підвищення її ролі, укріпленні позицій парламентаризму.

Найбільш тісними є відносини ВРУ з Президентом України, це зумовлено їхніми функціями і повноваженнями, системою стримування і протизваг один щодо одного. Відповідно до чинної Конституції України (ст. 88) і Закону України «Про внесення змін до Конституції України» Верховна Рада України обирає із свого складу Голову Верховної Ради, Першого заступника і заступника Голови та відкликає їх з цих посад. Основними галузевими органами Верховної Ради є комітети [4].

При здійсненні законопроектних робіт комітет, визначений головним з певного законопроекту чи проекту іншого акта Верховної Ради України, узагальнює та систематизує пропозиції, поправки і висновки інших комітетів та готує їх на розгляд Верховної Ради України. Головний комітет має право також вносити пропозиції і поправки під час розгляду законопроекту на своєму засіданні.

Верховна Рада у межах своїх повноважень може створювати також тимчасові спеціальні комісії для підготовки і попереднього розгляду питань. Рахункова палата створюється для контролю за використанням коштів Державного бюджету України від імені Верховної Ради України. Верховної Ради України – парламент України здійснює ряд функцій, напрямків діяльності і має для їх реалізації відповідні повноваження, що чітко визначені Конституцією України.

Відповідно до функцій Верховної Ради України можна розрізнити такі парламентські процедури: законодавчу процедуру (законодавчий процес), процедуру формування органів державної влади (установчу), процедуру парламентського контролю, бюджетну процедуру та інші. Пріоритетною функцією Верховної Ради України є законодавча функція, особливість якої полягає в тому, що будь-який закон не може бути прийнятим, якщо він не розглянутий і не схвалений парламентом [4].

Через законотворчу діяльність Верховної Ради реалізується принцип народного суверенітету. За обсягом законодавчих повноважень Верховна Рада України належить до легіслатур (від лат. Legis (lex) закон і latus встановлений) з необмеженою сферою законодавчих повноважень, тобто до парламентів, наділених правом парламентського верховенства (суверенітету).

Складовими елементами цієї функції, є, насамперед, законопроектна робота, внесення змін до Конституції України, прийняття законів тощо.

Варто звернути увагу на те, що Конституція не може бути змінена, якщо зміни передбачають скасування чи обмеження прав і свобод людини і громадянина або якщо вони спрямовані на ліквідацію незалежності чи на порушення територіальної цілісності України.

Відповідно до змісту Конституції Верховна Рада України може приймати закон з будь-якого питання за винятком тих, які вирішуються виключно всеукраїнським референдумом. Статтею 92



Конституції України визначено коло питань, що вирішуються виключно законами України [1].

Зміст представницької функції Верховної Ради України полягає у представництві українського народу – громадян України усіх національностей. Установча функція парламенту, насамперед, пов'язана зі встановленням політичної системи і системи органів публічної влади, що здійснюється через прийняття Конституції.

У статті 5 зазначено, що право визначати і змінювати конституційний лад в Україні належить виключно народові і не може бути узурповане державою, її органами або посадовими особами. Верховна Рада України, відповідно до Конституції України, наділяється повноваженнями і вступає в конституційно-правові відносини з іншими органами держави, що знаходить свій прояв у можливості брати участь у формуванні інших органів державної влади [1].

Наступним напрямком діяльності парламенту є парламентський контроль. Функція контролю має за основну мету здійснення постійного активного нагляду з боку парламенту над усіма галузями адміністрації, а також право представника висловлювати членам уряду будь-яке бажання, сумнів або незадоволення.

Напрямом контрольної діяльності Верховної Ради України є контроль за додержанням конституційних прав і свобод людини і громадянина, який здійснюється через українського омбудсмена – Уповноваженого Верховної Ради України з прав людини.

Отже, Верховна Рада України є єдиним органом законодавчої влади в Україні, яка посідає пріоритетне місце в системі органів державної влади в Україні.

Форми роботи Верховної Ради України можна класифікувати як загальні і інституційні, основні (сесії, засідання) і неосновні (парламентські слухання тощо), постійні і тимчасові, колегіальні і індивідуальні, чергові і позачергові, звичайні і надзвичайні (урочисті), відкриті і закриті, а основними формами роботи Верховної Ради України є сесії і пленарні засідання; Сесія Верховної Ради України – це передбачений Конституцією і Регламентом Верховної Ради України загальний, основний, постійний, колегіальний спосіб організації роботи парламенту України з метою здійснення ним своїх функцій і повноважень протягом півріччя або іншого встановленого ним (парламентом) часу. Пленарні засідання Верховної Ради України – це передбачені Конституцією України і Регламентом Верховної Ради України загальні, основні, колегіальні способи організації роботи парламенту протягом дня або тижня [4].

Головним видом парламентських процедур є законодавча процедура (законодавчий процес), який являє собою передбачений Конституцією і законами України порядок здійснення законодавчої функції і реалізації законодавчих повноважень.

Основними видами законодавчого процесу (законодавчої процедури) є конституційний процес і звичайний законодавчий процес. Конституційний процес (конституційна процедура) являє собою порядок внесення змін до Конституції (відповідно до ст.ст. 154–159). Звичайний законодавчий процес (законодавча процедура) – порядок прийняття, зміни, відміни (скасування) законів або призупинення їх дії [2].

Отже, організаційні форми роботи Верховної Ради України – це передбачені Конституцією України, Регламентом Верховної Ради України та іншими нормативно-правовими актами способи організації роботи парламенту України, його органів, народних депутатів і посадових осіб з метою здійснення ними своїх функцій і повноважень протягом встановленого часу [3]. А механізм забезпечення організаційних форм роботи Верховної Ради України – це система інституцій, до якої входять органи Верховної Ради України, народні депутати та посадові особи, а також правові, інформаційні, фінансові та інші основи їх діяльності.

#### СПИСОК ВИКОРИСТАНИХ ДЖЕРЕЛ:

1. Конституція України від 28 червня 1996 р. *Відомості Верховної Ради України*. 1996. № 30. С. 141.
2. Закон України «Про статус народного депутата України» від 17 листопада 1992 р. № 2790-XII (в ред. Закону від 22 березня 2001 р. № 2328-III) (зі змін.). *Відомості Верховної Ради України*. 2001. № 42. С. 212.





3. Закон України «Про комітети Верховної Ради України» від 4 квітня 1995 р. № 116/95-ВР (зі змін.). *Відомості Верховної Ради України*. 1995. № 19. С. 134.
4. Закон України «Про Регламент Верховної Ради України» від 10 лютого 2010 р. № 1861-VI (зі змін.). *Відомості Верховної Ради України*. 2010. № 14–15; 16–17. С. 133.

*Боднарук Аліна Андріївна,  
студентки II курсу  
спеціальності «Право»,  
ЗВО «Університет Короля Данила»  
Науковий керівник:  
Острогляд Олександр Васильович,  
професор кафедри права та публічного управління,  
кандидат юридичних наук, доцент,  
ЗВО «Університет Короля Данила»,  
м. Івано-Франківськ, Україна*

### НЕОБЕРЕЖНІСТЬ ТА ЇЇ ВИДИ В УКРАЇНІ

Згідно Конституції України людина, її життя, здоров'я, гідність та безпека визнаються основними соціальними цінностями. Права та свободи людини визначають орієнтацію діяльності держави, яка зобов'язана гарантувати ці права [1, ст. 3]. Особливої уваги це положення набуває під час реалізації в кримінальному законодавстві.

Важливим питанням, яке можна розглянути в рамках тез, є особливості відповідальності при наявності кримінально протиправної недбалості.

Згідно з частиною 1 статті 25 Кримінального кодексу України, необережність поділяється на кримінальну протиправну самовпевненість та кримінальну протиправну недбалість [2, ст. 25; 6, с. 72].

Необережність, у формі кримінальної протиправної самовпевненості, передбачає дві важливі характеристики – інтелектуальну і вольову [7, с. 176].

У теорії кримінального права обов'язок передбачати наслідки («повинна була») вважається об'єктивним критерієм кримінальної протиправності недбалості, а можливість передбачення («могла») – суб'єктивним критерієм [5, с. 50].

Необхідно розрізнити поняття «кримінально протиправна недбалість» та «казус (випадок)». Казус найчастіше виявляється в справах, пов'язаних із заподіянням шкоди життю та здоров'ю людини, виробничими травматизмом та порушенням правил безпеки під час руху та експлуатації транспорту. У такому разі казус виключає вину особи в її діях. На відміну від необережності, казус характеризується відсутністю об'єктивних та суб'єктивних критеріїв, які визначають необережність як форму вини [3, с. 165].

Варто звернути увагу на те, що у діючому Кримінальному кодексі України є приклади кримінальних порушень, пов'язаних з «безнаслідковою необережністю». Зокрема, розголошення державної таємниці, яке не спричинило тяжких наслідків (ч. 1 ст. 328 КК України). Науковці вважають, що таке кримінальне правопорушення може бути вчинене як умисно, так і через необережність [4, с. 4].

Сам термін «безнаслідкова необережність» не використовується в законодавстві, він застосовується в теорії кримінального права для позначення необережних правопорушень, за які передбачена кримінальна відповідальність саме за фактом порушення певних правил безпеки, незалежно від можливих наслідків. Проте у сучасних умовах, коли робоча група з питань



розвитку кримінального права Комісії з питань правової реформи при Президентіві України працює над новою концепцією майбутнього Кримінального кодексу України, яка розглядає створення книги «Кримінальні проступки» (розглядала – Б. А.), проблема безнаслідкової необережності стає важливою [4, с. 4].

Усупереч цьому є автори, які вважають, що встановлення відповідальності за необережні кримінальні правопорушення залежно від настання результату є недоцільним, оскільки це не допомагає досягти мети покарання, тоді як більш правильним варто вважати встановлення відповідальності за необережне поставлення певного блага в небезпеку [4, с. 5].

Важливо визначити такий принцип побудови кримінального законодавства щодо відповідальності за необережність: правопорушення, які виникають в результаті необережності, повинні бути включені до книг про кримінальні правопорушення, тоді як правопорушення без наслідків необережності слід розглядати у відповідній книзі «Кримінальні проступки» [4, с. 6].

Також у цьому контексті важливо дотримуватися такої принципової позиції: якщо необережне порушення спеціальних правил безпеки в певній сфері призводить до реальної небезпеки та настання наслідків, це має бути визнане як кримінальне правопорушення. У випадку, коли порушення не призвело до настання наслідків, відповідну необережну поведінку суб'єкта, яка створює абстрактну небезпеку, слід вважати проступком. Проте суспільство та держава повинні реагувати на цю поведінку згідно з вищезгаданою логікою [4, с. 7].

Критерії оцінки кримінально протиправної самовпевненості та кримінально протиправної недбалості - як винний ставиться до випадкового (або потенційного) негативного суспільно небезпечного результату. Проте це не враховує «безнаслідкову необережність». Тому правильним здається інший критерій для визначення даних необережних правопорушень. Наприклад, використовувати наявність і можливість завдання шкоди як основний критерій для визначення необережних кримінальних правопорушень.

Цей підхід ґрунтується на наступних міркуваннях: необережність – це небажана шкода, шкода в свою чергу це об'єктивний критерій, який можна чітко визначити та наявність якої свідчить про небезпечність діяння для суспільства.

Цей підхід дозволить більш точно диференціювати необережні кримінальні правопорушення за ступенем тяжкості та призначати справедливе покарання. Важливо зазначити, що дана пропозиція потребує детального опрацювання та наукового обґрунтування.

Підсумовуючи зазначу, що кримінальна відповідальність за випадки вчинення необережних кримінальних правопорушень застосовується лише у разі реального виникнення суспільно небезпечних наслідків. Недбалі дії, які тільки можуть призвести до небезпечних наслідків, не вважаються достатньою підставою для кримінальної відповідальності. Більшість юридичних фахівців підтримують цей погляд. Виходячи з цього, в літературі обговорюється можливість карності «безнаслідкової необережності» за створення небезпеки спричинення шкоди.

#### СПИСОК ВИКОРИСТАНИХ ДЖЕРЕЛ:

1. Конституція України від 28 червня 1996 р. *Відомості Верховної Ради України*. 1996. № 30. Ст. 141. URL: <https://zakon.rada.gov.ua/laws/show/254%D0%BA/96-%D0%B2%D1%80#Text>.
2. Кримінальний кодекс України: Закон України від 05.04.2001 № 2341–III. URL: <https://zakon.rada.gov.ua/laws/show/2341-14#Text>.
3. Кримінальне право України. Загальна частина : підручник ; за заг. ред. В. Я. Конопельського, В. О. Меркулової. Одеса : ОДУВС, 2021. 452 с.
4. Багіров С. Р. «Безнаслідкова необережність» у сучасних умовах реформування кримінального законодавства: проблема та шляхи її розв'язання. *Наукові записки НаУКМА. Юридичні науки*. 2021. Т. 7. С. 3–13. URL: <http://nrplaw.ukma.edu.ua/article/view/237779/236471>.
5. Кримінальне право України. Загальна частина : підручник / А. А. Васильєв, Є. О. Гладкова, О. О. Житний та ін. ; за заг. ред. проф. О. М. Литвинова; МВС України, Харків. нац. ун-т внутр. справ. Харків, 2020. 428 с.
6. Острогляд О. В. Основні положення кримінально-правової політики України та Криміналь-





ного права України (Загальна частина) : навчальний посібник [в схемах та визначеннях, практичні завдання]. 3-тє вид., переробл. та допов. Івано-Франківськ : Симфонія форте, 2021. 340 с.

7. Фріс П. Л. Кримінальне право України. Загальна частина: Підручник для студентів вищих навчальних закладів. 3-тє вид., доповнене та перероблене. Одеса : Фенікс, 2018. 391 с.

11.

*Бойченко Іван Васильович,  
студент III курсу,  
ЗВО «Університет Короля Данила»  
Науковий керівник:  
Кизимишин Любов Прокопівна,  
старший викладач,  
ЗВО «Університет Короля Данила»,  
м. Івано-Франківськ, Україна*

## ВОДОПОСТАЧАННЯ БУДИНКІВ ТА ОКРЕМИХ СПОРУД

Водопостачанням називається комплекс заходів, за допомогою яких забезпечуються всі потреби споживачів у воді в будь-якому населеному пункті або великого, розташованого за межами населеного пункту підприємства. До цих заходів належать: добування води; поліпшення її якості; підняття води наносним устаткуванням; транспортування її до місць споживання; розподіл її між споживачами з наданням умов для більш зручного й доцільного забору води.

Метою водопостачання є: забезпечення зростаючих потреб населення у доброякісній воді; сприяння зменшенню кількості інфекційних захворювань: забезпечення випуску, поліпшення якості, зниження собівартості промислової продукції, сприяння збільшенню її кількості; забезпечення водою тваринницьких ферм; забезпечення потреби у воді під час гасіння пожеж; забезпечення поливання: присадибних ділянок, вулиць, теплиць, газонів, парків тощо. Забезпечення водою будинків відпочинку, санаторно-курортних комплексів, майстерень, машинно-тракторних станцій, локомотивних та вагонних депо тощо.

Система водопостачання – це комплекс інженерних споруд, машин та апаратів, призначений для добування води з природних джерел, поліпшення її якості, зберігання, транспортування і подачі водоспоживачам. Вона складається з водоприймальних, водопідйомних, очисних, водонапірних і регулюючих споруд, магістральних водоводів і розподільних мереж, засобів автоматизації. В залежності від місцевих умов деякі споруди можуть не використовуватись чи бути об'єднаними одна з одною.

Важливим є:

Безперервність постачання води.

Якість води: відповідність санітарним нормам і правилам.

Ефективність системи: мінімізація втрат води та енергетичних витрат.

Екологічність системи: мінімізація впливу на навколишнє середовище.

Наука про водопостачання постійно розвивається. Впроваджуються нові технології та матеріали, які дозволяють покращити ефективність та екологічність систем водопостачання

Систематизація водопостачальних систем відбувається за рядом класифікаційних ознак. Вони диференціюються залежно від функціонального призначення: господарсько-питне, виробниче, протипожежне. Сфера обслуговування водопостачальних систем може бути об'єднаною чи роздільною. Вид об'єктів, до яких відносяться ці системи, охоплює міські, об'єднання територіальних громад, промислові та інші. За територіальним охопленням споживачів систе-



ми класифікують на місцеві, централізовані та групові. Також системи можуть бути тимчасовими або постійними за тривалістю дії.

Типи природних джерел, які використовуються в системах водопостачання, включають підземні та поверхневі води. Спосіб підйому води може бути гравітаційним або з механічною подачею. Характер використання води в системах може бути прямоточним, зворотнім, а також з можливістю повторного використання води. Важливим аспектом є надійність забезпечення подачі води в системі водопостачання.

Господарсько-питні водопроводи забезпечують подачу питної води, використовуваної для споживання, кулінарії та гігієни. Виробничі водопроводи служать для забезпечення водою виробничих процесів із специфічними вимогами до якості. Протипожежні системи розроблені для забезпечення водою в пожежних цілях, де якість води може не відповідати стандартам питної води. Об'єднані системи водопостачання обслуговують усі категорії споживачів, тоді як роздільні системи спеціалізуються на індивідуальних потребах різних споживачів. Місцеві системи водопостачання призначені для забезпечення окремих об'єктів чи груп будівель, тоді як централізовані охоплюють усіх споживачів населеного пункту.

Групові або районні системи водопроводів призначені для забезпечення водою кількох населених пунктів, ферм чи підприємств, віддалених одне від одного (проектуються, як правило, при відсутності прісних вод і характеризуються великою довжиною водоводів) [1].

У містах та населених пунктах зазвичай встановлюють об'єднані господарсько-питні водопроводи, які можуть також обслуговувати промислові об'єкти, проте великі підприємства можуть мати окремі водопроводи, забезпечені водою з місцевих або зовнішніх джерел. Протипожежні водопроводи, як правило, інтегровані з господарськими, а не виробничими системами, оскільки технологічні процеси можуть вимагати стабільного тиску, що є критичним під час гасіння пожеж. Тому пожежні гідранти найчастіше розташовують на господарсько – протипожежному водопроводі. За необхідності гідранти можливо встановлювати і на господарських водопроводах, якщо витрати води на пожежогасіння значно менше господарсько-питних потреб. Окремі протипожежні водопроводи влаштовують на найбільш пожежонебезпечних об'єктах – підприємствах нафтохімічної та нафтопереробної промисловості, складах нафти та нафтопродуктів, лісорізьках, сховищах зріджених газів та інших [2].

Прямоточна система доцільна при розміщенні підприємства поблизу потужного джерела при невеликій висоті підйому води. Зворотна система передбачає включення в оборот у першу чергу умовно чистих вод, що забезпечують охолоджувальний цикл. При дефіциті водних джерел або необхідності зберегти їх від забруднення в оборот можуть включитись забруднені води після їх відповідної очистки. Вибір системи водопостачання проводиться шляхом техніко-економічного порівняння варіантів з врахуванням капітальних затрат і щорічної вартості експлуатації. Вибір варіанту оцінюється терміном окупності капіталовкладень, яка для водопроводу і каналізації не повинна перевищувати 5–7 років. Схема водопостачання населених пунктів – залежить передусім від виду джерела водопостачання. Централізовані системи водопостачання включають такі інженерні споруди: водоприймачі для одержання води з природних джерел, водопідйомні, які подають воду на очисні споруди, до акумулюючих ємностей і споживачів; очисні башти і резервуари для запасів води; водоводи і мережі трубопроводів для транспортування води [3].

Система водопостачання будь-якого населеного пункту починається з проектування та встановлення великих ємностей, у яких накопичується та зберігається вода перед подачею на водопідготовку (очищення) та кінцевому споживачу. Раніше воду для потреб населення накопичували та зберігали у зварних металевих ємностях типу РВС – резервуар вертикальний сталевий. Але через корозію металу після 5–10 років експлуатації технічний стан сталевих резервуарів суттєво погіршувався, а вода, яка в них зберігалася, була практично непридатною та навіть небезпечною для побутових потреб, оскільки містила багато іржі та шкідливих включень. Вирішити проблему іржавої води в крані будинків і квартир стало можливим із застосуванням модульних ємностей «Грін Модуль», усередині яких встановлюється поліпропілено-



вий вкладиш, котрий забезпечує герметичність резервуару та виключає утворення корозії [4].

Отже, водопостачання для будинків та окремих споруд є життєво важливою інфраструктурою, яка забезпечує людей доступом до чистої питної води. Належне функціонування цих систем є ключовим для забезпечення здоров'я та комфорту мешканців.

#### СПИСОК ВИКОРИСТАНИХ ДЖЕРЕЛ:

1. Водопостачання та водовідведення : підручник / В. М. Корбут, О. М. Шевченко, В. І. Мороз та ін. Київ : Літера ЛТД, 2023. 480 с
2. Проектування систем водопостачання та водовідведення : навчальний посібник / О. М. Шевченко, В. І. Мороз, С. О. Сидоренко. Київ : НУБіП України, 2023. 240 с.
3. Гідротехнічні споруди водопостачання та водовідведення: підручник / О. М. Шевченко, В. І. Мороз, С. О. Сидоренко. Київ : НУБіП України, 2023. 240 с.
4. Очистка води: теорія та практика / В. М. Корбут, О.М. Шевченко, В. І. Мороз та ін. Київ : Літера ЛТД, 2023. 320 с.

**Бондаренко Степан Юрійович,**

*студент III курсу*

*спеціальності «Право»,*

*ЗВО «Національна академія СБ України»*

**Науковий керівник:**

**Тугарова Оксана Кузьмівна,**

*доцент кафедри ОЗІОД,*

*кандидат юридичних наук, доцент,*

*ЗВО «Національна академія СБ України»,*

*м. Київ, Україна*

### ПРАКТИКА ЄСПЛ ЩОДО ПРАВА НА АНОНІМНІСТЬ І ПСЕВДОНІМНІСТЬ В КОНТЕКСТІ ЗАХИСТУ ОСОБИСТИХ ДАНИХ В ІНТЕРНЕТІ

Право на анонімність і псевдонімність у цифровій сфері є фундаментальним аспектом особистої автономії та захисту приватного життя. Оскільки люди все частіше беруть участь в онлайн-активності, занепокоєння щодо збору, обробки та розповсюдження персональних даних набуває першочергового значення. У цьому контексті Європейський суд з прав людини (ЄСПЛ) відіграє вирішальну роль у тлумаченні та захисті прав людини, включаючи право на приватність. Дана наукова робота містить поглиблений аналіз практики ЄСПЛ щодо реалізації права на анонімність та псевдонімність у контексті захисту персональних даних в Інтернеті. Через всебічний огляд відповідних справ, правових принципів та наукових коментарів автор має на меті прояснити підхід ЄСПЛ до збалансування індивідуальних прав з інтересами суспільства в цифрову епоху.

В епоху, що характеризується повсюдною цифровізацією та повсюдним підключенням до Інтернету, захист персональних даних та приватності став нагальною проблемою. Люди регулярно діляться конфіденційною інформацією на різних онлайн-платформах, починаючи від соціальних мереж і закінчуючи веб-сайтами електронної комерції. Однак збір і використання персональних даних приватними організаціями та державними установами викликає серйозні питання щодо автономії особистості, інформаційного самовизначення та права на приватність. Центральне місце в цьому дискурсі посідає право на анонімність і псевдонімність, яке дозволяє особам брати участь у діяльності в Інтернеті, не розкриваючи своєї справжньої іден-



тичності. Визнаючи важливість захисту цих прав, ЄСПЛ ухвалив численні рішення, що стосуються зв'язку між анонімністю, псевдонімом і захистом персональних даних у цифровому просторі. Нами досліджується практика ЄСПЛ з цього питання, аналізуються ключові справи та правові принципи, які формують його підхід до збалансування конкуруючих інтересів та захисту основоположних прав.

У контексті захисту персональних даних в Інтернеті терміни «анонімність» і «псевдонімність» означають різні способи поводження з ідентичністю особи. Анонімність означає стан безіменності або неідентифікованості. У контексті захисту персональних даних це зазвичай означає, що дані були оброблені або збережені таким чином, що унеможлиблює пряму або опосередковану ідентифікацію особи, якої вони стосуються. Справді, анонімні дані не містять жодної ідентифікаційної інформації, яка може бути використана для повторної ідентифікації особи. Анонімність часто вважається найнадійнішим захистом персональних даних, оскільки вона забезпечує повну конфіденційність. Псевдонімність передбачає використання «нікнеймів» або псевдонімів замість справжніх імен або ідентифікаторів. У цьому контексті особи можуть взаємодіяти або здійснювати транзакції в Інтернеті, використовуючи псевдонім, який приховує їхню справжню ідентичність, але дозволяє послідовно розпізнавати та диференціювати їх у межах певної системи або платформи. Хоча псевдонім забезпечує певний рівень конфіденційності і може допомогти запобігти прямій ідентифікації, він не забезпечує такого ж рівня захисту, як анонімність, оскільки за допомогою додаткової інформації або аналізу псевдонімні дані все одно можуть бути пов'язані з особою.

І анонімність, і псевдонімність є важливими поняттями в захисті персональних даних, і їх використання залежить від різних факторів, таких як характер даних, цілі обробки, а також правові вимоги або керівні принципи в різних юрисдикціях. Для організацій, які обробляють персональні дані, дуже важливо розуміти ці поняття і вживати належних заходів для захисту приватного життя людей і дотримання відповідних правил захисту даних, таких як Загальний регламент про захист даних (GDPR) в Європейському Союзі або Каліфорнійський закон про конфіденційність споживачів (CCPA) у Сполучених Штатах Америки [1, 2]. Право на анонімність і псевдонімність знаходить своє вираження в різних міжнародних і регіональних документах з прав людини, в тому числі в Європейській конвенції з прав людини (ЄКПЛ). Стаття 8 ЄКПЛ, яка закріплює право на повагу до приватного і сімейного життя, формує первинну правову основу для захисту права на приватність в Європі [3]. Крім того, право на свободу вираження поглядів відповідно до статті 10 ЄКПЛ перетинається з анонімністю та псевдонімом, оскільки ці поняття сприяють відкритому дискурсу та подальшій науковій розробці в контексті використання дефініції «право на анонімність і псевдонімність» в національному законодавстві.

У знаковій справі «Фон Ганновер проти Німеччини (№ 2) (2012)» [Case of Von Hannover v. Germany] ЄСПЛ підтвердив важливість захисту права особи на анонімність у контексті висвітлення подій у ЗМІ [4]. Суд постановив, що публічні особи, такі як знаменитості, мають право на певний ступінь приватності, включаючи право використовувати псевдоніми, щоб захистити свою особистість від небажаної публічності. Наприклад, справа «Брейер проти Німеччини (2019)» [Case of Breyer v. Germany] стосувалася законності динамічних IP-адрес як персональних даних відповідно до Загального регламенту про захист даних (GDPR) [5]. Хоча ЄСПЛ безпосередньо не розглядав питання анонімності, його рішення підкреслило значення IP-адрес як потенційно ідентифікуючої інформації, тим самим підкресливши важливість гарантій анонімності. У справі «Delfi AS проти Естонії (2015)» [Case of Delfi AS v. Estonia] ЄСПЛ розглянув відповідальність порталів новин в Інтернеті за коментарі користувачів, які порушують права осіб на приватне життя [6]. Визнаючи законний інтерес у стимулюванні онлайн-дискусій, Суд наголосив на відповідальності операторів веб-сайтів за зменшення шкоди шляхом впровадження ефективних механізмів анонімності та модерації контенту. У справі «K.U. проти Фінляндії (заява № 2872/02)» [K.U. v. Finland (Application no. 2872/02)] особа оскаржила рішення фінської влади розкрити її особу в рамках кримінального розслідування,





пов'язаного з її діяльністю в Інтернеті [7]. ЄСПЛ постановив, що мало місце порушення статті 8 (право на повагу до приватного життя) Європейської конвенції з прав людини, підкресливши важливість захисту приватного життя осіб, особливо щодо їхньої діяльності в Інтернеті.

Заявник у справі Йилдирим проти Туреччини (*Yildirim v. Turkey*) (заява № 3111/10) стверджував, що турецька влада порушила його право на недоторканність приватного життя, отримавши доступ до його електронної пошти та перевірявши її без його згоди [8]. ЄСПЛ постановив, що мало місце порушення статті 8 Конвенції, підкресливши, що особи мають обґрунтоване право на недоторканність приватного життя у своїх електронних повідомленнях, включаючи електронні листи, надіслані та отримані в Інтернеті. Справа *Satakunnan Markkinapörssi Oy та Satamedia Oy проти Фінляндії* (заява № 931/13) [*Satakunnan Markkinapörssi Oy and Satamedia Oy v. Finland (Application no. 931/13)*] стосувалася публікації персональних даних осіб, включаючи імена, адреси та номери телефонів, в онлайн-каталозі без їхньої згоди [9]. ЄСПЛ постановив, що мало місце порушення статті 8 Конвенції, підтвердивши важливість захисту прав осіб на приватне життя, особливо в цифрову епоху, коли персональні дані можуть бути легко поширені в Інтернеті. У справі «Таміз проти Сполученого Королівства» [*Tamiz v. United Kingdom № 3877/17*】 заявник оскаржував відповідальність веб-сайту новин за коментарі користувачів, що містили наклепницькі висловлювання про нього [10]. ЄСПЛ постановив, що рішення судів Великої Британії про притягнення веб-сайту до відповідальності не порушило право заявника на свободу вираження поглядів відповідно до статті 10 Конвенції. Однак Суд наголосив на важливості дотримання балансу між свободою вираження поглядів і захистом репутації та права на приватне життя, особливо в контексті онлайн-контенту. Наприклад, також «Справа Барбулеску проти Румунії» (*Barbulescu v. Romania*) (заява № 61496/08)» стосувалася права працівника на недоторканність приватного життя на робочому місці, зокрема щодо використання ним електронної пошти компанії для особистого спілкування. ЄСПЛ постановив, що мало місце порушення статті 8 Конвенції, постановивши, що роботодавці повинні дотримуватися справедливого балансу між моніторингом комунікацій своїх працівників і повагою до їхнього права на приватне життя, навіть у контексті пов'язаної з роботою діяльності, здійснюваної в Інтернеті [11].

Ці справи ілюструють практику ЄСПЛ щодо права на анонімність і недоторканність приватного життя в контексті захисту персональних даних в Інтернеті, підкреслюючи важливість захисту прав людини в цифрову епоху. Практика ЄСПЛ щодо анонімності та псевдонімів відображає делікатне балансування між конкуруючими правами та інтересами. З одного боку, анонімність і псевдонімність слугують життєво важливими інструментами для захисту приватного життя та сприяння свободі вираження поглядів у цифровій сфері. З іншого боку, законні інтереси суспільства, такі як громадська безпека, правоохоронна діяльність та підзвітність, можуть вимагати обмеження анонімності для запобігання зловживанням та забезпечення підзвітності. Підхід ЄСПЛ до анонімності та псевдоніму має значні наслідки для захисту персональних даних в Інтернеті. Визнаючи важливість цих прав, Суд посилює принцип приватності за задумом, заохочуючи розвиток технологій, що підвищують рівень приватності, та надійних систем захисту даних. Крім того, практика ЄСПЛ підкреслює необхідність чітких правових стандартів та ефективних гарантій для забезпечення балансу між правами на недоторканність приватного життя та іншими суспільними інтересами, такими як свобода вираження поглядів та доступ до інформації. Право на анонімність і псевдонімність є наріжним каменем захисту приватності в цифрову епоху. Своєю практикою Європейський суд з прав людини підтвердив важливість захисту цих прав у контексті захисту персональних даних в Інтернеті. Дотримуючись балансу між індивідуальною автономією та інтересами суспільства, ЄСПЛ робить свій внесок у розвиток надійної правової бази, яка захищає основні права і водночас сприяє відповідальному використанню технологій та інформації.







*Борзьонук Олександра Вікторівна,  
студентка II курсу*

*спеціальності «Журналістика»,  
ЗВО «Університет Короля Данила»*

*Науковий керівник:*

*Кухарук Христина Володимирівна,  
в. о. завідувача кафедри журналістики,  
реклами та зв'язків з громадськістю,  
ЗВО «Університет Короля Данила»,  
м. Івано-Франківськ, Україна*

## **ВІДПОВІДАЛЬНІСТЬ ЗА ПОШИРЕННЯ ФЕЙКІВ: КОНТЕКСТ МЕСЕНДЖЕРІВ СОЦІАЛЬНИХ МЕРЕЖ**

У сучасному цифровому світі фейки є невід'ємною частиною інформаційного простору, які впливають на суспільство та спричиняють значні наслідки, а особливо в Україні. Довготривала війна і конфлікт, поширення дезінформації та маніпуляційної інформації надають ще більшої актуальності та небезпеки цього явища. Із зростанням кількості фейків, у силу цілей та інтересів їх поширювачів, виникає загострене питання відповідальності за цю проблему. «Платформи створили ідеальну екосистему для того, щоб вірусне зараження перетворилося на епідемію. Це сталося тоді, коли вони відкинули можливість редакційної політики та дали людині свободу у виборі контенту» [1, с. 215].

Відтак соціальні мережі, які певною мірою перебрали на себе функцію медіа, а саме, коли йдеться про канал комунікації між владою і громадянами, до прикладу, найперші почали «потерпати» від фейкової інформації.

Як зауважує медіа експерт Ігор Балинський, коли мова йде про технічну складову питання поширення інформації, у нашому випадку – фейків, неможливо оминати сучасних каналів комунікації у соцмережах. Тут важливо врахувати, як інформація потрапляє «до адресної аудиторії», до «адресних груп споживачів цього контенту». Як та за якими принципами обирають цю аудиторію.

Як правило, такі повідомлення (фейкового змісту) апелюють до емоцій адресата. Це спричиняє «віральність» контенту і поширення його за принципом піраміди серед індивідуального кола контактів користувача мережі. У цьому контексті засади медіаграмотності та дотримання стандартів та екології комунікації, інформації не враховуються і не працюють. У цьому контексті, як зауважує І. Балинський, «соціальні мережі на сьогодні виявилися найзручнішим середовищем для поширення пропаганди» [2].

Є операції, які мають «два базових складники – емоції та інформацію» [3, с. 8]. І чим більше емоції, тим довше та ефективніше «віруситься» серед користувачів фейк.

Якщо соцмережі ще більш-менш захищені, оскільки є інструментарій, розроблений адміністраторами соцмережі, то в приватних повідомленнях такої функції взагалі немає. Не можемо стверджувати, що це добре чи погано, оскільки втручання адміністраторів соцмереж у приватні повідомлення, які є сферами приватного користування приватних користувачів, порушує приватність, яка у різних державах захищена, по-різному регламентована. Соціальні мережі стали каналами комунікації, які не обмежуються якоюсь одною державою, а канали комунікації не обмежуються територіально чи законодавчо. Тобто у цій ситуації питання відкрите: чи соцмережа (Meta, наприклад) і її політика може і чи повинна впливати на закон про інформацію у різних державних системах.

«Ви можете звернутися до Цукерберга і апелювати про те, що Фейсбук став джерелом поширення пропаганди, наративів ненависті і так далі», – підкреслює І. Балинський. І це справді так, адже надіславши скаргу на певний пост у Facebook, користувача, який його оприлюднив можуть або заблокувати аккаунт, або покласти певні обмеження на певний час, або встановити



обмеження щодо коментарів чи постів тощо.

Отже, одна з найбільш незахищених від фейкового впливу сфера соціальних мереж – це приватні повідомлення, які не може перевірити на правдивість, достовірність тощо третя експертна незалежна сторона. Віральність таких фейкових повідомлень у соцмережах надзвичайно висока та неконтрольована, адже кожен користувач діє «на власний розсуд» і, як відомо, не мусить перевіряти інформацію, бо не є представником медіа чи державних інститутів.

Натомість інструмент контролю за поширенням фейкової інформації у приватних повідомленнях у соцмережах розробляти небезпечно, бо це, на нашу думку, буде втручанням у приватне життя людини. Апелювати можна тільки до медіаграмотності, до раціоналізму та створювати фактчекінгові програми для широкого доступу користувачів.

#### СПИСОК ВИКОРИСТАНИХ ДЖЕРЕЛ:

1. Кулеба Д. Війна за реальність: як перемагати у світі фейків, правд і спільнот. Вид. 3-тє, оновл. Київ : Книголав, 2022. 384 с.
2. Балинський І. Російська пропаганда: її риси, ефективність та засоби боротьби з нею. 2024. URL: <https://usionline.com/rosijska-propahanda-ii-rysy-efektyvnist-ta-zasoby-borotby-z-neiu-interv-iu-z-media-ekspertom-ihorem-balynskym/>.
3. Почепцов Г. Фейк: технології спотворення реальності. Київ : Видавничий дім «Киево-Могилянська академія», 2020. 224 с.

**Босовик Ольга Тимофіївна,**

*студентка IV курсу*

*спеціальності «Інженерія програмного забезпечення»,*

*ЗВО «Чернівецький національний університет*

*імені Юрія Федьковича»*

**Ганжело Дмитро Володимирович,**

*аспірант IV року навчання*

*спеціальності «Інженерія програмного забезпечення»,*

*ЗВО «Чернівецький національний університет*

*імені Юрія Федьковича»*

**Науковий керівник:**

**Ганжело Дмитро Володимирович,**

*аспірант кафедри програмного забезпечення комп'ютерних систем,*

*ЗВО «Чернівецький національний університет*

*імені Юрія Федьковича»,*

*м. Чернівці, Україна*

#### ПРОБЛЕМАТИКА ВИКОРИСТАННЯ ДЕРЖАВНИХ ЕЛЕКТРОННИХ РЕЄСТРІВ

*У статті розглянуто ключові проблеми використання інформаційних систем на прикладі вже існуючої Платформи для розгортання та супроводу державних електронних реєстрів [1].*

В Україні існує понад 350 державних реєстрів, які належать різним власникам. Кожен реєстр створюється та підтримується за допомогою окремої команди та експлуатується у власній інфраструктурі (апаратне чи хмарне забезпечення).

Поточну ситуацію можна класифікувати як децентралізовану та нерегульовану:

- під децентралізованою слід розуміти зберігання даних в окремих власників на



окремій інфраструктурі, що є дуже важливим моментом з огляду несення відповідальності за збір, збереження та використання даних.

- під нерегульованою слід розуміти, що не існує можливості гарантувати коректну взаємодію між реєстрами через захищені з'єднання, виконання вимог щодо збереження даних, повторне використання підходів та заощадження ресурсів.

З огляду на поточну ситуацію та можливі ризики з визначенням відповідальності за збереження даних. Платформа дозволяє перейти до децентралізованого але регульованого підходу.

Платформа є комплексом програмно-апаратних засобів для імплементації високорівневих вимог, сформованих Міністерством цифрової трансформації України з огляду на поточну ситуацію та можливі ризики з визначенням відповідальності за збереження даних державних електронних інформаційних ресурсів [2].

Наявність Платформи забезпечить єдину технологію створення та ведення публічних державних реєстрів, що може розвиватися централізовано, тим самим спрощуючи розгортання нових публічних державних реєстрів, зменшуючи витрати на їх розробку та підвищуючи ефективність функціонування існуючих публічних державних реєстрів після їх міграції та розгортання на Платформі.

Цей підхід гарантує збереження ідентифікації власника даних, встановлюючи чітку відповідальність за дані. Водночас він закладає основу для подальшого розвитку Платформи, визначаючи реєстри як комплекс апаратних та програмних засобів. Ці інструменти розроблені для впровадження вимог, висунутих Міністерством цифрової трансформації України [3, 4].

Платформа реєстрів – це інформаційна система для ефективного надання державних послуг у цифровому вигляді. Вона забезпечує швидке створення, моделювання, розгортання та обслуговування державних електронних реєстрів, дозволяючи досягати оптимального балансу між вимогами безпеки даних, швидкістю розгортання, вартістю володіння реєстрами та обміном даними з іншими реєстрами та системами.

#### **СПИСОК ВИКОРИСТАНИХ ДЖЕРЕЛ:**

1. Розвиток Платформи для розгортання та супроводження державних електронних реєстрів. URL: <https://eu4digitalua.eu/procurement/rozvytok-platformy-dlya-rozgortannya-ta-suprovodzhennya-derzhavnyh-elektronnyh-reyestriv/> (дата звернення: 22.03.2024).
2. Про основні засади забезпечення кібербезпеки України: Закон України від 21.06.2018 № 2469-VIII. URL: <https://uteka.ua/ua/publication/news-14-novosti-zakonodatelstva-1-osnovnye-principy-obespecheniya-kiberbezopasnosti-ukrainy-prinyat-zakon.> (дата звернення: 22.03.2024).
3. Закон України «Про Національну програму інформатизації» від 04.02.1998 № 74/98-ВР».
4. Закон України «Про інформацію» від 02.10.1992 № N2658-XII.



**Брендак Андрій Віталійович,**

*студент IV курсу*

*спеціальності «Інженерія програмного забезпечення»,*

*ЗВО «Університет Короля Данила»*

**Науковий керівник:**

**Демчина Микола Миколайович,**

*кандидат технічних наук, доцент кафедри інформаційних технологій,*

*ЗВО «Університет Короля Данила»,*

*м. Івано-Франківськ, Україна*

## **РОЛЬ ПІКСЕЛЬ-АРТУ В ІСТОРІЇ ІГРОВОЇ ІНДУСТРІЇ ТА ЙОГО ВПЛИВ НА СУЧАСНІ ТЕНДЕНЦІЇ ГРАФІКИ**

Піксель-арт, або пікселізована графіка, відіграла важливу роль у розвитку ігрової індустрії та залишається актуальною у сучасних тенденціях графіки. Це низькороздільна форма цифрового мистецтва, в якій зображення створюються шляхом маніпулювання окремими пікселями. Попри свою простоту, піксель-арт є потужним інструментом для створення стилізованих, витончених та запам'ятовуваних візуальних ефектів.

Однією з головних переваг піксель-арту є його здатність створювати атмосферу ретро-ігор, що викликає почуття ностальгії у багатьох гравців. Крім того, піксель-арт вимагає менше обчислювальних ресурсів, що робить його привабливим для розробників з обмеженими бюджетами. Ще однією перевагою є стилізована естетика, яка дозволяє відеоіграм виділятися серед інших.

Разом з тим, піксель-арт має певні недоліки. Зокрема, його низька роздільна здатність може обмежувати деталізацію зображень та складність візуальних ефектів.

Піксель-арт суттєво впливає на дизайн та атмосферу відеоігор. Його стилізована естетика дозволяє створювати унікальні світи, наповнені власною атмосферою та характером. Крім того, піксель-арт може бути використаний для передачі певних емоцій чи настроїв, наприклад, ностальгії або ретро-стилю. Не можна ігнорувати роль піксель-арту у збереженні історичної спадщини відео ігрової індустрії. Він був невід'ємною частиною відеоігор з самого їх зародження і відображає технічні обмеження та творчі рішення попередніх поколінь розробників. Тому піксель-арт відіграє важливу роль у збереженні історії та еволюції відеоігор як культурного феномену.

Історія піксель-арту в іграх починається на ранніх етапах розвитку відеоігор, у 1970-х та 1980-х роках, коли відеоігри робили свої перші кроки, розробники стикалися з серйозними технічними обмеженнями. Обмежена обчислювальна потужність та пам'ять змушували творців ігор шукати інноваційні способи створення візуальних ефектів. Піксель-арт став ідеальним рішенням, оскільки він дозволив створювати зображення з низькою роздільною здатністю, які все ще могли передавати атмосферу та емоції. Ранні ігри, такі як «Pong», «Space Invaders» та «Pac-Man», стали класичними прикладами використання піксель-арту [1]. Хоча їхні візуальні ефекти були простими, вони заклали основи для майбутніх досягнень у цій галузі.

Справжня золота ера піксель-арту настала у 1980-х та 1990-х роках, коли з'явилися 8-бітні та 16-бітні ігрові системи. Ігри для консолей, таких як Nintendo Entertainment System (NES) та Sega Genesis, а також персональних комп'ютерів, таких як Commodore 64 та Amiga, стали полем для експериментів та інновацій у сфері піксель-арту. Культові ігри, такі як «Super Mario Bros», «The Legend of Zelda», «Metroid», «Castlevania» та «Final Fantasy», продемонстрували, наскільки вражаючих результатів можна досягти за допомогою піксель-арту. Художники та дизайнери розробляли креативні способи для передачі атмосфери, емоцій та глибини у світах, створених з обмеженої кількості пікселів.

У 1990-х роках з'явилися 32-бітні ігрові системи, такі як Sony PlayStation та Sega Saturn, які відкрили нові можливості для піксель-арту. Збільшена роздільна здатність та більша кіль-



кість кольорів дозволили художникам створювати більш деталізовані та складні зображення. Ігри, такі як «Chrono Trigger», «Final Fantasy VI» та «Yoshi's Island», стали визначними прикладами піксель-арту на новому рівні. Художники використовували різноманітні техніки, такі як анімаційний цикл спрайтів, паралакс-скролінг та складні палітри кольорів, щоб створити захопливі візуальні світи.

Незважаючи на постійне вдосконалення графічних технологій та фотореалістичних можливостей у відеоіграх, піксель-арт продовжує відігравати важливу роль та впливати на сучасні тенденції графіки [2]. Ця унікальна форма цифрового мистецтва знайшла своє місце в різноманітних жанрах та проектах, демонструючи свою універсальність та цінність. Завдяки своїй доступності та здатності створювати яскраві, запам'ятовувані ігрові світи, піксель-арт став улюбленим інструментом багатьох інди-розробників. Успішні проекти, такі як «Stardew Valley», «Celeste», «Dead Cells» та «Shovel Knight», продемонстрували, що піксельна графіка здатна створювати захопливі та емоційні ігрові світи, які приваблюють гравців з усього світу [3].

Піксель-арт також відіграє важливу роль у відтворенні ретро-естетики та ностальгічних ігрових проектах [4]. Багато сучасних розробників свідомо обирають піксельну графіку, щоб відтворити атмосферу класичних ігор минулого та задовольнити попит на ностальгічний досвід. Ремейки та переосмислення культових класичних ігор, таких як «Wonder Boy: The Dragon's Trap» та «Streets of Rage 4», використовують піксель-арт для відтворення оригінального стилю та атмосфери, водночас оновлюючи ігровий процес та графіку.

Крім того, піксель-арт також знаходить своє місце у великобюджетних проектах, де він використовується для створення стилізованих ефектів або окремих елементів. Ігри, такі як «Minecraft» та «Hotline Miami» демонструють, як піксельна графіка може поєднуватися з сучасними технологіями для створення унікальної естетики та атмосфери. Цей підхід дозволяє розробникам вирізнятися на тлі конкурентів та пропонувати гравцям нові й захопливі візуальні враження.

Піксель-арт також впливає на сучасні тенденції графіки через різноманітні кроссоверні проекти та арт-експерименти. Художники та дизайнери експериментують з поєднанням піксель-арту з іншими формами цифрового мистецтва, такими як 3D-графіка, векторна графіка та анімація. Ці експерименти призводять до виникнення нових візуальних стилів та підходів, розширюючи межі піксель-арту та демонструючи його гнучкість і різноманітність.

Підводячи підсумки можна стверджувати що піксель-арт відіграв важливу роль в історії ігрової індустрії та продовжує впливати на сучасні тенденції графіки. Попри технологічний прогрес, ця форма цифрового мистецтва залишається популярною завдяки своїй здатності створювати запам'ятовувані та емоційно зв'язані візуальні ефекти. Як незалежні розробники, так і великі студії продовжують використовувати піксель-арт для створення ностальгічних або стилізованих ігрових світів, що підтверджує його цінність та значущість у ігровій індустрії.

#### СПИСОК ВИКОРИСТАНИХ ДЖЕРЕЛ:

1. Michael Ebering. History of pixel art. Publisher: Video game encyclopedia. 2019. P. 127.
2. Anthony M. Moss. Pixel art in modern video games. Journal: Digital art. 2021. № 27. P. 112.
3. John H. Richardson. The role of pixel art in the independent gaming scene. Conference: PixelCon. 2020. P. 184.
4. Emily Rogers. The renaissance of pixel art: how retro aesthetics. Influence: Game design. 2022. P. 94.





*Бучко Ірина Дмитрівна,  
студентка I курсу  
спеціальності «Дизайн»,  
ЗВО «Університет Короля Данила»*

*Науковий керівник:  
Матоліч Ірина Яремівна,  
завідувач кафедри дизайну,  
кандидат мистецтвознавства, доцент,  
ЗВО «Університет Короля Данила»,  
м. Івано-Франківськ, Україна*

## ФЛОРИСТИКА В ДИЗАЙНІ

Флористика – це мистецтво створення композицій з квітів та рослин, що включає в себе знання про їх властивості, кольори, форми та способи їх поєднання для створення естетично привабливих аранжувань [1].

Флористика в дизайні є важливим елементом в створенні привабливого та гармонійного середовища. Використання квітів, рослин та інших елементів природи додає не лише краси, але й емоційної глибини до будь-якого інтер'єру чи екстер'єру. Завдяки флористиці можна створити атмосферу, що відображає особистість власника, або ж підкреслити тематику конкретного заходу. Цей мистецький напрям є досить широким і дозволяє втілювати найрізноманітніші ідеї та концепції [1].

Основні принципи композиції в флористиці включають в себе баланс, пропорції, ритм, акцент та гармонію. Баланс – це розподіл ваги та об'єму елементів композиції таким чином, щоб досягти візуальної стабільності. Пропорції визначають співвідношення розмірів та відношення між різними частинами композиції. Ритм – це повторюваність форм, кольорів або текстур, яка надає композиції динамічності та гармонії. Акцент вказує на головний елемент композиції, який привертає увагу та надає їй виразності. Гармонія в флористиці означає вдале поєднання кольорів, форм та текстур для створення єдиного цілого. Техніки оформлення букетів, віночків, композицій та інших аранжувань з використанням різноманітних стилів та методів включають в себе різноманітні підходи до комбінування кольорів, форм та текстур. Деякі з них включають техніки обгортання стебел, використання оазису для створення структури букету або композиції, а також різні методи кріплення елементів. Різноманітні стилі включають класичний, сучасний, еkleктичний, мінімалістичний та інші, кожен з яких має свої характерні риси та елементи. Ця інформація допомагає флористам створювати унікальні та естетично привабливі композиції, які відповідають сучасним тенденціям та побажанням клієнтів. Використання різноманітних матеріалів, таких як оазис, контейнери, декоративні елементи тощо, є ключовим аспектом при створенні оригінальних композицій в флористиці [4]. Оазис – це спеціальний матеріал, який вбирає воду та допомагає утримувати квіти та рослини свіжими та стійкими протягом тривалого часу. Контейнери використовуються для розміщення композицій та можуть бути виготовлені з різних матеріалів, таких як скло, кераміка, дерево або метал. Декоративні елементи, такі як вінки, стрічки, камені, штучні пташки тощо, додають композиціям індивідуальності та виразності, роблячи їх більш цікавими та привабливими для спостерігача. Створення тематичних аранжувань та декорування подій за допомогою квітів та рослин – це процес, який дозволяє створити атмосферу, що відображає конкретну тему чи ідею заходу. Це може бути весілля, ювілей, корпоративна вечірка, тематична вечірка або будь-яка інша подія. Флористичні композиції створюються з урахуванням тематики та концепції події, використовуючи відповідні кольори, форми та стилі. Наприклад, для весільної церемонії можуть використовуватися ніжні та романтичні квіткові композиції, тоді як для корпоративної вечірки можуть бути вибрані сучасні та стильні аранжування. Важливо, щоб флористичний декор гармонійно вписувався в загальний дизайн та атмосферу події, створюючи незабутню та ефектну



обстановку [4].

При виборі квітів та рослин для флористичних композицій важливо враховувати сезон, кольорову палітру та стиль події. Ось деякі поради:

**Сезонність:** Вибирайте квіти та рослини, які доступні у даному сезоні, оскільки вони будуть свіжішими, дешевшими та легше доступними. Наприклад, весною популярні тюльпани, на літо – троянди та літні квітучі трав'янисті рослини, восени – гербери та хризантеми, а взимку – гіацинти та амариліси.

**Кольорова палітра:** Обирайте квіти та рослини, які гармоніюють з кольоровою палітрою події або інтер'єру. Важливо враховувати основний колір та його поєднання з іншими кольорами для створення контрасту або гармонії.

**Стиль:** Враховуйте стиль події чи інтер'єру при виборі квітів та рослин. Наприклад, для класичного стилю підійдуть квіти з густою та рясною зеленою масою, тоді як для сучасного стилю можуть бути підходити мінімалістичні та стильні композиції. Історія виникнення флористики сягає давніх часів, коли люди використовували квіти та рослини як символи, обрядові предмети та прикраси. Деякі з перших записів про використання квітів для декору сягають античності, де квіти були пов'язані з міфами, релігією та обрядами. У середньовіччі використання квітів було поширеним серед дворянства та заможних людей як символ розкоші та вишуканості. Саме в XIX столітті флористика стала визнаною мистецькою галуззю [3]. Виникли перші флористичні школи, в яких вчили композиції та техніки обробки квітів. Поступово флористика стала важливим елементом дизайну, особливо в інтер'єрі та оформленні заходів. Сьогодні флористика є невід'ємною частиною інтер'єрного та екстер'єрного дизайну, весіль, свят та інших урочистих подій. Важливість флористики у дизайні полягає в її здатності трансформувати простір та створювати атмосферу, яка відповідає певним потребам та настрою. Квіти та рослини не лише додають краси та елегантності, але й створюють відчуття гармонії та комфорту. Вони можуть виражати емоції, підкреслювати тематику події та виразно виражати індивідуальність.

#### СПИСОК ВИКОРИСТАНИХ ДЖЕРЕЛ:

1. Братківська І. Г. Флористика в дизайні інтер'єру : вебсайт. URL: [https://stud.com.ua/132186/dizayn/floristika\\_vid\\_dizaynu\\_intereru/](https://stud.com.ua/132186/dizayn/floristika_vid_dizaynu_intereru/) (дата звернення: 27.03.2024).
2. Мистецтво флористики. Особливості мистецтва флористики: вебсайт. URL: <https://vseosvita.ua/lesson/mystetstvo-florystyky-osoblyvosti-mystetstva-florystyky-284390.html> (дата звернення: 27.03.2024).
3. Флора : вебсайт. URL: <https://www.floralife.com.ua/novini/osnovi-floristiki-virivneni-prostorovij-sklad.html> (дата звернення: 27.03.2024).
4. Флористика: основи мистецтва : вебсайт. URL: <https://www.floralife.com.ua/novini/osnovi-floristiki-virivneni-prostorovij-sklad.html> (дата звернення: 27.03.2024).



*Вангела Яна Сергіївна,*

*студентка III курсу,*

*група КЮс-21-1,*

*Фаховий коледж ЗВО «Університет Короля Данила»*

**Науковий керівник:**

*Луцький Роман Петрович,*

*директор науково-дослідного Інституту*

*імені Академіка Івана Луцького,*

*доктор юридичних наук, професор,*

*ЗВО «Університет Короля Данила»,*

*м. Івано-Франківськ, Україна*

## **ВПЛИВ ПСИХОСОМАТИЧНИХ РОЗЛАДІВ НА МЕНТАЛЬНЕ ЗДОРОВ'Я ЛЮДИНИ**

Жодна людина в житті не застрахована від тих чи інших захворювань. В тому числі і від психічних, протягом всього життєвого шляху людини, можуть скластися певні обставини які можуть призвести до тих чи інших розладів, в когось це відбувається на жаль з самого народження, в когось захворювання набуваються. Тому тут ми розглянемо психосоматичні розлади, їхні ознаки та види.

Ще Гіппократ і Платон (давньогрецький лікар і філософ) помітили зв'язок між емоціями людини і її самопочуттям. Згадайте свій досвід, коли перед важливою подією, особливо в шкільні чи юнацькі роки, раптом, несподівано починало крутити в животі або шалено стукати в грудях. Це і була фізична реакція організму на стресову ситуацію. І в разовому стресі немає нічого поганого – легкий струс і нічого більше. Гірше якщо подібні ситуації носять перманентний характер – ось тоді може спостерігатися серйозне погіршення здоров'я.

Психосоматичні розлади – це такі порушення з боку різних органів та систем людського організму, які виникають та здатні загострюватися під впливом різних психогенних факторів (конфліктних та стресових ситуацій, катастроф тощо). Усі вони характеризуються оборотністю, тривалістю існування, взаємопов'язані з психогенними чинниками, мають функціональний характер.

При будь-яких психосоматичних розладах порушується діяльність вегетативної нервової системи та проявляється різна неврологічна симптоматика. Як правило, подібні порушення супроводжують тривога, симптоми депресії, іпохондрія, астенія [1].

Термін «психосоматика» вперше був застосований на початку XIX ст. J. Heinroth (1818). Через сторіччя в лікарський лексикон було введено поняття «Психосоматична медицина». Під поняттям «психосоматичні» спочатку почали об'єднувати такі захворювання, як ішемічна хвороба серця, артеріальна гіпертензія, виразкова хвороба шлунку і дванадцятипалої кишки, бронхіальна астма, псоріаз і ін., істотну роль в патогенезі яких грають несприятливі психічні впливи. У сучасній медицині розділ психосоматики представляють клінічні, психологічні, епідеміологічні і лабораторні дослідження, які освітлюють роль стресу в етіопатогенезі соматичних захворювань, зв'язок патохарактерологічних і поведінкових особливостей з чутливістю або стійкістю до певних соматичних захворювань, залежність реакції на хворобу (поведінки в хворобі) від типу особистісного складу, вплив деяких методів лікування (хірургічні втручання, гемодіаліз і т.п.) на психічний стан. Практичне володіння навичками виявлення психологічних чинників розвитку психосоматичної патології є необхідним для професійної діяльності сучасного лікаря [2].

Усі психосоматичні розлади поділяють кілька видів:

- Психосоматичні реакції являють собою короткочасні зміни, що виникають у багатьох системах організму. Це блідість шкіри або її почервоніння, частий пульс, гіпертонія, короткочасне порушення сечовипускання або випорожнення, раптова м'язова слабкість. Вони виника-



ють, як правило, після переживань та мають короткочасний характер.

- Функціональні невротичні розлади – у хворого виникають парестезії, відчуття дискомфорту в ділянці серця, першіння чи тяжкість у горлі, функціональні шлунково-кишкові розлади, порушення серцевої діяльності та інше. Все це супроводжує відчуття страху, підвищена стомлюваність, симптоми депресії, порушення сну, внутрішнє занепокоєння. Але при цьому жодних патофізіологічних змін в органах немає.

- Конверсійні розлади людина несвідомо демонструє хворобливі симптоми, які відсутні об'єктивно (наприклад, больові феномени, психогенне блювання, парестезії тощо).

- Психосоматичні хвороби – реакція на переживання, що супроводжується патологічними порушеннями та змінами у різних органах.

Кожен з цих видів ми далі детальніше розглянемо:

Розуміння психосоматичних реакцій базується на тісному взаємозв'язку між психікою та фізіологією. Стрес, тривога, депресія та інші емоційні стани можуть впливати на роботу нервової системи, ендокринної, імунної та інших систем організму.

Цей вплив може викликати різноманітні фізичні симптоми, такі як болі в різних частинах тіла, наприклад, головний біль, біль у животі, м'язові напруги тощо.

Крім того, психічний стрес може призвести до збільшеної схильності до захворювань, ослаблення імунної системи та загального відчуття втоми.

Це дуже тісний взаємозв'язок між психічним та фізичним станом, він підкреслює важливість психологічної підтримки та стресового менеджменту, задля збереження загального здоров'я людського організму та благополуччя.

Функціональні невротичні розлади – це група психічних порушень, які виникають без органічних причин, таких як ураження мозку чи хронічні захворювання. Вони характеризуються різними симптомами, такими як тривога, депресія, фобії, obsесивно-компульсивні розлади та ін., та можуть впливати на здатність особи до нормального функціонування життєдіяльності. Такі розлади можуть бути керовані за допомогою психотерапії, медикаментів, та інших методів, спрямованих на покращення психічного стану та здатності адаптації.

Що являє собою функціональний невротичний розлад?

За різними даними, функціональні (психогенні) невротичні порушення становлять понад 16 % усіх звернень до неврологів (Stone et al., 2010). Це розлад спонтанного функціонування рухової або сенсорної системи з характерними симптомами, такими як параліч, тремор, дистонія, порушення чутливості (наприклад, втрата зору), мовні симптоми та судоми. Відмінною рисою таких пацієнтів є те, що ці симптоми можна визначити як такі, що не відповідають визнаній патофізіологічній хворобі.

Функціональний неврологічний розлад не є діагнозом виключення. Його визначення згідно з Діагностичним і статистичним посібником із психічних розладів 5-го перегляду (DSM-5) вимагає наявності позитивних діагностичних ознак, що позначають загальнозживаними синонімами, як-от «дисоціативні неврологічні симптоми», «психогенні неврологічні симптоми», «конверсійні розлади», а не лише виключення інших станів.

У DSM-IV однією з діагностичних вимог до встановлення діагнозу «функціональний неврологічний розлад» був недавній психологічний стрес, однак її було скасовано, оскільки в багатьох пацієнтів немає ідентифікованих стресових чинників. Як відомо, ці розлади часто співіснують зі стійкими фізичними симптомами, як-от запаморочення, біль, втома. Також у пацієнтів можуть бути інші функціональні розлади, такі як синдром подразненого кишечника, фіброміалгія або хронічний тазовий біль [3].

Конверсія – процес перетворення, трансформації психічного конфлікту в фізичний симптом (синдром).

При цьому цей симптом являє собою замаскований мотив задоволеності або виконання бажань, або, що частіше – гальмування мотиву задоволеності чи виконання бажань, або обох одразу.

Конверсії виступають як сенсорні порушення (порушення чутливості) при істерії



і парестезії, можуть виглядати як судорожні випадки мотиваційні паралічі в сильному регресивному стані як прегенітальні конверсійні неврози [4].

На відміну від психосоматичних захворювань, які не мають для хворих ніякого «сенсу», конверсії здаються хворим «корисними», вони начебто слугують суб'єктивним «цілям».

Існують також чимало інших трактувань цього поняття як в психіатрії, так і в психоаналізі.

#### СПИСОК ВИКОРИСТАНИХ ДЖЕРЕЛ:

1. Психоматика: види і симптоми. Блог про психосоматику: класифікація і симптоматика URL: <https://aksimed.ua/psychosomatychni-rozlady-vydy-ta-likuvannya/>
2. Методична розробка до практичного заняття по темам № 3, № 4 «Поняття про психосоматичні та соматопсихічні розлади. Статеві, вікові та профільні особливості хворих» для студентів 4 курсу медичного факультету (спеціальність «Лікувальна справа» та «Педіатрія». URL: <http://dspace.zsmu.edu.ua/bitstream/123456789/10955/1/%D0%9F%D0%BE%D0%BD%D1%8F%D1%82%D1%82%D1%8F%20%D0%BF%D1%80%D0%BE%20%D0%BF%D1%81%D0%B8%D1%85%D0%BE%D1%81%D0%BE%D0%BC%D0%B0%D1%82%D0%B8%D1%87%D0%BD%D1%96.pdf>
3. Функціональні неврологічні розлади в практиці невролога. *Нейро Невс* URL: <https://neuronews.com.ua/ua/archive/2020/10%28121%29/pages-6-8/funkcionalni-nevrologichni-rozladi-v-praktici-nevrologa#gsc.tab=0>
4. Конверсія. *Вікіпедія*. URL: [https://uk.wikipedia.org/wiki/%D0%9A%D0%BE%D0%BD%D0%B2%D0%B5%D1%80%D1%81%D1%96%D1%8F\\_\(%D0%BF%D1%81%D0%B8%D1%85%D0%BE%D0%BB%D0%BE%D0%B3%D1%96%D1%8F\)](https://uk.wikipedia.org/wiki/%D0%9A%D0%BE%D0%BD%D0%B2%D0%B5%D1%80%D1%81%D1%96%D1%8F_(%D0%BF%D1%81%D0%B8%D1%85%D0%BE%D0%BB%D0%BE%D0%B3%D1%96%D1%8F))

**Варвадюк Вікторія Василівна,**

*студентка I курсу*

*спеціальності «Архітектура та містобудування»,*

*Фаховий коледж ЗВО «Університет Короля Данила»*

**Науковий керівник:**

**Морушко Ольга Василівна,**

*доцент кафедри інформаційних технологій,*

*кандидат фізико-математичних наук,*

*ЗВО «Університет Короля Данила»,*

*м. Івано-Франківськ, Україна*

#### РАДІОАКТИВНЕ ЗАБРУДНЕННЯ ТА ЙОГО ВПЛИВ НА ЛЮДЕЙ ТА НАВКОЛИШНЄ СЕРЕДОВИЩЕ

Радіоактивне забруднення – це ненавмисний контакт з радіоактивним матеріалом та його затримання, зазвичай, у вигляді пилу або рідини [1]. Воно виникає, коли радіоактивні матеріали у вигляді газів, рідин або твердих частинок потрапляють у навколишнє середовище, підвищуючи природний фоновий радіаційний рівень. Це може статися в результаті ядерних випробувань, аварій на атомних електростанціях, неправильному поводженні з радіоактивними відходами, а також внаслідок діяльності медичних та промислових установ. Вплив радіоактивного забруднення на людей та навколишнє середовище є значним і має багато аспектів. Насамперед, треба розуміти, що радіація це поняття значно ширше, ніж випромінювання від радіоактивних матеріалів. Наприклад, Сонце несе на Землю колосальний потік радіації через простір 150 млн км. Це так звана природна радіація, тобто не рукотворна. До цього виду радіоактивного





випромінювання відносяться води з радоном та шахти. Забруднення може бути: зовнішнім, внутрішнім [1].

Зовнішнє забруднення – це потрапляння радіоактивного матеріалу на шкіру або одяг, звідки він може відпасти чи стертися, що призведе до забруднення інших людей або предметів.

Внутрішнє забруднення – це ненавмисне потрапляння радіоактивного матеріалу всередину тіла шляхом проковтування, вдихання або через пошкоджену шкіру. Коли радіоактивний матеріал потрапляє в організм, він може переноситися у різні ділянки, де він і далі продовжує випромінювати радіацію, доки його не видалять чи він не розпадеться.

Випромінювання буває трьох видів [1]:

1. Альфа-випромінювання – потік позитивно заряджених частинок (ядер атомів гелію), що рухаються зі швидкістю близько 20 000 км/сек. Альфа-випромінювання поглинається аркушем паперу, майже не проникає через шкіру людини. Але воно є небезпечне, при потрапленні частинки всередину організму з їжею, повітрям або через рани. Пробіг альфа-частинки в повітрі становить 11 см, в м'яких тканинах людини – кілька мікрон.

2. Бета-випромінювання – потік негативно заряджених частинок (електронів), їх швидкість близька до швидкості світла. Бета-випромінювання може проникнути у тканини організму на глибину один-два сантиметри. Захистом від цього є звичайний одяг. Бета-частинки мають різну енергію, тому їхній пробіг в повітрі є не однаковий: від кількох метрів до сантиметра.

3. Гамма-випромінювання – це короткохвильове електромагнітне випромінювання. За властивостями воно близьке до рентгенівського, але наділене значно більшою швидкістю і енергією та поширюється зі швидкістю світла. Гамма-випромінювання має велику проникаючу здатність, тому послаблюється стінами будинків, металевими конструкціями.

Джерела радіації поділяють на природні та штучні. До природних відносять космічне випромінювання, сонячну радіацію та радіоактивність земної кори, до штучних – залишкові явища ядерних випробувань, атомну енергетику та медичні радіологічні процедури, наприклад, рентген.

Більшість людей можуть сказати, що саме Марія Кюрі відкрила радіацію разом зі своїм чоловіком та партнером по наукових дослідженнях П'єром. Але ж трьома роками раніше, наприкінці 1895 року, вчений Вільгельм Рентген вперше виявив рентгенівські промені та явище радіоактивності.

Чим більша енергія, тим небезпечніше для організму випромінювання. Єдина різниця між радіохвилями та гамма-променями полягає в рівні енергії. Ті самі радіохвилі також можна віднести до радіації. Тільки вони мають найбільшу довжину хвилі в електромагнітному спектрі. Відчуті їх чи встановити їх наявність або присутність у навколишньому середовищі неможливо. Немає у нас таких датчиків та рецепторів.

Доза в 100 мЗв на рік є мінімальним рівнем, при якому підвищується небезпека розвитку раку. Доза опромінення в 1.000 мЗв на рік з великою ймовірністю спровокує розвиток раку через кілька років у п'яти з 100 осіб. Одноразове опромінення силою 1.000 мЗв викликає симптоми радіаційного отруєння, включаючи блювоту, але не є летальним. Одноразова доза в 5.000 мЗв уб'є людину протягом місяця з вірогідністю 50 відсотків [2].

Наймасштабніші радіаційні аварії світу [3]:

У травні цього року Україна і Чорнобильська атомна станція знову опинилися на перших сторінках світових ЗМІ про те, що «в Чорнобилі знову тліють ядерні реакції». Як з'ясувалося – небезпека була дуже перебільшена. Але ця новина стала гарною нагодою пригадати найбільші та найнебезпечніші аварії, що траплялися в цивільній атомній промисловості світу.

12 грудня 1952 року увійшло в історію, як дата першої в світі серйозної аварії на атомній електростанції. Причиною стала помилка технічного характеру, яку допустив персонал АЕС Чолк – Рівер в штаті Онтаріо (Канада). Стався перегрів і часткове розплавлення активної зони. Земля неподалік від річки Оттава, ввібрала в себе близько 3800 м<sup>3</sup> радіоактивно забрудненої води.

У 1969 році сталася аварія на АЕС Святий Лаврентій у Франції. Через неухважність



оператора нічної зміни, був неправильно завантажений паливний канал, що призвело до вибуху запущеного реактора, потужністю 500 мВт. Як наслідок - елементи перегрілися і розплавилися, близько 50 кг рідкого палива витекло назовні.

Але найбільша ядерна аварія за всю історію людства сталася в ніч з 25 на 26 квітня 1986 року. На четвертому блоці Чорнобильської АЕС частково була зруйнована активна зона реактора. Внаслідок аварії населення Чорнобиля відчуло на собі опромінення в 90 разів більше, ніж бомба, що впала на Хіросіму. Загальна площа забруднення становить 160 тис кв км.

Радіоактивна хмара, що утворилася після вибуху, накрила не лише Україну, Білорусь та Росію, але й частину Югославії, Болгарії, Грецію, Румунію, Литву, Естонію, Латвію, Фінляндію, Данію, Норвегію, Швецію, Австрію, Угорщину, Чехословаччину, Нідерланди, Бельгію, Польщу, Швейцарію, Німеччину, Італію, Ірландію, Францію (разом з Корсикою), Британію та острів Мен. Чорнобильська катастрофа стала попередженням усьому людству, наскільки крихким може бути наше майбутнє з неконтрольованою радіацією.

Під дією іонізуючого випромінювання в організмі людини утворюються речовини з високою хімічною активністю – вільні атоми або радикали, які руйнують клітини організму. Іонізуюче випромінювання може і безпосередньо впливати на біологічні молекули. Ураження клітин значною мірою залежить від того, наскільки інтенсивно в них проходять обмінні процеси: чим вище рівень обмінних процесів, тим вище і їх уражуваність радіоактивним випромінюванням. Ураження деяких видів білків клітин, може викликати рак, а також генетичні мутації, що передаються через декілька поколінь [4].

Навіть незначні дози радіації можуть викликати незворотні генетичні зміни, які будуть передаватися в спадщину, приводячи до народження дітей з різними генетичними захворюваннями, епілепсією, порушенням розумового і фізичного розвитку.

Радіація надходить всередину організму з пилом, повітрям, їжею або водою і поводить себе по-різному: деякі ізотопи розподіляються рівномірно в організмі людини, деякі накопичуються в кістках, інші залишаються в м'язах, накопичуються в щитоподібній залозі, у печінці, нирках, селезінці [4].

Враховуючи негативний вплив радіаційного випромінювання на людей і навколишнє природне середовище, необхідно здійснювати збирання і надійну ізоляцію радіаційних відходів.

Перед переробкою РРВ збирають у баки для тимчасового зберігання та витримання. Система зберігання РРВ на АЕС складається з вузлів збору та тимчасового їх зберігання. Кубовий залишок, фільтрувальні матеріали разом із шламами та мастильні матеріали зберігаються окремо. Відпрацьовані фільтрувальні матеріали, сорбенти системою гідротранспорту подаються в резервуари, де зберігаються під шаром води.

Важливу роль у боротьбі з радіоактивним забрудненням та його наслідками відіграють міжнародні організації, такі як Міжнародне агентство з атомної енергії (МАГАТЕ), які сприяють обміну інформацією, досвідом та технологіями між країнами. Таке співробітництво допомагає забезпечити ефективне реагування на аварії, зменшення ризиків радіаційного забруднення та покращення радіаційної безпеки на глобальному рівні.

Враховуючи потенційну тривалість і складність впливу радіоактивного забруднення на всі екосистеми, ключовими є профілактика аварій, обмеження розповсюдження радіоактивних матеріалів та захист людей і навколишнього середовища.

#### СПИСОК ВИКОРИСТАНИХ ДЖЕРЕЛ:

1. Bushberg J. T. Радіаційне опромінення та забруднення – Травми; отруєння – MSD Manual Professional Edition. *MSD Manual Professional Edition*. URL: <https://www.msmanuals.com/uk/professional/injuries-poisoning/radiation-exposure-and-contamination/radiation-exposure-and-contamination> (дата звернення: 25.03.2024).
2. Новини України: Яка доза радіації небезпечна для людини – довідка. *Гал-інфо*. URL: <http://surl.li/txnsj> (дата звернення: 25.03.2024).
3. ТОП-9 найпотужніших аварій на АЕС (ФОТО). *Espresso.tv*. URL: <https://espresso.tv/>



article/2014/04/25/top\_9\_naybilshykh\_avariy\_na\_aes (дата звернення: 25.03.2024).

4. Вплив радіоактивного випромінювання на організм людини. «Обласний центр громадського здоров'я» Дніпропетровської обласної ради URL: <https://centerdp.statinfo.com.ua/2021/04/20/вплив-радіоактивного-випромінювання/> (дата звернення: 25.03.2024).

*Василячук Анастасія Петрівна,  
студентка II курсу  
спеціальності «Готельно-ресторанний сервіс»,  
ЗВО «Університет Короля Данила»  
Науковий керівник:  
Медейчук Олександра Миколаївна,  
старша викладачка кафедри іноземної філології  
та бізнес комунікацій,  
викладачка вищої категорії, методистка,  
ЗВО «Університет Короля Данила»,  
м. Івано-Франківськ, Україна*

### **ФОРМУВАННЯ ПРОФЕСІЙНО ОРІЄНТОВАНОЇ КОМПЕТЕНТНОСТІ У МАЙБУТНІХ ФАХІВЦІВ ГОТЕЛЬНО-РЕСТОРАННОЇ СПРАВИ І ТУРИСТИЧНОЇ СФЕРИ НІМЕЦЬКОЮ МОВОЮ**

**Мета написання тез** полягає у розкритті сучасних підходів навчання професійному німецькомовному спілкуванню як одного із засобів підготовки до туристичної роботи; визначенні критеріїв готовності майбутніх фахівців туризму та шляхів підвищення ефективності іншомовної комунікативної компетенції в туристичній роботі, а також у виявленні сутності цілей формування професійно орієнтованої компетентності у майбутніх працівників галузі ГРС і туристичної сфери німецькою мовою як другою іноземною.

Вивчення німецької мови (за професійним спрямуванням) як другої іноземної здійснюється на основі компетентнісного, комунікативного та студентоцентрованого підходів з урахуванням дидактики багатомовності (вивчення дисципліни інтегрує навчальні стратегії вивчення іноземних мов, сформовані під час вивчення рідної, першої іноземної та другої іноземної мов) і спрямоване на формування у здобувачів вищої освіти лінгвістичної, комунікативної та соціокультурної компетентностей та навичок використання мови у професійній діяльності. Курс націлений на формування вмінь усного та писемного мовлення, інтерактивних навичок, удосконалення різних видів мовленнєвої діяльності студентів на рівні елементарного користувача мови та в професійній сфері.

**Предметом дослідження** є теоретичні та практичні питання процесу навчання професійному іншомовному спілкуванню майбутніх фахівців готельно-ресторанної справи і туристичної сфери. *Німецька мова (за професійним спрямуванням)*, вивчення якої передбачає використання сучасних Інтернет контентів, інформаційно-комунікаційних технологій навчання міжкультурної комунікації, соціальних форм роботи, є одним із шляхів розвитку стратегій вивчення іноземних мов, формування мультилінгвальної і мультикультурної особистості, здатної розвивати навички вивчення іноземних мов упродовж життя.

**Постановка проблеми.** Сфера послуг, значне місце серед яких займають сфери туризму і готельно-ресторанної справи, вимагає від сучасного фахівця високого рівня володіння декількома мовами, що зумовлює потребу в інтегруванні курсів другої іноземної мови для студентів, що навчаються за спеціальностями 241 «Готельно-ресторанна справа» і 242 «Туризм». Знання німецької мови дозволять майбутньому фахівцю безпосередньо знаходити та



розширювати професійні контакти у сфері послуг на європейському німецькомовному ринку.

Відповідно до соціального замовлення, а також до потреб окремої особистості, професійно орієнтоване навчання другої іноземної мови постійно знаходиться в полі зору вітчизняної методики викладання іноземних мов. За сучасних умов *німецька мова професійного спрямування* все більше набуває статусу другої іноземної мови у ЗВО при підготовці не лише майбутніх менеджерів, чи економістів, а й майбутніх туризмознавців та адміністраторів.

Отже, соціальне замовлення суспільства на фахівців сфери ГРС і міжнародного туризму, які володіють німецьким діалогічним мовленням, та потреба в розробці відповідної науково обґрунтованої методики із залученням авторських електронних засобів навчання зумовили **актуальність теми** щодо аналізу проблем формування професійно орієнтованої комунікативної компетентності в діалогічному мовленні у майбутніх фахівців готельно-ресторанної справи і туризмознавців (німецька мова після англійської).

Знання декількох іноземних мов сприяє швидкій інтеграції особистості майбутнього працівника не лише до європейської, а й світової системи фахових і суспільних взаємовідносин. Формування *професійно орієнтованої компетентності* у майбутніх фахівців готельно-ресторанної справи і туристичної сфери в німецькомовній комунікації як другій після англійської є важливим складником їхньої професійної іншомовної підготовки.

Однак, незважаючи на розмаїття наукових праць з професійно орієнтованого навчання іноземної мови, проблема визначення цілей формування професійно орієнтованої компетентності майбутніх працівників туристичної сфери німецькою мовою професійного спрямування після англійської, як другої іноземної мови з використанням дистанційних засобів навчання на сьогодні залишається **не дослідженою**.

Соціальне замовлення суспільства на фахівців туристичної сфери, які б володіли німецькою мовою професійного спрямування як другою іноземною мовою, а також необхідність створення нових навчально-методичних матеріалів з комп'ютерною підтримкою для формування професійно орієнтованої компетентності та потреба в розробці науково обґрунтованої технології професійно орієнтованого навчання другої іноземної мови, зокрема, майбутніх працівників за спеціальностями 241 «Готельно-ресторанна справа» і 242 «Туризм», ОКР «бакалавр», із залученням дистанційних засобів навчання й **зумовили вибір теми**.

**Актуальність теми.** Починаючи з ХХ століття, туризм і готельно-ресторанна справа як один із пріоритетних напрямів розвитку економіки й культури нашої держави, створює всі необхідні умови для вдосконалення міжнародної туристичної діяльності. Саме тому ця галузь потребує фахівців, здатних успішно поєднувати мовні знання та комунікативні вміння висококваліфікованого фахівця. Одним із важливих завдань сьогодення є підготовка фахівців ГРС і туризму професійними мовно-комунікативними знаннями, вміннями та навичками, компетентного, комунікабельного фахівця, здатного до самостійного прийняття рішень, готового до творчого розв'язання типових і нетипових професійних завдань, спрямованих на задоволення потреб споживачів послуг. Мовленнева підготовка фахівця з урахуванням специфіки майбутньої фахової діяльності є неодмінною умовою його професійного й особистісного зростання, адже для ринкової економіки потрібні фахівці, які володіють комунікативними вміннями і навичками продуктивного спілкування у професійній сфері.

З огляду на ситуацію, яка склалася сьогодні, формуванню комунікативних умінь суперечать надмірне застосування під час практичних занять з іноземної мови персональних інноваційних засобів навчання, які звільняють студентів від необхідності живого спілкування іноземними мовами.

Згідно зі стандартами вищої освіти 015. Професійна освіта (Сфера обслуговування) для першого (бакалаврського) рівня вищої освіти, компетентностями випускника визначено:

- здатність до співпраці з діловими партнерами і клієнтами;
- вміння забезпечувати з ними ефективні комунікації;
- здатність формувати та реалізовувати ефективні зовнішні та внутрішні комунікації на підприємствах сфери гостинності, навички взаємодії.





Аналіз існуючої практики у закладах вищої освіти показав, що вона не забезпечує необхідного рівня професійної підготовки фахівців ГРС і туризму. З огляду на це, сучасна освіта в Україні передбачає її удосконалення, виведення на рівень освіти розвинутих країн світу шляхом докорінного реформування її концептуальних, структурних, організаційних засад, досягнення якісно нового рівня у вивченні базових навчальних предметів, забезпечення розвитку освіти на основі нових прогресивних концепцій, запровадження у навчальний процес сучасних педагогічних технологій та науково-методичних досягнень, новітніх розроблень. Активна участь України у світових економічних процесах, розширення міжнародних контактів у сфері туризму і бізнесу, створення спільних підприємств, становлення партнерських відносин із зарубіжними туристичними компаніями зумовили необхідність у спеціалістах, володіючи мовами міжнародного спілкування. Знання іноземної мови є складовою частиною професійної підготовки майбутнього фахівця і передумовою його успішної діяльності.

**Висновки.** Отже, в процесі теоретичного обґрунтування технології формування професійно орієнтованої компетентності німецькою мовою професійного спрямування майбутніх фахівців за спеціальністю 241 «Готельно-ресторанна справа» і 242 «Туризм», ОКР «бакалавр», охарактеризована сутність і структура професійно орієнтованої компетентності (іншомовна (німецькомовна) комунікативна, соціокультурна, фахова, навчальна і методична компетентності).

Зазначено особливості цілей професійно орієнтованого навчання майбутніх фахівців ГРС і менеджерів туризму німецькою мовою професійного спрямування як другою іноземною мовою після англійської. Перспективами подальших наукових розвідок у даному напрямку є вивчення питань щодо змісту формування професійно орієнтованої компетентності німецької мови професійного спрямування як другої іноземної мови після англійської майбутніх працівників ГРС і туристичної сфери.

Навчання професійному іншомовному спілкуванню майбутніх фахівців у галузі ГРС і туризму є важливою складовою сучасного освітнього процесу у ЗВО, оскільки фахова комунікація є основою його професійної діяльності. Наявність культурних знань, інформації про традиції, звичаї та норми поведінки країни, дозволить майбутнім фахівцям зрозуміти краще співрозмовника і вибрати свою власну лінію поведінки в процесі спілкування. Тому знання іноземних мов при роботі з закордонними партнерами потребує вміння спеціальних фахових комунікативних навичок під час професійної комунікації студентів.

#### СПИСОК ВИКОРИСТАНИХ ДЖЕРЕЛ:

1. Антонівська М., Сарновська Н. Інтеграційний складник технологій у процесі викладання іноземної мови в ЗВО України. *Інноваційна педагогіка*. Видавничий дім «Гельветика». 2021. Вип. 32. Т. 2. С. 153–157.
2. Александрова С. Комунікативна компетентність як професійно значуща якість фахівців туристської індустрії. *Педагогіка та психологія формування творчої особистості: проблеми і пошуку* : зб. наук. праць. Запоріжжя : ЗІДМУ. 2007. Вип. 42. С. 16–21.
3. Бичок А. Міжкультурна комунікація – важливий аспект у професійній діяльності менеджера туристичної галузі. *Проблеми та перспективи лінгвістичних досліджень в умовах глобалізаційних процесів* (Тернопіль, 15–16 жовтня 2009 р.) : матер. II міжн. наук.-практ. конф. ТНЕУ, кафедра іноземних мов для ЗЕД. Тернопіль, 2009. С. 259–261.
4. Литвиненко Н., Місник Н. Термін і терміносистема в контексті інноваційних технологій мовної підготовки. *Інноваційна педагогіка*. Видавничий дім «Гельветика». 2021. Вип. 32. Т. 2. С. 98–104.
5. Окопна Я. В. Цілі формування професійно орієнтованої компетентності у майбутніх працівників туристичної сфери німецькою мовою як другою іноземною. *Міжнародний центр науки і освіти*, 2013. С. 73–81.
6. Рамкова програма з німецької мови для професійного спілкування для вищих навчальних закладів України / Кол. авторів : Амеліна С. М., Аззоліні Л. С. та ін. Київ : Ленвіт, 2006.





90 с.

7. Сергійчук О., Танана С. Marketing information technologies in the professional preparation of specialists in the sphere of service. *Економічний вісник університету* : зб. наук. праць. Вип. 36/1. 2018. С. 59–64.
8. Стандарт вищої освіти України. URL: [osvita/zatverdzeni%20standarty/2020/03/241-gotel-restoransprava-B.pdf](https://osvita.zatverdzeni%20standarty/2020/03/241-gotel-restoransprava-B.pdf)
9. Танана С. Особливості формування вмінь ділової комунікації майбутніх менеджерів туристичної діяльності. *Педагогічні науки* : зб. наук. праць Херсонського ДПУ. 2018. Вип. LXXXIX. Т. 1. С. 160–164.
10. Танана С. М. Особливості полікультурної спрямованості змісту навчання іноземної мови у ЗВО під час організації краєзнавчої роботи. *Науковий часопис НПУ ім. М. П. Драгоманова*. Серія 15. Київ : Вид-во НПУ М. П. Драгоманова, 2021. Вип. 5К (134). С. 46–52.
11. Теорія і практика формування іншомовної професійно орієнтованої компетентності в говорінні у студентів нелінгвістичних спеціальностей: колективна монографія ; заг. і наук. ред. Бігич О. Б. Київ : Вид. центр КНЛУ, 2013. С. 330–383.
12. Яшенкова О. Основи теорії мовної комунікації : навчальний посібник для студентів вищих навчальних закладів. Київ : Академія, 2010. 312 с.

**Василенко Владислав Васильович,**

*студент I курсу*

*спеціальності «Інженерія програмного забезпечення»,*

*ЗВО «Університет Короля Данила»*

**Науковий керівник:**

**Гаврилко Сергій Михайлович,**

*викладач кафедри інформаційних технологій,*

*ЗВО «Університет Короля Данила»,*

*Delivery Director SoftServe,*

*м. Івано-Франківськ, Україна*

## ВПРОВАДЖЕННЯ ШТУЧНОГО ІНТЕЛЕКТУ В ПРОЦЕС СТВОРЕННЯ ІГОР

На сьогодні сильно зріс попит на інноваційні та унікальні ігри, а також у потребі вдосконалення та швидкого процесу їх створення. Ігрова індустрія постійно розвивається, створюючи нові можливості та виклики для розробників. Впровадження штучного інтелекту в процес створення ігор може значно полегшити та розширити можливості геймдеву.

Метою є виявлення переваг використання інноваційних технологій, зокрема нейронних мереж, автоматизація процесу створення ігрового контенту, покращення взаємодії гравців з віртуальним середовищем.

Методи дослідження включають аналіз наукової літератури, експериментальні дослідження та застосування штучного інтелекту.

Цільова аудиторія включає геймерів, геймдизайнерів, розробників ігор та інших учасників індустрії розваг. Також, система може бути корисною для творчих команд, що працюють над розробкою віртуальної реальності та аугментованої реальності в іграх.

Аспекти, які підкреслять актуальність даної теми: покращення геймплею, ефективна робота розробників, розвиток нових жанрів ігор, вдосконалення ігрової інтеракції, економія ресурсів, розширення можливостей VR та AR [1].



В основі покращення геймплею:

- системи штучного інтелекту можуть створювати унікальних персонажів та сценарії, що робить геймплей більш захоплюючим та непередбачуваним;
- AI може адаптувати гру під стиль гри конкретного гравця, змінюючи рівень складності, підказки та завдання.

Ефективна робота розробників передбачає:

- автоматизація завдань;
- прогнозування трендів.

Розвиток нових жанрів ігор:

- генерація нових ідей. Системи AI можуть допомагати в створенні нових жанрів та концепцій ігор, які можуть виявитися неперевершеними у своїй оригінальності.

Вдосконалення ігрової інтеракції:

- AI може створювати середовища, які реагують на дії гравця, наприклад, змінюючи ландшафт або погодні умови в грі.

Економія ресурсів:

- оптимізація графіки.

Розширення можливостей VR та AR:

- інтерактивність.

На даний момент існують ряд інструментів штучного інтелекту, для створення ігор [2]:

- Unity ML-Agents (Reinforcement Learning для ігор) – платформа для розвитку та тренування агентів у віртуальних ігрових середовищах. Сервіс легко інтегрується з ігровими проектами Unity, дозволяючи використовувати змодельовані середовища для навчання [3].
- Pygame (Комп'ютерний зір для ігор) – бібліотека для розробки ігор та графічних додатків. Легко імплементує інтерактивність та управління гравцями у графічних додатках.
- Unreal Engine AI (Штучний інтелект для ігор) – інструменти для реалізації штучного інтелекту в ігровому Unreal Engine. Сервіс надає інструменти для впровадження глибокого навчання в ігрові сценарії.
- OpenAI Gym (Reinforcement Learning) – платформа для розробки та тестування алгоритмів reinforcement learning. Сервіс дозволяє відтворювати сценарії для оцінки ефективності розроблених алгоритмів reinforcement learning.

На основі аналізу існуючих технологій розробки ігор можна вивести переваги та недоліки, що можуть виникнути під час впровадження системи штучного інтелекту в ігрову індустрію. Ключовими елементами системи являються:

1. Процедурне генерування контенту.

Переваги: нескінченні варіації рівнів, ефективне використання ресурсів, унікальний геймплей.

Недоліки: виникають труднощі з налаштуванням.

2. Імітація гравців.

Переваги: створення реалістичних супротивників, покращення ігрового досвіду, адаптація до стилю гри гравця [4].

Недоліки: складність реалізації, потребує великої кількості обчислень.

3. Використання машинного навчання для аналізу гравців.

Переваги: персоналізовані рекомендації, підвищення рівня взаємодії, адаптація гри до навичок гравця.

Недоліки: потребує великої кількості даних, можливість виникнення непередбачених сценаріїв.

Створення такої системи розробки ігор, не лише полегшить та прискорить процес, але й забезпечить гравцям унікальний та захопливим процес гри.

Основні переваги використання передових технологій для етапів розробки гри, від створення графіки до написання сценаріїв:

1. Автоматизація та створення унікальних графічних та сценарних рішень.



## 2. Зменшення часу створення ігор без втрати якості.

Використання нейронних мереж, сприятиме автоматизації й поліпшенні кожного етапу розробки, дозволяючи команді зосередитися на творчості та інноваціях.

Отже, використання інноваційних технологій та нейронних мереж в геймдеві може значно поліпшити процес створення комп'ютерних ігор. З урахуванням швидкого розвитку технологій та постійного попиту на нові, захоплюючі ігри, створення системи штучного інтелекту для розробки ігор стає не лише бажанням, але й необхідністю в індустрії розважальних додатків. Технології AI відкривають безліч можливостей для творчості розробників та покращення взаємодії гравців з ігровим середовищем.

### СПИСОК ВИКОРИСТАНИХ ДЖЕРЕЛ:

1. Medium. How AI is revolutionizing the gaming sector: a peek into the Future. URL: <https://medium.com/@annm50842/how-ai-is-revolutionizing-the-gaming-sector-a-peek-into-the-future-442bc02575af> (дата звернення: 24.03.2024).
2. AnalyticsVidhya. Machine learning and AI in game development in 2024. URL: <https://www.analyticsvidhya.com/blog/2023/03/ml-and-ai-in-game-development/> (дата звернення: 24.03.2024).
3. TechCrunch. Titan AI leverages generative AI to streamline mobile game development. URL: <https://techcrunch.com/2023/12/06/titan-ai-leverages-generative-ai-to-streamline-mobile-game-development/> (дата звернення: 24.03.2024).
4. Medium. AI-assisted game design: a new frontier of creativity. URL: <https://medium.com/mighty-bear-games/ai-assisted-game-design-a-new-frontier-of-creativity-9edadcec05c6> (дата звернення: 24.03.2024).

**Василів Олег Ігорович,**

*студент групи Мас-23-1,*

*ЗВО «Університет Короля Данила»*

**Науковий керівник:**

**Савчук Андрій Іванович,**

*доцент кафедри архітектури та будівництва,*

*кандидат архітектури,*

*ЗВО «Університет Короля Данила»,*

*м. Івано-Франківськ, Україна*

## РЕОРГАНІЗАЦІЯ ТЕРИТОРІЇ ЗАКИНУТОГО ВУЗЬКОКОЛІЙНОГО ДЕПО В СМТ БРОШНІВ-ОСАДА

*У дослідженні представлено коротку історичну довідку вузькоколійного депо в смт Брошнів-Осада. Було розроблено концептуальний проєкт реорганізації закинутих промислових будівель та території.*

**Історична довідка.** В кінці XIX ст. в Брошнів-Осаді діяла трикотажна фабрика і велетенські тартаки Долинської Акціонерної Спілки «Глесінгер» («**Glesinger**»). Спілка вибудувала власну вузькоколійку, що бігла долиною Лімниці, а в сусідніх Креховичах відкрила рафінерію (очищувальний цех) нафти і масла [1].



Рис.1. Фото вузькоколієного депо у снт Брошнів-Осада (дата невідома) [2].

Брошнівська вузькоколієнка мала маршрут Брошнів – Рожнятів – Перегінське – Закерничне (гілка на Ангелове та Гуту) – Осмолода – Дарів. Ширина колії – 760 мм. Рухомий склад – 3 паровози (4173, 4174, 4175, 1910 року випуску) – до Першої світової війни та 12 (Dh2t – 4 шт.; Dh2+3t – 8 шт.) – у міжвоєнний період. Цю гілку побудували графи Потоцькі у 1909 р. Вона мала 48 мостів та 55 км довжини від депо у Брошневі до станції Мшана. Урочисте відкриття відбулося 13 вересня 1909 р. Магістральна лінія допускала середню швидкість руху – 15 км/год; максимальний ухил – 16–24 %. Довжина залізниці в 1913 р. становила 72 км. Після Першої світової війни у вузлових пунктах побудовано станції. [2 с. 334]

**Концепція реорганізації закинутих промислових приміщень.** Розробка концептуального проекту включає в себе поділ ділянки на функціональні зони, розробка закинутих промислових приміщень під відпочинкові (рис. 2).



Рис. 2. Схема функціональної організації території вузькоколієного депо.

**Планування закинутих промислових приміщень.** Приміщення водонапірної вежі, розташоване на ділянці вузькоколієного депо, було прийнято під управління адміністрації. Тепер ця споруда буде використовуватися для офісних та адміністративних потреб, що дозволить оптимізувати робочі процеси та забезпечити комфортні умови для персоналу депо (рис. 3).



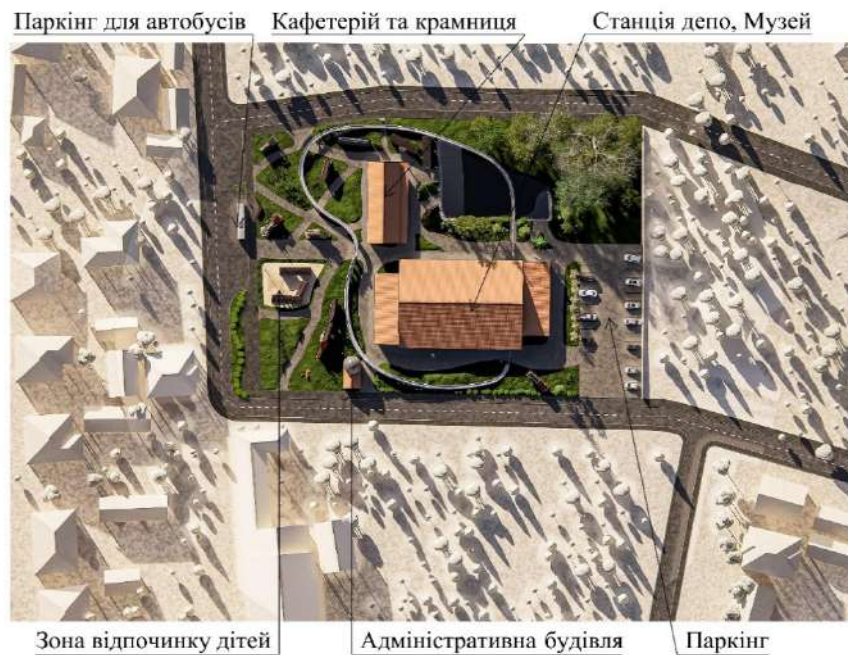

Рис. 3. Планування закинутого приміщення водонапірної бапти.

Складське приміщення, що раніше використовувалося для зберігання товарів та обслуговування депо, має велику площу і просторове планування з високими стелями, що забезпечує достатній простір для розміщення експонатів та техніки. З врахуванням його історичної цінності, воно було перероблене в вузькоколіїний музей та модернізоване депо. Ця ініціатива спрямована на збереження та популяризацію культурної спадщини, а також на створення простору для освітніх та розважальних заходів для громадськості (рис. 4).

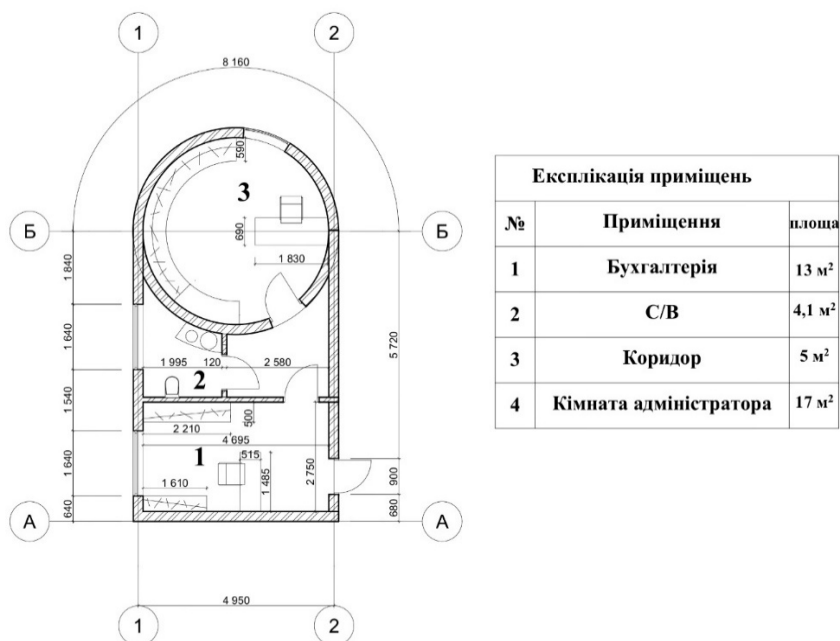

Рис. .4. Планування закинутого приміщення Адміністративної будівлі

Адміністративна будівля, є важливою складовою залізничної інфраструктури, була перероблена на крамницю сувенірів та багатофункціональний кафетерій з кухнею. Спрямоване на створення більш комфортного середовища для відвідувачів та працівників залізничного вокзалу (рис. 5).



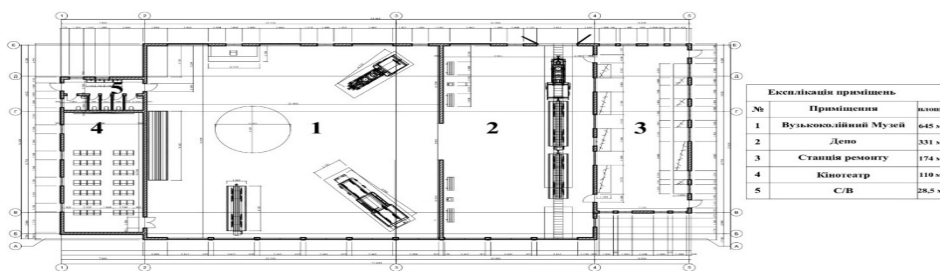
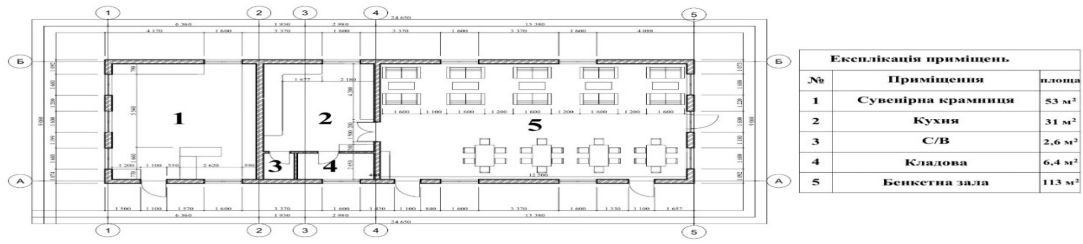

*Рис. .5. Планування закинутого приміщення адміністративної будівлі*

**Висновок.** Проаналізувавши ситуацію та розвиток музеїв та культурної спадщини в нашому регіоні та за кордоном, я прийшов до висновку, що цю тематику потрібно розвивати та удосконалювати.

Вибір об'єкта для створення музею вузькоколійної залізниці та кафетерію був обдуманим та обґрунтованим. Брошнів-Осадське депо та його примітні промислові будівлі, які стоять закинуті десятки років, представляють великий потенціал для створення цікавого та запам'ятовуваного музею.



*Рис.6. Візуалізація*



## СПИСОК ВИКОРИСТАНИХ ДЖЕРЕЛ:

1. Замки та храми України. Брошнів-Осада. URL: <https://castles.com.ua/broshniv.html>
2. Брошнівська вузькоколійка погляд у минуле. URL: [https://www.google.com/maps/d/viewer?ll=48.99309075883761%2C24.199527284434332&z=17&mid=1LibfsMnRdq9XJIEVCN9fsbhE\\_ne49Jo](https://www.google.com/maps/d/viewer?ll=48.99309075883761%2C24.199527284434332&z=17&mid=1LibfsMnRdq9XJIEVCN9fsbhE_ne49Jo)
3. Клапчук В. Вузькоколійки в українських Карпатах кінця XIX – першої третини XX ст. *Україна: культурна спадщина, національна свідомість, державність*. 2017. № 29. С. 331–342 URL: [http://lib.pnu.edu.ua:8080/bitstream/123456789/2337/1/Uks\\_2017\\_29\\_31.pdf](http://lib.pnu.edu.ua:8080/bitstream/123456789/2337/1/Uks_2017_29_31.pdf)

*Василів Олег Ігорович,  
студент I курсу магістратури  
спеціальності «Архітектура та містобудування»,  
ЗВО «Університет Короля Данила»  
Науковий керівник:  
Косьмій Михайло Михайлович,  
професор кафедри архітектури та будівництва,  
доктор архітектури, професор,  
м. Івано-Франківськ, Україна*

### ЕКСТРИМАЛЬНА РОЗВАГА ТА БЕЗДОГАННИЙ ВІДПОЧИНОК. УНІКАЛЬНА РЕКРЕАЦІЙНА ЗОНА ОГЛЯДОВОГО ПРОСТОРУ ЗІ ЗЛІТНИМ МАЙДАНЧИКОМ НА ВЕРШИНІ ГОРИ СЕЛА ЛУКВИЦЯ

**Анотація.** У цьому дослідженні розглядається роль оглядових, відпочинкових будиночків в поєднанні зі злітною смугою для планеристів, їхній вплив на розвиток Дзвиняцької громади та села Луквиця як в економічному, так і в туристичному плані. Використання інноваційних та екологічно чистих матеріалів в будівництві. Огляд вітчизняних та закордонних прикладів, аналіз позитивних та негативних впливів.

**Ключові слова:** рекреація, злітна смуга, громадський простір, оглядовий майданчик, туризм.

**Історична довідка.** Ранні експерименти з купольною архітектурою мають давню історію, що сягає античних часів. Одним із найвідоміших прикладів використання купольних конструкцій є Пантеон в Римі, збудований у II столітті н.е. Цей храм присвячений римським богам і має купольну стелю діаметром понад 43 метри, яка є однією з найвеличніших купольних споруд у світі. Використання купольної архітектури у Пантеоні демонструє високий рівень інженерних знань того часу і надихнуло на подальший розвиток цього типу конструкцій.

Крім того, в інших культурах та епохах також були відомі купольні будівлі. Наприклад, в Індії існує давньоіндійська традиція будівництва купольних храмів, з яких найвідомішим є храм Голі Гумбад в Делі, побудований у XV столітті. Також в арабській архітектурі відомі мечеті з купольними мінаретами, такі як Голя мечеть в Кордові, яка була побудована в VIII столітті.

Концепція купольних будинків виникла в ранній частині XX століття завдяки інженеру та винахіднику Р. Бакмінстеру Фуллеру. Він розробив дизайн купола, який відомий за своєю міцністю, ефективністю та внутрішнім простором. (Рис. 1).

У наступні десятиліття популярність купольних будинків значно зростає. Багато людей зацікавилися їхніми екологічними перевагами, міцністю та ефективністю.

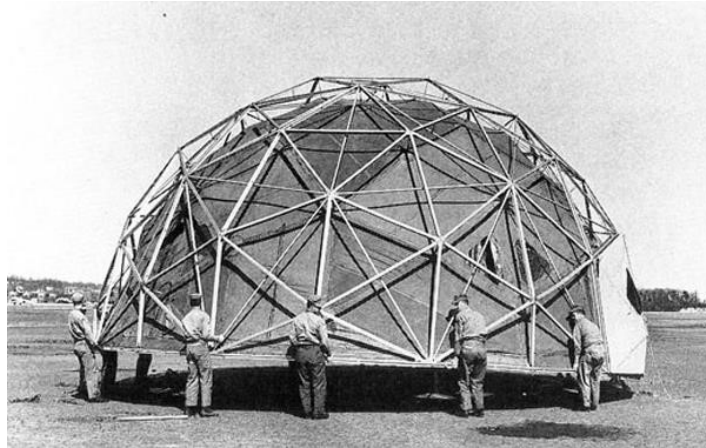

**Рис. 1 1954р. Бакмінстер Фуллер та його команда**

Ці ранні експерименти з купольною архітектурою свідчать про високий рівень технічного майстерності і винахідливості в минулому та сприяли подальшому розвитку цього типу будівельних конструкцій.

**Вітчизняний досвід та закордонні аналоги.**

Відпочинок у купольному готелі у Славську. Затишний дім-купол розташований с. Славське Львівської області. Купольний готель – це справжня оаза комфорту та відпочинку, яка розташована в самому серці гірського курорту Славське. Представляє собою унікальну купольну конструкцію з сучасним дизайном та усіма необхідними зручностями для незабутнього відпочинку.



**Рис. 1 Купольний готель у Славську**

Номер розміщений всередині великого купола з вражаючими панорамними вікнами, що відкривають неповторні види на гори та лісові урочища. Кожен гість має змогу насолоджуватися атмосферою спокою та гармонії, перебуваючи в гармонії з природою.

Пропонується розкішний інтер'єр з сучасними меблями та стильними деталями. Крім того, гостям доступні всі необхідні зручності, включаючи камін, ванна кімната, повноцінна кухня та інтернет а також барбекю зона з усім необхідним для готування.

Це місце, де кожен може відчути себе справжнім мандрівником, досліджуючи красу Карпатських гір та насолоджуючись усіма радощами відпочинку в найкомфортніших умовах.

**Можливий вплив майбутнього рекреаційного простору з поєднанням дельтапланії та парашутизму в Дзвиняцькій громаді с. Луквиця.**

Луквиця (Лукв'яни, Прислоп) – село Івано-Франківського району Івано-Франківської області. Входить до складу Дзвиняцької сільської громади. Село Луквиця знаходиться на перетині двох етнографічних районів, на чотирьох із яких розподілена Івано-Франківська область.





Це є Бойківщина і Гуцульщина. Села Луквиця при витоку річки Лукви, Сливки і Ясень на правому березі Лімниці творять перехід між бойками і гуцулами.

Луквиця розташована у живописній долині, оточеній гірськими хребтами, що пропонує неповторні види та величезні можливості для активного відпочинку та туризму. В селі можна зустріти традиційну архітектуру карпатських будиночків, яка додає особливого колориту та шарму цьому місцю.

Представлений проєкт полягає в створенні привабливого місця для відпочинку та подорожей як сімей чи друзів, оскільки воно знаходиться у живописній Карпатській місцевості і має потенціал стати ключовим туристичним пунктом регіону Франківщини.

Туристи, що відвідають комплекс, матимуть можливість насолоджуватися прекрасними краєвидами Карпат, екскурсіями до цікавих місць та активним відпочинком на природі, маючи змогу навчитись оволодіти навиками парашланії чи дельтапланії так сказати «у диких умовах».

Цей проєкт дасть змогу більше відкрити це мальовниче село, закохати людей з інших громад чи областей у наше мальовниче село.

**Аналіз та логістика.** Як зазначали, актуальність ділянки в селі Луквиця для туристичного проєкту полягає в її стратегічному розташуванні – у привабливій Карпатській місцевості. Так як регіон відомий своєю неперевершеною природою, величними гірськими краєвидами та можливостями для активного відпочинку.

Аналіз ділянки у селі Луквиця стає очевидним, що вона ідеально підходить для виконання туристичних функцій. Потенційні можливості для розвитку та реалізації нових ідей у сфері туризму відкривають широкі перспективи для успішного втілення проєкту. Її потенціал сприятиме залученню туристів та сприятиме подальшому розвитку регіону як популярного туристичного напрямку (Рис 1.1) (Рис 1.2).



Рис. 1.1 Ділянка під інноваційно-рекреаційний комплекс



Рис. 1.2 Ділянка під інноваційно-рекреаційний комплекс

**СПИСОК ВИКОРИСТАНИХ ДЖЕРЕЛ:**

1. Art Villas Costa Rica – Mind Blowing Architecture In The Jungle. Unique and Unusual Hotels at Uniq Hotels. URL: <https://www.uniqhotels.com/art-villas-costa-rica/> (date of access: 31.03.2024).
2. Amazing And Modern Geodesic Dome Homes. decoist. URL: <https://www.decoist.com/2014-01->

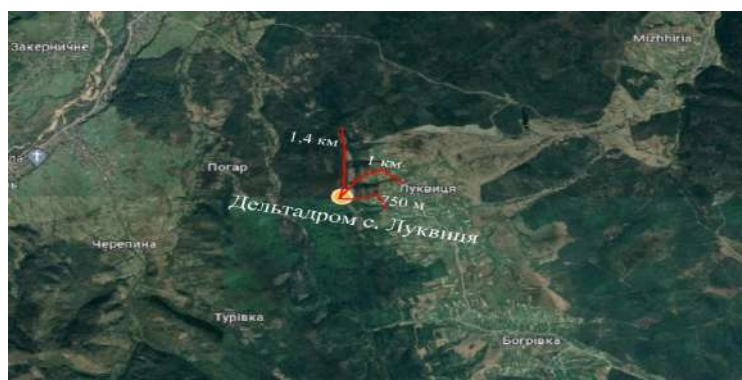

*Василькова Анастасія Миколаївна,  
студентка II курсу бакалаврату,  
група Дс-22-1,  
ЗВО «Університет Короля Данила»*

*Науковий керівник:  
Гілязова Наталія Михайлівна,  
доцент кафедри дизайну,  
кандидат мистецтвознавства, доцент,  
ЗВО «Університет Короля Данила»,  
м. Івано-Франківськ, Україна*

## ІНТЕГРАЦІЯ ВІРТУАЛЬНОЇ РЕАЛЬНОСТІ В ДИЗАЙНІ

Сьогодні ми спостерігаємо за швидкою інтеграцією віртуальної реальності в мистецтві та дизайні. Все частіше ми можемо побачити онлайн виставки, відкриття віртуальних кімнат та мистецьких платформ для проведення уроків дизайну, моделювання тощо.

*Віртуальна реальність або штучна реальність (VR)* – це створений штучний світ, який передається людині через її відчуття, такі як: зір, слух, дотик і запах. Віртуальна реальність імітує реакції на ситуації для створення переконливого ефекту. Вона працює за допомогою спеціального обладнання – окуляри, шоломи та екран, який виводить 3D зображення.

Імерсивні технології стрімко розвиваються від моменту їх створення і використовуються у різноманітних сферах нашого життя. Однією зі сфер, де віртуальна реальність має великий потенціал є мистецтво. За допомогою технологій VR, художники мають можливість створювати нові витвори мистецтва з ефектом занурення в інтерактивне середовище. Штучна реальність у мистецтві дозволяє створювати інсталяції, онлайн виставки та віртуальні кімнати для співпраці художників.

*Однією з найголовніших переваг VR* у мистецтві – це відчуття повної присутності. Ці технології надають можливість аудиторії зануритися в сам процес створення картин, побачити витвір у його реальному розмірі, відчувати емоції за допомогою ефектів. 360-градусне відео дозволяє аудиторії, поглянути на витвір з усіх можливих боків, створюючи глибокий зв'язок між глядачем та твором мистецтва. До прикладу, нещодавня імерсивна виставка «Ван Гог і друзі», котра пройшла в Польщі, дозволила зануритися у світ імпресіонізму за допомогою сучасних технологій. Експонати виставки оживали на очах у глядачів, а проекція картина на стіни, підлогу і стелю давали глядачам можливість побачити кожен мазок пензля, опинитися в середині самого витвору [3] (Іл. 1).

Крім того, *віртуальна реальність робить мистецтво доступнішим*. Все частіше музеї використовують імерсивні технології у створенні віртуального простору для виставок. Традиційне ремесло завжди було обмежене фізичними місцями. Адже, щоб переглянути бажаний експонат потрібно відвідати музей чи галерею, де він знаходиться. Однак, за допомогою віртуальної реальності, будь-хто з охочих може побачити витвір з будь-якої точки світу. Це робить мистецтво більш мобільним та доступним для людства. Музей Prado (Мадрид, Іспанія) експериментував з технологією віртуальної реальності в дизайні вебсайту, надаючи користувачам навігації галереями музею без необхідності фізичної присутності [2, с. 100] (Іл. 2). Також такі провідні музеї світу, як Лувр, Метрополітен та Британський музей створюють свої VR виставки, які надають можливість людям з усього світу досліджувати та





насолоджуватися мистецтвом, культурою використовуючи свої гаджети. Тим не менш, існують безліч платформ, котрі займаються виставковими залами у віртуальному просторі, Скажімо, Швейцарська платформа VR-All-Art – наймасштабніша платформа виставкових віртуальних залів, художників та їх робіт. Лише одним кліком ви можете опинитися у вибраному вами демонстраційному приміщенні, ознайомитися з роботами світової спадщини та переглянути анімовані експонати [1] (Іл. 3).

Свобода творчості – також перевага імерсивних технологій. Віртуальна реальність дозволяє відійти від сталих стандартів та творити у тривимірному всесвіті. Наприклад, створення великомасштабних скульптур, будівель, предметів вжитку, котрі можна розглянути з різних ракурсів, дозволяє запобігти всі можливі проблеми при реалізації цих проєктів у реальному середовищі.

Ще одним великим досягненням віртуальної реальності у мистецтві є можливість взаємозв'язку між майстрами. Митці мають змогу працювати разом у VR, створюючи нові спільні витвори, просто із власного дому. Цей процес співпраці розширює межі мистецтва, сприяє розвитку відносин між художниками різних культур.

Штучна реальність дозволяє створювати інтерактивні твори. До прикладу, віртуальна картина чи скульптура, яка буде реагувати на дотик, створювати рух або звук. Ілюзорні виставки, можна створити з аудіосупроводом або текстовим розшифруванням – все це допомагає людям з обмеженими можливостями відчувати мистецтво по-іншому та створює більше можливостей для них [4].

Однак, попри переваги, є також і недоліки у використанні віртуальної реальності. Одним з найбільших є вартість самого обладнання VR. Також імерсивна реальність може створювати дискомфорт у відчуттях середовища, викликаючи нудоту та головний біль. А для митців VR недостатньо просто бути художником, вони також повинні володіти навичками 3д-моделювання, анімації та мовою програмування.

Отже, віртуальна реальність дозволяє художникам розвивати свої навички, розширює їхні можливості та створює нові простори для реалізації ідей. VR дозволяє повністю зануритися у світ творчості та створює його доступність для великої кількості людей, за допомогою імерсивних технологій. Для митців ілюзорна реальність створює простір для нових знайомств та співпраць між артистами і допомагає передбачити та уникнути проблем під час реалізації проєкту в реальному житті. VR-мистецтво продовжує формувати новий вид мистецтва та дизайну, вдосконалюючи наявне та створюючи новітнє.

#### СПИСОК ВИКОРИСТАНИХ ДЖЕРЕЛ:

1. Арт-платформа VR : вебсайт. URL: <https://vrallart.com/> (дата звернення: 25.03.2024).
2. Воробчук М. Імерсивні технології як іноваційний інструмент для проєктування в дизайні. *Вісник КНУТД. Мистецтвознавство та технічні науки*. 2023. № 2. С. 97–101.
3. Імерсивна виставка «Ван Гог і друзі» : вебсайт. URL: <https://www.the-warsaw.com/uk/82365/takogo-v-polshhi-shhe-ne-bulo-u-varshavi-vidkrilasja-najbilsha-imersivna-vistavka-van-gog-amp-druzi/> (дата звернення: 23.03.2024).
4. Роль технологій віртуальної реальності у мистецтві : вебсайт. URL: <https://www.adv.ua/article/rol-tehnologij-dopovnenoi-ta-virtualnoi-realnosti-u-pislyavoennomu-vidnovlenni-ukraini-2/> (дата звернення: 22.03.2024).



Іл. 1. «Ван Гог і друзі». Вроцлав, Польща, 2023.



Іл. 2. Веб-сайт музею Prado, Мадрид, 2020.



Іл. 3. Бран Сімондсон. «Удар крил Драко». Експонат з виставки NOFA DAO VR.



*Вербицька Романа-Антоніна Романівна,  
Мельничук Анна Василівна,*

*студентки II курсу  
спеціальності «Право»,  
ЗВО «Університет Короля Данила»*

*Науковий керівник:  
Ходак Світлана Михайлівна,  
кандидат юридичних наук, старший викладач кафедри  
права та публічного управління,  
ЗВО «Університет Короля Данила»,  
м. Івано-Франківськ, Україна*

## ДЕПОРТАЦІЯ ДІТЕЙ З ОКУПОВАНИХ ТЕРИТОРІЙ: НАСЛІДКИ ТА СПОСОБИ ВИРІШЕННЯ ПРОБЛЕМИ

Повномасштабне вторгнення Росії в Україну, що розпочалося 24 лютого 2022 року, спричинило гуманітарну кризу безпрецедентних масштабів. Одним із її найтрагічніших аспектів є примусова депортація українських дітей до Росії. Депортація – примусове переселення, вигнання чи висилка з постійного місця проживання або з держави окремих осіб чи народів [1].

Аналіз випадків депортації дітей виявив **шість найпоширеніших сценаріїв**, які використовуються росіянами для викрадення дітей:

- **Вбивство батьків і викрадення дітей:** Російські військові вбивають батьків, а потім вивозять дітей на свою територію, позбавляючи їх сім'ї та опіки.
- **Вилучення дітей з родин:** Російська влада вилучає дітей з їхніх біологічних родин без жодних законних підстав, розлучаючи їх з близькими та рідними.
- **Відділення дітей під час фільтрації:** Російські військові під час так званих «фільтраційних заходів» жорстоко розлучають дітей з їхніми сім'ями, не даючи їм можливості возз'єднатися.
- **«Оздоровлення» як примусова депортація:** Російські окупанти створюють на окупованих територіях нестерпні умови життя для дітей, а потім пропонують батькам «добровільно» віддати дітей на «оздоровлення» чи «відпочинок» до Росії, звідки їх не повертають.
- **Депортація цілих дитячих закладів:** Росіяни переміщують цілі спеціальні заклади, де проживали українські діти, на територію РФ, не даючи Україні можливості вивезти своїх дітей на підконтрольну територію.
- **Фейкові діагнози як привід для вивезення:** Російські окупанти вивозять дітей на територію Білорусі та Росії, штучно ставлячи їм фейкові діагнози, які «потребують лікування», таким чином викрадаючи дітей з України [2].

**Ці жахливі сценарії свідчать про жорстокість та зневагу до міжнародного права з боку Росії.**

Депортація є воєнним злочином та підпадає під юрисдикцію Міжнародного кримінального суду, стаття 8 Римського Статуту Міжнародного кримінального суду визначає, що до воєнних злочинів під час міжнародних збройних конфліктів належать серйозні порушення Женевських конвенцій, включаючи незаконну депортацію чи переміщення, чи незаконне позбавлення волі. **Суд може порушити розслідування проти будь-яких осіб, зокрема, військових і посадовців Росії, причетних до таких злочинів на території України [3].**

17 березня 2023 року стало відомо, що судді Міжнародного кримінального суду видали ордер на арешт президента Росії та російської дитячої омбудсменки. Їх звинувачують у воєнному злочині - примусовому вивезенні дітей з окупованих територій України до Російської Федерації.

Палата досудового провадження Міжнародного кримінального суду має докази вчинення ними воєнного злочину, а саме незаконної депортації та переміщення дітей з окупованих



територій України до Росії [4].

Ордер на арешт путіна від Міжнародного кримінального суду сприймають як сигнал того, що міжнародна спільнота сприймає війну, розв'язану Росією проти України як таку, що суперечить міжнародному праву.

**Основними та найсерйознішими наслідками депортації є такі.**

**Фізичне насильство та жорстоке поводження.** Депортовані діти часто зазнають фізичного насильства з боку російських військових та окупаційної влади.

**Психологічна травма.** Депортація та розлука з сім'ями є надзвичайно травматичними подіями для дітей.

**Відсутність доступу до медичної допомоги.** Депортовані діти часто не мають доступу до необхідної їм медичної допомоги, включаючи медикаменти, вакцинацію та психосоціальну підтримку. Це може призвести до загострення хронічних захворювань, розвитку нових захворювань та погіршення загального стану здоров'я. Діти з вадами розвитку та іншими особливими потребами опиняються в особливо уразливому становищі.

**Експлуатація.** Депортовані діти можуть стати жертвами торгівлі людьми та інших форм експлуатації. Їх можуть змушувати працювати, жебракувати або вступати в сексуальні стосунки.

**Відсутність освіти.** Депортація часто перериває освітній процес, позбавляючи дітей доступу до якісної освіти та можливості розвивати свої здібності.

Щодо способів вирішення даної проблеми можна сказати наступне: що вирішення проблеми депортації українських дітей потребуватиме значних зусиль та співпраці на міжнародному рівні, а не тільки з боку України.

**Способи вирішення проблеми депортації українських дітей є такі.**

**Збільшення міжнародного тиску на Росію.** Введення жорстких санкцій проти Росії за депортацію дітей. Притягнення Росії до відповідальності за воєнні злочини та злочини проти людяності. Звернення до Міжнародного кримінального суду з проханням розслідувати депортацію українських дітей.

**Створення зон безпеки в Україні.** Забезпечення захисту дітей на окупованих територіях та надання їм можливості евакуюватися до безпечних місць. Створення гуманітарних коридорів для евакуації дітей з окупованих територій.

**Підтримка роботи українських організацій.** Надання допомоги українським організаціям, які займаються захистом дітей та їхнім поверненням додому. Сприяння координації зусиль з протидії депортації дітей.

**Створення міжнародного механізму з повернення дітей.** Розробка та впровадження чіткої та прозорої процедури повернення депортованих дітей. Створення спеціальної комісії з питань повернення дітей. Залучення до роботи з повернення дітей авторитетних міжнародних організацій, таких як ООН та ОБСЄ.

**Співпраця з країнами, де перебувають депортовані діти.** Ведення переговорів з країнами, де перебувають депортовані діти, про їхнє повернення до України. Надання допомоги сім'ям у пошуку та поверненні своїх дітей. Забезпечення консульської підтримки українським громадянам, які намагаються повернути своїх дітей.

**Психосоціальна реабілітація.** Надання психологічної допомоги дітям, які пережили депортацію. Допомога дітям у подоланні травми та адаптації до нового життя. Створення програм психосоціальної підтримки для дітей та їхніх сімей.

**Медична допомога.** Надання депортованим дітям доступу до необхідної їм медичної допомоги. Лікування травм та захворювань, отриманих внаслідок депортації. Вакцинація дітей та забезпечення їх необхідними медикаментами.

**Документування злочинів.** Збір та документування інформації про депортацію українських дітей. Розслідування злочинів, скоєних проти дітей під час депортації. Притягнення винних до відповідальності.

**Відновлення ідентичності.** Допомога депортованим дітям у збереженні своєї україн-



ської ідентичності. Надання дітям можливості спілкуватися з українською мовою та культурою. Створення програм з відновлення ідентичності для дітей, які втратили зв'язок зі своїми сім'ями та Україною.

Необхідно голосно заявляти про ці злочини та активно діяти для захисту прав дітей та їхнього повернення до родин.

#### СПИСОК ВИКОРИСТАНИХ ДЖЕРЕЛ:

1. Бура І. Росія застосовує шість сценаріїв викрадення українських дітей – уповноважена. Українська правда. URL: <https://life.pravda.com.ua/society/2024/02/1/259201/>
2. Калакура О. Я. Депортація. Енциклопедія сучасної України. URL: <https://esu.com.ua/article-26038>
3. Римський статут Міжнародного кримінального суду від 17.07.1998 р. URL: [https://zakon.rada.gov.ua/laws/show/995\\_588#Text](https://zakon.rada.gov.ua/laws/show/995_588#Text)
4. Драбок І. Ордер для путіна: Що важливо знати про МКС і до чого тут екс-президент Судану. УКРІНФОРМ. URL: <https://www.ukrinform.ua/rubric-world/3685340-order-dla-putina-so-vazlivo-znati-pro-mks-i-do-cogo-tut-eksprezident-sudanu.html>

**Вербіцький Віталій Анатолійович,**

*студент ІV курсу*

*спеціальності «Інженерія програмного забезпечення»,*

*ЗВО «Університет Короля Данила»*

**Науковий керівник:**

**Ващишак Сергій Петрович,**

*доцент кафедри інформаційних технологій,*

*кандидат технічних наук,*

*ЗВО «Університет Короля Данила»,*

*м. Івано-Франківськ, Україна*

## ЖАНРОВЕ РОЗМАЇТТЯ ІГРОВОГО СВІТУ: ЕВОЛЮЦІЯ, ПОПУЛЯРНІСТЬ, ВПЛИВ

Ігрова індустрія за останні десятиліття зазнала значних змін та трансформацій, перетворившись з невеликої нішевої галузі на одну з найбільших та найприбутковіших форм розваг у світі. Одним з ключових факторів, що сприяв такому стрімкому зростанню, стало жанрове розмаїття відеоігор. Від простих аркадних ігор до масштабних проєктів, від захопливих шутерів до реалістичних симуляторів – ігровий світ пропонує безліч різноманітних жанрів, на різні смаки та вподобання мільйонів гравців по всьому світу.

Витоки жанрового різноманіття у відеоігровій індустрії можна простежити до ранніх 70-х років минулого століття. Перші аркадні ігри, такі як Pong та Space Invaders, хоча й були дуже простими, заклали основу для подальшого розвитку жанрів [1]. У 80-х роках з'явилися культові платформери, як Super Mario Bros та Sonic the Hedgehog, які стали справжніми іконами ігрової індустрії.

Проривом у розвитку жанрів стали 90-ті роки. З'явилися революційні шутери, зокрема Wolfenstein 3D та DOOM, які занурювали гравців у віртуальні світи насильства та екшну. Паралельно набули популярності ігри з ролевими елементами (RPG), такі як Ultima та Final Fantasy, завдяки своїм захопливим сюжетам та можливостям розвитку персонажів.





У 2000-х роках, із розвитком технологій, з'явилися ігри з фотореалістичною графікою та складними ігровими механіками. Серії як Grand Theft Auto, The Elder Scrolls та Call of Duty стали справжніми блокбастерами і встановили нові стандарти для відеоігор [2]. Окрім того, з'явилися нові жанри, такі як sandbox-ігри (Minecraft, Terraria) та багатокористувацькі онлайн-ігри (World of Warcraft, League of Legends).

Нарешті, у 2010-х роках жанрове розмаїття продовжило розвиватися, з'явилися такі інноваційні жанри, як battle royale (PlayerUnknown's Battlegrounds, Fortnite) та хоррори з виживанням (Resident Evil 7, Outlast).

Різноманітність жанрів у відеоігровій індустрії є одним з ключових чинників її популярності та глобального успіху [3]. Кожен жанр має свою унікальну аудиторію та особливості, що задовольняють різноманітні смаки та вподобання гравців. У відеоігровій індустрії існують наступні жанри:

1. Шутери від першої особи (FPS) – цей жанр, представлений такими іграми як Call of Duty, Battlefield та Halo, є одним з найпопулярніших завдяки своєму динамічному ігровому процесу та захопливим мультиплеєрним режимам. За даними аналітичної компанії Newzoo, у 2022 році FPS-ігри становили 27,5% глобального ринку відеоігор.

2. Ігри з ролевими елементами (RPG) – ігри, такі як The Elder Scrolls, Final Fantasy та Diablo, приваблюють мільйони шанувальників своїми розгалуженими сюжетними лініями, глибокими системами розвитку персонажів та багатим фентезійним оточенням. Згідно зі звітом компанії Statista, у 2021 році RPG-ігри були третім за популярністю жанром на ПК та другим на консолях.

3. Стратегії – жанр, що включає ігри як StarCraft, Civilization та Total War, вимагає від гравців стратегічного мислення, планування та ефективного управління ресурсами. За даними компанії SuperData Research, у 2020 році стратегії склали 7% глобальних доходів від відеоігор.

4. Пригодницькі ігри – серії як Monkey Island, Life is Strange та ігри від Telltale Games пропонують гравцям захопливі історії, загадки та можливість дослідження віртуальних світів. Хоча цей жанр не є найпопулярнішим, він продовжує залучати шанувальників унікальним ігровим досвідом.

5. Симулятори – ігри на кшталт The Sims, симуляторів спорту та Euro Truck Simulator приваблюють шанувальників реалістичних симуляцій різних аспектів життя. Згідно з дослідженнями компанії Newzoo, у 2021 році симулятори склали близько 6% глобального ринку відеоігор.

6. Sandbox-ігри – Minecraft, Terraria та інші подібні ігри надають гравцям величезну свободу дій та можливість створювати власні світи та історії. Minecraft є однією з найуспішніших відеоігор усіх часів, з більш ніж 238 мільйонами проданих копій станом на 2022 рік.

7. Багатокористувацькі онлайн-ігри (ММО) – World of Warcraft, Final Fantasy XIV та Guild Wars об'єднують мільйони гравців у величезних віртуальних світах, де вони можуть взаємодіяти, співпрацювати та змагатися. За даними компанії SuperData Research, у 2020 році ММО-ігри принесли \$19,8 мільярда доходу, що становило близько 22% глобального ринку відеоігор [4].

8. Battle Royale – цей відносно новий жанр, представлений іграми як PlayerUnknown's Battlegrounds та Fortnite, залучив мільйони гравців по всьому світу завдяки своєму захопливому ігровому процесу та змаганням на виживання. Згідно з дослідженнями компанії Newzoo, у 2020 році battle royale становили 8,3% глобального ринку відеоігор.

Отже, на сьогоднішній день трьома найпопулярнішими жанрами відеоігор є шутери від першої особи, ігри з ролевими елементами та багатокористувацькі онлайн-ігри.

Жанрове розмаїття відеоігор має величезний вплив на індустрію та культуру в цілому [5]. По-перше, воно забезпечує задоволення потреб різноманітної аудиторії гравців, підтримуючи високий попит на нові ігри. По-друге, воно стимулює креативність та інновації серед розробників, які намагаються створити унікальні ігрові формули та залучити нову аудиторію.

Крім того, багато відеоігор стали культурними феноменами, впливаючи на моду, музику,



кіно та інші сфери культури [6]. Наприклад, серія Grand Theft Auto відома не лише своїм революційним ігровим процесом, але і контroversійним зображенням насильства та злочинності, що викликало жваві дискусії та дебати. Водночас, такі ігри як Life is Strange та The Last of Us отримали визнання за свої глибокі сюжети та порушення важливих соціальних тем.

Як підсумок, жанрове розмаїття є однією з ключових складових успіху відеоігрової індустрії. Воно забезпечує задоволення потреб різноманітної аудиторії гравців, стимулює інновації та креативність розробників, а також має значний вплив на культуру загалом. Незважаючи на постійні зміни та тренди, жанрове різноманіття залишатиметься важливим аспектом ігрового світу, відкриваючи нові горизонти для розваг та творчості.

#### СПИСОК ВИКОРИСТАНИХ ДЖЕРЕЛ:

1. Mark J. P. Wolf. Evolution of Video Game Genres. 2012. P. 127.
2. Newzoo. За підсумками 2023 року у світі буде 3,38 млрд геймерів. Як розвивається ринок ігор у світі: звіт. URL: <https://dev.ua/news/heimery-1692076287> (дата звернення: 24.03.2024).
3. ІТС. Індустрія відеоігор: підсумки 2023 року у цифрах – інфографіка GamesIndustry. URL: <https://itc.ua/ua/novini/igrovuj-2023-j-u-tsyfrah-infografika-gamesindustry/> (дата звернення: 24.03.2024).
4. Wikipedia. Жанри відеоігор. URL: [https://uk.wikipedia.org/wiki/%D0%96%D0%B0%D0%BD%D1%80%D0%B8\\_%D0%B2%D1%96%D0%B4%D0%B5%D0%BE%D1%96%D0%B3%D0%BE%D1%80](https://uk.wikipedia.org/wiki/%D0%96%D0%B0%D0%BD%D1%80%D0%B8_%D0%B2%D1%96%D0%B4%D0%B5%D0%BE%D1%96%D0%B3%D0%BE%D1%80) (дата звернення: 24.03.2024).
5. Sara E. Schultz. The Impact of Video Games on Contemporary Culture. 2018. P. 87.
6. LibreTexts. Вплив відеоігор на культуру. URL: <https://ukrayinska.libretexts.org/> (дата звернення: 24.03.2024).

*Витвицька Євеліна Юріївна,*

*студентка IV курсу*

*спеціальності «Фінанси, банківська справа та страхування»,*

*ЗВО «Університет Короля Данила»*

*Науковий керівник:*

*Цюцяк Ігор Любомирович,*

*старший викладач кафедри управління та адміністрування,*

*ЗВО «Університет Короля Данила»,*

*м. Івано-Франківськ, Україна*

#### ПОРЯДОК ОТРИМАННЯ СТАТУСУ ТА ОПОДАТКУВАННЯ РЕЗИДЕНТА ДІЯ СІТІ – ПЛАТНИКА ПОДАТКУ НА ОСОБЛИВИХ УМОВАХ

Резиденти, які працюють за загальною системою оподаткування, можуть обрати режим оподаткування податком на прибуток як резидента Дія Сіті – платника податку на особливих умовах. Згідно із Законом України «Про стимулювання розвитку цифрової економіки в Україні», резидентом Дія Сіті може бути юридична особа, зареєстрована на території України, за умови, що така особа відповідає критеріям, характеристику яких наведено у таблиці 1.

**Вимоги до набуття юридичною особою статусу резидента Дія Сіті – платника податку на особливих умовах**

№ з/п	Критерій	Характеристика
1	2	3
1	Вид діяльності	здійснює один або кілька видів діяльності, а саме: комп'ютерне програмування, консультування з питань інформатизації, діяльність із керування комп'ютерним устаткуванням; видання комп'ютерних ігор, а також іншого програмного забезпечення; надання програмних продуктів, у тому числі комп'ютерних ігор, у режимі «онлайн»; освітня діяльність у галузі інформаційних технологій; оброблення даних і пов'язана із цим діяльність тощо
2	Розмір середньої місячної винагороди залученим працівникам та гіг-спеціалістам	кожного календарного місяця становить не менше, ніж еквівалент 1200 євро за офіційним курсом гривні щодо євро, встановленим НБУ
3	Середньооблікова кількість працівників та гіг-спеціалістів	становить не менше дев'яти осіб
4	Сума кваліфікованого доходу юридичної особи	за перші три календарні місяці, наступні за календарним місяцем, в якому юридичною особою набуто статус резидента Дія Сіті, становить не менш як 90 відсотків суми її загального доходу за такий період, а сума кваліфікованого доходу, отриманого за кожен календарний рік перебування у статусі резидента Дія Сіті, становить не менш як 90 відсотків суми загального доходу юридичної особи за той самий період (за наявності загального доходу)

Джерело: складено авторами за даними: [3].

Особливості справляння податків Резидентом Дія Сіті за умови отримання статусу – платника податку на особливих умовах.

**1. Порядок обчислення податку на прибуток при набутті статусу резидента Дія Сіті.**

За вимогами Податкового кодексу України Резидент Дія Сіті може сплачувати податок на прибуток за особливих умов, якщо відповідає встановленим критеріям та подає відповідну заяву. У цьому випадку базою оподаткування є не фінансовий результат до оподаткування, а окремі операції, пов'язані з виведенням коштів з обороту ІТ-компанії (наприклад, виплата дивідендів засновникам, виплата процентів, сплата роялті, страхові виплати, фінансова допомога тощо).

Відповідно до пункту 136.8 Податкового кодексу України «...під час провадження діяльності резидентами Дія Сіті – платниками податку на особливих умовах відповідно до Закону України “Про стимулювання розвитку цифрової економіки в Україні” ставка податку встановлюється у розмірі 9 відсотків бази оподаткування» [1]. При цьому, об'єкт оподаткування податком на прибуток податкового (звітного) періоду визначається з урахуванням суми дивідендів, що виплачуються власникам корпоративних прав у цьому податковому (звітному) періоді.

**2. Порядок обчислення податку на доходи фізичних осіб при набутті статусу резидента Дія Сіті.** Резидент Дія Сіті, обчислюючи податок на доходи фізичних осіб, застосовує ставку у розмірі 5 % до доходів у вигляді:



- 1) заробітної плати;
- 2) винагороди за гіг-контрактом, у тому числі винагороди за створення та перехід прав на твори, створені за замовленням;
- 3) авторської винагороди за створення службового твору.

Необхідно врахувати, що ставку у розмірі 5 % можна застосувати до загального оподаткованого доходу у вигляді заробітної плати працівникові або до винагороди спеціалісту за гіг-контрактом, розмір якого не перевищує еквівалент 240 тис. євро за календарний рік. При цьому, слід врахувати наступні моменти:

а) до розміру еквівалентного 240 тис. євро не включають дохід спеціаліста резидента Дія Сіті, який резидент Дія Сіті оподаткував за ставкою 18 %;

б) якщо сума доходу платника податку перевищує розмір еквівалентний 240 тис. євро, то до суми перевищення застосовують ставку у розмірі 18 %.

**3. Порядок обчислення військового збору при набутті статусу резидента Дія Сіті.** До доходів найманих працівників, що працюють за трудовим договором і спеціалістів за гіг-контрактом військовий збір застосовується за ставкою 1,5%.

**4. Порядок обчислення єдиного внеску на загальнообов'язкове державне соціальне страхування при набутті статусу резидента Дія Сіті.** У відповідності до Закону України «Про збір та облік єдиного внеску на загальнообов'язкове державне соціальне страхування» Резидент Дія Сіті, обчислюючи єдиний внесок на загальнообов'язкове державне соціальне страхування, застосовує ставку ЄСВ у розмірі 22 % від мінімальної заробітної плати (у розмірі мінімального страхового внеску), до доходів у вигляді:

- 1) заробітної плати, нарахованої кожній застрахованій особі;
- 2) винагороди фізичним особам за виконання робіт (надання послуг) за гіг-контрактами.

При цьому, слід врахувати, що страхувальники, що набули статус резидента Дія Сіті не можуть застосувати ставку 8,41 % до зарплати працівників та гіг-спеціалістів, яким встановили інвалідність.

У відповідності до Закону України «Про збір та облік єдиного внеску на загальнообов'язкове державне соціальне страхування» особи, які провадять незалежну професійну діяльність та «...уклали гіг-контракт з резидентом Дія Сіті звільняються від сплати за себе єдиного внеску за місяці звітного періоду, за які роботодавцем (резидентом Дія Сіті) сплачено страховий внесок за таких осіб у розмірі не менше мінімального страхового внеску» [2].

Таким чином, прийняття Закону України «Про стимулювання розвитку цифрової економіки в Україні» значно змінило умови оподаткування діяльності ІТ-компаній, що створює передумови для стійкого зростання цього сектору. Платники податку на особливих умовах тепер сплачують податок на прибуток та інші податки за спеціальними (зниженими) ставками, а об'єкт оподаткування визначається в залежності від видів операцій, пов'язаних з виведенням коштів з обороту ІТ-компаній. Наведені зміни створюють додаткові стимули для інвестицій у цей інноваційний сектор та сприяють розвитку цифрової економіки в Україні. Крім того, введення спеціального оподаткування є частиною стратегії залучення та утримання талановитих фахівців у досліджуваній стратегічно важливій галузі, що сприятиме її подальшому розвитку та конкурентоспроможності на міжнародному ринку.

#### СПИСОК ВИКОРИСТАНИХ ДЖЕРЕЛ:

1. Податковий кодекс України : Закон України від 02.12.2010 № 2755-VI зі змінами і доповненнями. URL: <https://zakon.rada.gov.ua/laws/show/2755-17#Text>
2. Про збір та облік єдиного внеску на загальнообов'язкове державне соціальне страхування : Закон України від 29.01.2024 р. № 3317-IX зі змінами і доповненнями. URL: <https://zakon.rada.gov.ua/laws/show/2464-17#Text>
3. Про стимулювання розвитку цифрової економіки в Україні : Закон України від 15.07.2021 № 1667-IX зі змінами і доповненнями. URL: <https://zakon.rada.gov.ua/laws/show/1667-20#Text>





*Волк Артем Віталійович,  
магістрант 1 року навчання  
спеціальності «Інженерія програмного забезпечення»,  
ЗВО «Університет Короля Данила»*

*Науковий керівник:  
Пашкевич Олег Петрович,  
професор кафедри інформаційних технологій,  
кандидат технічних наук, доцент,  
ЗВО «Університет Короля Данила»,  
м. Івано-Франківськ, Україна*

## **ІНТЕГРАЦІЯ ТА ОПТИМІЗАЦІЯ ВИКОРИСТАННЯ ВІДКРИТИХ ДАНИХ У ПРОЦЕСІ РОЗРОБКИ ПЗ**

Відкриті дані стають все більш важливим ресурсом для розробників програмного забезпечення. З розвитком вебтехнологій та стандартів обміну даними персональні дані окремих користувачів та цілих компаній стають легко доступними і широко використовуваними. Однак, їх ефективне використання вимагає не лише технічних знань, але й уваги до аспектів безпеки, якості та інтеграції з існуючими системами.

Першим викликом у використанні відкритих даних у розробці ПЗ є забезпечення якості та надійності даних. Багато відкритих джерел можуть містити помилки, неточності або відсутність актуальності. Для вирішення цього виклику необхідно використовувати методи очищення, точкової перевірки, валідації та забезпечення якості даних.

Другим викликом є забезпечення конфіденційності та безпеки даних. Відкриті дані можуть містити конфіденційну інформацію, яка повинна залишатися захищеною від несанкціонованого доступу. Шифрування, аутентифікація, авторизація, моніторинг доступу та фізичний захист серверів – це стратегії захисту конфіденційних даних від несанкціонованого доступу, які широко використовуються у сучасному світі.

Третім викликом є інтеграція відкритих даних з існуючими системами розробки. Для ефективного використання відкритих даних у програмному забезпеченні, їх необхідно інтегрувати з існуючими системами розробки та розподілу.

Однією з основних стратегій оптимізації використання відкритих даних є використання автоматизованих процесів очищення, валідації та забезпечення якості даних. Це допомагає забезпечити, що дані, використовувані у розробці ПЗ, є точними, актуальними та надійними. Іншою стратегією є застосування методів шифрування та інших засобів безпеки для забезпечення конфіденційності та захисту від несанкціонованого доступу до даних.

Нарешті, для інтеграції відкритих даних з існуючими системами розробки необхідно використовувати стандарти та протоколи обміну даними, такі як REST або GraphQL, а також використовувати засоби для автоматизації процесу інтеграції, такі як API-інтеграція та конвертери даних.

Використання відкритих ідей у розробці програмного забезпечення може призвести до значного покращення якості, продуктивності та ефективності програмного забезпечення. Однак, це вимагає уваги до аспектів якості, безпеки та інтеграції з існуючими системами розробки. Шляхи оптимізації використання відкритих даних включають автоматизовані процеси очищення та валідації даних, застосування методів безпеки та шифрування, а також інтеграцію з існуючими системами розробки через використання стандартів та протоколів обміну даними.

### **СПИСОК ВИКОРИСТАНИХ ДЖЕРЕЛ:**

1. OWASP (Open Web Application Security Project). URL: <https://owasp.org/>
2. National Institute of Standards and Technology. URL: <https://www.nist.gov>





3. SecurityWeek Web Journal. URL: <https://www.securityweek.com/>
4. TechCrunch. URL: <https://techcrunch.com/>

*Волкова Анастасія Віталіївна,  
студентка V курсу  
спеціальності «Архітектура та містобудування»,  
ЗВО «Чернівецький національний університет імені Юрія Федьковича»  
Науковий керівник:  
Герич Катерина Іванівна,  
асистентка кафедри «Містобудування та урбаністики»,  
докторка філософії з архітектури та містобудування, асистент,  
ЗВО «Чернівецький національний університет імені Юрія Федьковича»,  
м. Чернівці, Україна*

## ПЕРСПЕКТИВИ ВИКОРИСТАННЯ ТЕХНОЛОГІЇ ТРИВИМІРНОГО ДРУКУ БУДІВЕЛЬ

Протягом багатьох століть потреба в спорудах для захисту від зовнішніх чинників, а потім і для задоволення потреб людства змінювала принципи та підходи до будівництва. Способи спорудження будівель розвивалися від примітивних глиняних будинків до стрімких залізобетонних конструкцій. Кожна епоха мала свої унікальні технології та матеріали, які використовувалися для спорудження будівель. Відкриття нових матеріалів, таких як сталь, скло, та алюміній, відіграли важливу роль у розвитку архітектури та будівництва. Однак, разом з технологічним прогресом, з'явилися також нові виклики, пов'язані з екологічністю та енергоефективністю будівель.

Сучасні підходи до будівництва все більше спрямовані на створення екологічно чистих та енергоефективних споруд, використанні відновлюваних матеріалів та новітніх технологій будівництва, а також сформувалась низка принципів, які диктують інноваційність споруди. Інтеграція цифрових технологій виробництва, таких як автоматизоване проектування (САПР) і 3D-друк, зробила революцію в архітектурних процесах, від проектування до будівництва. Використання систем автоматизованого проектування стає невід'ємною частиною проектування. Застосування передових програмних засобів для створення цифрових проектів дозволить детально розробляти об'ємно-планувальні рішення, інженерні системи та дизайн до початку будівництва. Це допомагає скоротити час проектування, підвищити гнучкість і точність проектування, мінімізувати відходи матеріалів і прискорити терміни будівництва. Традиційні методи будівництва, хоч і відрізняються швидкістю спорудження будівель від попередників, але вже втрачають відповідність сучасним вимогам.

3D-друк, або адитивне виробництво, дедалі більше відіграє життєво важливу роль в архітектурі, пропонуючи нові можливості для свободи дизайну, ефективності виробництва та екологічної стійкості. Тривимірний друк будівель відрізняється від друку на папері розширенням до використання трьох площин. Шар за шаром, спеціальна бетонна суміш наноситься без традиційної опалубки, демонструючи чудову ефективність і гнучкість конструкції. Всі інноваційні властивості тривимірного друку напрацьовувались роками під керівництвом спеціалістів різних галузей.

Вільям Уршель у 1939 році створив першу в світі 3D-друковану бетонну будівлю у Вальпараїсо (Індіана). Пізніше, у дослідженні в 1950-х роках було розроблено роботизовану цегляну кладку, а пов'язана з цим розробка технологій навколо автоматизованого будівництва поча-



лася в 1960-х роках із закачування бетону та ізоціанатної піни [1].

Розробка автоматизованого виготовлення повноцінних будівель з використанням методів ковзного формування та роботизованого складання компонентів, подібних до 3D-друку, була започаткована в Японії, для усунення небезпек будівництва висотних будівель Шимізу та Хітачі в 1980-х і 1990-х роках [2]. Багато з цих ранніх підходів до локальної автоматизації зазнали невдачі через будівельну «бульбашку», їхню неспроможність реагувати на нову архітектуру і проблеми подачі та підготовки матеріалів на об'єкт у забудованих районах.

Розробка тривимірного друку продовжувалась, і з 1995 року було відкрито два методи друку. Один, розроблений Джозефом Пеньєю [3], був зосереджений на техніці формування піску/цементу, яка використовувала пару для вибіркового з'єднання матеріалу в шари або тверді частини, хоча ця техніка ніколи не була продемонстрована. Другий метод, Contour Crafting від Behrokh Khoshnevis, спочатку виник як новий керамічний метод екструзії та формування, як альтернатива новим технікам 3D-друку на полімерах і металі, і був запатентований в 1995 році [4]. Приблизно у 2000 році команда Хошневіса в USC Vertibi почала зосереджуватися на будівельному 3D-друку цементних і керамічних паст, охоплюючи та вивчаючи автоматизовану інтеграцію модульної арматури, вбудованої сантехніки та електричних послуг в рамках одного безперервного процесу будівництва. Ця технологія на сьогоднішній день була перевірена лише в лабораторних масштабах, викликала суперечки, і нібито лягла в основу останніх досліджень у Китаї.

У 2005 році Енріко Діні (Італія), запатентував технологію D-Shape, використовуючи масово масштабну техніку порошкового нанесення/склеювання на площі приблизно 6 м x 6 м x 3 м [5]. Незважаючи на те, що ця техніка спочатку була розроблена з системою склеювання епоксидною смолою, пізніше вона була адаптована для використання неорганічних сполучних агентів. У 2008 році в Університеті Лафборо (Великобританія), розпочато 3D Concrete Printing під керівництвом Річарда Басвелла та його колег, щоб розширити попередні дослідження групи та звернути увагу на комерційні застосування, переходячи від технології на базі порталу до промислового робота.

Керамічний 3D-друк, дозволяє створювати об'єкти зі складною геометрією та індивідуальними властивостями матеріалу, створюючи незвичайні форми будівель. Одним із підходів до виготовлення складних форм у кераміці є непрямий 3D-друк, який поєднує моделювання плавленням осадженням Fused Deposition Modeling (FDM) з процесом копіювання для отримання неоксидних керамічних структур на основі кремнію. [El Chawich G, El Hayek J, Rouessac V, Cot D, Rebière B, Habchi R, Garay H, Bechelany M, Zakhour M, Miele P, et al. *Design and Manufacturing of Si-Based Non-Oxide Cellular Ceramic Structures through Indirect 3D Printing. Materials.* 2022; 15(2):471. <https://doi.org/10.3390/ma15020471>].

Одним із цікавих застосувань 3D-друку є його використання для допомоги людям із вадами зору, шляхом створення масштабованих копій архітектурних споруд для кінестетичного розпізнавання та навчання. Це не лише демонструє універсальність 3D-друку в архітектурі, але й підкреслює його потенціал для соціального використання [Montusiewicz J, Barszcz M, Korga ST. *Procedural Analysis of the Parameters of 3D Printing Technology in the Process of Manufacturing Objects for Visually Impaired People. Advances in Science and Technology Research Journal.* 2022;16(5):299–311. doi:10.12913/22998624/155186.].

Крім того, сучасний 3D-друк досяг значних успіхів у виготовленні металевих елементів в архітектурі. Технологія Binder Jetting, зокрема, дозволяє ефективно та економічно виготовляти металеві з'єднання на замовлення, шляхом 3D-друку піщаних форм для лиття металу [Aghaei Meibodi, Mania, Giesecke, Rena and Dillenburg, Benjamin. *3D Printing Sand Molds for Casting Bespoke Metal Connections – Digital Metal: Additive Manufacturing for Cast Metal Joints in Architecture.* M. Haeusler, M. A. Schnabel, T. Fukuda (eds.), *Intelligent & Informed – Proceedings of the 24th CAADRIA Conference – Volume 1, Victoria University of Wellington, Wellington, New Zealand, 15–18 April 2019, pp. 133–142.* <https://doi.org/10.52842/conf.caadria.2019.1.133>]. 3D-друк зі сталі з використанням адитивного виробництва з дуговим зварюванням і робототехніки застосовується для структурних елементів в архітектурі, пропонуючи унікальний дизайнерський потенціал і



ефективне використання матеріалів. Окрім цього, інноваційні підходи дозволяють виготовляти залізобетонні конструкції, із інтеграцією сталевих арматур в екструзію бетону під час друку будівель.

Завдяки поєднанню сучасних комп'ютерних технологій, інженерії та будівельних матеріалів, ми можемо створювати будівлі швидко, ефективно та з меншим впливом на довкілля. Технологія тривимірного друку в будівництві є перспективним напрямком розвитку, який вже сьогодні відкриває безліч можливостей для створення інноваційних, ефективних та стійких споруд. З ростом інтересу та інвестицій у цю галузь, ми можемо очікувати, що вона стане ще більш впливовою у майбутньому, вносячи суттєві зміни в спосіб, яким ми будемо свій світ.

#### СПИСОК ВИКОРИСТАНИХ ДЖЕРЕЛ:

1. Papanek. Design for the Real World. Academy Chicago. 1971.
2. Architectural Design. Versatility and Vicissitude. Wiley. 2008.
3. Gardiner J. B. Wayback Machine PhD Thesis – Exploring the Emerging Design Territory of Construction 3D Printing. 2011. P. 80.
4. Behrokh Khoshevis. «Additive fabrication apparatus and method»: пат. US5529471A; заявл. 03.02.1995; опубл. 25.06.1996; 15 с.
5. Enrico Dini Moreno Chiarugi Roberto Nannini. «Method and Device for Building Automatically Conglomerate Structures»: пат. US20080148683A1; заявл. 16.03.2006; опубл. 26.06.2008; 14 с.
6. Гардінер Дж.Б. . «Exploring the Emerging Design Territory of Construction 3D Printing, 2011. P. 89.

*Воцак Руслан Михайлович,  
студент III курсу денної форми навчання  
спеціальності «Право»,  
ЗВО «Університет Короля Данила»*

*Науковий керівник:  
Жукевич Ігор Васильович,  
доцент кафедри права та публічного управління,  
кандидат юридичних наук, доцент,  
ЗВО «Університет Короля Данила»,  
м. Івано-Франківськ, Україна*

#### ЗАСТОСУВАННЯ ШТУЧНОГО ІНТЕЛЕКТУ У ЦИВІЛЬНОМУ СУДОЧИНСТВІ УКРАЇНИ: ПЕРЕВАГИ ТА НЕДОЛІКИ

Розвиток сучасного суспільства характеризується дедалі частішим залученням технологій штучного інтелекту до широкого спектру використання у різних сферах діяльності людини. Штучний інтелект (далі – ШІ) зарекомендував себе як вагоме інноваційне досягнення, що широко застосовується не лише в науковій діяльності, але й в багатьох інших галузях діяльності людини.

Динамічний прогрес ринку та залучення передових інформаційно-телекомунікаційних технологій в інші сфери виробничої та суспільної діяльності зумовлений досягненнями науки у технологічному секторі. Гуманітарна сфера, зокрема юриспруденція, не залишається осторонь цих процесів.

**Світовий досвід залучення ШІ до правосуддя.** Впровадження ШІ стало актуальним трендом у сфері правосуддя. Світовий практичний досвід демонструє, що ШІ використовується



ся для виконання певних функцій у процесі здійснення правосуддя.

Зокрема, в США – країні, яка відноситься до англосаксонської правової сім'ї, вже використовують ШІ. Сучасне матеріально-технічне забезпечення Сполучених Штатів дозволяє наділяти ШІ повноваженнями судді першої інстанції для винесення рішень замість суддів щодо нескладних категорій спорів, а саме спорів щодо ДТП, стягнень заборгованості за комунальні послуги, розлучень. Функція судді при цьому з'являється лише на етапі другої інстанції (апеляції) та полягає у перевірці рішення, прийнятого ШІ на наявність юридичних помилок.

Застосування ШІ дає можливість американським суддям зосередитися на тих справах, які мають більш вагомe значення, становлять правову проблему та містять елемент невизначеності.

Також, варто зазначити досвід використання ШІ під час здійснення правосуддя у Великій Британії. Велика Британія використовує цифрову систему, в якій ШІ має функцію прогнозування рішення Європейського суду з прав людини (ЄСПЛ).

Судові рішення ЄСПЛ були передбачені з точністю 79% за допомогою ШІ, розробленого дослідниками з UCL, Університету Шефільда та Університету Пенсільванії.

Це перший метод, який прогнозує результати великого міжнародного суду шляхом автоматичного аналізу тексту справи за допомогою алгоритму машинного навчання [1].

**Штучний інтелект у цивільному судочинстві України.** ШІ здобув значний прогрес лише протягом останніх кількох років, у зв'язку з чим, для українського законодавства він є відносно новим поняттям. Проблематика полягає в тому, що станом на сьогодні в Україні відсутній нормативно-правовий акт, який би визначав основні поняття, принципи та правила регулювання ШІ.

У сфері правового регулювання ШІ пріоритетним завданням законодавця постає забезпечення захисту прав та свобод учасників відносин, пов'язаних з розробкою та використанням технологій ШІ.

Розпорядженням Кабінету Міністрів України від 02 грудня 2020 р. № 1556-р. було схвалено Концепцію розвитку штучного інтелекту в Україні (далі – Концепція) [2].

Розвиток та регулювання ШІ в Україні є важливим завданням, яке потребує комплексного та системного підходу. Схвалення Концепції стало першим кроком у цьому напрямку, а прийняття закону про ШІ стане наступним важливим етапом у становленні цієї сфери. Метою Концепції у сфері правосуддя є:

- 1) розвиток існуючих технологій (покращення функціонування Єдиної судової інформаційно-телекомунікаційної системи, розширення можливостей Електронного суду);
- 2) впровадження консультативних програм на основі штучного інтелекту;
- 3) забезпечення винесення судових рішень у справах незначної складності (за взаємною згодою сторін) на основі результатів аналізу, здійсненого з використанням технологій штучного інтелекту, стану дотримання законодавства та судової практики.

Реалізація Концепції передбачена на період до 2030 року, для задоволення прав та законних інтересів фізичних та юридичних осіб у сфері правосуддя передбачено забезпечення, зокрема, винесення судових рішень у справах незначної складності (за взаємною згодою сторін) на основі результатів аналізу, здійсненого з використанням технологій штучного інтелекту, стану дотримання законодавства та судової практики.

Стаття 6 Конституції України говорить, що державна влада в Україні здійснюється на засадах її поділу на законодавчу, виконавчу та судову [3]. Судова система відіграє ключову роль у захисті прав та свобод людей, історично утвердившись як одна з гілок державної влади.

Враховуючи цю важливу роль, законодавець ставить високі вимоги до суддів, які безпосередньо розглядають справи в порядку цивільного судочинства. Згідно зі статтею 2 Цивільного процесуального кодексу України, цивільне судочинство має такі завдання:

- 1) справедливий розгляд: ґрунтовне та неупереджене вивчення всіх обставин справи;
- 2) неупереджений розгляд: об'єктивний та неупереджений підхід до прийняття рішення;
- 3) своєчасний розгляд: оперативне та без зайвих зволікань вирішення справи.





Таким чином, цивільне судочинство має на меті ефективно захищати порушені, невідомі або оспорювані права, свободи та інтереси фізичних осіб, юридичних осіб, держави [4].

Навіть за умови значного прогресу в розвитку штучного інтелекту, повна заміна суддів ШІ наразі виглядає дуже складним завданням. Існує ряд причин, чому штучний інтелект не може наразі повністю замінити суддів у сфері правосуддя, адже він не здатен на тому ж рівні розуміти та тлумачити закони, враховувати всі обставини справи та приймати справедливі рішення.

**Переваги та недоліки застосування ШІ.** Аналіз наукових публікацій та досвіду впровадження ШІ в судочинство зарубіжних країн дає підстави стверджувати про наявність значних переваг його використання в цивільному судочинстві. Але також існують й недоліки використання ШІ.

ШІ може бути використаний у цивільному судочинстві саме з метою покращення ефективності та доступності правосуддя в таких напрямках як:

- автоматизація рутинних та повторюваних процесів у судовій системі, таких як обробка інформації, підготовка документів, тощо.
- аналіз великих обсягів доказів, що включають текстові, аудіо- та відеозаписи, для виявлення необхідних фактів та відповідності законодавству;
- надання правникам та суддям аналітичної інформації та рекомендацій щодо рішень на підставі аналізу нормативних актів та судової практики.
- використання для підтримки процесу медіації та інших альтернативних методів вирішення спорів;
- посилення доступності суду: завдяки застосуванню технології штучного інтелекту може зменшитися завантаженість судів, що полегшить доступ до правосуддя та дозволить учасникам справи більше інтерактивно взаємодіяти з судовою системою, дистанційно подавати документи та відстежувати хід розгляду справи.
- моніторингу та оцінка ефективності судових процесів та виявлення можливих аномалій або несправедливостей у системі.

#### **Недоліки застосування штучного інтелекту в цивільному судочинстві України:**

- недостатня прозорість. Вирішення правових питань за допомогою штучного інтелекту може бути менш прозорим для учасників процесу, оскільки алгоритми можуть бути складними та незрозумілими для звичайних користувачів.
- ризик безпеки даних. Інформація, що обробляється штучним інтелектом, може бути вразливою перед атаками хакерів або порушеннями конфіденційності, що становить потенційну загрозу для приватності учасників судових процесів.
- потреба вдосконалення технологій та законодавства. Впровадження штучного інтелекту в цивільне судочинство вимагає вдосконалення технологій та адаптації законодавства до нових викликів, що може бути складним та часомірним процесом.

Штучний інтелект не може замінити суддю, однак, Основний Закон не забороняє оптимізувати роботу судді шляхом застосування технології штучного інтелекту, на основі якого суддя може ухвалити відповідне рішення.

Однак слід вкотре наголосити, що застосування технології штучного інтелекту повинно здійснюватися з дотриманням високих стандартів щодо збереження конфіденційності та безпеки інформації. Застосування штучного інтелекту у цивільному судочинстві відкриває нові можливості для поліпшення доступності та ефективності юстиції, але вимагає також ретельного регулювання та дотримання правових стандартів для забезпечення справедливого та безпечного вирішення правового спору чи іншого правового питання.

Підсумовуючи, використання штучного інтелекту в цивільному судочинстві має свої переваги, але потребує уваги до недоліків, таких як недостатня прозорість та ризик безпеки даних.





**СПИСОК ВИКОРИСТАНИХ ДЖЕРЕЛ:**

1. Дослідницька робота з прогнозування судових рішень ЄСПЛ. URL: <https://www.ucl.ac.uk/news/2016/oct/ai-predicts-outcomes-human-rights-trials>. (дата звернення: 09.04.2024).
2. Розпорядження від 02 грудня 2020 р. № 1556-р про схвалення Концепції розвитку штучного інтелекту в Україні. URL: <https://www.kmu.gov.ua/npras/pro-shvalennya-koncepciyi-rozvitku-shtuchnogo-intelektu-v-ukrayini-s21220> (дата звернення: 09.04.2024).
3. Конституція України від 28 червня 1996 р. ВВР України. 2019. № 23 в редакції від 03.09.2019 р. № 27-IX. URL: <https://zakon.rada.gov.ua/laws/main/254%D0%BA/96-%D0%B2%D1%80#Text> (дата звернення: 09.04.2024).
4. Цивільний процесуальний кодекс України від 18 березня 2004 р. в редакції Закону № 3424-IX від 19.10.2023. URL: <https://zakon.rada.gov.ua/laws/show/1618-15#Text> (дата звернення: 09.04.2024).

*Гавадзин Мар'яна Михайлівна,*

*студентка IV курсу*

*спеціальності «Архітектура та містобудування»,*

*ЗВО «Університет Короля Данила»*

**Науковий керівник:**

*Косьмій Михало Михайлович,*

*професор кафедри архітектури та будівництва,*

*доктор архітектури, професор,*

*ЗВО «Університет Короля Данила»,*

*м. Івано-Франківськ, Україна*

**ВПЛИВ ГРОМАДСЬКОГО ПРОСТОРУ НА КОМФОРТ ЖИТТЯ МЕШКАНЦІВ**

Питання громадських споруд та просторів є важливим сьогодні, тому що вони відіграють ключову роль у формуванні суспільства та впливають на нашу повсякденну якість життя. Публічний простір навіть є синонімом якості життя у місті в певному сенсі, будь-який міський простір є потенційно громадським як вулиці, парки, сквери чи площі. До громадських просторів відносяться й бібліотеки, музеї, театри, спортивні комплекси, майданчики, громадські центри. Це все не просто місця зібрань або центри дозвілля, але й платформи для освіти, культурного збагачення та соціальної інтеграції.

Проте часто міський простір є транзитом між домом, роботою та магазином й не сповна виконує свою роль в якості громадського. Люди зараз рідко проводять час у просторі міста. Тому потрібно створювати цікаві простори й місця, які зацікавлять людей зупинитись і затриматись там [1].

Важливим є створення простору для спілкування та взаємодії між людьми. Громадські простори та споруди, як наприклад бібліотеки, театри чи музеї є важливими для культурного та освітнього розвитку суспільства. Такі місця зберігають культурну спадщину та надають можливість навчатися та розвиватися. Громадські споруди мають й економічне значення. Відвідування музеїв, парків й інших атракцій приваблює туристів та може приносити прибуток громаді й створювати робочі місця. В таких випадках розвивається й інфраструктура, така як транспортні й пішохідні маршрути та громадські послуги, для задоволення потреб відвідувачів. Отже, споруди, призначені для громадського використання, виконують соціальні, культурні та економічні функції.



Щоб називатись громадським, простір, повинен сповідувати демократичні цінності та володіти сукупністю ознак. Бути доступним для всіх; ізольованим від транспортного руху, шуму й забруднень; безпечним та добре освітленим; за перебування в громадському просторі та користування ним не потрібно платити; безбар'єрним, доступним для людей з фізичними обмеженнями; комфортним, він повинен давати привід для зупинки й викликати бажання затриматись на довше, обладнаним місцями для сидіння, а також забезпечувати можливість перебувати там за будь-якої погоди; Чудово, коли цей простір відображає місцеву культуру та історію.

Для створення комфортних просторів потрібно враховувати людське різноманіття. Щоб кожна людина могла реалізувати себе в просторі, взаємодіяти в ньому та насолоджуватися ним. Повинні бути рівні права та можливості для всіх людей – будь-якого віку та фізичних можливостей. Ізолюватись від шуму й транспортного руху дозволяють зелені коридори, які створені з зелених насаджень, зокрема дерев із великими кронами. «Зелені коридори» – допоможуть почуватись комфортніше людям, чутливим до зовнішніх подразників, зокрема різких звуків на магістральних дорогах та наприклад тим, які повернулися з зони бойових дій [2].

Одне із ключових завдань архітекторів сьогодні – зробити місто комфортним для людей. Коли у містах стало з'являтися дедалі більше автомобілів акцент з пішоходів змістився на автомобілі, що трансформувало модель міста.

Людина, як пішохід є пріоритетом у містах для людей, вдале поєднання автомобілів, пішоходів та велосипедистів є основною ідеєю такого міста. Зелені насадження, широкі тротуари, зручна інфраструктура та громадські простори заохочують людей до активного способу життя. Щоб зробити місто комфортним, потрібен комплексний підхід, індивідуальний для кожного міста. Окрім зменшення кількості автомобілів у місті й збільшення пішохідних зон та розширенням велоінфраструктури, шляхом появи підземних паркінгів та покращення якості громадського транспорту, варто розвивати громадські простори.

У багатьох містах цю проблему зрозуміли, проаналізували й повернулись до попередньої моделі міста – для людей. Наприклад, за 40 років Копенгаген з автомобільного міста знову став пішохідним, й більше уваги у міському плануванні приділяється людському чиннику [3].

Щоб змінити місто, зробити його комфортним, потрібен комплексний підхід. Для кожного міста він буде іншим, адже базуватиметься, насамперед, на потребах людей та «характері» міста. Потрібно зрозуміти як функціонує місто та чи використовується за призначенням. У спальних районах міста розваг і можливостей для розвитку має бути не менше, ніж в центрі. Адже саме там люди проводять багато свого часу. При створенні громадських просторів треба вивчати потреби людей, які безпосередньо будуть ними користуватися [3].

#### СПИСОК ВИКОРИСТАНИХ ДЖЕРЕЛ:

1. Що таке громадський простір і чому він нам потрібен: Оксана та Андрій Хір, *Formaline studio*. URL: <https://varosh.com.ua/idei/shho-take-gromadskij-prostir-i-chomu-vin-nam-potriben/>
2. Не пандусами єдиними. Як зробити місто комфортним: Олександра Комісарова. URL: <https://suspilne.media/185505-ne-pandusami-edinimi-ak-zrobiti-misto-komfortnim-dla-ludej-z-osoblivimi-potrebami/>
3. Комфортне місто – це робота самих мешканців: про міста для людей та громадський простір: *ZAXID*. URL: <https://bar-city.gov.ua/article/komfortne-misto-ce-robota-samykh-meshkanciv-pro-mista-dlya-lyudey-ta-hromadskyuy-prostir/>



*Гаврило Артем Михайлович,*

*студент IV курсу*

*спеціальності «Інженерія програмного забезпечення»,*

*ЗВО «Університет Короля Данила»*

**Науковий керівник:**

*Витвицький Роман Ігорович,*

*асистент кафедри інформаційних технологій,*

*ЗВО «Університет Короля Данила»,*

*м. Івано-Франківськ, Україна*

## ОПТИМІЗАЦІЯ ПРОДУКТИВНОСТІ В ІГРОВОМУ РУШІ UNITY

Індустрія GameDev створила середовище, де народжується все більше і більше рішень для підвищення ефективності ігрових розробників. У рамках цього Unity є визнаним маяком для розробників ігор, пропонуючи універсальну платформу для втілення ідей у життя.

Однак, як і з будь-яким потужним інструментом, максимізація його потенціалу вимагає глибокого розуміння його тонкощів. Наприклад, оптимізація продуктивності Unity – це не просто технічна необхідність; це мистецтво, яке забезпечує користувачам плавний ігровий процес, захоплюючи графіку та якісні механіки.

Unity, один із провідних у світі механізмів розробки ігор, пропонує розробникам різні інструменти та функції для створення візуально приголомшливих та інтерактивних ігор. Але з великою силою приходить велика відповідальність. Для розробників вкрай важливо переконатися, що ігри, які вони створюють безперебійно працюють на різних пристроях. Саме тут оптимізація продуктивності Unity стає важливою.

Оптимізація продуктивності – це міст між потенціалом гри та її виконанням у реальному світі. Гра може мати найкрасивішу графіку, комплексні механіки та захоплюючий сюжет, але гравці швидко втратять інтерес, якщо вона не працює стабільно, вилітає або споживає занадто багато ресурсів комп'ютера. Сучасні гравці покладають великі очікування на ігрові продукти, а розробники ігор не можуть дозволити собі навіть незначні проблеми з продуктивністю.

Крім того, із зростанням кросплатформених ігор розробники стикаються з проблемою забезпечення стабільної продуктивності ПК, консолей і мобільних пристроїв. Кожна платформа має унікальні специфікації та обмеження, що робить оптимізацію ще більш важливою.

Unity надає достатню кількість інструментів для оптимізації додатків, серед яких слід виділити наступні:

Профілювання – Unity пропонує вбудовані інструменти профілювання, щоб допомогти розробникам контролювати та аналізувати різні аспекти їхніх ігор. Вони дають можливість розробникам зануритися в глибину показників своєї гри, гарантуючи, що кожен аспект оптимізований для найкращого досвіду гравця.

Види профілювання: процесору, відеокарти, пам'яті, аудіо, фізики, інтерфейсу.

Важливість інструментів профілювання важко переоцінити, так як вони надають точні дані щодо всіх параметрів гри, дозволяють проводити точний аналіз та ефективно вирішувати проблеми оптимізації, що виникають під час розробки.

Оптимізація коду – В основі кожної гри лежить її код. Ефективне та чисте кодування може значно підвищити продуктивність гри, в той час як навіть незначні постійні цикли та запити можуть завадити стабільному запуску програм.

- Уникнення зайвих операцій. Частий виклик таких функцій, як Update() або виконання непотрібних обчислень може уповільнити гру. Важливо переконатися, що операції виконуються лише тоді, коли це необхідно.

- Розумне використання співпрограм. Незважаючи на те, що співпрограми є потужними, надмірне або неправильне застосування може призвести до падіння продуктивності.

- Об'єктний пул. Замість постійного створення екземплярів і знищення об'єктів,



що може інтенсивно використовувати ЦП, розробники можуть використовувати об'єднання об'єктів для повторного використання.

- Оптимізація петель. Вкладені цикли або цикли що повторюють великі набори даних слід оптимізувати або уникати, коли це можливо.

Ассети – від 3D-моделей до текстур, ассети відіграють вирішальну роль в естетиці гри. Однак вони також можуть бути джерелом проблем із продуктивністю. Кожного разу коли в грі створюється новий об'єкт, для нього також завантажуються текстури, анімації і тд, тому дуже важливою є оптимізація даних процесів.

- Використовуйте LOD (рівні деталізації). Замість того, щоб постійно відображати моделі високої полігональності, розробники можуть використовувати LOD для відображення низько полігональних моделей, коли об'єкти знаходяться далі від камери.

- Стискати текстури. Текстури високої роздільної здатності можуть потребувати багато пам'яті. Їх стиснення без значної втрати якості може заощадити цінні ресурси.

- Оптимізація анімації. Розробники повинні максимально оптимізувати анімацію, а також видалити непотрібні ключові кадри та використовувати ефективні установки.

Робота з пам'яттю – ефективний менеджмент пам'яті пристрою є основою забезпечення стабільності ігрового процесу. Хоча це і не є проблемою на початку розробки, або при не великих проектах, але в більших проектах відсутність слідкування за пам'яттю приводить до вилетів, що дуже не люблять гравці.

- Вивіз сміття. Хоча збирач сміття Unity допомагає керувати пам'яттю, часте збирання сміття може спричинити збої в продуктивності. Необхідно мінімізувати виділення об'єктів під час гри, щоб зменшити частоту цього процесу

- Статичні змінні. Краще використовувати статичні змінні по можливості, оскільки вони розподіляються з допомогою стеку, що є значно швидшим, ніж розподіл купи, що використовується для динамічних об'єктів

- Вивантаження невикористовуваних ассетів. Дуже важливо регулярно вивантажувати ассети, які більше не потрібні, за допомогою `Resources.UnloadUnusedAssets()`, щоб звільнити пам'ять.

Обговорюючи оптимізацію продуктивності, ми не можемо пропустити тестування та порівняльний аналіз. Ці процеси не тільки визначають потенційні проблемні місця, але й перевіряють ефективність зусиль з оптимізації.

У Unity тестування передбачає імітацію сценаріїв ігрового процесу, щоб оцінити, як гра поводить себе в різних умовах. Це може варіюватися від стрес-тестування, коли гра навмисно доводиться до своїх меж, до більш рутинних тестів, які імітують звичайний геймплей. Такі тести можуть виявити такі проблеми, як витік пам'яті, несподівані збої або затримки, які можуть бути неочевидними під час звичайної розробки.

З іншого боку, бенчмаркінг забезпечує кількісну оцінку продуктивності гри. Встановлюючи конкретні цільові показники продуктивності, розробники можуть проводити порівняльні тести, щоб перевірити, чи гра відповідає цим стандартам, перевершує їх або не досягає. Це може бути особливо корисним під час оптимізації кількох платформ, оскільки кожна платформа може мати власні контрольні показники продуктивності.

Хоча методи оптимізації життєво важливі, їх ефективність залишається невизначеною без належного тестування та порівняльного аналізу. Ці процеси гарантують, що зусилля з оптимізації перетворюються на відчутні покращення продуктивності, гарантуючи гравцям плавний і захоплюючий ігровий досвід.

#### СПИСОК ВИКОРИСТАНИХ ДЖЕРЕЛ:

1. Суть оптимізації в Unity. URL: <https://game-ace.com/blog/unity-performance-optimization/>
2. Типи оптимізації. URL: <https://cgcookie.com/posts/maximizing-your-unity-games-performance>
3. Як комп'ютерні ресурси впливають на працездатність відеоігор. URL: <https://www.quora.com/What-affects-a-PC-game-s-performance>





*Гаркавий Іван Іванович,  
студент III курсу  
спеціальності «Готельно-ресторанна справа»,  
ЗВО «Університет Короля Данила»  
**Науковий керівник:**  
**Куцик Лілія Василівна,  
старший викладач кафедри  
туризму та готельно-ресторанної справи,  
ЗВО «Університет Короля Данила»,  
м. Івано-Франківськ, Україна***

## **КРАФТОВИЙ БІЗНЕС: ВІНОГРАДАРСТВО ПРИКАРПАТТЯ**

Виноградарство на Прикарпатті одна з галузей господарства, що активно розвивається на території заходу України, розвивається виноградарство завдяки сприятливим кліматичним умовам. Виноградарство на заході України розвивають малі фермери-любители які створюють чудові крафтові вироби з власноруч вирощеного винограду.

На території Прикарпаття функціонує громадська організація «Клуб виноградарів Прикарпаття», який налічує десятки виноградарів зі всієї області кожен з них особливим способом вирощування, обробки винограду, а також створенням виробів з винограду[1]. Крафтових виробів із винограду є безліч видів, проте, найпопулярнішими серед Прикарпатських виробників є:

- Вино;
- Ізюм;
- Лікери;
- Бочки для витримки вина та коньяку;
- Подарункові бокси з крафтовими винами.

Нами було проаналізовано крафтовий виноградний бізнес на Прикарпатті, зокрема ті, виноградарі, які виділяються з-поміж інших своїми особливостями в вирощуванні вина та приготуванні виробів з них.

Ярослав Гайдей виноградар з с. Вовчинець Івано-Франківської громади, що вирощує понад 100 сортів винограду, 2-кілограмові грона винограду сорту кишмиш вирощує на своєму обійсті. За десять років функціонування крафтового бізнесу, чоловік зібрав у своєму винограднику понад 100 різних сортів ягоди на 15 сотих землі. Усі сорти у винограднику чоловік знає напам'ять, а щоб доглянути рослини, виділяє один день у тиждень. Серед сортів, якими хвалиться Ярослав, – вже згаданий кишмиш Велес.

Василь Богровецький виноградар з с. Раковець Солотвинської ТГ займається виноробством вже не один десяток років. Перший кущ винограду він посадив ще в далекому 1990 році, коли вони перейшли жити в новий будинок. Зараз виноградарство та виноробство стало його улюбленою справою, якою він по-справжньому живе. Роблю я 20 видів вина, але це не стала кількість, оскільки я постійно вдосконалюю сорти. Серед них є вже звичні для слуху Совіньйон, Каберне. Є авторські вина – «Легенда Раківця» та «Раковецький сувенір». Ще є таке дуже цікаве – «Перлина». В ньому зібрані декілька сортів винограду та одна з ягід. Така композиція дає своєрідну ароматику та смак. В кожному вині відчувається певна ароматика і смак. Білі вина переважно віддають нотками цитрусових, сливи, екзотичних плодів. В червоних винах в першу відчувається смак фруктів та ягід. Для власної колекції чоловік з кожного року залишає декілька пляшок вина для нащадків, щоб через кілька десятків років можна було їх посмакувати. Чим вино старіше, тим воно стає краще [3].

Orpol – підприємство Orpol в Богородчанах, за 20 кілометрів від Івано-Франківська, виготовляє бочки для витримки вин, коньяків і віскі. Директор виробництва Ярема Поворозник працює тут уже 40 років і впевнений у якості своїх виробів. Високо оцінили українські бочки





й іноземні замовники – Olpol експортує їх у США, Францію, Іспанію, Італію, Шотландію, Австралію та Китай. Бочки зазвичай дубові й бувають різного об'єму: від 5 до 400 літрів. На українському ринку найбільш популярні об'єми від 5 до 114 літрів. В основному продукція йде на експорт, утім українські покупці також є, як-от Володимир із «Винного дому Гігінеїшвілі», котрий хвалив Olpol за якість, адже смакові якості вина залежать зокрема і від місткостей, у яких його зберігають. До Olpol на підприємстві був бондарний цех Солотвинського лісокомбінату, у якому Ярема працював. Виготовляли бочки як тару: для жирів, соків і фруктових пюре, – по 7–8 тисяч штук на місяць. 1993 року виробництво бочок припинили, адже не було запиту. Почали робити фрези (різальні інструменти з багатьма лезами, що обертаються) та чорнові металеві заготовляння. У 1998 році Ярема познайомився з французом Паскалем Ріндером (тепер – співзасновник Olpol), який запропонував виготовляти клепку для бочок. Для цього надав обладнання: колун, щоб розколювати деревину, і стрічковий верстат. Так, крім фрези та металевих заготівель, почали виготовляти клепку (опукла дощечка, частина бочки, діжки чи іншого бондарного виробу – ред.). Згодом Ріндер привіз свого товариша, власника французької бондарної компанії Tonnellerie Dame, який взяв на навчання технолога Григорія Паливоду, і так технологія потрапила в Україну. Роблять бочки з дуба, який росте в Україні – черешчатого (*Quercus robur*), частково зі скельного (*Quercus petraea*), а також із білого американського (*Quercus alba*). Також почали робити бочки з акації для білого вина [2].

Отож на Прикарпатті активно розвивається виноградарство та крафтове виробництво виробів з винограду. Проте проблеми спіткають виноградарів часто та створюють проблеми з виробництвом. Головною проблемою прикарпатських виноградарів є поганий збут, причиною на думку крафтових виноробів є недостатньо розвинений туризм, оскільки саме туристи є головними покупцями. Загалом крафтове виноградарство має велику перспективу на території Прикарпаття та місцеві виноградарі активно працюють задля популяризації крафтового виноградарства, та розвитку крафтового виноградарського бізнесу.

#### СПИСОК ВИКОРИСТАНИХ ДЖЕРЕЛ:

1. Вина України: Галичина. URL: <https://www.ukrainer.net/vyno-halychyny/> (дата звернення: 27.03.2024).
2. Дудник М. О., Коваль М. М., Козар І. М., Лянний О. Д., Гонтар В. Т., Іщенко І. О., Хреновськов Е. І., Київ : Арістей, 2008. 332 с.
3. Форум виноград. URL: <https://forum.vinograd.info/showthread.php?t=7717&page=6> (дата звернення: 28.03.2024).
4. Агенція новин Богородчанщини. URL: <http://bogonews.if.ua/2024/02/01/> (дата звернення: 29.03.2024).



*Гладка Ангеліна Вікторівна,  
студентка III курсу денної форми навчання,  
група КГРСс-21-1,  
Фаховий коледж ЗВО «Університет Короля Данила»*

*Науковий керівник:  
Луцький Роман Петрович,  
директор Науково-дослідного інституту  
імені Академіка Івана Луцького,  
доктор юридичних наук, професор,  
ЗВО «Університет Короля Данила»,  
м. Івано-Франківськ, Україна*

## ІСТОРІЯ ТА РОЗВИТОК ГОТЕЛЬНОЇ СПРАВИ В УКРАЇНІ

Готельне господарство є однією зі складових туристської індустрії. Матеріальна база, що призначена для розміщення туристів, посідає одне з перших місць при формуванні туристичної інфраструктури, бо якість проживання та відповідне обслуговування рішуче впливають на рівень туристичного сервісу. А отже, готельна індустрія є швидко зростаючим бізнесом, що приносить значні грошові надходження, в тому числі валютні. Вітчизняна готельна галузь стає невід'ємною складовою світового готельного господарства [3].

Розвиток самої готельної справи в Україні розпочався ще в Київській Русі.

Перші заклади гостинності на території України виникли у XII-XIII ст. Вигідне географічне положення Київської Русі на перехресті торгових шляхів, культурні та релігійні зв'язки з країнами Середземномор'я, Балтики, Західної Європи зумовлювали розбудову міст та появу спеціалізованих закладів розміщення.

Суттєвим фактором формування інфраструктури гостинності на Русі були риси слов'янського темпераменту, особлива увага до гостей, створення для них комфортних умов при розміщенні, забезпечення їх їжею. Ставлення з повагою до гостей заповідає синам в «Поученій» київський князь Володимир Мономах, оскільки ці люди «мимоходячи рознесуть по світу добру або лиху вість». Прийом іноземних гостей київськими князями найчастіше здійснювався у літніх резиденціях, серед яких найбільш відомими були Красний двір Володимира Великого на Печерську та Вишгород біля Києва.

Серед перших закладів гостинності у Київській Русі були постоялі двори, розташовані один від одного на відстані кінного переходу, які тут називались «ямами». З розвитком поштового сполучення у XV ст. постоялі двори виникають біля поштових станцій, підпорядкованих Ямському наказу. У великих містах створюються **гостинні двори**, що характеризуються вищим комфортом у порівнянні з постоялими дворами. Їхніми послугами користувались головним чином купці, державні службовці, для яких були створені умови для проведення комерційних операцій – у структурі виділялись крамниці, торгові ряди, складські приміщення. Гостинні двори були небагаточисельними, проте виділялись значними розмірами, ізольованістю та самобутністю, особливо щодо розселення іноземців за національною ознакою. Ззовні гостинні двори часто огорожувались оборонними стінами, баштами, з декількома в'їзними воротами [1].

У другій половині XVII ст., коли «козацька християнська республіка» знаходилась на острові Чортотлик, на її території, біля порту, височів «Грецький дім» – приміщення для іноземних посланців та купців. Адже Запорізька Січ сама вела жваву торгівлю, а до того ж була транзитним пунктом у торгівлі всіх українських земель і Московської держави з країнами Сходу [2].

В період XVIII ст., після остаточного приєднання України до Російської імперії, починається будівництво поштового тракту від Москви до Києва з поштовими дворами та станціями, що одночасно виконували функції закладів розміщення [1].



Розвиток туризму в ХІХ ст. мав сприятливий вплив на зростання будівництва готелів. Основні туристські потоки переміщувалися трьома шляхами: Дніпром – на пароплавах, залізницею та в диліжансах. Основним центром забудови готелів став Київ.

Київ славився гостинністю. Готелів вистачало для всіх. З початку ХІХ ст. будівництво у Києві велося не дуже швидкими темпами, і до 1880 р. їх було збудовано 15. Зате наступні 20 років ознаменувалися справжнім розквітом готельного господарства міста [4].

Окрім Києва активно розвивалась інфраструктура гостинності в інших великих містах України – Одесі, Харкові, Ялті.

В Одесі значний розвиток інфраструктури гостинності пов'язувався з важливим транспортним значенням цього міста – відомого морського порту, а також значним рекреаційно-туристичними ресурсами. Готелі розміщувались головним чином в центрі міста, біля морського вокзалу на Приморському бульварі, на вулиці Пушкінській, що з'єднувала морський і залізничний вокзали. До Першої світової війни в місті діяло 34 готелі і 6 постійних дворів.

В Ялті перший готель «Ялта» побудований в 60-х роках ХІХ ст. (у 1906 р. перейменованій у «Брістоль»). Активна розбудова інфраструктури туризму – фешенебельних готелів, ресторанів, санаторіїв здійснюється наприкінці ХІХ ст. У 1915 р. в Ялті діяло 14 готелів на 800 місць, 3 приватних санаторії, 5 пансіонатів.

Таким чином, мережа готельних закладів в Україні інтенсивно розширюється лише в кінці ХІХ ст. Цьому сприяло економічне зростання, розвиток транспортної інфраструктури, піднесення просвітництва в Україні, широкі зв'язки з європейськими державами. Важлива риса в організації сфери гостинності пов'язувалась з високою якістю обслуговування, що відповідала світовим стандартам, водночас висока ціна послуг була доступною насамперед для осіб високого матеріального достатку. У ХІХ ст. помітним є поділ закладів на категорії щодо рівня і ціни послуг, окрім розкішних готелів розвивалась мережа закладів гостинності зорієнтована на осіб різного матеріального достатку.

В період між Першою і Другою світовими війнами у розвитку готельної сфери відбулися суттєві зміни. В межах Радянської України здійснюється націоналізація готельних підприємств і створюється єдина державна система управління готельним господарством. Відсутність досвіду управління зумовлює стихійний характер її розвитку, постійну зміну організаційних центрів управління. Несприятливими для готельного господарства були складні соціально-побутові умови в країні, що зумовили зменшення готельних підприємств за рахунок їхнього перепрофілювання у житлові будівлі та приміщення різних організацій.

В період після Другої світової війни, особливо «хрущовської відлиги» спостерігалось поживлення туризму, міжнародних зв'язків СРСР. Зростаючі обсяги туризму зумовили розширення туристичної інфраструктури – будівництво нових готелів, мотелів, кемпінгів.

У 70-х роках стрімкий розвиток міжнародного туризму зумовлює розширення його матеріально-технічної бази.

Для потреб внутрішнього туризму інфраструктура розміщення особливо швидко зростає у 70-х – першій половині 80-х років. За рахунок державного фінансування станом на 1983 р. в Україні було відкрито 25 готелів, 75 турбаз, 4 туристських комплекси, 11 притулків, 6 кемпінгів, 36 стоянок і наметових притулків. Впродовж 1986–1990 рр. фінансування, що забезпечувала Центральна рада по туризму та екскурсіях ВЦРПС, зумовлює збільшення кількості місць у готелях, туристських комплексах, базах і кемпінгах ще на 40 тисяч [1].

Таким чином, зародилася і виникла готельна діяльність в Україні. Але і надалі ця галузь продовжує розвиватися, беручи приклад з провідних туристичних країн світу.

#### СПИСОК ВИКОРИСТАНИХ ДЖЕРЕЛ:

1. Історія розвитку готельної сфери в Україні. URL: [https://pidru4niki.com/15941024/turizm/istoriya\\_rozvitku\\_gotelnoyi\\_sferi\\_ukrayini](https://pidru4niki.com/15941024/turizm/istoriya_rozvitku_gotelnoyi_sferi_ukrayini)
2. Федорченко В. К., Дьорова Т. А. Історія туризму в Україні. URL: [https://tourlib.net/books\\_history/fedorchenko13.htm](https://tourlib.net/books/history/fedorchenko13.htm)



3. Розвиток українського та світового готельного господарства. URL: <https://osvita.ua/vnz/reports/management/15286/>
4. Зародження готельної справи в Україні. URL: [https://pidru4niki.com/16280414/turizm/rozvitok\\_gotelnoyi\\_spravi\\_ukrayini](https://pidru4niki.com/16280414/turizm/rozvitok_gotelnoyi_spravi_ukrayini)

*Глуханюк Олеся Василівна,  
студентка I курсу  
спеціальності «Графічний дизайн»,  
Фаховий коледж ЗВО «Університет Короля Данила»  
Науковий керівник:  
Морушко Ольга Василівна,  
доцент кафедри інформаційних технологій,  
кандидат фізико-математичних наук,  
ЗВО «Університет Короля Данила»,  
м. Івано-Франківськ, Україна*

## ШВИДКИЙ ДОФАМІН І ЗАЛЕЖНІСТЬ ВІД НЬОГО

Кожен і кожна з нас хотіли б бути щасливими. На жаль, через війну ми не можемо повноцінно відчувати щастя, навіть коли на те є об'єктивні причини.

Настрій, відчуття задоволення, впевненість залежать від спеціальних речовин, які синтезуються в організмі у відповідь на подразники зовні. І хоча на деякі обставини ми ніяк не можемо вплинути, певні фактори свого буденного життя ми можемо відрегулювати так, щоб почуватися краще.

Проте для цього варто з'ясувати, як працює система під управлінням так званих "гормонів щастя".

Задоволення. Усі гроші світу витрачаються на задоволення. Люди змінили світ, перетворивши його із середовища нестатків у середовище безмежного багатства. Наркотики, їжа, новини, азартні ігри, шопінг, геймінг, надсилання текстових повідомлень, обмін повідомленнями інтимного змісту, ведення блогів, спілкування у соціальних мережах. Смартфон став свого роду сучасним шприцом, який цілодобово вводить цифровий дофамін мережевому поколінню. Зараз ніхто з нас не захищений від проблем залежності, і якщо ви ще не знайшли власний наркотик, то невдовзі він неодмінно з'явиться на одному з вебсайтів у вашому полі зору. Хай би про що йшлося, повсякчас ми робимо те, чого не хотіли б робити, і поводимося так, що опісля про це шкодуємо. Більшість людей щодня проводять по 5–6 годин у телефоні, не враховуючи часу для вирішення робочих питань. Це 76 днів на рік, які ми могли б використати на повноцінний відпочинок або хобі.

То чому ж нам так важко відірватися від телефона, навіть якщо нам хочеться зробити щось більш значуще? Отже варто почати з того, що таке дофамін.

Дофамін (допамін, DA) – нейромедіатор, що виробляється в мозку людини, локалізація вироблення – гіпоталамус. Дофамін синтезується з амінокислоти тирозину через наступну стадію L-диоксифенілаланіну. Надалі з дофаміну може вироблятися норадреналін (також в гіпоталамусі). Дофамін один з головних гормонів задоволення в нашому організмі. Він виділяється у відповідь на якісь досягнення і ми хочемо повторювати ці дії знову і знову, щоб знову отримати свою «порцію радості». Особливо ми маємо потребу в дофаміні в моменти стресів, розчарувань, розпачу і тривоги. Ця система задоволення дуже давня, вона розвинена, як і в нас так, і в наших предків. Тому найпростішим способом отримати «легкий» дофамін є прості речі, які





робили ще наші предки. Отже, чому це відбувається? Нормальна робота дофамінової системи визначається генетично. В генах закодовано, скільки у нас буде рецепторів до дофаміну і як буде відбуватися його метаболізм. Залежно від того, в якому варіанті знаходиться комбінація цих генів, необхідний зовсім різний підхід для вирівнювання рівня дофаміну в організмі.

Дофамінова петля (пастка) виникає в ситуації, коли дофамін виробляється не в разі отримання результату, а в разі самого процесу пошуку результату. Заохочення тут – дуже прості і легко доступні, на відміну від тих випадків, коли потрібно докласти серйозне зусилля для отримання чогось важливого для якоїсь людини. І як тільки нейромедіатор стає переносником імпульсів в ланцюжку отримання задоволення від заохочення, то бажання отримати все більше і більше нагород стає основною турботою мозку. Після будь-якої продуктивної фази слідує негативна. У цей момент вплив наркотику закінчується і рівень дофаміну різко падає. Це супроводжується різними соматичними та психічними реакціями, від відомої фізичної ломки до різноманітних важких думок. Надалі починаються зовнішні проблеми (втрата роботи, друзів, сім'ї), від яких стає ще важче, але мозок уже не сприймає природні задоволення як достатні і звично тягнеться до наркотику. І знову виникає самостимуляція, тільки вже під тиском зовнішніх обставин.

Розглянемо кейс про лудомана, який грає в казино, він отримує найвищу емоційну розрядку і задоволення при виграші. Така людина чекає і насолоджується різко підвищеним рівнем винагороди, який викликає викид дофаміну. Швидкий дофамін має свої крайнощі, а саме ефект багаторівневої ейфорії: від початку дії, її тривалості і кінця, а також має нескінченну форму. Наприклад, у випадку лудомана, людина чекає, поки доїде до казино, чекає, коли сяде за ігровий автомат, вона знаходиться в очікуванні гри. Потім наступний етап – людина починає грати і знову очікувати, тільки вже винагороди. Є дослідження, які доводять, що найвищий рівень дофаміну в мозку формується саме на другій стадії дії, коли людина йде до винагороди, але ще її не має. Після наступає третій етап – виграв – отримав найвищий сплеск дофаміну, пік ейфорії, який розповсюджується по всьому тілу і мозку. Трішки пізніше приходиться повторний рецидив, коли дофамін падає до найнижчого рівня і лудоман починає грати знову. Перший етап дає насолоду, другий – ще більше дофаміну, але на третьому етапі людина програє, коло мотивації дофаміну замикається і вона не отримує найбільшого сплеску дофаміну. Треба розуміти, що ці три етапи сумуються вкінці, а при виключенні одного з них виникає бажання повторити досвід. Лудоман програє і грає знову, і так по колу. Людина все одно отримуватиме дофамін при перших двох етапах, але різко припиняє все третім, коли для мозку все має закінчитись логічно і завершено. Людина програє, але чекає більшого. Таке довге очікування, дає змогу отримати задоволення від дофаміну, що формує сильну залежність, із якої вийти майже неможливо. Бо вона працює в двох напрямках: ти програєш і отримуєш дофамін, але чекаєш більшого, або виграєш і отримуєш ще більше дофаміну, потім знову програєш, і так по колу.

Отже, розглянувши цю ситуацію з лудоманом, можна проводити аналогію і до буденних речей. Всюди це працюватиме однаково: залежність викликати TikTok, ви не зможете зупинитись і гортатимете відео одне за одним, їжа з високим вмістом цукру, спричинятимете виділенню високої кількості дофаміну, що викликати бажання все більше їсти, залежність від покупок теж пов'язана з ним, наркотики і алкоголь, навіть фізична активність може спричинити дофамінову залежність. Варто розуміти, що ця залежність є небезпечною. Проблеми з психічним і фізичним здоров'ям, конфлікти з родиною, друзями, колегами, втома, депресія, апатія, ризикована поведінка, яка призводить до травм – це все наслідки залежності. Тому важливо розуміти ці ризики та шукати допомогу для лікування, якщо вони виникають.

#### СПИСОК ВИКОРИСТАНИХ ДЖЕРЕЛ:

1. Анна Лембке. «Дофамінове покоління. Де межа між болем і задоволенням». *Headline Publishing Group*. 2021.
2. Дофамінова залежність. URL: <http://uipr.com.ua/дофамінова-залежність/>\_(дата звернення: 22.03.2024).





3. Не можу зупинитися. Що таке дофамінова пастка. URL: <https://life.liga.net/amp/poyasnennya/article/ne-mogu-ostanovitsya-chto-takoe-dofaminovaya-lovushka-primery-simptomu-i-metody-borby> (дата звернення: 22.03.2024).

*Глуханюк Христина Василівна,  
студентка I курсу  
спеціальності «Графічний дизайн»,  
Фаховий коледж ЗВО «Університет Короля Данила»  
Науковий керівник:  
Морушко Ольга Василівна,  
доцент кафедри інформаційних технологій,  
кандидат фізико-математичних наук,  
ЗВО «Університет Короля Данила»,  
м. Івано-Франківськ, Україна*

### СТРЕС І ЙОГО ВПЛИВ НА ОРГАНІЗМ ЛЮДИНИ

Усі ми часом відчуваємо вплив стресу на собі – це може бути відчуття пустоти у глибині шлунку, безсоння напередодні екзамену чи співбесіди, головний біль чи тривожні думки. Стрес – це те, з чим неодноразово стикається кожна людина протягом усього свого життя. Важливо розуміти, що стрес це не душевний стан, а щось цілком вимірюване і небезпечне. Спочатку стрес був покликаний нас рятувати. Для більшості тварин на цій планеті стрес – це насамперед короткострокова криза. Якщо ви зебра, що біжить щосили, щоб врятувати своє життя, або лев, що біжить щосили, щоб не померти з голоду, фізіологічні механізми реакцій вашого тіла дозволяють чудово справлятися з такими короткостроковими надзвичайними фізичними ситуаціями. Для величезної більшості тварин на цій планеті стрес – це насамперед короткострокова криза. Після цієї кризи вони чи живуть далі, чи вмирають. А коли ми сидимо і турбуємося через якусь подію в нашому житті, у нас включаються ті ж фізіологічні реакції, що і в тварин, і якщо ці реакції стають хронічними, вони можуть призвести до серйозних наслідків.

Характер, почуття і думки різними способами відбивають і спрямовують те, що відбувається в тілі. Один із найцікавіших проявів цього розуміння – теорія, яка полягає у тому, що сильні емоції можуть негативно впливати на наше фізичне здоров'я. Можна сказати, що стрес може викликати хворобу, і найважливішим проривом у медицині стало визнання того, що багато серйозних захворювань, мають повільний «накопичувальний ефект» викликаний стресом. Проте стрес може бути викликаний не тільки негативними емоціями, але й приємними. Вперше це став вивчати канадський дослідник Г. Сельє. Він став говорити про два види стресу – дистрес, пов'язаний з негативними емоційними реакціями, і еустрес, пов'язаний з позитивними емоційними реакціями. Це привело до того, що в сферу цих понять увійшли всі фізіологічні явища, включаючи й сон. Так, Сельє пише, що навіть у стані повного розслаблення спляча людина переживає деякий стрес і що повна свобода від стресу означатиме смерть.

На даний момент виділяють такі види стресу [1]:

- Еустрес – позитивний психічний стрес, спричинений позитивними подіями, або той, що дозволяє мобілізуватись та ефективно працювати.
- Дистрес – негативний, руйнівний вплив стресу на стан людини, викликаний негативними подіями, або той, що зменшує наші можливості.
- Реальний стрес – реальна небезпека для людини (швидка їзда, агресивна поведінка



фанатів, робота на висоті та ін.).

- Фантомний стрес – уявна небезпека (страх перед важливою розмовою, негативне уявлення про своє майбутнє та ін.).

- Короткостроковий – повсякденний стрес, викликаний малозначними ситуаціями. Приклади: сварка із керівником, запізнення на роботу, пляма на сорочці, сексуальні відносини, швидка їзда на автомобілі, вечірка із друзями. Період адаптації: швидкий, середньої тривалості.

- Критичний – стрес, викликаний критичними життєвими ситуаціями. Приклади: травма, загибель близької людини, розлучення, народження дитини, зміна роботи, закінчення навчання, одруження. Період адаптації: довгий, може потребувати значних змін в житті.

- Хронічний – довготривалий стрес, що продовжує діяти на людину. Приклади: складна ситуація на роботі, тривалий конфлікт у сім'ї, переживання та спогади травматичних подій. Період адаптації: довгий, потребує значних змін в житті, ставленні до стрес-факторів, допомоги спеціаліста.

З певним часом до кожного стресору у людини відбувається звикання – це називається адаптацією. Час адаптації залежить від багатьох факторів: вродженої стресостійкості, готовності до стресу, рівня небезпеки (реальної та фантомної) та ін. При відсутності адаптації до стресу може розвинути апатія та депресія, стрес може перейти у хронічну форму.

#### ***Дія стресу на пам'ять***

В кожного в житті є яскраві, захоплюючі, важливі події, в тому числі і стресові, які згадуються легко, проте бувають ситуації, коли пам'ять «відмовляє». Здебільшого вони пов'язані з травматичними подіями, наприклад: боєць переживає страшний бій, жертва сексуального насильства в дитинстві, жертва аварії. Зазвичай деталі цих подій губляться в тумані, вони є нечіткими або ж цілком відсутні, при цьому в людини може статися психогенна амнезія. Люди, які страждають на психогенну амнезію, можуть забути інцидент цілком або частково [2].

Як правило стрес покращує якусь функцію в одній ситуації та погіршує її в іншій. Короткочасні стресори помірної сили покращують когнітивні функції, а дуже сильні чи тривалі стресори їх пригнічують. Насамперед слід зазначити, що помірні короткочасні стресори покращують пам'ять. Це має сенс, адже існує оптимальний рівень стресу, який ми називаємо «збудженням» – це стан, коли ми уважні та зосереджені. Емоційні компоненти покращують пам'ять (хоча спогади при цьому не завжди будуть точними), а нейтральні деталі запам'ятовуються гірше. Коли стресори стають занадто сильними або занадто тривалими, порушується процес формування та отримання спогадів. Фахівці у сфері навчання та пам'яті називають це U-подібною залежністю [2]. Коли ми переходимо зі стану спокою у стан помірною, короткочасного стресу, виникає активація та пам'ять покращується. Потім при переході до сильного стресу пам'ять погіршується.

Коли людина відчуває хронічний стрес протягом тижнів чи навіть місяців, високий рівень кортикостероїдів обмежує здібності до запам'ятовування. Стрес знижує активність префронтальної кори, яка, в тому числі, відповідає за процес запам'ятовування і вилучення інформації. Така функція необхідна мозку для реакцій «бий або біжи» у небезпечних ситуаціях: коли при стресі вмикається ця реакція, процес мислення буквально вимикається. Саме такий механізм спрацьовує, коли під час іспиту ми не можемо згадати матеріалу, який точно вчили, під час виступу не можемо згадати ні слова з промови, яку ретельно готували. У намаганні витягти з пам'яті необхідну інформацію ми починаємо нервувати і запускаємо замкнене коло – підвищується секреція кортикостероїдів, які ще більше пригнічують здатність згадати матеріал.

#### ***Дія стресу на травлення***

В нашому кишківнику розташована ентєральна нервова система. Деякі дослідники вважають, що це другий мозок, адже в своїй роботі вона опирається на ті ж самі нейрони та нейромедіатори, що й головний мозок. Тобто все, що проходить через наш головний мозок, так чи інакше, позначається на шлунково-кишковому тракті. Це природний зв'язок. Найпоширенішим прикладом можна назвати відчуття «метеликів» в животі під час хвилювання або розлад шлунку перед іспитом тощо [3].



Шкідливу дію стресу на функцію шлунково-кишкового тракту (ШКТ) слід розглянути в декількох аспектах. По-перше, стрес впливає на апетит і змінює харчові звички. По-друге, стрес чинить негативну дію на функцію ШКТ, про що свідчать результати чималої кількості досліджень. Зокрема, було показано, що стрес впливає на процес всмоктування, кишкову проникність, секрецію слизу та шлункового соку, запалення. За рахунок стимуляції секреції речовини Р стрес може спричиняти розвиток запальних захворювань або загострення вже наявних запальних процесів ШКТ. Важливу роль у реалізації негативного впливу стресу на ШКТ відіграють мастоцити, які через вплив на вивільнення нейромедіаторів та інших хімічних факторів порушують його функцію. Сьогодні відомо, що багато запальних захворювань, як-от хвороба Крона й інші виразкові захворювання ШКТ, тісно пов'язані зі стресом. Припускають, що навіть перенесений у дитячому віці стрес може зумовити розвиток цих захворювань у дорослому житті [3].

### **Стрес і винагорода**

Отже, найприємнішим у лоскоті є передчуття лоскоти. Елемент несподіванки та відсутності контролю. Головним, мабуть, є те, чи виникає невизначеність у сприятливому чи в недоброчливому контексті. Якщо контекст такий, що ви ризикуєте травмуватися, то відсутність передбачуваності додає стресу. Частиною того, що робить світ азартних ігор Лас-Вегаса таким засмоктовуючим, є блискуче маніпулювання людьми, коли їх змушують вважати, що оточення створює сприятливе середовище, в якому невизначеність швидше буде приємною, ніж стресогенною [4]. Ключовим елементом є те, як довго триватиме переживання. Приємна відсутність контролю тісно пов'язана зі швидкоплинністю.

Ще одна річ, яка впливає на те, що невизначеність стає приємною, – це якщо вона супроводжується більшим ступенем контролю та передбачуваності. Не важливо, наскільки фільм жахів натуралістичний і захоплюючий, ви все ж таки знаєте, що вбивця в фільмі переслідує головного героя, а не вас. Ви певною мірою відмовляєтеся від контролю, але це має відбуватися в рамках більш широкого контексту відчуття безпеки. Глюкокортикоїди – гормони, які були виявлені для буквально всієї відомої нам патології, пов'язаної зі стресом, але і ті ж самі глюкокортикоїди є тригерами для вивільнення дофаміну зі шляхів задоволення. Щоб максимізувати виділення дофаміну, вплив глюкокортикоїдів має піднятися до середнього, і це не повинно тривати надто довго.

Ви можете випробувати на собі тривалий, серйозний стрес і ваші здібності до навчання, синаптична пластичність та імунний захист будуть порушені, але при випробуванні помірного стресу, і пам'ять, і синаптична пластичність та імунітет посиляться. Якщо ж у людини буде тривалий і ґрунтовний вплив глюкокортикоїдами – це може призвести до зменшення дофаміну, дисфорії та депресії. Але короткострокове та середнього рівня підвищення глюкокортикоїдів вивільняє дофамін. І тимчасова активація мигдалеподібного тіла також звільняє дофамін. Якщо з'єднати підйом глюкокортикоїдів із супутньою йому активізацією симпатичної нервової системи, то ви також посилите доставку глюкози та кисню в мозок. Від цього ви відчуєте себе сконцентрованим, бадьорим, живим, мотивованим та в передчутті чогось. Такий тимчасовий стрес називають «стимуляцією» [4].

Стрес може порушити ваш метаболізм, сон, підвищити тиск, знищити ваші білі кров'яні тільця (лейкоцити), викликати внутрішнє спустошення та амнезію, позбавити вас здатності вести нормальне статеве життя і навіть серйозно пошкодити ваш мозок. Незважаючи на нескінченну кількість способів, якими стрес може чинити свій руйнівний вплив, не у всіх з нас він викликає хвороби та психічні розлади. Певної методики для «боротьби проти стресу» немає, ми не здатні контролювати і маніпулювати нашим мозком, ми можемо тільки створити умови для кращого подолання стресу

### **СПИСОК ВИКОРИСТАНИХ ДЖЕРЕЛ:**

1. Yaribeygi H., Panahi Y. et al. The impact of stress on body function: A review. EXCLI J. 2017. № 16. P. 1057–1072. doi: 10.17179/excli2017-480.



2. Замкнене коло. Як стрес впливає на нашу пам'ять та знання : вебсайт. URL: <https://life.nv.ua/ukr/blogs/sekreti-mozku-yak-stres-vplivaye-na-pam-yat-ta-znishchuye-znannya-50087692.html> (дата звернення: 23.03.2024).
3. Стрес і травлення: чи є взаємозв'язок? Сайт медичного центру Святої Параскеви / Медичний центр у Львові. URL: <https://medcenter.lviv.ua/blogs/stres-i-travlennya-chi-vzaemozvyazok/> (дата звернення: 23.03.2024).
4. Сапольські Р. Чому зебри не страждають на виразку. Видавництво : Фабула, 2020, 400 с.

*Глушко Станіслав Сергійович,  
студент III курсу  
спеціальності «Інженерія програмного забезпечення»,  
ЗВО «Університет Короля Данила»  
Науковий керівник:  
Сурма Юрій Юрійович,  
асистент кафедри «Інформаційних технологій»,  
ЗВО «Університет Короля Данила»,  
м. Івано-Франківськ, Україна*

## **АНАЛІЗ ВИМОГ ДО ДИЗАЙНУ ДЛЯ РІЗНИХ ГРУП КОРИСТУВАЧІВ. ВИЗНАЧЕННЯ ГРУПОВОЇ КАТЕГОРІЇ ПРОДУКТУ**

Основна мета полягає в тому, щоб зрозуміти унікальні потреби, обмеження та переваги різних категорій користувачів при взаємодії з продуктами, послугами або системами. Це включає в себе:

Розуміння користувацького контексту: Аналіз вимог допомагає збирати інформацію про контекст використання продукту або послуги для кожної групи користувачів. Наприклад, діти можуть потребувати більшої інтерактивності, в той час як люди похилого віку можуть бути більш схильні до простоти та зручності.

Врахування фізичних та когнітивних здібностей: Розуміння різних фізичних та когнітивних можливостей користувачів дозволяє створювати дизайн, який враховує їхні можливості та обмеження. Наприклад, людям з обмеженою рухливістю може бути складно користуватися мишею, тому потрібні альтернативні методи введення [1].

Підвищення доступності та включеності: Аналіз допомагає забезпечити, що продукти або послуги будуть доступні для всіх категорій користувачів, включаючи тих, хто має обмеження або потребує додаткової підтримки. Це сприяє створенню більш інклюзивного середовища для всіх користувачів.

Визначення групових категорій для продукту вимагає аналізу цільової аудиторії та ідентифікації ключових характеристик та потреб цих груп користувачів.

Потрібно провести дослідження, щоб зрозуміти, хто є цільовою аудиторією для цього продукту. Це може включати аналіз демографічних даних (вік, стать, місце проживання), психографічних характеристик (інтереси, стилі життя, цінності) та поведінкових звичок користувачів.

На основі дослідження треба ідентифікувати різні сегменти аудиторії, які можуть мати відмінні потреби, вподобання та характеристики. Наприклад, можна виокремити сегменти, такі як «люди похилого віку», «молоді батьки», «технологічно освічені споживачі» та інші.

Провести аналіз, щоб зрозуміти, які саме потреби, проблеми або вимоги мають кожен із виокремлених сегментів аудиторії. Врахувати їхні особливості, схильності та здатності.



На основі аналізу сегментів аудиторії потрібно виокремити основні категорії користувачів, які мають схожі потреби, характеристики або цілі. Наприклад, ви можна визначити категорії «користувачі похилого віку», «діти та підлітки», «користувачі з обмеженими можливостями» тощо.

Після визначення основних категорій користувачів важливо здійснити додатковий аналіз та валідацію, щоб переконатися, що вони відповідають реальним потребам вашої цільової аудиторії.

Цей процес допоможе чітко визначити, для яких саме груп користувачів потрібно враховувати при розробці продукту або послуги.

#### **Аналіз вимог до дизайну для різних груп користувачів.**

Користувачі похилого віку. Тут потрібне дослідження фізичних та когнітивних змін, що відбуваються з віком. Це може включати зниження зору, слуху, та моторики, а також зменшення когнітивних здібностей. Дизайн повинен бути спрощеним, зрозумілим та легким у використанні.

Діти. Тут потрібне розуміння їхніх стадій розвитку, інтересів та особливостей мислення. Це може включати використання яскравих кольорів, анімації та ігрових елементів для приваблення уваги, а також простоту та інтуїтивність в інтерфейсі.

Люди з обмеженими можливостями. В цьому випадку потрібно враховувати різноманітність фізичних, когнітивних та сенсорних обмежень. Це вимагає створення інтерфейсів, які можуть бути легко доступними та використовуваними незалежно від можливостей користувача.

Люди з вадами зору, слуху або моторики. Потрібне розуміння специфічних вимог цих груп користувачів. Наприклад, дизайн повинен бути здатним до збільшення розмірів шрифтів, підтримки екранних читачів або навігації за допомогою голосових команд.

Люди з психічними або неврологічними розладами. Враховуються їхні особливості та потреби. Дизайн повинен бути здатним до зменшення стресу та збільшення зручності використання шляхом уникнення складних або конфузних інтерфейсів [2].

#### **СПИСОК ВИКОРИСТАНИХ ДЖЕРЕЛ:**

1. Принципи універсального дизайну URL: <https://ud.org.ua/publikatsiji/11-printsipi-universal-nogo-dizajnu>
2. Універсальний дизайн. URL: [https://uk.wikipedia.org/wiki/%D0%A3%D0%BD%D1%96%D0%B2%D0%B5%D1%80%D1%81%D0%B0%D0%BB%D1%8C%D0%BD%D0%B8%D0%B9\\_%D0%B4%D0%B8%D0%B7%D0%B0%D0%B9%D0%BD](https://uk.wikipedia.org/wiki/%D0%A3%D0%BD%D1%96%D0%B2%D0%B5%D1%80%D1%81%D0%B0%D0%BB%D1%8C%D0%BD%D0%B8%D0%B9_%D0%B4%D0%B8%D0%B7%D0%B0%D0%B9%D0%BD)





*Говзан Аліна Іванівна,  
студентка II курсу  
спеціальності «Право»,  
ЗВО «Університет Короля Данила»*

*Науковий керівник:  
Луцький Роман Петрович,  
директор Науково-дослідного інституту  
імені Академіка Івана Луцького,  
доктор юридичних наук, професор,  
ЗВО «Університет Короля Данила»,  
м. Івано-Франківськ, Україна*

## **КОНСТИТУЦІЙНО-ПРАВОВІ ОСНОВИ СУДОВОЇ СИСТЕМИ ТА ОРГАНІВ ПРОКУРАТУРИ**

Конституційно-правові основи судової системи та органів прокуратури є невід'ємною частиною правового ландшафту кожної демократичної держави. Судова система відповідає за забезпечення справедливості, захист прав та свобод громадян, а також вирішення правових суперечностей у відповідності до закону та Конституції. Органи прокуратури виступають як наглядовий орган за дотриманням законності, захищаючи інтереси суспільства та держави в судових процесах. Вони мають право втручання у судові справи та надання висновків про законність дій суду та інших органів.

Конституційно-правові основи судової системи і прокуратури забезпечують їхню незалежність, безперечність та ефективність. Засади, закріплені у Конституції, визначають правові гарантії для суддів та прокурорів, забезпечують їхню незалежність від впливу інших гілок влади та здатність приймати об'єктивні та справедливі рішення. Крім того, конституційні положення встановлюють процедури та механізми взаємодії між судовою системою та прокуратурою, що допомагає забезпечити збалансовану та ефективну роботу правоохоронних органів в країні.

У Конституції України проголошено, що правосуддя в Україні здійснюється виключно судами. У країні існує єдина судова система, яка включає в себе суди загальної юрисдикції та Конституційний Суд України. Принципи територіальності та спеціалізації є важливими орієнтирами в організації судової системи. Проте, в науковій літературі відсутнє єдине розуміння поняття «судова система». Деякі вчені розглядають її як сукупність судових установ та державних органів, що сприяють функціонуванню судів. Інші вважають, що це система судів, що мають судову владу. Також відсутнє чітке легітимне визначення поняття «судова система» [1].

Згідно зі 3 статтею Закону України «Про судоустрій і статус суддів», суди загальної юрисдикції утворюють єдину систему судів. Крім того, зазначено, що єдиним органом конституційної юрисдикції в Україні є Конституційний Суд України. Згідно з логікою цієї статті, можна зробити висновок, що судова система складається виключно з державних судів України. Таке ж розуміння терміну «судова система» застосовано і в Конституції України [1].

Законодавство однозначно обмежує судову систему виключно державними судами України загальної юрисдикції та Конституційним Судом України. Проте, у законодавстві зустрічаються інші терміни, такі як «система судоустрою», «система судових органів», «система судової влади» тощо. Наприклад, згідно з Законом «Про судоустрій і статус суддів», Верховний Суд України є найвищим судовим органом, Вища кваліфікаційна комісія суддів України відноситься до системи судоустрою, а Державна судова адміністрація України забезпечує організаційне функціонування органів судової влади. Таким чином, терміни «система судової влади» і «система судового устрою» вживаються для опису комплексу судових органів та їх організації, які доповнюють судову систему України [2].

Особливостями конституційно-правових засад організації та діяльності прокуратури є



те, що вони:

- а) тісно пов'язані та взаємодіють між собою, утворюючи єдину цілісну систему;
- б) мають багаторівневий характер, де фундаментом є загальні принципи права.

Першорядними шаблями конституційно-правових засад організації та діяльності прокуратури є:

1. Верховенство права, що ґрунтується на пріоритеті прав людини, визнанні її найвищою соціальною цінністю та правової визначеності. Цей принцип є основою демократичних основ функціонування держави та допомагає обмежити державну владу.
2. Законність, яка передбачає відповідність дій прокурорів правовим нормам.
3. Справедливість, яка об'єднує морально-етичні та правові компоненти та є соціально-правовим явищем.
4. Гуманізм, що визнає соціальну цінність людської особистості.
5. Демократизм, що визнає суверенітет народу як носія влади[3]

До принципів функціонування прокуратури доцільно відносити такі:

1. Незалежність: Це визначальний принцип функціонування прокуратури, згідно з яким прокурори мають здійснювати своє функціональне призначення без будь-якого впливу з боку органів державної влади, політичних партій, чи інших суб'єктів.
2. Неупередженість та об'єктивність: Прокурори повинні діяти безпристрасно та об'єктивно, неупереджено вирішуючи питання, що перебувають під їхнім наглядом.
3. Політична нейтральність: Прокуратура повинна бути відокремлена від політичних впливів та не мати прихильності до будь-якої політичної сили чи представників.
4. Дотримання професійної етики: Прокурори повинні дотримуватися високих стандартів професійної поведінки та етики, забезпечуючи виконання своїх обов'язків з чесністю та інтегритетом.
5. Прозорість функціонування: Робота прокуратури має бути відкритою та прозорою, зокрема, через проведення відкритих конкурсів на зайняття посад та забезпечення доступу до інформації про її діяльність.
6. Недопустимість втручання в інші гілки влади: Прокурори не мають права втручатися у роботу інших органів державної влади чи місцевого самоврядування.
7. Виключність функціонального призначення прокурора: Функціональне призначення прокурора повинно здійснюватися виключно ним самим [4].

#### СПИСОК ВИКОРИСТАНИХ ДЖЕРЕЛ:

1. Конституція України редакція від 01.01.2024 № 254к/96-ВР. База даних «Законодавство України» / ВР України. URL: <https://zakon.rada.gov.ua/laws/show/254%D0%BA/96-%D0%B2%D1%80#Text> (дата звернення: 28.03.2024).
2. Про судоустрій і статус суддів: Закон України від 2016. № 1402-VIII. Редакція від 01.01.2024. База даних «Законодавство України» / ВР України. URL: <https://zakon.rada.gov.ua/laws/show/1402-19#Text> (дата звернення: 28.03.2024).
3. Берч В. В. Конституційно-правові засади організації та функціонування прокуратури: загальні положення. *Науковий вісник Ужгородського Національного Університету*. Ужгород. 2022 С. 181–184.
4. Костюк Н. Принцип справедливості в правозастосуванні. *Зовнішня торгівля: економіка, фінанси, право*. 2016. № 6. С. 5–13.



*Гончарова Анастасія Сергіївна,  
студентка II курсу  
спеціальності «Музичне мистецтво»,  
ЗВО «Університет Короля Данила»*

*Науковий керівник:  
Романюк Леся Богданівна,  
доцент кафедри естрадно-вокального мистецтва,  
кандидат мистецтвознавства, доцент,  
ЗВО «Університет Короля Данила»,  
м. Івано-Франківськ, Україна*

## **РОЛЬ СЦЕНІЧНОГО ІМІДЖУ У ТВОРЧОСТІ ЕСТРАДНИХ ВИКОНАВЦІВ УКРАЇНИ СУЧАСНОГО ПЕРІОДУ**

Сучасна українська сцена вражає різноманітністю сольних виконавців і гуртів, які є різними за стильовими та жанровими ознаками, вокальними даними, зовнішністю, манерами, але далеко не кожен із них досягнув успіху. Для артиста, що працює на естраді або у шоу-бізнесі, важливою складовою майбутнього визнання є формування свого індивідуального виконавського образу та сценічного іміджу, який повинен відповідати очікуванням потенційної аудиторії.

Щоб розглянути імідж артиста, необхідно спочатку визначити які загалом існують види іміджу. Це – персональний; предметний; професійний; корпоративний і національний [1, с. 46]. Імідж концертного виконавця відноситься до категорій персонального і професійного іміджу. Персональний імідж – це індивідуальний імідж артиста, як особистості, який включає в себе зовнішні ознаки – обличчя, одяг, зачіску; особисті якості – характер і темперамент, а також індивідуальні характеристики – голос, манери, стиль мовлення.

Професійний імідж характеризується сприйняттям артиста в межах його професії, охоплює його фахові знання та досвід.

Імідж музичного виконавця має також певні характеристики:

- активність іміджу – виявляється у можливості впливати на свідомість та емоції слухачів;
- комунікативність – здатність вокаліста зосередити увагу на собі та своїй діяльності;
- динамічність – імідж може змінюватися з часом та втілюватися в абсолютно новому образі;

- адекватність – це відповідність іміджу очікуванням цільової аудиторії [2, с. 285].

В загальному імідж – це цілеспрямовано сформований образ, який створений з метою популяризації. Він робиться за допомогою активного піару, реклами, пропаганди з метою формування у суспільній свідомості ставлення до артиста. Для створення певного образу враховується цільова аудиторія. Характерно, що сценічний імідж відображає не тільки реальні властивості артиста, але й передовсім вигадані, які потрібні для його «розкрутки». Серед таких відзначимо наступні:

- вербальний компонент іміджу артиста – це його манера спілкування з представниками преси, з глядачами, фанами;

- візуальна складова – це зовнішній вигляд артиста, його манера одягатися, зачіска, аксесуари, а також міміка, жести, поведінка на сцені і навіть у житті;

- подієвий компонент – це співвідношення сформованого статусу співака та його образу у житті – тобто, репутація;

- контекстний компонент – це коло інтересів виконавця, з ким він спілкується, де і як проводить свій вільний час [3, с. 175].

У наш час музична індустрія стрімко розвивається, з'являються нові співаки і групи, виникають нові напрямки та стилі, сучасна людина буквально оточена музикою всюди. Тож зараз музику можна сміливо назвати ретранслятором іміджевих компонентів, оскільки виконання



представлено через концертну діяльність, відео-кліпи, фотосесії, іншу медіа-продукцію, яку активно споживає величезна маса людей.

Кожен новий музичний напрямок чи стиль музики вносить свій тренд у фан-простір, а той артист, що представляє цей напрямок, набуває статусу ікони стилю. Тому артист виступає наче живою моделлю, диктуючи моду для оточуючих.

У процесі формування артистичного іміджу сучасного українського естрадного виконавця враховуються індивідуальні уявлення співака про себе та його вміння правильно себе репрезентувати. Формування особистого іміджу здійснюється у три етапи – проектування бажаного іміджу, реалізація бажаного іміджу, корекція і подальший розвиток іміджу.

Сценічний образ сучасного українського естрадного виконавця досягається найбільше голосовими засобами: інтонаційними та динамічними відтінками, тембровим забарвленням, специфікою вимови. Але голос завжди поєднується з іміджем – манерою передачі емоцій і почуттів – мімікою, жестами, рухами, гримом, костюмами та декораціями. Крім наявності голосу, артистизму та харизми, артист має відповідати смакам глядача та зайняти гідну позицію на ринку шоу-бізнесу. Для здійснення цього завдання успішно застосовують PR-акції.

Сценічний імідж визначається тим образом артиста, який він втілює на сцені та за допомогою якого емоційно впливає на аудиторію. Він являється візитівкою виконавця, його самопрезентацією. Дуже важливо підтримувати імідж в динаміці, щоб не втратити інтерес до своєї персони. Імідж постійно змінюється з віком артиста, потребами споживача, певною ситуацією.

Крім формування сценічного іміджу, враховують і подальший успіх такої самопрезентації. З цією метою досліджується цільова аудиторія, їхні очікування та вимоги до виконавця, якого вони б хотіли слухати. Потім розробляється стратегія просування артиста – це залучення до благодійних заходів, фестивалів, концертів, соціальних проєктів. Артист обов'язково має бути активним у соціальних мережах, вести свій блог, проводити «живі» спілкування з прихильниками своєї творчості.

Дуже важливим складником сценічного іміджу виконавця є харизма, адже харизматичний образ притягує до себе оточуючих людей, завдяки потужній внутрішній енергії. Правильно підібраний імідж виділить виконавця з-поміж інших та сформує довготривалу зацікавленість ним публікою. Чимало артистів навіть змінюють своє справжнє ім'я, адже воно є важливим компонентом сценічного іміджу, тому має легко запам'ятовуватись та бути оригінальним.

Як показує практика, окрім голосу та харизми важливо мати особисту цікаву історію, щоб привернути увагу публіки, особливо для артиста-початківця (наприклад, телепроєкти «Х-фактор» та «Голос країни»). Адже переважно у прями ефіри проходять ті учасники, які мають зворушливу історію життя). На цих шоу також яскраво показують, як власне формується артистичний імідж співака – обирається пісня, здійснюється постановка номеру, створюється сценічний образ. Далі глядачам представляється цілісний образ виконавця і за результатами глядацького голосування оцінюється створений групою професіоналів образ співака.

Молоді талановиті українські виконавці різних жанрів та стилів приваблюють не лише вітчизняного слухача, але гідно представляють Україну за кордоном. Яскравим іміджем серед них вирізняються: гурти «TheHardkiss», «BrunettesShootBlondes», «VivienneMort», «Циферблат», виконавці Джамала, Тіна Кароль, Ольга Полякова, KOLA, Артем Пивоваров, Михайло Хома (Дзідзьо), MONATIK, Melovin та інші.

Отже, імідж естрадного виконавця – це сценічний образ, сформований командою продюсерів та іміджмейкерів. Він поєднує як реальні властивості артиста, так і вигадані, тобто ті, що приписуються. Імідж сучасних українських естрадних артистів характеризується широким спектром образів, як і їхня творчість. Добре сформований імідж вокаліста – це шлях до успіху та досягнення високих результатів у сфері шоу-бізнесу. Формування і дотримання іміджу – це постійна наполеглива праця, яка потребує постійного відстежування та корекції як самим виконавцем, так і його творчою командою.



## СПИСОК ВИКОРИСТАНИХ ДЖЕРЕЛ:

1. Барна Н. В., Уланова С. І. Естетика іміджмейкінгу : монографія. Київ : Слово, 2012. 176 с.
2. Верещака А. О. Формування іміджу естрадного виконавця. *Культура України*. 2014. Вип. 46. С. 283–289.
3. Манько С. Б. Створення стилю-іміджу артиста в контексті сучасної масової культури (на прикладі українських естрадних виконавців). *Культура України*. Серія: Мистецтвознавство. 2017. Вип. 56. С. 170–180.

*Горевич Юлія Радиславівна,  
студентка I курсу*

*спеціальності «Право» юридичного факультету,  
Чернівецький національний університет імені Юрія Федьковича  
Науковий керівник:*

*Остафійчук Людмила Аурелівна,  
доцентка кафедри процесуального права,  
кандидатка юридичних наук, доцентка,  
Чернівецький національний університет імені Юрія Федьковича,  
м. Чернівці, Україна*

### ПОСТМОРТАЛЬНІ ДІТИ ВІЙСЬКОВОСЛУЖБОВЦІВ: ВИКЛИКИ ТА РЕАЛІЇ ВОЄННОГО ЧАСУ

Збройні конфлікти та ризики для життя військовослужбовців, на жаль, є невід'ємною частиною сучасного світу. Тому питання про право полеглих військових на постмортальних дітей стає дедалі актуальнішим.

Водночас, питання права військових на постмортальних дітей викликає значні дискусії та роздуми як серед правознавців, так і серед громадськості загалом. Військовослужбовці, які ризикують своїм життям у воєнних конфліктах або миротворчих місіях, стикаються з унікальними викликами та обмеженнями, які можуть впливати на їхнє право на батьківство та народження дітей після їх загибелі. У цьому контексті виявляються різноманітні аспекти досліджуваної проблеми, які потребують ретельного вивчення та обговорення. До цих аспектів відносяться права військовослужбовців на особисте життя та батьківство, захист прав постмортальних дітей, соціальна відповідальність та підтримка для сімей полеглих військовослужбовців, а також етичні та культурні виміри цього питання.

**З одного боку**, військовослужбовці, як і всі інші люди, мають право на репродукцію. Навіть думка про можливість мати постмортальних дітей може дати їм відчуття сенсу не марно прожитого життя та продовження роду, а також допомогти впоратися з психологічною травмою чи репродуктивним каліцтвом, отриманими під час війни. **З іншого боку**, існують етичні, правові та психологічні аспекти, які роблять цю тему складною та суперечливою.

З точки зору прав людини та гуманітарного права, вивчення прав постмортальних дітей для військовослужбовців відповідає принципам гуманітарного права, що визнає гідність та права кожної людини. Дослідники базуються на міжнародних документах, таких як Загальна декларація прав людини, щоб аналізувати, як ці права застосовуються до постмортальних дітей військовослужбовців.

Етика та моральність дослідження проблематики постмортальних дітей для військовослужбовців включає аналіз таких етичних аспектів, як моральні обов'язки військових, їхні





права на особисте життя та батьківство, а також моральні наслідки для постмортальних дітей та їхніх родин. До яких, наприклад, можна віднести психологічне благополуччя постмортальних дітей, адже ніхто не може виключити можливість психологічних проблем внаслідок загибелі батька чи матері-військовослужбовця. Це включає аналіз травматичних наслідків втрати, а також стратегій психологічної підтримки для таких дітей та їхніх сімей.

Важливу роль відіграє соціологія сім'ї та соціальна підтримка, про що зазначають дослідники аналізуючи роль сім'ї в соціальній адаптації постмортальних дітей, а також рівень доступності соціальної підтримки для сімей, які втратили одного з батьків у результаті військової служби.

Згідно із статтями 27 та 28 Конституції України, кожна людина має право на життя, гідність та захист своїх прав. На наше переконання, Основний Закон України не виключає право на батьківство військовослужбовця після його загибелі як і захист прав таких постмортальних дітей.

Закон України «Про соціальний і правовий захист військовослужбовців та членів їх сімей» містить положення щодо підтримки сімей, які втратили одного з батьків, та включає положення про призначення пенсій, матеріальну допомогу та інші види соціальної підтримки для сімей військовослужбовців. Проте питання прав постмортальних дітей військовослужбовців ним не регулюється.

Видається доцільним, щоб закони щодо проходження військової служби містили положення не лише про підтримку сімей військовослужбовців але й право на постмортальних дітей, зачатих як до так і після їхньої загибелі внаслідок воєнних дій, а також гарантії їх соціального захисту.

Зазначимо, що існують складнощі а подекуди й відсутність правових норм щодо визначення правового статусу постмортальних дітей, їх прав на успадкування, спадщину та інші соціальні пільги. Тому, потрібно вже розробити та ухвалити спеціальне законодавство, яке визначатиме правовий статус постмортальних дітей військовослужбовців, їхні права та гарантії.

У цьому вбачається позитивна сторона досліджуваного питання, адже постмортальне репродукування може допомогти військовослужбовцям залишити спадок своєї родини та відновити зв'язок з майбутніми поколіннями. Народження дитини після смерті військовослужбовця може відображати його спадок та службу, допомагаючи встановити його пам'ять та цінності у суспільстві.

Це потрібно не лише загиблим Героям, а потрібно Україні, в першу чергу для збереження унікального генофонду Української нації.

Держава повинна забезпечити соціальну підтримку для сімей військовослужбовців, які втратили одного з батьків. Це може включати матеріальну допомогу, медичне та психологічне обслуговування, освітні та соціальні послуги. Необхідно чітко визначити права постмортальних дітей на успадкування майна померлого військовослужбовця та забезпечити їх правовий захист у цьому питанні. Держава повинна забезпечити доступ постмортальних дітей до якісної освіти та можливостей для розвитку, включаючи доступ до вільної медичної допомоги та інших соціальних послуг. Необхідно створити механізми контролю за виконанням законодавства щодо захисту прав постмортальних дітей та забезпечення їхньої соціальної підтримки. Держава повинна приділяти увагу психологічним потребам постмортальних дітей та їхніх сімей, забезпечуючи психологічну підтримку та консультування.

У світлі складнощів та суперечностей, які виникають у зв'язку з питанням права військових на постмортальних дітей, можна зробити декілька висновків. По-перше, ця тема потребує глибокого аналізу та обговорення, яке охоплює різні аспекти права, етики, моралі, психології та соціології. По-друге, варто враховувати унікальні виклики, з якими стикаються військовослужбовці та їх родини, і розглядати їх з позицій захисту прав людини та гуманітарного права. По-третє, необхідно акцентувати увагу на розробці та впровадженні спеціального законодавства, яке забезпечить правовий захист постмортальних дітей військовослужбовців та їхніх сімей. Соціальна підтримка, особливо в контексті фінансової та психологічної допомоги, є ключовою



для забезпечення добробуту цих сімей. По-четверте, важливо створити механізми контролю та нагляду, щоб забезпечити виконання законодавства та відповідну підтримку.

Усі ці кроки можуть сприяти створенню сприятливого середовища для постмортальних дітей військовослужбовців та їхніх сімей, де їхні права та потреби будуть враховані та захищені в повному обсязі, а Україна матиме гідних нащадків українських воїнів.

#### СПИСОК ВИКОРИСТАНИХ ДЖЕРЕЛ:

1. Європейська конвенція про здійснення прав дітей : Конвенція Ради Європи від 25.01.1996 р. : станом на 3 серп. 2006 р. URL: [https://zakon.rada.gov.ua/laws/show/994\\_135#Text](https://zakon.rada.gov.ua/laws/show/994_135#Text) (дата звернення: 27.03.2024).
2. Загальна декларація прав людини (рос/укр) : Декларація Орг. Об'єдн. Націй від 10.12.1948 р. URL: [https://zakon.rada.gov.ua/laws/show/995\\_015#Text](https://zakon.rada.gov.ua/laws/show/995_015#Text) (дата звернення: 27.03.2024).
3. Конвенція про захист прав людини і основоположних свобод : Конвенція Ради Європи від 04.11.1950 р. : станом на 1 серп. 2021 р. URL: [https://zakon.rada.gov.ua/laws/show/995\\_004#Text](https://zakon.rada.gov.ua/laws/show/995_004#Text) (дата звернення: 27.03.2024).
4. Конституція України : від 28.06.1996 р. № 254к/96-ВР : станом на 1 січ. 2020 р. URL: <https://zakon.rada.gov.ua/laws/show/254к/96-вр#Text> (дата звернення: 27.03.2024).
5. Про соціальний і правовий захист військовослужбовців та членів їх сімей : Закон України від 20.12.1991 р. № 2011-ХІІ : станом на 23 берез. 2024 р. URL: <https://zakon.rada.gov.ua/laws/show/2011-12#Text> (дата звернення: 27.03.2024).
6. Цивільний кодекс України : Кодекс України від 16.01.2003 р. № 435-ІV : станом на 8 берез. 2024 р. URL: <https://zakon.rada.gov.ua/laws/show/435-15#Text> (дата звернення: 27.03.2024)

*Горлов Вадим Віталійович,*

*студент I курсу,*

*група КМНс-23,*

*ЗВО «Університет Короля Данила»*

*Науковий керівник:*

*Остапова Людмила Володимирівна,*

*викладач кафедри іноземної мови та бізнес-комунікацій,*

*ЗВО «Університет Короля Данила»,*

*м. Івано-Франківськ, Україна*

#### «НОВОМОВА» ДЖОРДЖА ОРВЕЛЛА В УМОВАХ СУЧАСНОГО ДИСКУРСУ (НА ПРИКЛАДІ РОМАНУ «1984»)

Характеризуючи тенденції у діяльності світових ЗМІ, особливості сучасного політичного дискурсу, способи подачі новин, журналісти та лінгвісти часто апелюють до поняття «новомова», щоб вказати на маніпулятивні та пропагандистські спроби висвітлити об'єктивну дійсність у вигідному світлі, таким чином змодельювати певну картину дійсності у свідомості реципієнтів. «Новомова» – вигадка англійського письменника Джорджа Орвелла в антиутопії «1984», що реалістично, хоча дещо гіперболізовано, зображує намагання тоталітарного режиму знищити свідому особистість та цілковито управляти суспільством маріонеток.

Останнім часом суспільство часто посилається на цитати з фантастичних романів антиутопії і це не дивно, адже життєустрій наших найближчих сусідів – росії, вже вповні нагадує будову суспільства з творів Джорджа Орвелла. Антиутопія як жанр представляє особливу цінність, оскільки саме з його допомогою автори виносять на світло найважливіші проблеми



суспільства. Антиутопічні романи майже завжди наповнені глибоким філософським змістом, що змушує читачів думати й проводити паралелі з реальністю.

Якого змісту набуває поняття «новомова» сьогодні, чи має місце у сучасному дискурсі Орвеллівська «новомова» і в яких лінгвістичних явищах можна її простежити – відповідь на ці питання є метою цього дослідження. Актуальність теми зумовлена значним і постійним інтересом до впливу мови на мислення, маніпулятивного та пропандистського характеру сучасної комунікації в певних сферах, що широко асоціюється з принципами «новомови».

«Новомова» у романі «1984» мала забезпечити спосіб мислення в рамках ідеології партії Англійського соціалізму (IngSoc) та унеможливити інакомислення, таким чином забезпечити безперешкодне панування тоталітарного режиму і тотального контролю: «Завдання новомови – звузити горизонти мислення. Зрештою, ми зробимо думкозлочин просто неможливим. Для нього не залишиться слів. Якщо є слово «голод», навіщо вам «ситість»? «Неголод» цілком підійде» [10, с. 26]. Один з героїв роману Сайм, котрий був філологом, спеціалістом з «новомови» із захопленням розповідає про свою роботу по створенню нового словника: «Це прекрасна річ, знищення слів. <...> От хоч узяти, наприклад, «добрий». Якщо вже є таке слово як «добрий», нащо ж тоді потрібно таке слово як «поганий»? «Недобрий» якнайліпше підійде – ба навіть буде краще, оскільки це цілковито точна протилежність на відміну від того іншого слова. Або знову ж таки, якщо тобі потрібна посиленна версія слова «добрий», який сенс у використанні цілої вервиці тьмяних та цілком непридатних слів на кшталт «чудовий» та «відмінний» і решти з них? «Плюсдобрий» повністю розкриває зміст, або «подвійноплюсдобрий», якщо тобі все ще потрібно щось сильніше» [4, с. 150].

Справжня мета так званої «новомови» – маніпулювати свідомістю людей. Слова окрім базових значень викликають певні асоціації, тому вдало підібрана лексика створить потрібний образ у сприйнятті адресата, евфемістичні перифразування пом'якшать враження від отриманого негативного повідомлення, складні абстраговані терміни заплутають слухача та відвернуть увагу від серйозності ситуації чи суті проблеми. Евфемізми, перифрази можуть вважатись сучасними аналогами Орвеллівської «новомови», котрі реалізуються найбільше в політичному дискурсі, рекламі та ЗМІ.

Існує ціла система евфемізмів, які російська влада й медіа використовують сьогодні, щоб приховати свої злочини, брехню, поразки та заспокоїти своїх громадян. Усім добре відомо, що на росії зараз жорстоку війну й геноцид українського народу називають «спеціальною військовою операцією» [тут і надалі будемо послуговуватись принципом транслітерації російських слів на українські для збереження оригінальності змісту]; вибухи в окупованому Криму та на сході України, в прикордонному Белгороді називають «хлопками» (укр. «бавовна»); втечу з окупованих територій – «жестам добрай волі» або ж «сакащенням військової активності», «планавай перегрупировкай»; підвищення цін через санкції – «каректировкай цен»; падіння економіки – «атрицательним ростам»; пожежі – це «задимленіє», авіакатастрофа – «жосткая посадка», втрачати флоту – «погруженіє под воду»; завуалювання необгрунтованості вторгнення – «превентивний удар»; будь-яка критика російських військових чи сумнів у них – «дискредитация расийской армии» та багато всього іншого.

Про це у своєму інтерв'ю для проекту «Очевидці» говорить антропологиня Олександра Архіпова: (переклад з рос.) «Представники влади, губернатори, високопосадовці, журналісти використовують набір слів, які змінюють дійсність, – новомову. Вона (новомова) грає не зі значеннями, а з конотаціями (асоціаціями, які виникають навколо слова). Наприклад, замість слова «вибух» кажуть «гучний звук» або «хлопок», щоб не налякати людей, адже у слова «вибух» є конотація катастрофи, загибелі людей, а в слова «хлопок» – немає. Міста, які захоплює російська армія, у всьому світі називають окупованими, а російські журналісти – «визволеніми». Конотація зовсім інша!» [1].

Зі свого боку філолог, професор Естонського університету Роман Лейбов зазначає, що це не лише пом'якшення формулювань, а й цілковита їхня підміна: (переклад з рос.) «Як і в новомові Орвелла, кремлівські ЗМІ не просто згладжують гострі кути, але й підміняють слова



на протилежні: з нібито «визволених» росією територій українських громадян не депортують, а «евакуйовують» на територію росії. А тих, хто піддає критиці дії влади і не підтримує війну називають такими, які своїми діями вчиняють спробу «дискредитації армії» [3].

Тяжіння до політичної міфотворчості і відвертої фальсифікації історії є однією з визначних ознак сучасної росії. Але це не унікальне явище для злочинного путінського режиму, це продовження багатовікової імперіалістичної політики спочатку російської імперії, потім радянського союзу.

Для всіх у вільному цивілізованому світі це вже беззаперечний факт, що російська влада постійно й огидно бреше. Ту брехню потужна пропагандистська машина називає правдою й активно просуває на всі аудиторії, переконуючи власних громадян в істинності своїх слів.

З моменту публікації книги «1984» минуло більше 70 років. Тоді тоталітарні режими були панівними на геополітичній карті світу. Сьогодні ж зовнішньо світ змінився, та по факту всередині багато що лишилося незмінним. Методи пропаганди й контролю стали іншими, але залишилася їхня глибинна суть. Досі переписується історія, використовується двополярна система «свій/чужий», а образ зовнішнього ворога створюється для того, щоб тримати населення в страху. Здається, цей антиутопічний роман, написаний як сатира на ХХ століття, на жаль, з часом стає лише більш злободенним [2, с. 57]. Тривожні апеляції до Орвеллівської моделі мови у медійному просторі мають лінгвістичні підстави, а комплексне міждисциплінарне дослідження шляхів реалізації «новомови» у сучасному дискурсі повинне сприяти учасникам комунікації усвідомити маніпулятивні загрози та їх уникати.

#### СПИСОК ВИКОРИСТАНИХ ДЖЕРЕЛ:

1. Архипова О. Новоговір, конспірологія, наука. URL: <https://www.youtube.com/watch?v=mpH5FjZzOsY>.
2. Демідов Д. До проблеми художньої інтерпретації тоталітаризму в англійській літературі (на прикладі роману Джорджа Орвелла «1984»). *Вісник Луганського національного університету імені Тараса Шевченка. Філологічні науки*. 2014. № 6 (2). С. 52–58.
3. Лейбов Р. Про те, як інформаційні технології змінили наше життя. URL: [https://www.youtube.com/watch?v=8IE\\_5e4e8I4](https://www.youtube.com/watch?v=8IE_5e4e8I4).
4. Орвелл Джордж. 1984 / Пер. з англ. В. Стельмаха. Київ : Вид-во «Букшеф», 2022. 368 с.





*Гребенюк Анастасія Іванівна,*

*студентка II курсу*

*спеціальності 022 Дизайн,*

*Фаховий коледж ЗВО «Університет Короля Данила»*

**Науковий керівник:**

*Фінів Вікторія Михайлівна,*

*кандидат філологічних наук,*

*доцент кафедри іноземної філології*

*та бізнес-комунікацій,*

*ЗВО «Університет Короля Данила»,*

*м. Івано-Франківськ, Україна*

**ФУНКЦІЇ ФРАЗЕОЛОГІЗОВАНИХ ОДИНИЦЬ У ХУДОЖНЬОМУ ТЕКСТІ  
(НА МАТЕРІАЛІ ПОВІСТІ «ДОВБУШ» Г. ХОТКЕВИЧА, ФІЛЬМУ «ДОВБУШ»  
О. САНІНА ТА РОМАНУ «ДОВБУШ. ГІДНІСТЬ АБО ЗАБУТТЯ» В. КАРП'ЮКА)**

Фразеологічні одиниці (ФО) як найяскравіші і найвиразніші мовні знаки є органічним елементом мови художніх творів і сприяють її емоційно-експресивному наснаженню, увиразненню. Образність, характерна для фразеологізмів, оживлює оповідь, часто додаючи їй додаткових смислових напластувань, художньої переконливості зображуваному. Фраземи як лексично неподільні і семантично цілісні сполучення слів – активний образо- та текстотвірний чинник. Через них автор передає ставлення до того, про що пише, акцентуючи на смисловій та стильовій позиціях мовних засобів. За допомогою фразеологізмів реципієнтові краще розкриваються внутрішній світ, настрої, світогляд персонажів тощо.

Як показує матеріал дослідження, ФО, застосовані у фільмі, повісті «Довбуш» Г. Хоткевича та романі «Довбуш. Гідність або забуття» В. Карп'юка, найчастіше є виразниками номінативної, текстотвірної та оцінної функцій. Простежимо: фразеологізм *гарна партія* [1, 26.14], використаний у мовленні героїв кінострічки, є репрезентантом оцінки з позитивною конотацією; фразема *голими руками* [1, 48.23] означає 'не докладаючи зусиль' також втілює оцінну семантику; *язик не повернувся сказати* [3, с. 49] – 'хто-небудь не хоче, не наважується або соромиться говорити щось'; *не дають дихнути* – 'створювати нестерпні умови для життя'; *переводити харч* [3, с. 88] – 'їсти'; *але так йому на душі легко стало від тої музики, що сипав на цимбали золотими...* [3, с. 97]: у цьому висловленні використано дві фраземи: фразема *легко на душі* означає 'просто, приємно, радісно', а ФО *сипати золотими*, на наш погляд, синонімічна за значенням до фразеологізма, задекларованого у словнику, *сипати (розкидатися) грошима* ('витрачати кошти'). Фразеологізми в художній канві – джерело посилення експресивності, поглиблення логізації викладу, тому, очевидно, що під час декодування вони набувають особливої естетичної значущості [2, с. 40].

Вважаємо, що функції фразеологічних одиниць розкриваються при аналізі сегментів ХТ комплексно, тобто не завжди доцільно говорити про втілення винятково однієї функції фразеомою. У такому разі слід, на наш погляд, виокремлювати домінуючу функцію та допоміжні. Наприклад, фразема *молітси, єк на образ світій* [1, 01.01.17] є, на наш погляд, маркером відображення гуцульського колориту, домінуюча функція – етноілюструвальна, хоч можемо впевнено говорити і про номінативну, увиразнювальну, оцінну. *Єк на образ світій* потрактуємо як 'з повагою, пошаною': лексичний компонентний склад фраземи засвідчує стереотип про те, що релігія є вкрай важливою у світобаченні гуцулів. У роботі далі розглянемо й інші ФО з релігійним компонентом.

Разом із тим, слід зауважити, що функційне навантаження фразеологізмів у художніх текстах можемо розглядати двояко: під час дослідження мови персонажів як взірця міжсуб'єктної комунікації та кризь призму втілення глобальної авторської інтенції. У комунікативному аспекті, таким чином, доцільно говорити про оцінну, експресивну, коректувальну й аргументативну





функції. Якщо ж розглядаємо фраземи через утілення авторського задуму і беремо для аналізу не лише персонажне, а й авторське мовлення, то ФО в такому ключі експлікують номінативну, емоційно-експресивну, асоціативно-образну, текстотвірну, етноілюструвальну функції, функцію лаконізації мовлення, увиразнення, порівняння, градації, створення комічного тощо. Розглянемо їх більш детально.

Емоційно-експресивна функція означає спроможність фраземи передавати суб'єктивне ставлення мовця до ситуації або до певного учасника спілкування, функція увиразнення сказаного сприяє розкриттю латентного змісту, уточненню його, функція порівняння дає можливість найбільш вдалим чином зіставити (протиставити) кількох осіб, предметів чи явищ. Функція створення комічного експлікується, коли фразеологізм стає ефективним засобом надання висловленому жартівливого тону, висміювання певних рис дійсності; досить часто, як і функція нагнітання ознак, досягається гіперболізацією характеристик осіб, предметів чи явищ. Функція створення необхідного колориту, характерна для обраного матеріалу, оскільки фразеологізми в такому ключі є маніфестантом гуцульського світосприйняття. Функція створення градації допомагає увиразнити конкретну деталь, надати їй яскравих і помітних рис. Функція лаконізації мовлення дозволяє «уцілювати» розлоге висловлення, коректно скоротити його, але без перекручування основної думки. Асоціативна функція викликає у читача певну асоціацію, згадку про щось.

Розглянемо більш детально сегмент тексту повісті «Довбуш. Гідність або забуття», у якому експліковано емоційно-експресивну та номінативну функцію: *«А най би шляк трафив того, хто на цім світі вольну промовив. Ади, пани ховають своїх синів по пивницях, а простих пускают, як худобу на бойню»* [1, 14.09]. ФО *шляк трафив, як худобу на бойню, ховати по пивницях*, використані в мовленні Івана Довбуша-Різака, сприяють зображенню дійсності і виражають ставлення оповідача до ситуації. Подані фраземи маркують і налаштування мовця (конфронтаційне) через ситуацію, яка склалася, коли під час війни за польську спадщину (1733–1735) до війська Речі Посполитої весь час рекрутували українців. Разом із тим, через використання фразеологізованої синтаксеми *пани ховають своїх синів по пивницях, а простих пускают, як худобу на бойню* яскраво простежується асоціативна функція: можемо легко провести аналогії із сьогоденням.

Проаналізуємо фрагмент із фільму: *«... Чи, може, про месника, що міг з гори на гору переступати, з очей блискавку пускати і сонце за черес заперезати?»* [1, 01.10]. Сполучення слів *з гори на гору переступати, з очей блискавку пускати, сонце за черес заперезати* створюють ефект нагнітання, експлікують оцінку. Семантично ці одиниці закладають значення володіння надлюдськими здібностями. Таким чином, шляхом гіперболізації, нагромадження ознак утілюється функція створення градації. Розглянемо приклад, де подана функція реалізується через антитезу: *«Я розкажу як Бог дає і Бог відбирає, люди підносять до неба і топчут ногами...»* [1, 01.10 -01.14]. Бачимо, що подане висловлення ґрунтується на протиставленнях: *Бог дає і Бог відбирає, люди підносять до неба і топчут ногами*.

Художньо-стильова норма мотивує використання ДФО як художнього засобу, який урізноманітнює мову персонажів, виявляє локальний колорит художньої оповіді, індивідуалізує стиль письменника й стилізує комунікативні жанри [4, с. 128].

Фразеологізми відображають не тільки національну культуру, але й регіональне бачення світу. Прикметними в цьому ключі видаються фраземи, компонентом яких є лексема «гуцул», «кожен»: *о що гуцулови ходит* [5, с. 34]; *(гуцул) має з молоком матері всмоктану ненависть до пана* [5, с. 49]; *такого другого нема на всі гори* [5, с. 97]; *тепер це вже кожен гуцул уміє* [3, с. 9]; *бо коли гуцул піднімається на полонину, то вже на бачить над собою пана, окрім Бога* [3, с. 32]; *гуцул має неписані закони гідности* [3, с. 32]; *кожен зробив те, що мав* [3, с. 46]; *про його різак знає кожен бахур* [3, с. 89]. У мовленні фразеологізми виконують функцію образної характеристики конкретного об'єкта, суб'єкта, дії, ситуації. Діалектні компоненти у складі ФО певною мірою стилізують мову художнього твору, надають оповіді нових емоційно-експресивних відтінків, створюють художньо-естетичну атмосферу тексту. Простежимо: *то*



пив, я канарок, а спився, як вева [5, с. 301]; наговорити пан біг знає чого [5, с. 29]; затирає бистро-бистро руки [5, с. 34]; ущербок мав [5, с. 56]; просвітку нема люде́м [5, с. 59]; пизьму мала в серці [5, с. 66].

Вплітаючи ДФО у канву художнього тексту, письменники намагаються достовірно зобразити кожну конкретну ситуацію, передати настрій персонажів та досягти бажаного художнього ефекту. Якщо розглядати окремо діалоги персонажів як взірці міжсуб'єктної комунікації, ФО можуть сприяти поясненню висловленого, заперечувати або підтверджувати сказане (*то не подарую* [1, 33.47], *раз жиєм* [1, 23.04], *писок закрий* [1, 15.38]; *зі світу спрахчу* [5, с. 66]; *Бог знає та я. Земня буде користати з того, не люде...* [5, с. 507]; *дивись, аби він не зварив такої крутої каші, що потім не розхльобаєш* [5, с. 401]; *з'єжи і заткни ту хаву, аби не верескотіла* [5, с. 373]. Подані фраземи, використані у мовленні персонажів, експлікують аргументативну та коректувальну функції. Зауважимо, що продюковані ФО мають бути зрозумілими усім комунікантам, в іншому випадку трансльовані повідомлення стануть не зрозумілими, або не будуть правильно сприйнятими. Фразеологізми є ефективним засобом, що сприяють творенню цілісних уявлень про дійсність шляхом образного узагальнення, впливу на адресата з опорою на факти навколишньої дійсності, оцінки предметів та явищ.

Як показує матеріал нашого дослідження, фразеологізовані діалектні одиниці, виокремлені з досліджуваних текстів, сприяють наголошенню, лаконізації та гіперболізації висловленого, можуть викликати асоціації та алюзії у мовців-співрозмовників чи реципієнтів, іронічно чи сатирично виокремлювати предмет мовлення. Діалектні фразеологізми, використані Гнатом Хоткевичем та Василем Карп'юком, сприяють створенню відповідного тла оповіді та є засобами породження нових смислів.

#### СПИСОК ВИКОРИСТАНИХ ДЖЕРЕЛ:

1. Довбуш [фільм]. 2023. URL: <https://sweet.tv/movie/27532-dovbush> (дата звернення: 29 грудня 2023 року).
2. Здіховська Т. Роль фразеологічних одиниць у художніх текстах. *Науковий вісник Волинського національного університету імені Лесі Українки*. 2010. № 2. С. 39–43.
3. Карп'юк В. Довбуш. Гідність або забуття [роман]. Харків: Клуб сімейного дозвілля, 2023. 240 с.
4. Коваленко Н. Актуалізація фразеологічних одиниць у діалектному тексті. *Studia Ucrainaca Posnaniensia*. 2015. Vol. III. P. 127–133.
5. Хоткевич Г. Довбуш [повість]. Брустури: ТОВ «Дискурсус», 2023. 528 с.



*Григораши Ілля Олегович,  
студент I курсу  
спеціальності «Право»,  
Чернівецький національний університет ім. Юрія Федьковича  
Науковий керівник:  
Крайній Павло Іванович,  
кандидат юридичних наук, доцент кафедри публічного права,  
Чернівецький національний університет ім. Юрія Федьковича,  
м. Чернівці, Україна*

## **АДМІНІСТРАТИВНО-ПРАВОВІ НОВЕЛИ У ДІЯЛЬНОСТІ НАЗК У СУЧАСНИХ УМОВАХ**

Корупція, мов хронічна хвороба, яка протягом століть вражає людство, спотворюючи основи суспільного життя та руйнуючи цивілізовані норми поведінки. Чим слабше суспільство, тим глибше ця аномалія вкорінюється в усі сфери життя держави, шкодячи її нормальному функціонуванню. Війна – це додатковий привід для боротьби з корупцією, а не спеціальний стан для її приховування.

Слід зазначити що представники правничої науки здійснюють систематичне дослідження даного феномену в розрізі вивчення чинних нормативних актів які містять положення що зумовлюють можливість вчинення дій які можливо кваліфікувати як корупційне діяння, аналізують правовий статус органів які уповноважені здійснювати заходи з протидії корупції систематизують наявні проблемні питання у даній сфері, вивчають особливості юридичної відповідальності за вчинення корупційних діянь.

Поняття «корупція» має декілька тлумачень які відображені у Юридичній енциклопедії. По-перше, це відповідні неправомірні діяння посадових осіб, що наділені повноваженнями на виконання функцій держави та спрямовуються на діяльність поза межами закону задля одержання певних матеріальних благ, послуг та іншої вигоди. По-друге, це безпосереднє використання посадовою особою свого становища для власного збагачення. По-третє, це корумпованість, підкупність державних службовців, громадських функціонерів [1]. Тобто, вона вчиняється посадовою особою яка наділена публічно-владними повноваженнями. Своїми діями вона порушує приписи щодо стосовно здійснення своєї діяльності в межах та способів визначених Конституцією України та Законами України. І, що найголовніше, за вчинення таких дій вона отримує вигоду чи певні блага. Законодавче визначення «корупції» у повній мірі увібрало вищенаведені ознаки. Ним деталізовано означені вище дефініції такого явища та наводиться сукупність ознак які характеризують дії посадової особи як корупційні.

Законом України «Про запобігання корупції» корупція визначається як «використання особою ... наданих їй службових повноважень чи пов'язаних з ними можливостей з метою одержання неправомірної вигоди або прийняття такої вигоди чи прийняття обіцянки/пропозиції такої вигоди для себе чи інших осіб або відповідно обіцянка/пропозиція чи надання неправомірної вигоди особі, зазначеній ... або на її вимогу іншим фізичним чи юридичним особам з метою схилити цю особу до протиправного використання наданих їй службових повноважень чи пов'язаних з ними можливостей» [2].

Однак, реалізацію відповідної антикорупційної політики держави неможливо уявити без врегулювання правового статусу відповідних органів публічної влади. Зважаючи на сформовану систему як загальних так й спеціальних органів які протидію корупції, хочемо проаналізувати сучасний стан правового регулювання діяльності Національного агентства з питань запобігання корупції (далі – НАЗК) як відповідного спеціального органу виконавчої влади який поєднує в собі дві важливі функції: формує антикорупційну політику та запобігає корупції як явищу в органах публічної влади. Його правовий статус визначено у Розділі II Закону України «Про запобігання корупції» [2].



Якщо аналізувати напрямки його діяльності НАЗК то вони видаються надзвичайно важливими. Наприклад, його представники аналізують ситуацію з корупцією в Україні та розробляє антикорупційну стратегію, державну програму з її реалізації. Ними забезпечується координація виконання цих важливих для протидії корупції документів. Водночас, ними забезпечується контроль дотримання правил етичної поведінки, законодавства щодо запобігання конфлікту інтересів у публічній службі. Вони координують та надають методичну допомогу державним органам та органам місцевого самоврядування у виявленні та усуненні корупціогенних ризиків у їх діяльності. Окремим напрямом їх діяльності є ведення Єдиного державного реєстру декларацій осіб, уповноважених на виконання функцій держави або місцевого самоврядування; Єдиного державного реєстру осіб, які вчинили корупційні або пов'язані з корупцією правопорушення; Єдиний державний реєстр фінансових звітів політичних партій [2]. Як бачимо, НАЗК має досить широку сферу діяльності у сфері протидії корупції що включає правову, методичну, просвітницьку функцію. Крім того, ними адмініструється ведення важливих реєстрів що стосуються протидії корупції. Суттєвою складовою забезпечення протидії корупції є проведення органом відповідних досліджень для визначення стану корупції в Україні..

Станом на 2023, корупція посідає друге місце серед основних проблем для України (після збройної агресії росії): дуже серйозною проблемою вважають корупцію 71,6% представників населення і 73% представників бізнесу. Понад 80% респондентів (87,9% населення та 81,3% бізнесу) вважають, що корупція дещо або дуже поширена в Україні. Ці показники значуще зросли для обох аудиторій (відповідно на 6,8 в.п . та 12,1 в.п . більше, ніж у 2022 році). Спостерігається погіршення показників оцінки динаміки рівня корупції у 2023 році. Зростання рівня корупції відзначають 61,2% населення (у понад два рази більше, ніж у 2022 році (29,2%)) та 46,3% представників бізнесу, що майже втричі більше від показника 2022 року (16%) [3].

З вищесказаного можна зробити висновок, що корупція, нажаль, залишається однією з найактуальніших проблем для нашого суспільства; її рівень сприймається як зростаючий, а більшість респондентів вважають, що корупція в Україні поширена й ситуація все таки погіршується. Саме забезпечення належного функціонування НАЗК дозволить зменшити рівень корупції у всій системі державних органів. Однак, зважаючи на російсько-українську війну, введений правовий режим воєнного стану, впродовж 2022-2023 року можливості перевірки додержання антикорупційного законодавства були дещо обмежені. Зважаючи на необхідність виконання окремих вимог Європейської комісії щодо статусу України на членство в ЄС законодавцем було відновлено декларування для декларацій осіб, уповноважених на виконання функцій держави або місцевого самоврядування, в умовах воєнного стану [4].

Вказаними нововведеннями вдосконалено правові інструменти діяльності НАЗК в частині перевірки інформації яка міститиметься у поданих деклараціях. Так, терміни подання декларацій за три роки (2021–2023) наклалися в часі так, що до кінця першого кварталу 2024 року до Реєстру декларацій буде подано близько 2,5 млн декларацій. Основним завданням НАЗК стане перевірка тих декларацій, які містять високий ступень ризику незаконного збагачення, наявності необґрунтованих активів, недекларування активів тощо. В продовження вказаних законодавчих змін, представниками НАЗК розроблено та впроваджено новий підхід до відбору декларацій для їх перевірки та, безпосередньо, самих перевірок. Це дозволить здійснити перевірку максимальної кількості поданих декларацій, оптимізувати процес проведення перевірок та підвищити ефективність проведених повних перевірок декларацій. Так, в перспективі, планується здійснити перевірку до 30% всіх поданих декларацій за допомогою автоматизованих програм Реєстру декларацій. В першу чергу, під перевірку потраплять декларації, які містять ознаки незаконного збагачення чи необґрунтованості активів [6].

Отже, забезпечення належного правового регулювання діяльності НАЗК є однією із ключових складових успішної реалізації Україною положень антикорупційної політики. Даний центральний орган виконавчої влади зі спеціальним статусом стає відповідним «ядром» правового, методичного та аналітичного забезпечення протидії корупції на рівні системи





органів публічної влади. Вдосконалення правового інструментарію діяльності НАЗК позитивно вплине на зменшення рівня корупції в Україні.

#### СПИСОК ВИКОРИСТАНИХ ДЖЕРЕЛ:

1. Юридична енциклопедія : в 6 т. / Редкол.: Ю. С. Шемшученко (голова редкол.) та ін. Київ : «Укр. енцикл.», 1998. Т. 3. 741 с.
2. Про запобігання корупції : Закон України від 14.10.2014 р. № 1700-VII : станом на 30 груд. 2023 р. URL: <https://zakon.rada.gov.ua/laws/show/1700-18#Text> (дата звернення: 28.03.2024).
3. Корупція в Україні 2023: розуміння, сприйняття, поширеність. Звіт за результатами опитування населення та бізнесу. Київ, 2023. 131 с. URL: <https://nazk.gov.ua/pdfs/?file=/wp-content/uploads/Pages/c7/22/c722e505acf8b0ccdf3df97af336b94d1503b291ca12ea11ea7f1e9b661a61554735280.pdf> (date of access: 26.03.2024).
4. Рекомендації Європейської Комісії щодо статусу України на членство в ЄС. *EEAS*. URL: [https://www.eeas.europa.eu/delegations/ukraine/рекомендації-європейської-комісії-щодо-статусу-україни-на-членство-в-єс\\_uk?s=232](https://www.eeas.europa.eu/delegations/ukraine/рекомендації-європейської-комісії-щодо-статусу-україни-на-членство-в-єс_uk?s=232) (дата звернення: 28.03.2024).
5. Про внесення змін до деяких законів України про визначення порядку подання декларацій осіб, уповноважених на виконання функцій держави або місцевого самоврядування, в умовах воєнного стану : Закон України від 20.09.2023 р. № 3384-IX. URL: <https://zakon.rada.gov.ua/laws/show/3384-20#Text> (дата звернення: 28.03.2024).
6. НАЗК змінює підхід до відбору та перевірок декларацій. *НАЗК | Національне агентство з питань запобігання корупції*. URL: <https://nazk.gov.ua/uk/novyny/nazk-zminyue-pidhid-dovidboru-ta-perevirok-deklaratsiy/> (дата звернення: 28.03.2024).

*Гринів Софія Володимирівна,  
студентка III курсу,  
ЗВО «Університет Короля Данила»  
Науковий керівник:  
Кизимишин Любов Прокопівна,  
старший викладач,  
ЗВО «Університет Короля Данила»,  
м. Івано-Франківськ, Україна*

#### ТЕХНОЛОГІЇ ВИРОБНИЦТВА ТА ВИКОРИСТАННЯ РОЗУМНИХ ЛІЧИЛЬНИКІВ ВОДИ

Враховуючи, що кількість населення зростає, а запаси води продовжують зменшуватися, основною проблемою є ефективне використання водних ресурсів. Застосування розумних лічильників води може допомогти вирішити це завдання, ефективно зменшуючи витрати водних ресурсів і сприяючи кращому збереженню нашого екологічного середовища. Тимчасово, використання розумних лічильників води може також ефективно вирішувати проблеми, пов'язані з невірними розрахунками. Автоматизація зчитування елімінує потребу в ручному введенні, зменшуючи ризик помилок у показниках лічильника та спрощуючи процес для користувачів. Застосування інтелектуальних лічильників води може забезпечити користувачам зручне керування водними ресурсами та мати суттєвий вплив на збереження навколишнього середовища. Таким чином, у майбутньому розумні лічильники води стануть необхідністю для кращого використання водних ресурсів та забезпечення сталого управління цими ресурсами [1].

Розумний лічильник – це широке поняття, яке може охоплювати електронні пристрої,





що фіксують витрати електроенергії, тепла або води, додатково проводячи тарифікацію в залежності від часу (для електроенергії) чи температури енергоносія та його об'єму (гаряча вода, централізоване опалення). Ці прилади обліку здійснюють реєстрацію даних з високою періодичністю, досягаючи щогодинної частоти, та автоматично відправляють зібрану інформацію до постачальника, щонайменше раз на день, з метою аналізу споживання та формування виставлених рахунків. Основна відмінність розумного лічильника від традиційної системи комерційного обліку водопостачання полягає в можливості віддаленого збору даних та взаємодії з лічильником. Це відкриває нові можливості для передової вимірювальної інфраструктури, гарантуючи більшу адаптивність та інтелектуальний підхід до управління витратами водних ресурсів. На ринку існують два основних типи розумних лічильників води, які відповідають потребам користувачів: лічильники води з передоплатою та лічильники води з дистанційною передачею. Ключовою проблемою для всіх інтелектуальних вимірювань є взаємодія. Кожен лічильник повинен ефективно обмінюватися інформацією з центральною установою, надійно та безпечно [3].

*Вимоги до монтажу:*

- Розумні лічильники води слід встановлювати в горизонтальному положенні з напрямком потоку, як зазначено стрілкою, накинути на корпус лічильника з прямою вгору.
- Трубопровід слід промити перед установкою.
- Розумні лічильники води повинні залишатися постійними протягом всього періоду їх роботи [2].

*Основні переваги розумного лічильника:*

Точність вимірювань: інтелектуальні водомірні прилади характеризуються високою метрологічною точністю, забезпечуючи акуратне визначення обсягів використаної води. Це сприяє ефективному керуванню водними ресурсами та уникненню переплат за послуги.

Дистанційне зчитування: функція віддаленого доступу до показників водомірів надає можливість оперативного отримання даних мережевими операторами без прямого візиту до локацій їх монтажу. Це полегшує моніторинг та обслуговування системи водопостачання.

Економія часу та ресурсів: розумні лічильники води усувають необхідність ручного зчитування та обробки даних. Це сприяє ефективнішому використанню часу та мінімізує ризик помилок, асоційованих з ручним записом показників приладів обліку.

Оптимізація споживання: завдяки доступу до реальних даних про водоспоживання, користувачі можуть більш ефективно керувати своїм споживанням води. Це забезпечує осмислене та раціональне прийняття рішень, спрямованих на оптимізацію водоспоживання.

Оптимізація обслуговування: дистанційне моніторинг стану лічильників води дозволяє промптно(швидко) виявляти несправності чи витіки. Це дає можливість операторам вчасно втручатися та уникати серйозних проблем з системою водопостачання.

Системи попередження та автоматизація: інтеграція систем попередження та автоматизації дозволяє вчасно виявляти витіки, а також здійснювати автоматичний контроль і управління водоспоживанням, що підвищує ефективність системи.

Прозорість та звітність: розумні лічильники надають користувачам та операторам системи доступ до детальних звітів та аналітики щодо водоспоживання. Це сприяє більшій прозорості у використанні водних ресурсів та дозволяє виробникам поліпшувати ефективність системи.

Автоматичне сповіщення та оповіщення: системи розумних лічильників можуть автоматично надсилати сповіщення користувачам та операторам системи про події, такі як виявлення витоків чи перевищення певного рівня споживання. Це надає можливість швидкого реагування на проблеми та запобігати серйозним втратам води [4].

Важливість точності вимірювань розумних лічильників води визначається не лише потребами у довгостроковому захисті водних ресурсів, але й інтересами самих користувачів. Вибір правильного калібру інтелектуального лічильника води стає передумовою для його ефективної роботи. Діаметр водоміра слід підбирати, враховуючи обсяг води, який споживається користувачами. Надто великий діаметр може призвести до перевантаження лічильника та зношення



шестерень, що впливає на точність вимірювань. Також важливим етапом є правильна установка розумного лічильника води, яка повинна відповідати вимогам монтажу. Встановлення слід проводити у відповідності з усіма нормативами, уникаючи зон, що піддаються забрудненню стічними водами, та місць зі значними вібраціями, таких як дороги. Технологія монтажу передбачає, що лічильник води повинен бути встановлений горизонтально, з достатньою прямою ділянкою труби на обох кінцях водоміра, а проміжок між лічильниками не повинен бути занадто коротким.

Регулярна заміна розумних лічильників води визнана необхідною. Після експлуатації певного періоду вплив різноманітних факторів, таких як середовище, якість води, тиск і обсяг споживаної води, призводить до зносу механізму водоміра та зменшення точності вимірювань. Вирішення цієї проблеми включає регулярне тестування лічильників та заміну відповідно до встановленої таблиці, де термін служби побутових лічильників води становить 6 років, а промислових - 4 роки. В Україні передбачено, що малокаліберні розумні лічильники води повинні проходити перевірку кожні 2 роки та заміну кожні 4-6 років. Всі вищезазначені заходи спрямовані на забезпечення високої точності вимірювань розумних лічильників води та гарантування безпеки питної води для кінцевих користувачів [5].

Отже, розумні лічильники не лише дозволяють точно визначати обсяг використаної води, а й надають можливість віддаленого моніторингу, підвищуючи ефективність та стійкість систем водопостачання. Крім того, ці технології відкривають можливості для раціонального використання водних ресурсів, що стає надзвичайно актуальним у зв'язку із зростанням навантаження на екосистему та забезпеченням сталого розвитку.

#### СПИСОК ВИКОРИСТАНИХ ДЖЕРЕЛ:

1. Петренко В. І. Розумні лічильники води: технології виробництва та використання / Системи дистанційного зняття показників лічильників води: огляд та аналіз. *Науковий вісник Національного університету «Львівська політехніка»*. 2023. № 880. С. 125–132.
2. Петренко Н. М. Сидоренко О. О. Ткаченко. *Вісник Національного технічного університету України «Київський політехнічний інститут»*. 2023. № 2. С. 12–17.
3. Розумні лічильники води: технології виробництва та використання / В. І. Петренко, Н. М. Сидоренко, О. О. Ткаченко та ін. Київ : Либідь, 2023. 240 с.
4. Впровадження систем розумних лічильників води: економічні та екологічні аспекти / В. І. Петренко, Н. М. Сидоренко, О. О. Ткаченко. *Економіка та управління підприємствами*. 2023. № 1. С. 54–61.
5. Розумні лічильники води: перспективи розвитку в Україні / О. М. Шевченко, І. В. Петренко, С. О. Сидоренко. *Економіка та держава*. 2023. № 4. С. 78–85.



*Гринішак Богдана Василівна,  
студентка III курсу денної форми навчання,  
група КЮс-2021-2,  
Фаховий коледж ЗВО «Університет Короля Данила»*

*Науковий керівник:  
Луцький Роман Петрович,  
директор Науково-дослідного інституту  
імені Академіка Івана Луцького,  
доктор юридичних наук, професор,  
ЗВО «Університет Короля Данила»,  
м. Івано-Франківськ, Україна*

## ЦІННІСТЬ НАУКОВОГО ПОШУКУ ДЛЯ ІННОВАЦІЙНОЇ ДІЯЛЬНОСТІ ДЕРЖАВИ

Науковий процес відбувається у спеціалізованих наукових установах, лабораторіях та університетах, де науковці присвячують своє життя вивченню різноманітних областей знань. Важливою частиною наукової діяльності є поширення отриманих знань серед громадськості. Наукові відкриття та результати досліджень стають доступними завдяки науковим публікаціям, конференціям, лекціям, а також відкритим дебатам. Це сприяє не лише популяризації науки, а й розвитку критичного мислення у суспільстві. Однак наука несе на собі велику відповідальність перед суспільством. Правильне використання наукових знань може призвести до технологічного прогресу, поліпшення якості життя та розв'язання складних проблем. Але неправильне застосування може призвести до негативних наслідків, включаючи екологічні катастрофи, соціальні конфлікти та моральні дилеми. Таким чином, наука є важливою складовою соціальної діяльності, що сприяє розвитку суспільства та підвищенню рівня життя людей [3, с. 26].

Однак вона також потребує відповідального та обережного ставлення з боку наукової спільноти та суспільства загалом.

Принципи наукового пізнання є основою розвитку сучасної науки. Вони визначають методику дослідження, аналізу та інтерпретації явищ навколишнього світу. Перш за все, наукове пізнання ґрунтується на об'єктивності, тобто відображенні об'єктивних закономірностей реальності. Далі, важливим принципом є систематичність, яка передбачає послідовне дослідження об'єкта з урахуванням усіх його аспектів. Точність та повнота висловлення результатів досліджень також є невід'ємною частиною наукового методу. Крім того, наукове пізнання вимагає строгості та обґрунтованості усіх висновків і гіпотез, а також використання перевірених експериментальних методів. І, нарешті, прозорість і відкритість є необхідними умовами для взаємного обміну ідеями та перевірки результатів. Такі принципи забезпечують надійність та достовірність наукових знань, допомагаючи розвивати суспільство та зміцнювати основи наукової спільноти [1].

Отже, наука – це особливий вид пізнавальної творчої діяльності, спрямований на вироблення об'єктивних, системно організованих знань про природу та суспільство. Метою науки є виявлення законів завдяки яким у процесі людської діяльності можливо перетворювати різноманітні об'єкти. Такими об'єктами можуть бути природні підсистеми соціальні групи, людська свідомість та ін. Знання отримані за допомогою науки необхідні людині для орієнтації в навколишньому світі, передбачені подій з метою подальшого практичного освоєння. З вищенаведеного видно, що наука – це інструмент, створений людством, для виробництва знань [1].

Знання – перетворений практикою результат пізнання дійсності. Більшість науковців дотримуються думки про швидку трансформацію нинішньої цивілізації у нову, так звану постіндустріальну або інформаційну цивілізацію. Наблизитися до такого суспільства можна лише за умов, коли визначальною рисою способу життя людини у всіх сферах існування стануть



знання. Зараз ми знаходимося на шляху до такого суспільства і підтвердженням цього є той факт, що «у даний час інвестиції в знання ростуть швидше ніж інвестиції в основні фонди» [2].

Знання – це результат інтелектуальної діяльності людини, групи фахівців (кафедри) чи штучного інтелекту, адекватне відбиття дійсності у свідомості людини. Причому сутність знань у зовнішнє середовище передається за допомогою інформації у вигляді тексту, діаграм, графіків, формул. Як правило, ця інформація структурується у вигляді зв'язків, залежностей та взаємовідносин між складовими. Саме структурована інформація і є сутністю знань. Отже, знання – це завжди інформація, але не всяка інформація – це знання.

Поняття «інформація» має на увазі слабо структуровані дані, які не можуть використовуватися для ухвалення стратегічних рішень. Знання, на відміну від інформації, більш структуровані, визначають галузь його застосування і мають більш тривалий термін застосування [1].

С. Ф. Клепко виділяє такі базові характеристики знання: – змістовний компонент (ідея і контекст застосування знання);

- актуальність (знання зберігає свою корисність для суб'єкта протягом тривалого часу);
- різноманітність вираження у нескінченному розмаїтті структурної інформації (одні й ті ж знання можуть бути виражені різними мовами, формулами, графіками та ін.);
- повторюваність результату при використанні знання іншими людьми;
- знання як інформаційний продукт, після його споживання не зникає як звичайний матеріальний продукт [1, с. 17].

Не всяке знання може розглядатися як наукове. Наукове знання несумісне із сліпою вірою, воно не визнає беззаперечно правдивим те чи інше положення. Щоб усвідомити особливості наукового знання, спробуємо показати на прикладах його відмінність від повсякденного та навчального знання.

Особливість повсякденного знання полягає у тому, що у ньому можуть існувати протилежні ідеї та твердження. Наприклад, людина закликає до співпраці, але сама не бажає працювати, чи уникає виконувати покладену на неї роботу, а прагне лише користуватися плодами роботи інших. Тут ми бачимо неоднозначне ставлення до головної ідеї – співпраці. Наукові знання – це знання структуровані, з внутрішніми зв'язками, логічно викладені, без протилежностей головні ідеї [1].

У навчальних закладах учні та студенти засвоюють навчальні знання побудовані на науковій основі, тому розглянемо відмінності між навчальними та науковими знаннями. На мою думку, ці відмінності найбільш доцільно розглянути на прикладі побудови уроку чи лекції, які є основою навчального процесу. Наука багатогранна з її різноманітними галузями та напрямками. Для того, щоб осягти якусь одну галузь науки, потрібно присвятити все життя. Інша річ – навчальні знання. Мета навчального знання – за обмежений відрізок часу, враховуючи набутий попередній рівень знань учнів, надати деякий обсяг загально орієнтованої та важливої для учнів інформації. Виходячи з поставлених завдань, викладач має не лише відібрати доступні для даної категорії учнів знання, але й вибрати із конкретної галузі наукові знання, систематизувати їх та подати наукові знання таким чином, щоб вони відображали сутність обраної теми.

Навчальні знання вибудовуються таким чином, щоб вони по-перше, зацікавлювали учнів, а по-друге, мотивували їх до подальшого поглиблення. Ця особливість навчальних знань, призводить до того, що викладачі мають вирішити проблеми:

- які цікаві приклади слід навести, щоб привернути увагу слухачів;
- як активізувати сприйняття поданої в лекції інформації;
- як складні наукові проблеми подати просто і зрозуміти та ін.

Одним із основних завдань навчальних знань є навчити людину систематизувати отримані знання і усвідомити для себе, які з отриманих знань «зробити своїм внутрішнім інструментом, який носимо у собі», а які тримати в добре упорядкованій зовнішній пам'яті. Ми маємо усвідомлювати, що наукові знання, які є основою подальшого розвитку як суспільства у цілому, так і конкретного науковця [4, с. 9].



Наука в сучасному суспільстві грає важливу роль в багатьох галузях і сферах життя людей. І, безсумнівно, рівень розвиненості науки може слугувати одним з основних показників економічного, культурного, цивілізованого, освіченого, сучасного розвитку суспільства.

Дуже важливі функції науки як соціальної сили в рішенні глобальних проблем сучасності. Як приклад тут можна назвати екологічну проблематику. Як відомо, бурхливий науково-технічний прогрес становить одну з головних причин таких небезпечних для суспільства і людини явищ, як виснаження природних ресурсів планети, забруднення повітря, води, ґрунту. Отже, наука – один з факторів тих радикальних і далеко не нешкідливих змін, які відбуваються сьогодні в середовищі існування людини. Цього не приховують і самі вчені. Науковими даними відводиться провідна роль і у визначенні масштабів і параметрів екологічних небезпек [2].

Зростаюча роль науки в суспільному житті породила її особливий статус в сучасній культурі і нові риси її взаємодії з різними верствами суспільної свідомості. У зв'язку з цим гостро ставиться проблема особливостей наукового пізнання і його співвідношення з іншими формами пізнавальної діяльності (мистецтвом, повсякденним свідомістю і т. д.).

Ця проблема, будучи філософською за своїм характером, в той же час має велику практичну значимість. Осмислені специфіки науки є необхідною передумовою впровадження наукових методів в управління культурними процесами. Воно необхідне і для побудови теорії управління самої науки в умовах НТП, оскільки з'ясування закономірностей наукового пізнання вимагає аналізу його соціальної обумовленості і його взаємодії з різними феноменами духовної і матеріальної культури.

Як же головних критеріїв виділення функцій науки треба враховувати основні види діяльності вчених, їх коло обов'язків і завдань, а також сфери застосування і використання наукового знання [2].

#### СПИСОК ВИКОРИСТАНИХ ДЖЕРЕЛ:

1. Клепко С. Ф. Наукова робота і управління знаннями. Полтава : МОН, АПН, 2005. 201 с. URL: <https://lib.chmnu.edu.ua/pdf/posibnuku/327/3.pdf>.
2. Наука як система знань про людину, природу і суспільство. URL: [https://naurok.com.ua/nauka-yak-sistema-znan-pro-lyudinu-prirodu-i-suspilstvo-12936.html#\\_Toc501718367](https://naurok.com.ua/nauka-yak-sistema-znan-pro-lyudinu-prirodu-i-suspilstvo-12936.html#_Toc501718367)
3. Філософія науки : підручник / І. С. Добронравова, Л. І. Сидоренко, В. Л. Чуйко та ін.; за ред. І. С. Добронравової. Київ : ВПЦ «Київський університет», 2018. 255 с.
4. Філіпенко А. С. Основи наукових досліджень: Конспект лекцій. Київ : Академвидав, 2004. 208 с.





*Гринчишин Марія Тарасівна,  
студентка II курсу  
спеціальності 073 Менеджмент,  
Фаховий коледж ЗВО «Університет Короля Данила»  
Науковий керівник:*

*Перцович Тетяна Олександрівна,  
старший викладач кафедри управління та адміністрування,  
ЗВО «Університет Короля Данила»,  
м. Івано-Франківськ, Україна*

## СУЧАСНИЙ МЕНЕДЖЕР – ЛІДЕР ЗМІН

Основними завданнями сучасного лідера є здатність швидко та влучно приймати рішення. Тому, проведене мною наукове дослідження покаже, наскільки це є важливим для сучасного менеджера. Минулі роки принесли багато викликів менеджменту, із якими довелося зустрітися вперше, як малому, так, і великому бізнесу. Жорстку перевірку пройшло усі явища в менеджменті організацій: від стосунків між людьми до корпоративних моделей та бізнес-процесів. Проте відповідальність менеджерів не залишилася на тому ж рівні, а посилилася в кілька разів.

Менеджер в компанії – це перш за все лідер. Для будь-якого лідера розуміння того, куди він веде команду і якими цінностями він при цьому керується, є головним орієнтиром на шляху до поставленої мети.

Слово лідер походить від англійської (leader) той, що керує, веде за собою. У нашій мові можемо застосовувати слово першун, тобто той, що перший і інші йдуть за ним, він веде за собою, провідник. Отже, йде мова про людину, котра у певних умовах і у певній групі стає першою особою. У кожній групі є лідер, хоч він може бути не відомий цього, але він є. Лідером не народжуються – ним стають [1].

Насправді за такого динамічного середовища сучасний менеджер повинен бути провідником змін. Люди психологічно бояться змін. Тож, найпершим завданням менеджера-лідера – досягати мети, проводячи свою команду через зміни, перешкоди і можливо кризи. Цей складний процес вимагає від менеджера особливих якостей, навичок та компетенцій. Серед останніх – ефективні комунікації, оптимізм, відкритий світогляд, вміння «тримати удар».

Сучасний менеджер повинен володіти професійними якостями, щоб змінити бізнес на краще [2]:

1. **Сміливість.** Лідери змін не побоюються змінювати існуючу систему і руйнувати порядок речей. «Тільки завдяки експериментам і новим сміливим рішенням компанія може бути впевненою, що не втратить своїх позицій на ринку і стане застарілою», – сказав Джефф Безос, засновник компанії Amazon.

2. **Швидкість.** Зміни сьогодні – це про швидкість, а не про роздуми і фантазії. Чим швидше ти змінюєшся, тим більше у тебе шансів залишитися на ринку. Засновник Facebook Марк Цукерберг вважає своєю перевагою те, що навіть не маючи достатніх знань, він просто створив свій проект, а потім почав розмірковувати, як його вдосконалити. «Рухайтеся швидко і ламайте все навколо. Якщо ви нічого не ламаєте, значить, рухаєтеся недостатньо швидко. Швидкий рух дозволяє нам створювати більше і вчитися швидше», – вважає Цукерберг.

3. **Право на помилки.** Лідер змін може визнати власні помилки і чомусь завдяки їм навчитися. При цьому він дає право на помилки і тим, хто з ним в команді. Єдина умова — швидко виправити їх і рухатися далі. «Щоб зробити щось важливе, треба подолати страх провалу», – сказав один із засновників Google Ларрі Пейдж. Сучасні менеджери як нові лідери готові ризикувати заради яскравої ідеї, не побоюючись зробити помилку.

4. **Стресостійкість.** Лідер змін здатний генерувати ідеї, керувати людьми, проводити зміни в складних, невизначених і неоднозначних умовах. Навіть коли всі кажуть, що ця ідея божевільна, нічого не вийде, не в той час і не в тому місці. Згадаймо Ілона Маска з його «шале-



ною» ідеєю транспорту майбутнього. У серпні 2013 року він опублікував статтю під заголовком Hyperloop Alpha, де виклав своє бачення транспорту майбутнього. Чимало скептиків тоді крутили пальцем біля скроні і висміювали Маска. Але вже на початку 2018 року його компанія продемонструвала в ОАЕ прототип пасажирської кабіни, розроблений у співпраці з департаментом транспорту Дубая. А влітку 2020 року було укладено угоду на будівництво першої швидкісної системи Hyperloop в Китаї.

5. **Командний гравець.** Залучення тільки кращих фахівців у своїй сфері діяльності – під таким гаслом працюють нові лідери змін. Вони не готові витратити час на напівзаходи. Згадуємо про залучення зовнішніх команд, які реалізували не один подібний проєкт змін і мають глибоку експертизу в цій сфері.

Керувати змінами не можливо, але їх можна передбачити і спрогнозувати наступні дії. Саме за таким принципом діє менеджер — лідер змін. Лідери змін – ті хто вловлюють нові тенденції і миттєво пристосовуються до них, використовуючи собі на благо можливості, що відкриваються. При цьому лідери змін — це не роботи, які тільки те й роблять, що працюють 24/7. Це передусім люди з високим рівнем емоційного інтелекту. Наприклад, багато топ-менеджерів надають перевагу неформальному спілкуванню: обідають в кафе зі співробітниками, п'ють каву на перервах. У такий спосіб вони створюють довірливу атмосферу, що формує корпоративну культуру компанії.

Коли ми наказуємо людям, що їм необхідно робити, ми чинимо як менеджери та виховуємо в них менеджерів. Коли ми робимо все необхідне, щоб вони виконали роботу самостійно, ми чинимо як лідери та виховуємо лідерів. Зрозуміло, стати лідером непросто. Лінійному керівнику потрібно вміти правильно вибудовувати робочі відносини, навчати та мотивувати персонал, розвивати довіру та командний дух. Це важка праця з освоєння умінь робити так, щоб у людей все виходило. Крім того, лідер використовує людські риси. Він вміє керувати своїми емоціями, емоціями людей, вміє переконувати, слухати та чути, використовувати зворотний зв'язок для покращення результату та розвитку команди. На відміну від трудових обов'язків, робота лідера виходить далеко за межі відведених законом восьми годин робочого дня. Менеджер знає, що він робить і як це потрібно робити. Лідер знає навіщо він робить те, що робить: усвідомлює високу мету, розуміє цінність та значущість його ролі для людей в організації [3].

В кризу змінилося те, що є проєкти, які зникають, а є ті, які зростають. І у цій ситуації не завжди можна знайти роботу, для тих, у кого він зник. Головне завдання – зберегти сильних людей. Лідерів завжди треба розвивати в компанії. Це довгостроковий процес. Це зміна філософії їхнього життя. Лідер повинен мати візію, куди він веде свій колектив. Уміти запалювати людей, мати професійну волю. Він завжди зберігає холодну голову, бачити вихід, коли з'являються нові виклики і реагувати на них. Для нього дуже важлива емпатія. Це вміння побачити світ з точки зору свого співрозмовника. Є стратегічні лідери — вони дуже важливі для компанії. І тоді, коли криза проходить ти маєш багато ступенів свободи, щоб йти вперед [4].

Як висновок, можемо підсумувати, що становлення лідера є складним процесом, особливо в умовах швидких змін. Тому, менеджер повинен бути лідером змін. Він, як менеджер, повинен дотримуватися послідовності дій та відповідальності, при цьому залишатися сміливим і впевненим у своїх рішеннях, не боятись помилятися та коригувати роботу спільно з командою на шляху до визначених цілей.

#### СПИСОК ВИКОРИСТАНИХ ДЖЕРЕЛ:

1. Лідер – це той, хто веде за собою : веб-сайт. URL: [https://www.rozdum.org.ua/?page\\_id=3406](https://www.rozdum.org.ua/?page_id=3406) (дата звернення: 11.03.2024).
2. Любов Цимбал. Навіщо команді потрібен лідер змін. URL: <https://biz.nv.ua/ukr/experts/navishcho-komandi-potriben-lider-zmin-2501856.html> (дата звернення: 15.03.2024).
3. Що відрізняє лідерів від менеджерів веб-сайт URL: <https://bpi-group.com.ua/uk/blog/shho-vidriznya%D1%94-lideriv-vid-menedzheriv/> (дата звернення: 11.03.2024).
4. Лідерство в період глобальних викликів : веб-сайт. URL: <https://tvoemisto.tv/exclusive/>



liderstvo\_v\_period\_globalnyh\_vyklykiv\_skromnist\_stresostiykist\_ta\_smyrennist\_110845.html  
(дата звернення: 11.03.2024).

*Гринько Таїсія Олександрівна,  
студентка I курсу  
спеціальності «Графічний дизайн»,  
Фаховий коледж ЗВО «Університет Короля Данила»*

*Науковий керівник:  
Морушко Ольга Василівна,  
кандидат фізико-математичних наук,  
доцент кафедри інформаційних технологій,  
ЗВО «Університет Короля Данила»,  
м. Івано-Франківськ, Україна*

### **ЯКИЙ ЦЕЙ ВСЕСВІТ?**

Чому космос чорний. Якщо подумати, на перший погляд, у цьому правда ж немає сенсу. І дійсно, адже атмосфера Землі є прозорою, і вона дозволяє нам заглядати в глибини космосу, коли сонце розташовано з іншого боку нашої планети (ніч).

Через наше розташування в галактиці, лише частина Всесвіту прихована від нас, прихована галактичним газом, пилом, що блокує світло центральних ділянок Чумацького Шляху. У видимій частині Всесвіту знаходиться приблизно 500 мільярдів галактик, і кожна з них наповнена зірками. Тоді виходить проста математика: якщо взяти практично нескінчений простір, глянувши в космос з будь-якого місця в будь-якому напрямку, все одно досягнете «поглядом» поверхні якоїсь зірки. І уникнути цього, звалюючи все на поглинальне світло, міжзоряний пил тощо, не вийде. Якби це все було так, то світло від усіх зірок у видимій частині Всесвіту вже б дійшло до нас. І якби наш Всесвіт був нескінчений, з великою кількістю зірок, галактик, квазарів та інших яскравих об'єктів, які випромінюють світло в різних спектрах, то нічне небо мало б бути за ідеєю не чорним, а білим.

Чому це не так? Першою людиною, яка серйозно зацікавилась цим питанням, був англійський астроном Томас Дікенс [1]. Важливою відмінністю його роботи є припущення про те, що зірки, які ми спостерігаємо на небосхилі, розташовуються не на одній сфері, тобто знаходяться на різній відстані від Землі, аж можливо до нескінченості. У 1848 р. англійський математик і астроном Джон Гершель спростував всі існуючі на той час пояснення науковців: завдяки закону збереження енергії в однорідному Всесвіті, хмари пилу повинні самостійно нагріватися через тиск, та випромінювати світло. Але, в тому ж 1848 була запропонована теорія гравітаційного червоного зсуву – явища зсуву частоти випромінюваного світла (а світло – це електромагнітна хвиля) у червоний бік спектру в міру його віддалення від масивних тіл. Гравітаційне червоне зміщення описується в межах загальної теорії відносності та є одним із головних ефектів цієї теорії [1]. Пояснення: дивлячись на відстань до нашого об'єкта випромінювання його світла зменшується через те, що воно послідовно розчиняється через відстань та часовий проміжок. Об'єкти, що нас оточують постійно віддаляються, випромінювання втрачає свою інтенсивність.

Чорна діра – космічний об'єкт, який створює настільки велику силу тяжіння, що ніщо, навіть світло, не може його покинути [2].

У центрі Чумацького Шляху існує також діра, яка називається Стрілець А\*, її маса еквівалентна приблизно 4 мільйонам сонячних. Механізм формування таких об'єктів лишається



загадкою для вчених. Вважається, що надмасивні чорні діри з'являються на світ одночасно з галактиками, у яких вони формуються. Будь-який об'єкт може стати чорною дірою, якщо стиснути його до достатньо малого розміру. Будь-що у Всесвіті має «радіус Шварцшильда». Крихітна частинка простору, в якій сконцентрована вся маса об'єкта. Його густина і гравітація настільки велика, що навіть світло не може втекти звідти. Але зірка більша і масивніша, ніж наше Сонце, має і значно більший «радіус Шварцшильда». Коли в неї закінчується «паливо», і вона не може лишатися достатньо гарячою, зірка колапсує нескінченно малу точку, відому як «сингулярність». Її густина буде нескінченною, а гравітація настільки сильною, що ніщо не зможе вирватися назовні.

Який вигляд це мало б зовні? Нам відомо, що гравітаційні поля деформують простір і час. Світло, що йде від об'єкта позаду них, зазнає сильного викривлення, утворюючи розмазані та деформовані зображення. Це явище називається «гравітаційним лінзуванням». Гравітаційне поле не лише викривляє простір, а й впливає на час. Біля чорної діри гравітація настільки сильна, що віддалений спостерігач, коли б ви стрибнули в діру, побачить дещо дивне. Він не побачить, як вас швидко втягує в діру. Навпаки, він бачитиме, що ви наближаєтесь все повільніше і повільніше, доки не досягнете поверхні, відомої як горизонт подій – це межа в просторі, після перетину якої вже нема шляху назад. Тож, для спостерігача ваша подорож закінчилась б. Він буде бачити вас нерухомим, а світло вашого тіла все більше буде зсуватися бік червоного, доки ви повністю не перестанете бути видимим. Неможливо буде побачити, як ви перетинаєте горизонт подій. Але для вас все здаватиметься цілком нормальним. Ви продовжите рухатись під горизонтом на зустріч своїй неминучій смерті [3].

Якби чорна діра була достатньо великою, перебувати на горизонті подій було б досить комфортно. Може минути кілька годин, перш ніж ми почнемо відчувати біль. Але чому біль? Чим ближче до сингулярності, то все більш неоднорідним ставатиме гравітаційне поле. І ті частини, що ближче до сингулярності, притягуватимуться до неї сильніше, ніж частини розташовані далі, тож ваше тіло витягуватиметься в напрям сингулярності. Ефект буде настільки дивним, що вчені зазвичай називають його не розтягуванням, а спа-гетіфікацією. Вважається, що чорна діра яка обертається, може створити так звану «кротовину» чи «червоточину», яка може зменшити відстань між двома частинами Всесвіту, не порушуючи наукових законів, використовуючи особливості геометрії простору-часу. Але знову ж таки, все це – лиш гіпотеза.

Що ж приховує Всесвіт? Та як виникла теорія «Великого вибуху»?

Існують різноманітні теорії виникнення Всесвіту, якими намагались обґрунтувати з чого виник Всесвіт і як він набув сучасних обрисів. Основним вченням виникнення Всесвіту вважається теорія про Великий вибух [4], який відбувся приблизно 13,73 млрд років тому. Внаслідок Великого вибуху виникла матерія, простір і час. Теорія вважає, що після Великого вибуху Всесвіт мав дуже високу температуру. Приблизно за 10 секунд сформувались атомні частинки – протони, електрони і нейтрони. Атоми водню і гелію, з яких складаються більшість зірок, утворилися лише через декілька сотень тисяч років після Великого вибуху, коли Всесвіт значно розширився в розмірах і охолов. За підрахунками, якщо Великий вибух відбувся приблизно 14 млрд років тому, Всесвіт мав охолонути до температури близько трьох градусів Кельвіна. За допомогою радіотелескопів на всьому зоряному небі були зареєстровані радіошуми, які відповідають даній температурі. Вони вважаються відлунням стану Всесвіту через деякий час після Великого вибуху, того часу, коли відбулося утворення нейтральних атомів.

Теорії інфляції (космології) визначають передбачувану стадію розширення Всесвіту, яка почалася через ~ 10–42 секунди після Великого Вибуху, що має назву інфляційної стадії. Ця ідея дозволяє пояснити плоску геометрію простору. Крім того, теорія інфляції припускає народження спостережуваного Всесвіту з маленької спочатку причинно-зв'язаної області, а це в свою чергу пояснює однорідність і ізотропність Всесвіту.

Будь-яке інфляційне розширення починається з планкових розмірів і часів. Єдина причина прискореного розширення в рамках загальної теорії відносності – це негативний тиск. В кінці





інфляційної стадії поле повинне розпадатися, в іншому випадку експоненціальне (зростання величини, коли швидкість зростання пропорційна значенню самої величини) розширення ніколи не закінчиться. Теорії інфляції діляться на нескінченні і скінченні у часі.

У вченні з нескінченною інфляцією, існують області простору – домени, які почали розширюватися, але через квантові флуктуації повернулися до початкового стану, в якому виникають умови для повторної інфляції. До таких теорій належить будь-яке вчення з нескінченним потенціалом і хаотична теорія інфляції. До нерозв'язаних проблем інфляції можна віднести стрибки температури в дуже великому діапазоні, в якусь мить вона падає майже до абсолютного нуля. У кінці інфляції відбувається повторний нагрів речовини до високих температур. Можливим поясненням настільки дивної поведінки може бут «параметричний резонанс».

Хаотична теорія інфляції припускає нескінченну різноманітність Всесвітів, кожен з яких може мати відмінні від інших Всесвітів фізичні константи. В іншій теорії Всесвіти розрізняються за квантовим виміром. За визначенням, ці припущення не можна експериментально перевірити. Макс Тегмарк [1, 5] виклав припущення, що будь-якому математично несуперечливому набору фізичних законів відповідає незалежний, але реально існуючий Всесвіт. Це припущення, хоча й не піддається експериментальній перевірці, приваблює тим, що знімає питання, чому є спостережувані фізичні закони і значення фундаментальних фізичних констант.

Всесвіт є складною системою і є багато аспектів, які ще не повністю зрозумілі для науки. Є кілька теорій, які намагаються пояснити такі речі, як темна матерія та темна енергія, що складають значну частину Всесвіту, але досі вони залишаються загадкою. Всім цим може керувати невідома фізична або космічна сила, яку наука ще не виявила або не може повністю пояснити.

#### СПИСОК ВИКОРИСТАНИХ ДЖЕРЕЛ:

1. Учасники проєктів Вікімедіа. Всесвіт – Вікіпедія. *Вікіпедія*. URL: [https://uk.wikipedia.org/wiki/Всесвіт#Будова\\_Всесвіту](https://uk.wikipedia.org/wiki/Всесвіт#Будова_Всесвіту) (дата звернення: 24.03.2024).
2. Що таке чорна діра? Як вченим вдалося її сфотографувати? Чому на зображенні вона не чорна і зовсім не схожа на дірку? *Наука.ua*. URL: <https://nauka.ua/card/shcho-take-chorna-dira> (дата звернення: 24.03.2024).
3. Як влаштований Всесвіт. ТО «Цікава Ідея» – професійне озвучення фільмів та серіалів українською мовою. URL: <https://cikava-ideya.top/226-jak-vlashtovani-j-vsesvit.html> (дата звернення: 24.03.2024).
4. DiOline. Як влаштований Всесвіт, українською, космос 2023 Добірка № 2, 2023. *YouTube*. URL: <https://www.youtube.com/watch?v=MJtxbVc-ui8> (дата звернення: 24.03.2024).
5. Цікава наука. Подорож у чорну діру [Vsauce]. *YouTube*. 2020. URL: <https://www.youtube.com/watch?v=yvj203DkRWU> (дата звернення: 24.03.2024).





*Грицак Христина Михайлівна,  
студентка II курсу бакалаврату,  
група Дс-22-1,  
факультет суспільних і прикладних наук,  
ЗВО «Університет Короля Данила»*  
**Науковий керівник:**  
*Гілязова Наталія Михайлівна,  
доцент кафедри дизайну,  
кандидат мистецтвознавства, доцент,  
ЗВО «Університет Короля Данила»,  
м. Івано-Франківськ, Україна*

## ЛІНОГРАВІЮРА В СУЧАСНІЙ ІЛЮСТРАЦІЇ

*Ліногравюра в сучасній ілюстрації* залишається актуальним методом створення зображень. Хоча вона має давню історію, сьогодні знаходить нові застосування в різних сферах мистецтва. У сучасній ілюстрації ця техніка може використовуватися як самостійний метод, так і синтезувати з іншими техніками, такими як акварель, гуаш або комп'ютерна графіка. Ліногравюра додає різноманітності та унікального характеру до ілюстрацій, створюючи ефектний та виразний образ.

Ліногравюра – це метод високого друку, який являє собою гравіювання на лінолеумі. Художник використовує штихель, щоб вирізати поверхню лінолеуму, відкидаючи білий матеріал і залишаючи рельєф. Після цього рельєф покривається рівним шаром фарби та відтискається на аркуші паперу [2].

*Художній потенціал ліногравюри* проявляється у матеріальності цієї техніки, в її ручному виготовленні, у доступній і точній передачі малюнка, а також у непередбачуваній випадковості, яка є невід'ємною частиною процесу гравіювання чи друку.

Завдяки розвитку технологій і доступності матеріалів, сучасна ліногравюра може бути більш експериментальною та інноваційною. Художники використовують різні види лінолеуму, різні інструменти та фарби, щоб створити нові ефекти та враження [1].

*Сучасні художники* використовують ліногравюру для створення ілюстрацій у книгах, журналах, арт-проектах та інших виданнях. Її характерна текстурність та ручна робота додають реалізму та автентичності зображенням, роблячи їх неповторними та привабливими для глядача.

*До сучасних граверів* належать такі художники:

1. Нік Марлі (Nick Morley), відомий британський своїми чудовими лінографічними відбитками, які часто містять теми дикої природи. Однією з найпопулярніших робіт є «Ліногравюра кита» (Іл.1).

2. Каледонія Каррі (Caledonia Curry), відома американська вулична художниця та граверка відома своїми масштабними, складно деталізованими відбитками з пшеничної пасти та вирізками з паперу, які часто зображують людей та їх оточення. «Моні та Сфінкс» є однією з чудових робіт художниці (Іл.2) [3].

3. Катерина Михайлова-Вашкович, українська граверка з Ужгорода. Однією з її робіт є ліногравюра «Сполохана» (Іл. 4).

Тож навіть сучасні художники звертаються до ліногравюри? При використанні ліногравюри, ілюстратор відкриває для себе можливість вивчення та використання традиційної техніки, досліджує її різноманітність та гнучкість. Практично спробувавши техніку, він освоює її можливості, розробляє власні методи й прийоми, що збагачують його художню мову. Кожен ліногравер має свої унікальні риси, з власними темами, сюжетами, таємницями. Дослідженням техніки можна відкрити нові можливості для вираження своїх ідей та концепцій.

Наприклад, варто зазначити неймовірну красу сліпого друку – без використання фарби,



де зображення виникає завдяки рельєфу. Графічні історії, створені таким чином, набувають особливої, інтимної, і дуже щирих нот. Або ж можна використовувати точну та контрастну графіку для досягнення блискучих ефектів (Іл.3).

Ліногравюра спонукає до більш рішучого вибору, оскільки інструменти цієї техніки значно відрізняються від звичайних пензлів, олівців та гумок. Вона відмінно виокремлюється з нейтральності, що, на мою думку, має вирішальне значення як для початківців, так і для досвідчених ілюстраторів. Техніка постійно вимагає вибору та маніпулювання обмеженим набором можливостей: обмежений вибір кольорів, кількість штихелів, відчуття матеріалу – все це збільшує відповідальність та увагу художника, спонукаючи до відкриття нових горизонтів.

Отже, ліногравюра залишається поширеним методом у сучасному дизайні, привертаючи митців своєю неперевершеною матеріальністю та творчим потенціалом. Нинішні художники-дизайнери активно використовують ліногравюру для створення ілюстрацій, які вражають своєю стилізацією, текстурою, унікальністю. Для того, щоб залишатися конкурентоздатною у сучасному світі ця техніка, спонукає художників до пошуку нових творчих шляхів. Таким чином, ліногравюра залишається важливим елементом у сучасному мистецтві та дизайні, що відзначається своєю винятковістю та можливістю створювати неповторні та вражаючі образи.

#### СПИСОК ВИКОРИСТАНИХ ДЖЕРЕЛ:

1. Ліногравюра – техніка високого друку : вебсайт. URL: <https://illustrator-uroki.com/linogravyura/> (дата звернення: 17.03.2024).
2. Особливості лінолеуму : вебсайт. URL: [https://pidloga.ua/ua/news/stati/linogravyura\\_cho\\_eto\\_i\\_kak\\_mozhno\\_primenit\\_osobennosti\\_linoleuma/](https://pidloga.ua/ua/news/stati/linogravyura_cho_eto_i_kak_mozhno_primenit_osobennosti_linoleuma/) (дата звернення: 20.03.2024).
3. Поглиблений погляд на світ рельєфних і лінографічних художників : вебсайт. URL: [https://hickmandesign.co.uk/blog/history/relief-lino-printing-artists/#Swoon\\_Active\\_in\\_the\\_21st\\_century](https://hickmandesign.co.uk/blog/history/relief-lino-printing-artists/#Swoon_Active_in_the_21st_century) (дата звернення: 23.03.2024).

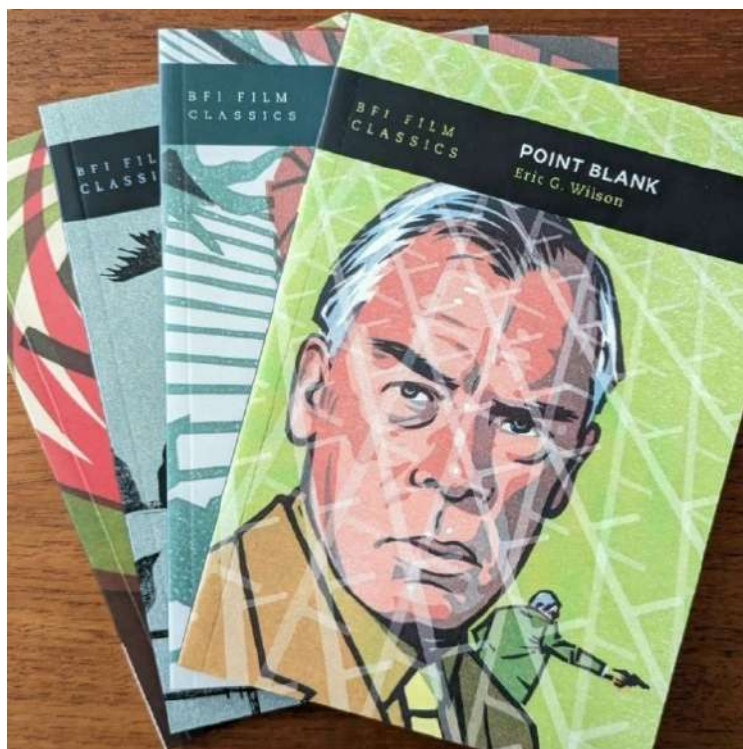

Іл. 1. Nick Morley



Іл. 2. Caledonia Curry

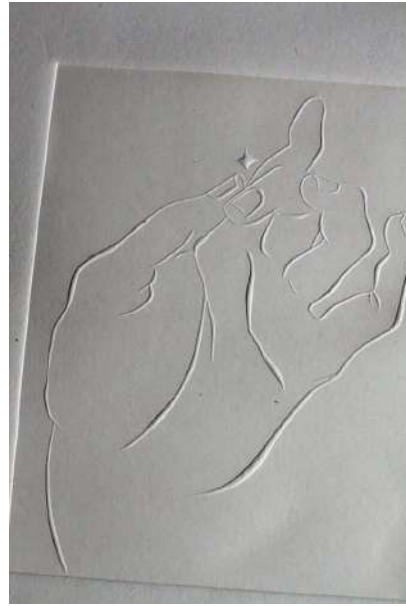

Іл. 3. Sofia Salazar



Іл. 4. Катерина Михайлова-Вашкович





*Гуралюк Мар'яна Володимирівна,  
студентка II курсу денної форми навчання,  
факультет суспільних і прикладних наук,  
ЗВО «Університет Короля Данила»*

*Науковий керівник:  
Луцький Роман Петрович  
директор Науково-дослідного інституту  
імені Академіка Івана Луцького,  
доктор юридичних наук, професор,  
ЗВО «Університет Короля Данила»,  
м. Івано-Франківськ, Україна*

## **ПИТАННЯ ВІДПОВІДАЛЬНОСТІ ЗА ПОРУШЕННЯ ВИЗНАЧЕНОГО ЗАКОНОМ ПОРЯДКУ ВСТАНОВЛЕННЯ РЕЗУЛЬТАТІВ ГОЛОСУВАННЯ**

Сучасний розвиток галузі конституційного права дозволяє зробити висновок про існування такого нетрадиційного виду юридичної відповідальності, як конституційно-правова відповідальність. Причому цей факт є не теоретичною розробкою вчених, а зумовлений об'єктивно, передбачений в розчиненому вигляді у законодавстві більшості країн світу та широко застосовується на практиці. Водночас варто зазначити, що на нормативному рівні саме поняття конституційної відповідальності (на нашу думку категорії конституційна та конституційно-правова відповідальність мають однакове значення), як правило, не закріплено (для прикладу в Україні такий термін згадується у рішенні Конституційного Суду України від 13.01.2009 [1], хоча безпосередньо в конституції чи законах – відсутній), а вчені й досі полемізують з питань підстав, наслідків, принципів та інших особливостей даного різновиду юридичної відповідальності.

Метою даної роботи є виокремлення актуальних та непритаманних для України санкцій конституційно-правової відповідальності, що застосовуються у системах виборчих правовідносин зарубіжних країнах.

Визначивши перелік нетипових та актуальних для України санкцій конституційно-правової відповідальності, що застосовуються в окремих країнах світу, ми класифікували їх на окремі групи. Це:

1. санкції, за порушення порядку реєстрації кандидатів, політичних партій;
2. санкції, за порушення порядку фінансування та матеріального забезпечення кандидатів, політичних партій;
3. санкції, що полягають у обмеженні реалізації виборчих та інших особистих прав;
4. санкції, за порушення порядку підрахунку голосів та встановлення результатів виборів.

В даній науковій роботі ми пропонуємо розглянути четверту групу санкцій. Аналізуючи вітчизняну юридичну літературу, можна зробити висновок, що більшість вчених виділяють в якості санкції конституційно-правової відповідальності такий правовідновлювальний захід, як визнання голосування недійсним (наприклад, О. В. Марцеляк [2, с. 51–52]).

Ми вважаємо, що зазначена міра правового регулювання немає ніякого відношення до санкцій конституційно-правової відповідальності по тій простій причині, що в такому випадку відсутній суб'єкт, який вчинив правопорушення. А, як зазначає Р. А. Охотніков, «при притягненні до відповідальності по виборчому праву, існує юридичний конфлікт між сторонами» (органом, який уповноважений притягувати до відповідальності та притягнутим до відповідальності суб'єктом) [3, с. 11]. Проте вивчення досвіду окремих країн дозволяє виділити такі міри конституційно виборчих правовідносин незаконно обраними або позбавлення їх певної кількості голосів.

Визнання результату виборів на території всієї країни або окремого виборчого округу недійсними, виключає наявність реального суб'єкта, по відношенню до якого й наставили б негативні наслідки (дана процедура стосується всіх учасників виборчого процесу, незалежно



від ступеня вини). Проте законодавством деяких країн передбачається можливість визнання не обраним чи незаконно обраним кандидата на виборну посаду. В такому випадку ми зможемо встановити конкретного суб'єкта виборчих правовідносин та причинно-наслідковий зв'язок між діями (правопорушенням) та наслідком (не обрання на виборну посаду).

Так, в Іспанії існує спеціальний вид позовів, які називаються процесуально-електоральними (регулюється ст. 109-117 Органічного закону). Об'єктом такого позову виступає проголошення виборчими комісіями того чи іншого кандидата вибраним.

Після його розгляду відповідна судова інстанція має право прийняти рішення про визнання недійсними результатів голосування на виборчій дільниці, де були допущені правопорушення (що викликає необхідність проведення повторного голосування), неправомірними дій виборчої комісії по проголошенню того чи іншого кандидата вибраним. А застосування принципу збереження результатів голосування вимагає розмежовувати правопорушення, які піддаються кількісному підрахунку (наприклад, недійсність голосів; визнання голосів випадково зарахованих на користь іншого кандидата та ін.), та такі, при яких неможливо або складно мати чітке уявлення про кількість помилкових голосів (голосування особами, не зареєстрованими в списках; відсутність бюлетенів на виборчій дільниці та ін.).

І саме останні й можуть слугувати підставою проведення повторних виборів. В іншому випадку, ми матимемо яскравий приклад притягнення кандидата до конституційно-правової відповідальності у вигляді скасування підстав обрання його на виборну посаду.

Подібна процедура існує й в Ірландії. Якщо в результаті розгляду судом відповідного клопотання, особа, яка пройшла в нижню палату Парламенту, проголошується незаконно обраною, вона перестає бути її членом в момент повідомлення секретаря палати 166 про прийняте судом рішення. Проте незалежно від цього всі дії, вчинені такою особою, включаючи голосування і участь в роботі палати, залишаються дійсними. На нашу думку, це пов'язано, в першу чергу, з принципом безперервності роботи парламенту, який вдало описаний Ю. Г. Барабашом [4, с. 38].

В Австрії Конституційний суд може визнати вибори окремої особи недійсними у тому разі, якщо буде доведено, що така особа не володіє правом бути обраною на виборну посаду.

Подібні санкції застосовуються й у інших країни. А така індивідуалізація покарання дозволить скоротити час ти зменшити фінансові затрати, спрямовані на проведення повторних виборів. Крім зазначених вище мір конституційної відповідальності, в практиці деяких держав мають місце й інші, які пов'язані, швидше, з процесом підрахунку голосів.

Так, політична організація Іраку буде позбавлена голосів, отриманих у виборчому центрі, в тому випадку, якщо вона вчинить виборчі злочини, передбачені статтею 40 (знищення, викрадення результатів голосування; порушення свободи виборів шляхом використання сили чи погрози) і статтею 41 (розміщення реклами поза дозволеним місцем).

В свою чергу Виборчий суд ПАР наділений правом скоротити кількість голосів, відданих на підтримку особи чи зареєстрованої партії.

Отже, можна зробити висновок, що світова практика налічує нетипові для України санкції конституційно-правової відповідальності, які можуть бути успішно запозичені та імplementовані в національне виборче законодавство. Внесення таких змін дозволить підвищити рівень юридичної відповідальності суб'єктів виборчого процесу. А це, за умови недостатньо розвинутого інституту політичної відповідальності суб'єктів конституційно-правових відносин, відіграє позитивну роль для легітимізації державної влади.

#### СПИСОК ВИКОРИСТАНИХ ДЖЕРЕЛ:

1. Рішення Конституційного Суду України від 13.01.2009 № 1 РП/2009. *Вісник Конституційного суду України*. 2009. № 1. С. 60.
2. Марцеляк О. В. Заходи конституційно-правової відповідальності учасників виборчого процесу в Україні. *Форум права*. 2005. № 1. С. 50–57.
3. Охотников Р. А. Вибрані спори і юридичний механізм захисту вибраних громадян. *Форум*





*права*. 2006. № 6. С. 10–19.

4. Барабаш Ю. Г. Часові межі діяльності парламенту у випадку дострокового припинення його повноважень. *Форум права*. 2007. № 3. С. 37–43.

*Данилець Вікторія Іванівна,  
студентка III курсу денної форми навчання  
спеціальності «Право»,  
ЗВО «Університет Короля Данила»*

*Науковий керівник:  
Жукевич Ігор Васильович,  
доцент кафедри права та публічного управління,  
кандидат юридичних наук, доцент,  
ЗВО «Університет Короля Данила»,  
м. Івано-Франківськ, Україна*

## ПРОБЛЕМИ ОБЧИСЛЕННЯ СТРОКІВ У ЦИВІЛЬНОМУ СУДОЧИНСТВІ УКРАЇНИ

Питання обчислення строків є одним із найважливіших у правовій науці України. Правильне та однакове застосування норм права щодо обчислення строків має суттєве значення для забезпечення законності, справедливості та захисту прав та свобод учасників судового процесу. Процесуальні строки відіграють важливу роль у системі судового захисту прав громадян. Вони забезпечують стабільність і визначеність цивільних процесуальних правовідносин під час здійснення судочинства.

Дослідження норм цивільного процесуального права, які регулюють порядок обчислення, поновлення та продовження процесуальних строків, свідчить про наявність недоліків.

Обчислення строків має велике значення для забезпечення правильної та ефективної роботи суду. Невідповідність строків може призвести до затримок у процесі та порушення прав сторін.

Неправильне обчислення строків у цивільних справах порушує конституційне право на судовий захист, гарантоване ст. 55 Конституції України, і негативно впливає на ефективність правосуддя та авторитет судової влади [5].

Стаття 123 ЦПК України, вказує що перебіг процесуального строку починається з наступного дня після відповідної календарної дати або настання події, з якою пов'язано його початок [1].

Статті 354 та 390 ЦПК України вказують, що перебіг процесуального строку починається з того ж дня [1].

Стаття 17 Цивільного процесуального кодексу України забезпечує, право учасників на апеляційний перегляд справи та у визначених законом випадках – на касаційне оскарження судового рішення [1].

Через проблематику обчислення строків це право може бути порушене та неправильно забезпечене.

З цієї ситуації, відбувається протиріччя загальної і особливої частини Цивільного процесуального кодексу України, що ускладнює практикам обчислення строків та захисту прав осіб.

У п. 5 постанови Пленуму ВС України «Про судову практику розгляду цивільних справ в апеляційному порядку» роз'яснюється, що передбачені ст. 354 Цивільного процесуального кодексу України, строки на апеляційне оскарження рішення чи ухвали суду першої інстанції



необхідно обчислювати з урахуванням зазначено ст. 123 Цивільного процесуального кодексу України, правила про початок перебігу процесуальних строків – з наступного дня після відповідної календарної дати та з дотриманням вимог.

На недосконалість судового захисту в Україні неодноразово вказував у своїх рішеннях щодо України Європейський суд з прав людини, визначаючи такі проблеми української судової системи, як недостатня правова визначеність, недотримання розумних строків розгляду справ, обмеження права доступу до суду.

Також проблемою є розбіжності в тлумаченні понять «день», «місяць» та «рік» у контексті обчислення строків у цивільному процесі.

Для уникнення таких суперечностей необхідно переглянути формулювання цих статей і врахувати специфіку цивільного процесу в Україні, зокрема, забезпечити чіткі та послідовні правила щодо обчислення строків, враховуючи конкретні процесуальні вимоги та реалії. Такий перегляд може сприяти підвищенню якості судочинства і забезпечити більшу юридичну впевненість для всіх учасників цивільного процесу.

Введення єдиної методики обчислення строків може сприяти уникненню спорів та непорозумінь між учасниками цивільного процесу.

Для вирішення проблемних питань, що потребують вирішення, потрібно: а) внести зміни до ЦПК України з метою усунення недоліків та прогалин, що стосуються обчислення строків, б) розробити та затвердити єдину практику застосування норм права щодо обчислення строків, в) провести відповідні роз'яснення серед суддів, юристів та інших зацікавлених осіб.

Строки у воєнний час. У постанові Верховного Суду в справі № 500/1912/22 від 29.09.2022 зазначено, що причина пропуску строку може вважатися поважною, якщо вона відповідає одночасно усім таким умовам:

- 1) це обставини, які безпосередньо унеможливають або ускладнюють можливість вчинення процесуальних дій у визначений законом строк;
- 2) це обставина, яка виникла об'єктивно, незалежно від волі особи, яка пропустила строк;
- 3) ця причина виникла протягом строку, який пропущено;
- 4) ця обставина підтверджується належними і допустимими доказами [3].

Тому, можна вважати що наслідки, пов'язані з повномасштабним вторгнення російської федерації на територію України, мають відповідати умовам поважності причин для поновлення таких строків.

Згідно з позицією Великої Палати Верховного Суду від 10.11.2022 у справі № 990/115/22, запровадження на території України воєнного стану не зупинило перебіг процесуальних строків звернення до суду з позовами. Питання поновлення процесуального строку у випадку його пропуску з причин, пов'язаних із запровадженням воєнного стану в Україні, вирішується в кожному конкретному випадку з урахуванням доводів, наведених у заяві про поновлення такого строку [4].

Сам собою факт запровадження воєнного стану в Україні не є підставою для поновлення процесуального строку. Чинне законодавство вимагає від учасників процесуальних правовідносин подавати відповідні клопотання таким чином, щоб вони відповідали вимогам для поновлення таких строків. Законодавчі вимоги встановлено з метою недопущення зловживань зі сторони учасників процесуальних правовідносин процесуальними правами, а також задля відокремлення тих осіб, чий процесуальні права були порушені внаслідок повномасштабного вторгнення російської федерації на територію України, від тих, чий процесуальні права не постраждали.

#### СПИСОК ВИКОРИСТАНИХ ДЖЕРЕЛ:

1. Конституція України від 28 червня 1996 р. ВВР України. 2019. № 23 в редакції від 03.09.2019 р. № 27-IX. URL: <https://zakon.rada.gov.ua/laws/main/254%D0%BA/96-%D0%B2%D1%80#Text> (дата звернення: 09.04.2024).
2. Цивільний процесуальний кодекс України від 18 березня 2004 р. в редакції Закону № 3424-



IX від 19.10.2023. URL: <https://zakon.rada.gov.ua/laws/show/1618-15#Text> (дата звернення: 09.04.2024).

3. Постанова Пленуму Верховного Суду України № 13 від 29 грудня 2007 року «Про практику застосування судами законодавства про обчислення строків».
4. Постанова Верховного Суду в справі № 500/1912/22 від 29.09.2022.
5. Позиція Великої Палати Верховного Суду від 10.11.2022 у справі № 990/115/22.

*Данилюк Анастасія Михайлівна,  
студентка II курсу денної форми навчання,  
факультет суспільних і прикладних наук,  
ЗВО «Університет Короля Данила»  
Науковий керівник:  
Луцький Роман Петрович,  
директор Науково-дослідного інституту  
імені Академіка Івана Луцького,  
доктор юридичних наук, професор,  
ЗВО «Університет Короля Данила»,  
м. Івано-Франківськ, Україна*

## ОСОБЛИВОСТІ РЕАЛІЗАЦІЇ ІНСТИТУТУ БЕЗПОСЕРЕДНЬОЇ ДЕМОКРАТІЇ В УКРАЇНІ

Становлення та розвиток України як демократичної держави базується на національних традиціях, теоретичних ідеалах, історичному досвіді та нормативно-правовому оформленні.

Фундаментальна ознака нашої демократичної держави закріплена в статті 5 Основного Закону України «носієм суверенітету і єдиним джерелом влади в Україні є народ. Народ здійснює владу безпосередньо і через органи державної влади та органи місцевого самоврядування» [1]. Отже, влада народу є первинною, єдиною і невідчужуваною, але в залежності від способу участі народу в здійсненні влади вирізняють два прояви демократії: пряму (безпосередню) та представницьку (репрезентативну) демократію. Ці дві форми не можуть існувати окремо, вони пов'язані між собою та впливають одна на одну. В Рішенні Конституційного Суду України від 05.10.2005 № 6- рп/2005 підкреслюється взаємозв'язок безпосередньої (здійснення народного волевиявлення через вибори, референдуми тощо) та представницької (здійснення влади народом через органи державної влади та органи місцевого самоврядування) демократії, а також відсутність переваги жодної з цих форм здійснення влади народом [2].

Форми безпосередньої демократії – це передбачені нормативно-правовими актами України способи прямого впливу народу або його окремої частини (наприклад, територіальної громади), які носять легітимний характер, з метою вирішення або впливу на вирішення найважливіших питань державного або місцевого значення. В Конституції України зазначено, що «народне волевиявлення здійснюється через вибори, референдум та інші форми безпосередньої демократії» [1]. Отже, конституційними формами народного волевиявлення є вибори та референдум.

Як зазначає А. Безуглов, якщо «всю систему представницьких органів або замикаючий цю систему загальнодержавний верховний орган влади представляє народ, то фактичною підставою утворення цих органів повинна бути воля народу.

...Але для того, щоб ця воля, яка виходить не від одного, а багатьох виборців..., була виражена ззовні, необхідним є певний спосіб волевиявлення. Цей спосіб повинен забезпечити мож-



ливість виразити волю всім, кого представляють, забезпечити повну свободу і об'єктивність волевиявлення і проводитися у певних, закріплених нормами права організаційних формах. Таким вимогам відповідають вибори – історично мінливий спосіб формування представницьких органів» [3, с. 106]. І це підтверджує історія нормативноправового регулювання виборів в Україні (з 1991 року було прийнято більше 10 законів, що регламентували проведення виборів в нашій державі) [4]. І нарешті, 19 грудня 2019 року був прийнятий та з 1 січня 2020 року набув чинності Виборчий кодекс України. Цей акт регулює підготовку, проведення та визначення результатів виборів Президента України, народних депутатів України, депутатів Верховної Ради Автономної Республіки Крим, обласних, районних, сільських, селищних, міських, районних у містах рад, сільських, селищних, міських голів. В Основному Законі України передбачено право громадян брати участь у всеукраїнському та місцевих референдумах та наголошується на тому, що організація та порядок проведення референдумів, визначається виключно законами України [1]. В нашій державі досить довго існував правовий вакуум щодо законодавчо оформленого процесу проведення референдумів. Закон «Про всеукраїнський референдум» був ухвалений Верховною Радою України 26 січня 2021 року та підписаний Президентом України 8 квітня 2021 року.

Всеукраїнський референдум є формою безпосередньої демократії в Україні, способом здійснення влади безпосередньо Українським народом, що полягає у прийнятті (затвердженні) громадянами України рішень шляхом голосування у випадках і порядку, встановлених Конституцією України та Законом «Про всеукраїнський референдум» [5]. Закон України «Про місцеве самоврядування в Україні» дає визначення місцевого референдуму, як форми прийняття територіальною громадою рішень шляхом прямого голосування; та закріплює, що предметом місцевого референдуму може бути будь-яке питання, віднесене законодавством України до відання місцевого самоврядування [6]. Однак, з 28 листопада 2012 року по сьогоднішній день в Україні відсутнє законодавче регулювання порядку проведення місцевого референдуму, тобто вже понад 9 років місцевий референдум залишається суто теоретичною можливістю вирішення актуальних питань місцевого значення за участю громадян. Для місцевого рівня нормативно також визначені і інші форми безпосередньої демократії – загальні збори громадян (ст. 8 Закону України «Про місцеве самоврядування в Україні»), місцеві ініціативи (ст. 9 Закону України «Про місцеве самоврядування в Україні»), громадські слухання (ст. 13 Закону України «Про місцеве самоврядування в Україні»). Загальні збори громадян за місцем проживання є формою їх безпосередньої участі у вирішенні питань місцевого значення [6]. Законом України «Про місцеве самоврядування в Україні» передбачено обов'язкове закріплення механізму проведення загальних зборів громадян законом та статутом територіальної громади міста. Однак, до цього часу відповідного закону парламент України не прийняв, а в деяких населених пунктах України не ухвалені й статuti територіальних громад. Наприклад, із 16 міст України, в яких проводилося дослідження «Індекс демократичності міст», статут територіальної громади не ухвалено в таких п'яти містах: Енергодар, Коломия, Мелітополь, Ладизжин, Яремче, а отже й не врегульовано більшість з інструментів залучення громадськості до ухвалення рішень на місцевому рівні [7, с. 6].

Під місцевими ініціативами слід розуміти право членів територіальної громади ініціювати розгляд у раді будь-якого питання, віднесеного до відання місцевого самоврядування [6]. Законодавець встановив, що порядок внесення місцевої ініціативи на розгляд ради визначається представницьким органом місцевого самоврядування або статутом територіальної громади. Відповідно місцеві ради мають ухвалити окреме Положення «Про порядок реалізації права на місцеву ініціативу», або ж визначити відповідний порядок у статуті територіальної громади. Ефективність реалізації місцевих ініціатив можлива лише після належного інституційного забезпечення, при якому буде дотримано принципів взаємодії та свідомої конкуренції між муніципальною владою та територіальною громадою [8, с. 24–25].

Громадські слухання проводяться шляхом зустрічей членів територіальної громади з депутатами відповідних рад та посадовими особами місцевого самоврядування, під час яких





члени територіальної громади заслуховують їх, порушують питання та вносять пропозиції щодо питань місцевого значення, що належать до відання місцевого самоврядування [6]. Через громадські слухання встановлюється діалог між представниками місцевої самоврядної влади та членами територіальної громади, в результаті якого здійснюється взаємний обмін інформацією [9, с. 52].

За результатами проведеного дослідження «Індекс демократичності міст», найбільшими проблемами правового регулювання механізму організації та проведення громадських слухань є:

встановлення великої кількості (від 500 до 11 000) підписів мешканців на підтримку ініціативи проведення громадських слухань (Бердянськ – 11 000 підписів, Горішні Плавні – 800, Кременчук – 500, Миргород – 500, Вінниця – 800);

ускладнена процедура ініціювання проведення громадських слухань, зокрема, необхідністю створення ініціативної групи через збори жителів територіальної громади (Яремче, Івано-Франківськ);

головування на громадських слуханнях представника ОМС (Жмеринка, Яремче) [7, с. 11].

Особливістю громадських слухань є законодавче закріплення проведення їхне рідше одного разу на рік та обов'язковість розгляду пропозиції, які вносяться за результатами громадських слухань органами місцевого самоврядування. Однак, детальніший опис реалізації механізму громадських слухань повинен передбачатися статутом територіальної громади.

Перелік форм безпосередньої демократії можна продовжити, але об'єднуючим негативом, для більшості з них, залишається недосконалість нормативного забезпечення, незадовільна поінформованість населення про можливості безпосередньої участі у вирішенні справ, низька громадянська активність членів суспільства. Підсумовуючи зазначимо, що правова система України закріплює та створює певні можливості для здійснення безпосередньої демократії, але залишається необхідним інституційне вдосконалення існуючих форм прямої демократії та впровадження нових на загальнодержавному та місцевому рівнях; виявлення спільних зусиль з боку держави та громадськості для збереження і покращення демократичних досягнень.

#### СПИСОК ВИКОРИСТАНИХ ДЖЕРЕЛ:

1. Конституція України: Закон України від 28 червня 1996 р. № 254к/96 ВР. Відомості Верховної Ради України. 1996. № 30. Ст. 141.
2. Рішення Конституційного Суду України у справі за конституційним поданням 60 народних депутатів України про офіційне тлумачення положень частини першої статті 103 Конституції України в контексті положень її статей 5, 156 та за конституційним зверненням громадян Галайчука В. С., Кислої Т. В., Подгорної В. В., про офіційне тлумачення положень частин другої, третьої, четвертої статті 5 Конституції України (справа про здійснення влади народом) від 05.10.2005 № 6-рп/2005. URL: <https://zakon.rada.gov.ua/laws/show/v006p710-05>
3. Безуглов А. Народовладдя як основа демократичної держави : монографія. Харків : Видавництво «ФІНН», 2009. 216 с.
4. Жемчужникова К. Історія виборів: виборчі системи в Україні. *Сайт «Опора»*. 22 лютого 2021 р. URL: [https://www.opora.ua/org/news/vybory/election\\_history/22821-istoriia-iborivviborchi-sistemi-v-ukrayini](https://www.opora.ua/org/news/vybory/election_history/22821-istoriia-iborivviborchi-sistemi-v-ukrayini).
5. Про всеукраїнський референдум: Закон України від 26.01.2021 № 35-IX URL: <https://zakon.rada.gov.ua/laws/show/1135-20#Text>
6. Про місцеве самоврядування в Україні: Закон України від 21.05.1997 р. № 280/97-ВР. URL: <https://zakon.rada.gov.ua/laws/show/280/97%D0%B2%D1%80#Text>.
7. Індекс демократичності міст – 2020: Звіт про результати оцінювання стану впровадження інструментів місцевої демократії в органах місцевого самоврядування міст партнерів Проекту ПРОМІС. URL: <http://pleddg.org.ua/wpcontent/uploads/2020/11/City-Democracy-Index-2020.pdf>
8. Шевчук В. В. Форми реалізації громадського контролю територіальною громадою у сфері місцевого самоврядування. *Юридичний науковий електронний журнал*. 2018. № 4. С. 22–





26. URL: [http://lsej.org.ua/4\\_2018/7.pdf](http://lsej.org.ua/4_2018/7.pdf)

9. Теорія та практика побудови і розвитку демократичної, соціальної, правової держави в Україні у контексті євроінтеграції : колективна монографія / Л. Г. Матвєєва, І. Й. Магновський, Л. Б. Тарасенко та ін. Одеса : РВВ ОДУВС, 2021, 290 с.

*Данилюк Олександра Віталіївна,  
студентка I курсу  
спеціальності «Право»,  
Чернівецький національний університет  
ім. Юрія Федьковича  
Науковий керівник:  
Паламарчук Ангеліна Іванівна,  
асистент кафедри публічного права,  
Чернівецький національний університет  
ім. Юрія Федьковича,  
м. Чернівці, Україна*

## ПРАВА І СВОБОДИ ЛЮДИНИ В УМОВАХ ВОЄННОГО СТАНУ

Захист законних прав і свобод громадян є одним із ключових обов'язків держави, але існують ситуації, коли їх обмеження є невідворотними і здійснюються виключно у спосіб та за допомогою засобів передбачених законом. Так стаття 64 Конституції України встановлює виключення за яких можуть бути обмеження прав і свобод людини. Такою підставою визначається впровадження воєнного або надзвичайного стану, а також в ч. 2 ст. 64 Конституції України встановлюється перелік прав та свобод, що не підлягають обмеженню при введенні воєнного або надзвичайного стану [1]. Цей перелік відрізняється від того який міститься в п.п.1 і 2 статті 4 Міжнародного пакту про громадянські і політичні права. Український перелік значно ширший, у ньому до абсолютних прав додатково віднесено: право на житло, право на шлюб, рівність у правах дітей, судовий захист прав і свобод та інші норми-гарантії.

Саме тому чинне законодавство України та міжнародно-правові акти містять гарантії охорони прав і свобод людини і громадянина, до яких відносяться: обов'язкова їх вичерпність та заборона розширеного тлумачення, категорична заборона обмеження певного переліку прав, що містяться у частині 2 статті 64 Конституції України [1].

Охорона законних прав і свобод громадян є одним з основних обов'язків держави, адже людина, її життя і здоров'я, честь і гідність, недоторканність і безпека визнаються в Україні найвищою соціальною цінністю. Права і свободи людини та їх гарантії визначають зміст і спрямованість діяльності держави [1].

Відповідно до ч. 3 Указу № 64/2022 під час дії воєнного стану можуть бути обмежені деякі конституційні права і свободи громадян, зокрема права на недоторканість житла, таємницю листування та інших видів кореспонденції, свободу пересування, право на свободу думки і слова, право на участь у виборчому процесі та інші. Однак Конституція України залишає недоторканими деякі права, включаючи права на недискримінацію за різними ознаками (раса, колір шкіри), право на життя, на повагу до гідності, на захист у суді та інші [2].

На законодавчому рівні воєнний стан визначається, як особливий правовий режим що вводить в Україні або в окремих її місцевостях у разі збройної агресії чи загрози нападу, небезпеки державній незалежності України, її територіальній цілісності та передбачає надання відповідним органам державної влади, військовому командуванню, військовим адміністраціям



та органам місцевого самоврядування повноважень необхідних для відведення загрози, відсічі збройної агресії та забезпечення національної безпеки. Усунення загрози небезпеки державній незалежності України, її територіальні цілісності, а також тимчасове, зумовлене загрозою, обмеження конституційних прав і свобод людини і громадянин та прав і законних інтересів юридичних осіб із зазначенню строку дії цих обмежень [3]. Тобто саме воєнний стан є правовою підставою для обмеження конституційних прав і свобод людини і громадянина.

24.02.2022 Указом Президента України № 64/2022 було введено воєнний стан та запроваджено військовому командуванню разом із органами місцевого самоврядування здійснювати передбачені Законом України «Про правовий режим воєнного стану» заходи і повноваження, необхідні для забезпечення оборони України, захисту безпеки населення та інтересів держави зі створенням ради оборони органами місцевого самоврядування [3]. Основними міжнародно-правовими регуляторами відносин держави і людини в контексті даної проблематики виступає Конвенція про захист прав людини і основоположних свобод та прийняти на її основі Рішення Європейського суду з прав людини.

Під час воєнного стану, багато громадянських прав можуть піддаватися дискримінації, зокрема, обмежуються права на житло, володіння транспортними засобами та харчування, а також свобода пересування, вибору місця проживання, об'єднань та преси. На нашу думку, право на життя, як найфундаментальніше право людини, зазвичай недостатньо захищене під час конфліктів. Насильство, таке як вбивства, викрадення, катування та інші форми насильства, порушує права на життя, гідність і недоторканність. Діти також стають особливо вразливими в умовах війни, зазнаючи розлучення з сім'єю та обмеження доступу до освіти та медичної допомоги. У воєнний час, деякі конституційні права можуть бути обмежені для ефективної мобілізації державних ресурсів, але основні права не можуть бути обмежені за жодних обставин.

Отже, умови воєнного стану часто породжують необхідність введення обмежень на права і свободи людини з метою забезпечення безпеки, захисту громадян та підтримки порядку. Проте, важливо, щоб такі обмеження були обґрунтованими і справедливими. У контексті воєнного стану деякі права, такі як свобода слова, зборів та об'єднань, можуть бути тимчасово обмежені для підтримки безпеки і запобігання дестабілізації ситуації. Однак, ці обмеження повинні бути пропорційними загрози, яку стан війни представляє, і тимчасовими, тобто вони повинні бути скасовані, коли ситуація стабілізується. Важливо, щоб умови воєнного стану не ставали приводом для систематичного порушення прав людини або зловживання владою. Засади правової держави мають залишатися недоторканими, а права і свободи громадян захищеними навіть у найскладніших умовах.

#### СПИСОК ВИКОРИСТАНИХ ДЖЕРЕЛ:

1. Конституція України. Закон України від 28.06.1996 р. *Відомості Верховної Ради України*. 1996. Ст. 3.
2. Про введення воєнного стану в Україні: Указ Президента України № 64/2022 від 24.02.2022 р. URL: <https://www.president.gov.ua/documents/642022-41397>
3. Про правовий режим воєнного стану: Закон України від 29 вересня 2022 р. №389-VIII / *Верховна Рада України*. URL: <https://zakon.rada.gov.ua/laws/show/389-19#Text>



*Данилюк Станіслав Віталійович,*

*студент IV курсу*

*спеціальності «Інженерія програмного забезпечення»,*

*ЗВО «Університет Короля Данила»*

**Науковий керівник:**

*Пашкевич Олег Петрович,*

*професор кафедри інформаційних технологій,*

*кандидат технічних наук, професор,*

*ЗВО «Університет Короля Данила»,*

*м. Івано-Франківськ, Україна*

## **ПОБУДОВА ТА ВИКОРИСТАННЯ ПАТЕРНІВ І АРХІТЕКТУР ПРОГРАМУВАННЯ ЗА ДОПОМОГОЮ ШТУЧНОГО ІНТЕЛЕКТУ**

Сьогодні ми частіше і частіше чуємо різні новини про штучний інтелект. І дехто піднімає паніку і говорить що штучний інтелект замінить багато професій, наприклад, програміста. Але на мою думку, штучний інтелект - це просто інструмент, а не заміник людини-програміста (або інших професій). Теж важливо пам'ятати, що штучний інтелект знаходиться на ранній стадії розвитку, і не завжди треба повністю покладатися на нього.

Щоб добре зрозуміти питання, треба найперше дати визначення. Ми можемо звернутися до самого штучного інтелекту, а саме ChatGPT. Отож, він надав таке твердження: «Штучний інтелект (англ. Artificial Intelligence або AI) – це галузь науки, що вивчає створення і розробку комп'ютерних систем, які можуть виконувати завдання, що раніше вважалися можливими лише за умови наявності людської інтелектуальної діяльності». Ми можемо зрозуміти з цього визначення, що це просто інструмент для зручної та комфортної роботи [1].

Штучний інтелект допомагає програмістам краще опанувати код і швидше виправляти помилки. Наприклад, ти можеш звернутися до штучного інтелекту (BlackBox AI) та дати йому завдання: написати сайт на певній мові програмування і він виконає це завдання через декілька секунд та покаже результат роботи. Програмісту лишається тільки відкоректувати певні деталі. В результаті буде менше затрачено часу і сил людини. Можна подивитися і на інше використання штучного інтелекту в вирішенні проблем програміста. Наприклад, програміст написав певний код і при виконанні коду компілятор видає помилку. Програміст, звичайно, може вирішити проблему самостійно - годинами шукаючи вирішення проблеми на різних форумах чи сайтах по програмуванню. А може дати перевірити код штучному інтелекту, наприклад ChatGPT [2].

Штучний інтелект сприяє у розробці програмного забезпечення, шляхом надання готових рішень у вигляді патернів та архітектур. Перш за все, вони можуть автоматизувати процес генерації коду, виходячи з вхідних вимог. Наприклад, за допомогою аналізу вхідних даних, вони можуть створювати базові шаблони коду, що відповідають широкому спектру вимог і задач. Крім того, штучний інтелект може виявляти патерни проектування в існуючому коді, спрощуючи процес розуміння структури проекту для розробників. Це може допомогти виправити помилки та оптимізувати реалізацію вже наявних патернів.

Ще однією корисною функцією є можливість рекомендацій з архітектурних підходів. Враховуючи вхідні вимоги, штучний інтелект може рекомендувати використання певних архітектурних шаблонів, таких як MVC для вебдодатків або шаблону «Клієнт-Сервер» для мережових додатків.

Додатково, за допомогою штучного інтелекту можливе автоматизоване тестування програмного забезпечення. Він може генерувати тестові випадки, аналізувати їх результати та допомагати виправляти помилки, що значно спрощує процес тестування та забезпечує високу якість програмного забезпечення. Загалом, штучний інтелект стає невід'ємною частиною розробки програмного забезпечення, надаючи програмістам доступ до готових рішень та інструментів, що допомагають прискорити процес розробки та покращити якість результуючого



продукту.

За рахунок зекономленого часу завдяки використанню штучного інтелекту програміст може швидше виконувати рутинні завдання розробки, такі як генерація коду за шаблонами або автоматизоване тестування. Це відкриває можливість програмістам витратити більше часу на більш інноваційні завдання, такі як дослідження нових технологій, впровадження новаторських функцій або вдосконалення існуючих процесів розробки [3].

Такий підхід дозволяє програмістам більш ефективно використовувати свій час і зосереджуватися на завданнях, що вимагають їхніх унікальних навичок та творчого мислення. В результаті це сприяє інноваціям та покращенню якості програмного забезпечення, що веде до позитивного впливу на весь проект та організацію в цілому.

#### СПИСОК ВИКОРИСТАНИХ ДЖЕРЕЛ:

1. Нейромережа ChatGPT URL: <https://chat.openai.com/chat>
2. Автоматизація роботи програміста за допомогою ШІ URL: <https://speka.media/stucnii-intelekt-ta-vebdizain-idealna-kombinaciya-yaka-zaoshhadit-vam-cas-v5d119>
3. Ефективність нейронних мереж URL: <https://aiconference.com.ua/uk/news/printsiipi-raboti-iskusstvennogo-intellekta-i-perspektiva-ego-ispolzovaniya-92238>

*Дарвай Олеся Василівна,*

*студент II курсу*

*спеціальності «Інженерія програмного забезпечення»,*

*ЗВО «Університет Короля Данила»*

*Науковий керівник:*

*Кітура Василь Русланович,*

*викладач кафедри інформаційних технологій,*

*ЗВО «Університет Короля Данила»,*

*м. Івано-Франківськ, Україна*

### ПРОЄКТУВАННЯ ЗАСТОСУНКУ ДЛЯ АНАЛІЗУ ТА РОЗПІЗНАВАННЯ СТИЛЮ МИСТЕЦТВА ПО ЗОБРАЖЕННЮ ЗА ДОПОМОГОЮ ШТУЧНОГО ІНТЕЛЕКТУ

Уявіть світ, де кожен може розкрити таємниці мистецтва. Світ, де ви можете просто сфотографувати картину і отримати знання про її стиль, епоху, художника та його творчість. Світ, де ви можете досліджувати шедеври минулого та знаходити нових фаворитів серед сучасних митців.

За останні роки спостерігається значне зростання популярності мистецтва. Запорукою цього може бути збільшення доступу до інформації про мистецтво завдяки Інтернету, розвиток соціальних мереж, де люди діляться своїми враженнями від мистецьких творів, проведення масштабних арт-проектів [1]. Незважаючи на зростання популярності мистецтва, багато людей все ще відчують труднощі у його вивченні. Це пов'язано відсутністю базових знань історії мистецтва. Важливим складником також є те, що люди стикаються зі складністю візуального аналізу картин або ж відсутністю достатньої кількості кваліфікованих консультантів. Також є проблема відсутності фокусу на українському мистецтві в контексті розпізнавання стилю за допомогою штучного інтелекту є надзвичайно актуальною та важливою. Активне дослідження та розвиток методів, спрямованих на аналіз української мистецької спадщини, може сприяти



збереженню та розвитку цінного культурного доробку України [2].

Незважаючи на широкий спектр платформ для генерації картинок у різних стилях, відсутні повнофункціональні інструменти для розпізнавання стилю мистецтва за фотографіями. Деякі попередні дослідження у цій області використовували методи комп'ютерного зору та машинного навчання, однак вони зазвичай стикалися з проблемами точності розпізнавання та обробки великого обсягу даних [3]. Крім того, багато з них мають платний доступ до більшості функцій. Також відсутній фокус на українському мистецтві та можливості знайти однодумців. Деякі платформи фокусуються лише на певних аспектах мистецтва, наприклад, на творчості одного художника або на певному періоді часу. Ці недоліки можуть знизити зацікавленість користувачів у використанні таких платформ, оскільки вони не отримують від них необхідної інформації та функціональності. Тому виникає потреба у розробці нової платформи, яка буде позбавлена цих недоліків [4].

Розробка нової платформи, яка буде враховувати ці недоліки та пропонувати високий рівень якості та конфіденційності, стає важливим завданням для забезпечення задоволення потреб користувачів у цьому сегменті. Застосунок буде використовувати глибокі нейронні мережі для аналізу та розпізнавання стилю мистецтва на зображеннях. Ці методи дозволяють досягти високої точності та швидкості обробки даних. Користувачі отримають доступ до:

- самостійного завантаження зображення картин і відкривати для себе нові грані мистецтва. Нейронна мережа, що лежить в основі застосунку, аналізує кольорову гамму, форми та інші характеристики творів, надаючи користувачам інформацію про їхній стиль та авторство, що сприяє глибшому розумінню та оцінці мистецьких шедеврів.

- більш точної та корисної інформації про мистецтво, що сприятиме їхньому освітньому процесу та задоволенню від вивчення творів. Це може призвести до збільшення активності користувачів на платформі та росту її популярності, що в свою чергу стимулюватиме подальший розвиток та вдосконалення продукту.

- творів та історичної інформації про українське мистецтво. Такий хід сприятиме його розвитку та популяризації. Також може відкрити нові можливості для українських митців та сприяти їхньому визнанню як на внутрішньому, так і на міжнародному рівнях.

- широкої бази даних творів мистецтва та поглибленої інформації про них, користувачі матимуть можливість вивчати та аналізувати різноманітні стилі, епохи та напрямки. Це може сприяти розширенню їхнього культурного горизонту, розвитку критичного мислення та естетичного смаку.

- інтерактивних можливостей застосунку, які стимулюють обмін думками та дискусії між користувачами, можуть сприяти формуванню спільноти, яка активно цікавиться мистецтвом та спільно досліджує його.

Наявність такого застосунку не лише зробить процес вивчення мистецтва більш легким та ефективним, але й сприятиме розвитку суспільства як цілісності, поглибленню культурного діалогу та розумінню культурного доробку. Запорукою є простота інтерфейсу, доступність, широка база даних творів мистецтва, яка забезпечує приємне та цікаве пізнання цієї сфери.

#### СПИСОК ВИКОРИСТАНИХ ДЖЕРЕЛ:

1. Junzhong Zh. The Popularization of Art and the Independence of Art in the Process of Commercialization. URL: <https://wap.hillpublisher.com/UpFile/202208/20220831184828.pdf>
2. Навіщо країні потрібна культура? URL: <http://surl.li/bfqum>
3. Комп'ютерний зір – Вікіпедія. *Вікіпедія*. URL: <http://surl.li/fdqby>
4. What Is AI Art? How It Works and How to Create It. Coursera. URL: <http://surl.li/rxlec>





*Дзівульська Іванна Василівна,  
студентка IV курсу  
спеціальності «Право»,  
Фаховий коледж ЗВО «Університет Короля Данила»  
Науковий керівник:  
Піцик Христина Зіновіївна,  
доцент кафедри права та публічного управління,  
кандидат юридичних наук, доцент,  
ЗВО «Університет Короля Данила»,  
м. Івано-Франківськ, Україна*

## **ОКРЕМІ АСПЕКТИ МІЖНАРОДНО-ПРАВОВОГО ЗАХИСТУ ПРАВА ЛЮДИНИ НА ЖИТТЯ В УМОВАХ ВІЙНИ**

Життя є необхідною умовою для реалізації всіх прав людини. Це право є частиною загального міжнародного права і захищається його нормами. Збройний конфлікт був і залишається найбільшою загрозою реалізації цього природного закону.

Право на життя закріплено в статті 3 Загальної декларації прав людини. Зазначено, що право на життя є невід'ємним правом кожної людини. В Україні право на життя закріплено статтею 27 Конституції України, яка гласить, що кожен має право на життя. Ніхто не може свавільно позбавити когось життя. Обов'язок держави – захистити життя людини. Кожен має право захищати своє життя і здоров'я, життя і здоров'я інших людей від незаконного втручання.

Однак механізми захисту права на життя потребують удосконалення. 30 жовтня 2018 року Комітет ООН з прав людини ухвалив Загальний коментар № 36 до статті 6 Міжнародного пакту про громадянські та політичні права, де намагалися вирішити ключові питання щодо захисту права людини на життя. Проте, незважаючи на прийняття такого важливого законодавства, багато питань залишаються без відповіді [1].

Зазначимо, що щодо міжнародних нормативних актів, які захищають право людини на життя, міжнародне право не містить обов'язкових норм щодо паралельного застосування норм міжнародного гуманітарного права (МГП) та міжнародного права прав людини (МППЛ). Однак, міжнародна практика все ще визнає обов'язковість їх одночасного застосування в рішеннях Міжнародного суду Організації Об'єднаних Націй, Генеральної Асамблеї та Комітету ООН з прав людини.

Право людини на життя є набором міжнародних норм, встановлених законом або звичаєм, на основі яких окремі особи та групи очікують і/або вимагають від урядів певних дій і привілеїв. З цієї причини відносини щодо захисту права на життя, що виникають під час збройних конфліктів у зонах бойових дій, регулюються насамперед нормами міжнародного гуманітарного права, а сфера захисту охоплює поранених, хворих, військовополонених, цивільних осіб. Медичний персонал, адміністративний персонал, члени парламенту та особи, які їх супроводжують, також захищені міжнародним гуманітарним правом. У гуманітарних операціях беруть участь особи цивільної оборони, а також особи, відповідальні за охорону та збереження культурних цінностей. Ці норми та вимоги складають основну частину міжнародного гуманітарного права відповідно до Женевської конвенції від 12 серпня 1949 року та Додаткових протоколів до неї [2].

Європейський суд з прав людини (ЄСПЛ) ніколи не застосовував у своїй практиці підставу виключення права на життя «внаслідок законних військових дій». Зокрема, враховуються такі фактори: пропорційність застосування сили в конкретних обставинах і мета, яку переслідувала держава; чи можливо це зробити більш безпечними засобами; чи досягла держава цієї мети та чи вжила держава всіх заходів для мінімізації ризиків, пов'язаних із застосуванням сили. Отже, під час збройних конфліктів необхідно поважати зобов'язання держав захищати право на життя, і хоча міжнародні договори дозволяють державам відступати від дотримання певних норм у надзвичайних ситуаціях, відхилення від права на життя не допускається [1].



У справах про насильницькі зникнення під час міжнародних збройних конфліктів ЄСПЛ розробив підхід щодо строків оскарження у «Справі Варнава та інших проти Туреччини»: (1) Якщо держава не розслідує випадки насильницького зникнення та немає зв'язку з владою, родичі повинні подати скаргу не пізніше ніж протягом кількох років після інциденту. (2) Якщо розслідування проводиться, родичі можуть чекати ще кілька років, поки практично не залишиться жодної надії на прогрес. (3) Якщо після зникнення минуло більше 10 років, заявник повинен продемонструвати суду, що в розслідуванні відбулися конкретні зміни, які виправдовують подальшу затримку розгляду заяви.

Слід зазначити, що заяву у справі «Варнава та інші проти Туреччини» було подано в 1990 році та стосується зникнення родича заявника під час турецько-кіпрського конфлікту 1974 року. Суд дійшов висновку, що мали місце суттєві порушення, оскільки органи влади не провели ефективного розслідування долі дев'яťох зниклих безвісти осіб, чиє життя було під загрозою [3].

Європейський суд з прав людини виніс рішення у справі «Аджігітова та інших проти Росії» на користь 125 родичів, які були жителями села в Чечні. Після атаки спецпризначенців 42-ї мотострілецької дивізії (батальйону «Восток») Міноборони РФ вони втратили рідних, майно та домівку. ЄСПЛ виявив порушення права на життя та ефективне правосуддя. У результаті Росія повинна буде виплатити постраждалим приблизно 2 мільйони євро.

У червні 2005 року було зібрано докази порушень прав людини та на їх основі підготовлено справу до ЄСПЛ. Знадобилося 14 років, щоб справа дійшла до Європейського суду. Заявники стверджували, що солдати незаконно вторглися в їхні будинки, знущалися та вбивали місцеве населення, а також підпалили чотири будинки. Вони також стверджували, що зазнали дискримінації через свою етнічну приналежність (аварці). Крім того, вони стверджували, що національні органи влади не провели ефективних розслідувань цих інцидентів, як зазначено в Рішенні ЄСПЛ [4].

Родина Ірпеня та Українська Гельсінська спілка з прав людини (УГСПЛ) збираються звернутися до Міжнародного суду ООН через вбивство їхніх родичів, щоб покарати Росію. Сім'ї біженців двічі зверталися до УГСПЛ, щоб отримати свідчення про трагічні події, які сталися з ними внаслідок війни. У 2014 році вони покинули рідне місто Донецьк і переїхали до Ірпеня, де почали нове життя. Проте у 2022 році Михайло Яровий та його син Сергій загинули від російського ракетного обстрілу. Жінки розповідають про жахливі моменти, коли вони були змушені покинути свої домівки через бомбардування та руйнування інфраструктури. Зараз вони звертаються до Міжнародного суду, щоб покарати винних у цих трагічних подіях [5].

Отже, ключем до визнання права людини на життя є визначення його непорушності. Право на життя належить людині від народження і охороняється міжнародними нормативно-правовими актами.

#### СПИСОК ВИКОРИСТАНИХ ДЖЕРЕЛ:

1. Право на життя в умовах війни. *Chernivtsi law school*. URL: <https://law.chnu.edu.ua/pravo-na-zhyttia-v-umovakh-viiny/>
2. Право і людина на війні. *Національний університет біоресурсів і природокористування України*. URL: <https://nubip.edu.ua/node/118612>
3. Аналіз темпоральної юрисдикції (RATIONE TEMPORIS) ЄСПЛ у справах проти росії. URL: <https://justtalk.com.ua/post/analiz-temporalnoi-yurisdiktsii-ratione-temporis-espl-u-spravah-proti-rosii>
4. ЄСПЛ підтвердив відповідальність Росії за напад батальйону «Восток» на село у Чечні: що там відбулося? *Радіо свобода*. URL: <https://www.radiosvoboda.org/a/yespl-rishennya-vidpovidalnist-rosii-za-zlochynu-u-chechni/31325518.html>
5. Покарати путінську Росію за вбивство рідних: родина з Ірпеня та УГСПЛ звернуться до міжнародного суду. *Українська Гельсінська спілка з прав людини*. URL: <https://www.helsinki.org.ua/articles/shchob-ne-proshchaty-vbyvstvo-ridnykh-armiiei-putina-rodyna-z-irpenia-ta-uhspl-zvernutsia-do-mizhnarodnoho-sudu/>



*Дивоняк Іван Олексійович,  
студент II курсу бакалаврату,  
група Бс-22-1,  
факультет суспільних і прикладних наук,  
ЗВО «Університет Короля Данила»*

*Науковий керівник:  
Шевчук Мирослава Олегівна,  
кандидат хімічних наук, доцент,  
ЗВО «Університет Короля Данила»,  
м. Івано-Франківськ, Україна*

## ЕНЕРГОЕФЕКТИВНІ МЕТОДИ В БУДІВНИЦТВІ

Зростання цін на енергоносії, поглиблення екологічних проблем та прагнення до сталого розвитку роблять енергоефективність одним із головних пріоритетів сучасного будівництва. Застосування енергоощадних методів дозволяє зекономити кошти на оплату комунальних послуг, знизити викиди CO<sub>2</sub> та парникових газів, що позитивно впливає на довкілля, а також забезпечити кращий комфорт проживання.

### **Основні принципи енергоефективного будівництва**

**Теплоізоляція:** якісна теплоізоляція значно знижує втрати тепла через стіни, покрівлю, вікна та двері, що веде до суттєвої економії на опаленні взимку та кондиціонуванні влітку. Важливим є вибір матеріалів з відповідним коефіцієнтом теплопровідності, товщиною та щільністю, а також їх правильний монтаж для уникнення містків холоду. Як утеплювачі можуть використовуватися мінеральна вата, пінополістирол, ековата, целюлоза, пінополіуретан тощо. Вибір конкретного матеріалу залежить від специфічних потреб, бюджету та екологічних міркувань.

**Енергоефективні вікна та двері:** використання віконних та дверних блоків з високим коефіцієнтом опору теплопередачі (R-value) та якісними ущільненнями суттєво знижує втрати тепла та покращує комфорт приміщень за рахунок зменшення протягів. Варто звернути увагу на вікна з двома або трьома камерами, заповненими інертним газом, та дверні блоки з герметичними коробами та утепленим полотном.

**Герметизація будівлі:** усунення щілин та протягів, що є причиною втрат тепла та проникнення вологи, є важливим фактором енергоефективності. Для герметизації використовують спеціальні герметики, ущільнювачі, монтажну піну та інші матеріали.

**Пасивні сонячні системи:** використання сонячної енергії для обігріву та освітлення будинків може значно знизити потребу в інших джерелах енергії. Це досягається за рахунок грамотного розміщення вікон для максимального захоплення сонячного світла, застосування сонячних колекторів для нагріву води або повітря, а також інтеграції сонячних панелей для генерації електроенергії. Наприклад, на південній стороні будинку можна розташувати вітальню з великими вікнами, а на даху встановити сонячні колектори для гарячого водопостачання.

**Енергоефективне обладнання:** використання сучасних систем опалення, охолодження, вентиляції та освітлення (HVAC) з високою енергоефективністю може суттєво знизити споживання енергії будівлею. Зокрема, сюди належить застосування теплових насосів, рекуператорів тепла, систем змінного об'єму повітря (VRV), енергоефективних світлодіодних ламп (LED) та інших технологій. Наприклад, використання теплового насоса дозволяє використовувати тепло землі або водосховища для опалення будинку взимку та його охолодження влітку, що значно економніше за традиційні котли.

**Орієнтація будівлі:** розташування будинку з урахуванням траєкторії руху сонця та переважаючого напрямку вітру дозволяє максимізувати використання сонячного тепла взимку та забезпечити природне вентилявання влітку. Наприклад, рекомендується розміщувати вітальню та спальні на південній стороні для кращого освітлення та прогріву приміщень



сонцем, а господарські приміщення можна розташувати з північного боку.

**Переваги енергоефективного будівництва:**

**Економія коштів на оплату комунальних послуг:** застосування енергоощадних методів дозволяє суттєво знизити витрати на опалення, кондиціонування, освітлення та інші потреби протягом усього життєвого циклу будівлі. Це робить енергоефективні методи економічно вигідними інвестиціями.

**Зменшення викидів CO<sub>2</sub> та впливу на довкілля:** будівлі споживають значну кількість енергії, спалювання якої призводить до викидів парникових газів та забруднення атмосфери. Енергоефективні методи дозволяють знизити споживання енергії, що, в свою чергу, веде до зменшення викидів CO<sub>2</sub> та інших шкідливих речовин. Це сприяє покращенню стану довкілля та боротьбі зі зміною клімату.

**Підвищення комфорту в приміщеннях:** застосування енергоефективних технологій допомагає підтримувати комфортний мікроклімат у будинку. Це означає стабільну температуру, оптимальну вологість повітря та відсутність протягів. В таких приміщеннях приємніше та безпечніше знаходитись, що позитивно впливає на здоров'я та самопочуття мешканців.

**Збільшення ринкової вартості будівлі:** енергоефективні будівлі користуються більшим попитом на ринку нерухомості. Покупці та орендарі готові платити більше за житло з меншими витратами на комунальні послуги та комфортнішими умовами проживання.

**Створення нових робочих місць:** розвиток енергоефективного будівництва стимулює інновації та створює нові робочі місця у сфері проектування, будівництва та виробництва енергоефективних матеріалів та технологій. Це сприяє розвитку економіки та створенню нових кваліфікацій.

**Виклики та бар'єри енергоефективного будівництва:**

**Вищі початкові витрати:** застосування енергоефективних матеріалів та технологій може потребувати більших початкових інвестицій порівняно з традиційними методами будівництва. Проте, ці витрати окупляються протягом експлуатації будівлі за рахунок економії на комунальних послугах.

**Необхідність у кваліфікованих фахівцях:** проектування та будівництво енергоефективних будинків потребують знань та досвіду кваліфікованих архітекторів, інженерів та будівельників. Недостатня кількість таких фахівців може бути бар'єром для більш широкого впровадження енергоефективних методів.

**Складність проектування:** енергоефективне будівництво потребує комплексного підходу та врахування багатьох факторів, таких як клімат, розташування ділянки, архітектурні рішення, інженерні системи тощо. Це ускладнює процес проектування порівняно з традиційними методами.

**Недосконалість нормативної бази:** діючі нормативні документи та стандарти в сфері енергоефективності будівництва можуть бути застарілими або не відповідати актуальним потребам. Це може створювати перешкоди для розвитку та впровадження нових енергоощадних технологій.

**Шляхи подолання бар'єрів:**

**Державна підтримка:** держава може стимулювати розвиток енергоефективного будівництва за допомогою податкових пільг, субсидій, пільгових кредитів, програм державного замовлення тощо. Це зробить енергоефективні методи більш доступними для забудовників та приватних осіб.

**Інформування та просвіта населення:** підвищення обізнаності населення про переваги енергоефективності та доступні методи її досягнення є важливим кроком для подолання бар'єрів. Заходи щодо інформування можуть включати проведення інформаційних кампаній, розробку навчальних матеріалів та консультацій для населення.

**Підготовка кадрів:** розвиток системи підготовки та перепідготовки кваліфікованих фахівців у сфері енергоефективного будівництва дозволить подолати дефіцит робочої сили та забезпечити галузь необхідними спеціалістами. Це може здійснюватися через створення





спеціальних навчальних програм у профільних закладах освіти та організацію курсів підвищення кваліфікації для діючих працівників будівельної галузі.

**Вдосконалення нормативної бази:** розроблення та прийняття нових нормативних актів та стандартів, що відповідають актуальним потребам та враховують сучасні енергоефективні технології, є необхідним для стимулювання розвитку енергоефективного будівництва. Нові нормативи повинні бути чіткими, зрозумілими та сприяти проектуванню та будівництву будинків з високим рівнем енергоефективності.

**Висновок:**

Енергоефективне будівництво є ключовим фактором для забезпечення енергетичної безпеки, зменшення впливу на довкілля та підвищення комфорту життя. Завдяки подоланню бар'єрів та розвитку інноваційних технологій, енергоефективні методи стають все більш доступними та економічно вигідними. Розвиток енергоефективного будівництва є перспективним напрямком, що сприятиме сталому розвитку будівельної галузі та покращенню загального стану довкілля.

**СПИСОК ВИКОРИСТАНИХ ДЖЕРЕЛ:**

1. Сайт Держенергоефективності України. URL: <https://saee.gov.ua/uk>
2. Глобальний альянс з енергоефективності та охорони довкілля в будівництві. URL: <https://globalabc.org/>

*Дідилівська Олена Андріївна,*

*студентка IV курсу*

*спеціальності «Дизайн»,*

*ЗВО «Університет Короля Данила»*

**Науковий керівник:**

*Кухар Галина Михайлівна,*

*старша викладачка кафедри дизайну,*

*ЗВО «Університет Короля Данила»,*

*м. Івано-Франківськ, Україна*

**ВИКОРИСТАННЯ ТЕКСТУР ТА ПРОМАЛЬОВКА ХАРАКТЕРУ ПЕРСОНАЖІВ  
У ЦИФРОВИХ ДИТЯЧИХ ІЛЮСТРАЦІЯХ**

Протягом багатьох років цифрове мистецтво все більше набирає обертів, а створення ілюстрацій з використанням текстурних пензлів стало все більш популярним та затребуваним. Пензлі з різноманітними текстурами надають ілюстрації глибини, цікавості, створюють неповторну стилістику яка захоплює наймолодших поціновувачів книг. Тому найчастіше цей прийом використовують у дитячій ілюстрації. Такі пензлі дозволяють створити цікаве навколишнє середовище, або додати персонажеві певної емоції та характеру.

Найчастіше цифрові ілюстрації створюють у таких програмах як: Adobe Photoshop, Adobe Illustrator та у Procreate, програмі яка набирає обертів серед молодіжних ілюстраторів. Усі ці програми мають можливість додаткового завантажування пензлів і найчастіше серед них – текстурні (Іл. 1).

Procreate – одна з найпопулярніших програм для цифрових художників. Додаток містить масу інструментів та можливість завантажувати безліч пензлів, тому він такий популярний серед митців. Крім того, Procreate ідеально підходить як для новачків, так і для справжніх професіоналів у сфері цифрового малювання. За допомогою цієї програми можна вивчати нові стилі





малювання та розвивати навички багатьма способами [1]. Та, на жаль, дана програма підходить тільки для техніки Apple, але є безліч дуже схожих аналогів саме цієї програми.

Використання текстурних інструментів у ілюструванні книг для дітей відіграє важливу роль, адже вони дуже допитливі, захоплюються деталями та цікавими яскравими зображеннями. Різноманітність текстур дозволяє малюкам досліджувати та відкривати для себе щось нове, щось цікаве та незвичне, ними можна створити різноманітну фантастичну, загадкову, незвичну, і в той же час цікаву атмосферу (Іл. 2). Застосовувати їх можна як і у всій області ілюстрації, так і у певних деталях. Головне правило це не перестаратись, та не змістити акценти.

Промальовування характерів персонажів – дуже важливий і кропіткий етап в ілюстрації. Це процес у якому потрібно чітко відобразити ті чи інші риси суб'єкту, його особливості, емоції. Варто створювати героя таким, щоб зацікавити дитяків, та вони з легкістю розпізнавали риси персонажів у різних емоційних станах (Іл. 3). Під час створення зображення варто враховувати такі особливості як: структуру тіла, форму лиця, емоції, настрій, позу, жести, рухи, стан спокою тощо. Також потрібно звернути увагу на вбрання, діти полюбують яскравий, незвичний, певною мірою фантастичний, одяг у героїв.

Досить цікавим є створення персонажів на основі геометричних форм. Так і Студія Уолта Діснея дала базовим геометричним постатям емоційні риси: коло – щось м'яке, невинне, легко йде назустріч і здатне трансформуватися; квадрат – міцне, сильне, стійке, надійне, негнучке; трикутник – гостре, динамічне, небезпечне, непередбачуване.

Коло – це символ гармонії. Будь-яка фігура із заокругленими кутами створює відчуття теплоти і турботи. Здається, що круглий персонаж не може завдати шкоди. Від випромінює добро, радість та позитив (Іл. 4).

Квадрат – це фігура, що передає фізичну силу та непохитність героя. Ще квадрат може символізувати впертість та небажання змінюватися.

Трикутник – символізує небезпеку. Що незграбніша фігура персонажа, тим більш загрозово він виглядатиме [2].

Також слід відзначити колір, він також повинен викликати певні емоції у дитини. Зазвичай дітям надзвичайно цікаві яскраві, насичені кольорами книги.

Отже, в цифрових ілюстраціях варто застосовувати не лише зрозумілі форми і кольори, але й робити текстурність поверхонь, їх різноплановість та кольорові акценти, це додасть цікавості, і дитина зможе довше розглядати та аналізувати зображення.

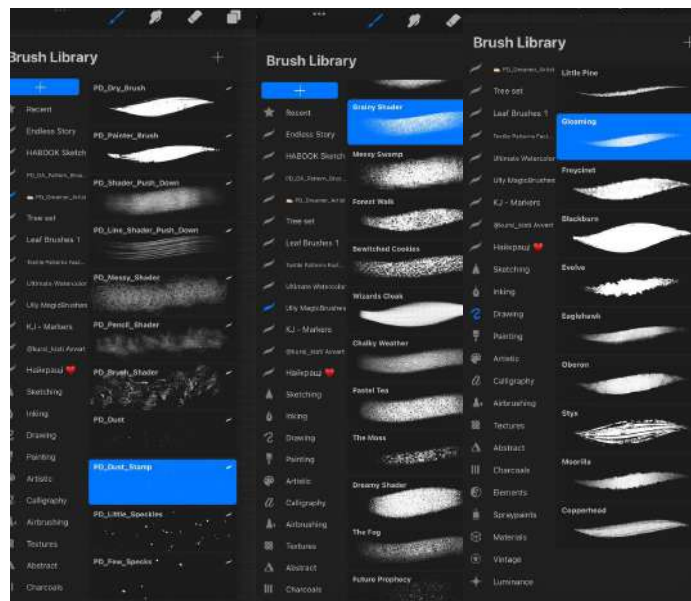

Іл. 1. Тектурні пензлі в програмі Procreate.



Іл. 2. Авторські ілюстрації з використанням текстурних пензлів.



Іл. 3. Авторська промальовка персонажа у різному емоційному стані.



Іл. 4. Авторський персонаж із застосуванням круглої геометричної форми.

#### СПИСОК ВИКОРИСТАНИХ ДЖЕРЕЛ:

1. Хто користується Procreate? Icoola : вебсайт. URL: <https://icoola.ua/blog/ohliad-procreate-na-irad/> (дата звернення: 25.03.2024).
2. Форма: коло, квадрат, трикутник. Skvot : вебсайт. URL: <https://skvot.io/uk/blog/kak-sozdat-personazha-s-nulya> (дата звернення: 25.03.2024).



*Добрянський Павло Григорович,*

*студент III курсу*

*спеціальності «Право»,*

*ЗВО «Чернівецький національний університет*

*імені Юрія Федьковича»*

**Науковий керівник:**

***Бунчук Оксана Борисівна,***

*доцент кафедри теорії права та прав людини,*

*кандидат юридичних наук, доцент,*

*ЗВО «Чернівецький національний університет*

*імені Юрія Федьковича»,*

*м. Чернівці, Україна*

## ЗАХИСТ ПРАВА НА ЖИТТЯ В УМОВАХ ВОЄННОГО СТАНУ

24 лютого 2022 року Росія розпочала повномасштабне військове вторгнення на територію України, розв'язавши наймасштабніший військовий конфлікт в Європі з часів Другої світової війни. В результаті цих протиправних дій існування українського народу та життя кожного українця було поставлено під загрозу, оскільки серед масових порушень прав людини, що проявились внаслідок цієї війни, найбільш вразливим правом, виявилось право на життя.

Право на життя це сумарне суб'єктивне право, що припускає передбачену для індивіда нормами об'єктивного права, міру можливої поведінки по користуванню життям як соціальним благом у цілях підтримки свого біологічного існування і саморозвитку, здійснювану індивідом за допомогою його власних фактичних і юридичних дій, а також забезпечення з боку держави і суспільства абсолютним обов'язком щодо збереження і охорони гідного життя [1, с. 28].

Сьогодні актуальність і важливість права на життя, його реалізація і захист очевидні, адже без такого фундаментального права інші права перестають мати будь-яке значення. Дане право знаходить закріплення у всіх договорах з прав людини, є частиною міжнародного права. Незважаючи на це, право на життя має відносний характер і за певних юридичних і фактичних умов, може бути правомірно обмеженим. На практиці, головною загрозою реалізації цього права стають збройні конфлікти й насильство всередині держави [2].

Саме наявність загрози життю, існуванню українського народу та національній безпеці, обумовило введення 24 лютого 2022 року Указом Президента України № 64/2022 воєнного стану на всій території України для спрямування діяльності органів охорони здоров'я та оборони України на оборонний характер з метою відсічі агресивних дій РФ [3].

Відповідно до Закону України «Про правовий режим воєнного стану»: Воєнний стан – це особливий правовий режим, що вводиться в Україні або в окремих її місцевостях у разі збройної агресії чи загрози нападу, небезпеки державній незалежності України, її територіальній цілісності та передбачає надання відповідним органам державної влади, військовому командуванню, військовим адміністраціям та органам місцевого самоврядування повноважень, необхідних для відвернення загрози, відсічі збройної агресії та забезпечення національної безпеки, усунення загрози небезпеки державній незалежності України, її територіальній цілісності, а також тимчасове, зумовлене загрозою, обмеження конституційних прав і свобод людини і громадянина та прав і законних інтересів юридичних осіб із зазначенням строку дії цих обмежень [4].

Після військового вторгнення Україна повідомила міжнародні установи про відступ від зобов'язань за Європейською конвенцією прав людини та Міжнародним пактом про громадянські та політичні права. Це пов'язано з необхідністю встановити додаткові обов'язки щодо військової служби, обмеження щодо права на приватність, права на ефективні засоби правового захисту [5, с. 324].

Проте стаття 64 Конституції України чітко передбачає вичерпний перелік прав, свобод та



інтересів людини і громадянина, що не можуть бути обмежені в умовах воєнного та надзвичайного стану. До цього переліку належить невід'ємне право кожної людини на життя, закріплене статтею 27 Основного закону [6]. Таким чином, Конституція України виступає першочерговим нормативним актом, що здійснює захист права на життя навіть в умовах, коли питання значення і вартості людського життя перестає бути вирішальним.

Механізми захисту права на життя під час воєнного стану включають правові заходи, встановлені нормами національного та міжнародного права. Загальновідомими національними механізмами захисту права на життя є: захист органами публічної влади (адміністративна форма); захист громадськими організаціями (громадська форма); самозахист; конституційне право на звернення; діяльність органів прокуратури; діяльність Уповноваженого ВРУ з прав людини; судовий захист та контроль [5, с. 324].

Судова форма захисту права на життя завжди виступає однією з найефективніших, оскільки здійснюється однією з гілок влади та гарантована Конституцією. Суд не може відмовити у правосудді, якщо громадянин України, іноземець або особа без громадянства вважають, що їхні права і свободи порушені або порушуються, мають місце інші утиски прав та свобод [6].

Говорячи про міжнародні механізми, які захищають право людини на життя, варто зазначити, що міжнародне право не містить обов'язкової норми щодо паралельного застосування під час збройних конфліктів норм міжнародного гуманітарного права та міжнародного права прав людини. Однак, як було вже неодноразово вказано в рішеннях Міжнародного Суду ООН, Комісії з прав людини ООН, міжнародна практика все ж визнає обов'язковість їх одночасного застосування, причому МГП виступає як *lex specialis* (спеціальний закон відмінняє) по відношенню до МППЛ. Тому відносини щодо захисту права на життя під час збройних конфліктів, регулюються в першу чергу нормами МГП, поширюючи його охорону лише на підзахисних осіб: поранених, хворих, військовополонених, цивільне населення [2, с. 3].

Зауважимо, що право на життя в умовах війни майже беззахисне. Рішення міжнародних і національних судів щодо дотримання права на життя під час збройних конфліктів не завжди вносять ясність, оскільки вони стають підставою погроз для урядів припинити участь у міжнародних механізмах захисту прав людини. Механізми захисту права на життя потребують удосконалення. 30 жовтня 2018 р. Комітет з прав людини ООН ухвалив Загальний коментар №36 до ст. 6 Міжнародного пакту про громадянські і політичні права, де намагався вирішити проблеми, пов'язані із захистом права людини на життя [2].

Але, незважаючи на те, що питання ефективного захисту права на життя в умовах війни, залишається в багатьох випадках не вирішуваним, внутрішні та міжнародні органи захисту намагаються діяти розумно та справедливо, керуючись принципом верховенства права. Так, Європейський суд з прав людини ніколи не застосовував підставу відступу від права на життя «через правомірні воєнні дії». Щоб визначити, чи порушене право на життя у разі необхідного застосування сили, потрібно взяти до уваги: пропорційність застосування сили у конкретній ситуації та мети, якої прагнула досягти держава, чи можливо було застосувати безпечніші способи для досягнення цієї мети та чи використала держава всі засоби для того, щоб мінімізувати ризики під час використання сили. Зобов'язання держави мають дотримуватись і під час збройних конфліктів, і хоч міжнародні договори дозволяють державам робити відступ від дотримання окремих норм під час війни, відступати від права на життя не допускається [2].

ЄСПЛ є взірцем для інших механізмів і має найбільшу практику із захисту права на життя, який до того ж не застосовує норми МГП напряду, а лише згадує його окремі положення і таким чином вносить у тест перевірки правомірності позбавлення права на життя два елементи: обов'язок оцінки застосування сили в кожній окремій ситуації, а не загального контексту і обов'язок застосування суворого тесту на пропорційність та абсолютну необхідність позбавлення життя людини під час воєнних дій [2].

Отже, захист права на життя, як невід'ємного, невідчужуваного та непорушного права людини стає в умовах воєнного стану утрудненим та практично неможливим, оскільки як органи влади України і міжнародні правозахисні органи не можуть впливати на дії держави-





агресора, так і сама рф демонструє зневагу до людських принципів та норм міжнародного права, кожен день вбиваючи та відверто насміхаючись з самого поняття людське життя та його значення для цивілізації. Разом з тим, внутрішні та міжнародні механізми захисту прав людини, активно намагаються застосовувати весь спектр наявних способів та засобів, щоб ефективно захистити право людини на життя.

#### СПИСОК ВИКОРИСТАНИХ ДЖЕРЕЛ:

1. Кузьменко Я. П. Загальна характеристика права людини на життя. *Науковий вісник Ужгородського національного університету*. Серія «Право». 2014. Вип. 28. Т. 1. С. 26–30.
2. Бунчук О. Б. Право на життя в умовах війни від 04.05.2022 р. URL: <https://law.chnu.edu.ua/pravo-na-zhyttia-v-umovakh-viiny/>
3. Про введення воєнного стану в Україні : Указ Президента України від 24.02.2022 р. № 64/2022.
4. Про правовий режим воєнного стану : Закон України від 12 травня 2015 р. № 389-VIII. *Відомості Верховної ради України*. 2015. № 28. Ст. 250.
5. Дорошенко В. А. Правові механізми захисту прав людини під час війни. *Юридичний науковий електронний журнал*. 2023. № 2. С. 323–325.
6. Конституція України : Закон України від 28 червня 1996 р. № 254к/96-ВР. *Відомості Верховної Ради України*. 1996. № 30. Ст. 141.

*Довгань Анастасія Андріївна,  
студентка III курсу  
спеціальності «Філологія (переклад включно)»,  
ЗВО «Університет Короля Данила»  
Науковий керівник:*

*Гасюк Наталія Владиславівна,  
доцент кафедри іноземної філології та бізнес-комунікацій,  
ЗВО «Університет Короля Данила»,  
м. Івано-Франківськ, Україна*

#### ЗІСТАВНИЙ АНАЛІЗ СЛОВОТВОРУ ПРИКМЕТНИКІВ В УКРАЇНСЬКІЙ ТА АНГЛІЙСЬКІЙ МОВАХ

У словотворі в українській та англійській мовах існує ряд специфічних механізмів, за допомогою яких формуються нові слова. Один із важливих аспектів словотвору становить утворення прикметників, які несуть в собі інформацію про ознаки предметів, явищ або осіб. У даних тезах проведемо докладний зіставний аналіз методів словотворення прикметників в українській та англійській мовах, вивчимо їхню продуктивність, семантичні відмінності та вплив елементів інших мов на форму та вимову прикметників.

Словотворення є однією з ключових граматичних категорій мови, яка визначає багатогранність та різноманітність лексичного арсеналу. Порівняльний аналіз словотворення прикметників в українській та англійській мовах є актуальним завданням, оскільки вивчення особливостей творення прикметників сприяє розумінню механізмів словотворчості та культурно-мовних відмінностей між цими двома мовами. Основним засобом збагачення словникового складу сучасної англійської та української мов є утворення нових слів, тобто словотвір. Словниковий склад кожної мови є динамічною системою і одним із важливих джерел поповнення та збагачення їх словникового складу.





Українська мова має досконалу систему словотвору, що дає їй можливість розвиватися далі, оскільки цей розвиток супроводжується появою великої кількості нових слів. Слова в мовленні утворюються за певними законами за допомогою засобів і способів словотворення. У сучасній українській літературній мові виділяють такі способи словотворення: а) морфологічний – творення слів за допомогою афіксів; б) морфолого-синтаксичний – утворення складних слів; в) лексико-синтаксичний; г) лексико-семантичний – використання вже існуючих слів у новому значенні. [1, с. 46].

Українська та англійська мови мають різні механізми утворення прикметників, які включають в себе зміну наголосу, звуку, афіксацію та словоскладання. В українській мові основними способами утворення прикметників є використання суфіксів «-ний», «-ий» та префіксів «без-», «над-». Приклади: «красивий», «добрий», «безпомічний», «надзвичайний». У англійській мові для утворення прикметників використовуються суфікси «-ful», «-less», «-ous» та префікси «un-», «in-». Приклади: «powerful», «hopeless», «dangerous», «unhappy», «invisible» [3]

Суфікси та префікси у обох мовах є продуктивними засобами для утворення нових прикметників, проте їхня використання може відрізнятися. В українській мові деякі суфікси та префікси відносяться до основних засобів словотворення прикметників, наприклад, «-ний», «-ий», «без-», «над-». Приклади: «красивий», «добрий», «безпомічний», «надзвичайний». В англійській мові суфікси та префікси також широко використовуються для утворення прикметників, але частково вони можуть бути специфічні для певних контекстів. Приклади: «powerful», «hopeless», «dangerous», «unhappy», «invisible» [4].

Прикметники в українській та англійській мовах можуть мати різні семантичні відтінки, що відображають культурні та мовні особливості кожної мови. В українській мові прикметники можуть мати широкий спектр значень, відносячись до різних сфер життя, наприклад: «гарячий» (температура), «блискучий» (властивість), «соціальний» (взаємини). В англійській мові певні прикметники можуть мати більш специфічні значення, а також вони можуть бути використані в різних контекстах, до прикладу: «hot» (температура), «bright» (властивість), «social» (взаємини).

**Висновки.** Українська та англійська мови належать до різних мовних сімей, і кожна з них має свої особливості і правила. Словотворення є однією з важливих аспектів будь-якої мови, оскільки воно відповідає за утворення нових слів і розширення мовного лексикону. У цій роботі ми зосередили увагу на порівняльному аналізі словотворення прикметників в українській та англійській мовах. Українська мова має багатий арсенал засобів словотворення прикметників. Префікси, суфікси, флексії та інші морфологічні та синтаксичні засоби дозволяють творити широкий спектр прикметників з різними значеннями та відтінками. Крім того, українська мова також використовує іменники або дієслова, які перетворюються на прикметники за допомогою синтаксичних конструкцій. Це дозволяє збагатити словниковий запас і додати більшу варіативність у виразність описуваних об'єктів або явищ. З іншого боку, англійська мова має більш обмежені можливості у словотворенні прикметників порівняно з українською мовою. Головними засобами є префікси та суфікси, які використовуються для зміни значення прикметників або формування нових слів. Проте, порівняно з українською мовою, англійська мова менш гнучка у варіативності словотворчих засобів.

#### СПИСОК ВИКОРИСТАНОЇ ЛІТЕРАТУРИ:

1. Бугайчук О. В. Лексикологія англійської та української мов: Методичні рекомендації для студентів III курсу факультету лінгвістики, спеціальності «Переклад». Київ: Вид-во НАУ, 2004. 56 с.
2. Коваль Н. М. Методика викладання української мови і літератури. Київ: Видавничий дім «Освіта». 2005. 291 с.
3. Bauer L. Introducing Linguistic Morphology. Georgetown University Press. 2003.
4. Marchand H. The Categories and Types of Present-Day English Word Formation: A Synchronic-Diachronic Approach. Munich : C. H. Beck. 1969.



*Дранчук Юлія Василівна,*

*студентка II курсу*

*спеціальності 073 Менеджмен»,*

*Фаховий коледж ЗВО «Університет Короля Данила»*

**Науковий керівник:**

*Перцович Тетяна Олександрівна,*

*старший викладач кафедри управління та адміністрування,*

*ЗВО «Університет Короля Данила»,*

*м. Івано-Франківськ, Україна*

## **ВЛАДА, АВТОРИТЕТ ТА ВПЛИВ ЯК ВАЖЛИВІ ІНСТРУМЕНТИ СУЧАСНОГО УПРАВЛІННЯ**

Сучасна організація вимагає влади, авторитету як інструментів впливу у важелях управління підприємством. Без них не можна дисциплінувати колектив, виникає недостатня ефективність в прийнятті рішення та реалізації стратегій. Як стверджував Макс Вебер: «Влада – це здатність і можливість того, хто нею володіє, за допомогою авторитету, заохочення, або примусу, впливати на дії інших».

Завдання менеджменту полягає в тому, як поєднати владу та авторитет для досягнення оптимальних результатів в управлінні підприємством. Важливим для керівництва є встановлення балансу між цими аспектами, що забезпечать внутрішню стабільність, високу робочу продуктивність та розвиток сприятливого робочого середовища.

В даному науковому дослідженні визначимо сутність, взаємозв'язок та важливість влади, авторитету та впливу як інструментів сучасного управління.

Влада, авторитет і вплив є ключовими інструментами менеджменту організацій. Влада дозволяє приймати рішення та контролювати ресурси, авторитет будує довіру співробітників, а вплив дозволяє формувати позитивні зміни в організації. Взаємодія цих елементів сприяє успішному лідерству та досягненню поставлених цілей.

Менеджмент підприємства заснований на формальній владі. Це випливає з того, що формальна влада пов'язана з посадовим статусом та положенням в ієрархії організації, що надає керівникам певні повноваження та авторитет для керування підлеглими та досягнення організаційних цілей. Проте важливо враховувати, що в деяких ситуаціях, особливо в організаціях з високим рівнем гнучкості та інновацій, неформальна влада або влада через співпрацю, можуть бути навіть ефективнішими для досягнення результатів, так як вибудовується управління на лідерстві.

До формальних повноважень керівнику потрібна влада, оскільки він залежить від людей як в межах свого кола команд, так і зовні його. Керівникам необхідно розвивати владу, по-перше, тому що керівники завжди залежать від деяких людей, які їм не підлеглі, і по-друге, тому що практично ніхто в сучасних організаціях не сприйматиме і повністю не підкорятиметься безперервному потоку його або її наказів тільки тому, що він або вона – керівник. У всіх організаціях для досягнення ефективного функціонування необхідне належне вживання влади. Влада та вплив, інструменти лідерства, фактично являють собою єдиний засіб, який має у своєму розпорядженні керівник для дозволу подібних ситуацій. Влада стоїть за кожною організацією і підпирає її структуру. Без влади немає організації і немає порядку [1].

Влада – це можливість менеджера (або групи менеджерів) розпоряджатися ресурсами, впливати на дії і поведінку людей, за допомогою певних засобів – волі, авторитету, права, насильства. Існує пряма влада, що спрямовується на те, щоб вирішувати (влада заохочення) і зворотна влада, яка направлена на те, щоб стримувати (влада заборони) [2].

Авторитет – це визнання влади або експертизи, яке надається людині або групі осіб з боку інших учасників. Він базується на довірі, повазі та впевненості в компетентності того, хто має авторитет.



Вплив – це здатність змінювати думки, переконання або поведінку інших осіб. Це може виявлятися як шляхом використання влади, так і через використання авторитету або інших методів переконання.

Влада, авторитет та вплив є тісно пов'язаними поняттями, що взаємодоповнюють одне одного. Влада нерідко допомагає підвищити авторитет особи, а авторитет сприяє збільшенню впливу. У свою чергу, вплив може бути використаний для посилення як влади, так і авторитету.

У більш широкому розумінні, влада – це форма соціальних відносин, яка проявляється у здатності впливати на характер і напрямок діяльності людей за допомогою економічних, ідеологічних і організаційно-правових механізмів, а також використання авторитету традицій, звичаїв, обрядів.

Влада знаходиться у безпосередньому зв'язку із відповідальністю. В сучасному менеджменті роль відповідальності підвищується, оскільки постійно зростає вартість ресурсів і збільшується сума витрат, якщо приймаються безвідповідальні, непродумані рішення, пов'язані із використанням матеріальних, фінансових ресурсів і робочої сили. Відповідальність в менеджменті повинна визначатися за кінцевими показниками, що найбільш повно віддзеркалюють результати виробничо-фінансової і маркетингової діяльності підприємств. У системі менеджменту відповідальність безпосередньо пов'язана із повноваженнями, які виступають обов'язковою умовою ефективної роботи персоналу управління.

Влада, авторитет та вплив є критичними інструментами сучасного управління. Вони дозволяють лідерам впливати на сприйняття та поведінку своїх підлеглих, керувати різними аспектами організаційного життя та досягати стратегічних цілей. Комбінація влади, авторитету та впливу допомагає забезпечити ефективне управління організації.

Традиційно керівники базують управління на формальній та реальній владі. Формальна влада – це влада посади, обумовлена офіційним місцем особи, що її займає у структурі управління організацією, і вимірюється або числом підлеглих, які прямо або побічно зобов'язані підкорятися його розпорядженням, або обсягом матеріальних ресурсів, якими керівник може розпоряджатися без узгодження з іншими. У цьому випадку влада і управління, представлені у вигляді службової ієрархії, пронизують всю систему керування будь-якої організації. Реальна влада – це влада як посади, так і особистого впливу – авторитету. Через розбіжність меж формальної і реальної влади часто їхні власники є різними особами, що навіть можуть протистояти один одному, що послаблює взаємне прагнення до монополізації влади. Це є позитивним моментом, тому що чим більше влади зосереджено в руках однієї людини, тим вища ціна помилок і зловживань [3].

Також, у своїй управлінській діяльності сучасні керівники застосовують різні форми влади в залежності від внутрішнього стану організації та зовнішніх змін, яке несе середовище. Так, поширеними формами влади є наступні: влада, що ґрунтується на примусі; влада, заснована на винагороді; експертна влада; еталонна влада; законна влада; харизма.

Нове управлінське мислення потребує, щоб керівництво людьми здійснювали не формальні начальники, а лідери, які користуються в колективі неформальним авторитетом [4].

Спостерігаються і проблеми влади, що виникають в процесі функціонування організації, як системи, зокрема:

I. Сили що діють на менеджера: 1) власні цінності менеджера; 2) обмеження влади затратами і надаваними пільгами; 3) влада передбачає відповідальність.

II. Сили що діють на підлеглих: 1) частина підлеглих може розходитися із суспільством з ідеологічних переконань; 2) інтереси підлеглих підкоряються владі менеджерів; 3) влада інших сприймається до окремої межі; 4) влада може застосовуватися при нездійсненності або при невизначеності ситуації; 5) влада застосовується, якщо підлегли не досить сильні або не досить кваліфіковані.

III. Сили що діють на ситуацію: 1) влада є доцільною в період довгострокових конфліктів підлеглих; 2) сприятливі економічні умови роблять владу спокійною [5].



Сучасний менеджмент пройшов значні зміни завдяки владі та авторитету, а саме:

1. Лідерство засноване на впливі.
2. Підвищення значення комунікації.
3. Децентралізація влади.
4. Зростання значення корпоративної культури.
5. Управління змінами.

Як висновок можемо підсумувати, що існує тісний взаємозв'язок між владою, впливом та авторитетом як інструментами менеджменту. Ефективне використання влади викликає труднощі та зміни в управлінні керівників, працівників та організації в цілому. Важливо використовувати владу та впливати на поведінку підлеглих у спосіб, що погоджений з потребами організації та потребами працівників згідно обраної стратегії. Для ефективного функціонування організації необхідно додержуватися оптимального співвідношення взаємозалежностей: підлеглих від керівника і керівника від підлеглих. Це називається балансом влади.

#### СПИСОК ВИКОРИСТАНИХ ДЖЕРЕЛ:

1. Стельмашенко Є. В., Лещенко А. О. Влада та вплив як основні категорії організації управління на підприємстві : веб-сайт. URL: [http://www.rusnauka.com/32\\_PWMN\\_2009/Economics/55269.doc.htm](http://www.rusnauka.com/32_PWMN_2009/Economics/55269.doc.htm) (дата звернення: 01.03.2024).
2. Мельник П. В., Філоненко М. М., Гацька Л. П. Менеджмент : навч. посіб. Ірпінь : Академія ДПС України, 2021. 308 с.
3. Влада та особистий вплив в управлінні : веб-сайт. URL: <https://naurok.com.ua/lekciya-vlada-ta-osobistiy-vpliv-v-upravlinni-107316.html> (дата звернення: 03.03.2024).
4. Менеджмент: керівництво, влада, лідерство : веб-сайт. URL: <https://osvita.ua/vnz/reports/management/14386/> (дата звернення : 01.03.2024).
5. Поняття влади і відповідальності. Курси «Організація менеджменту». Портал НАІ : веб-сайт. URL: <http://moodle.nati.org.ua/mod/book/tool/print/index.php?id=5282> (дата звернення: 05.03.2024).



*Дрогомирецький Роман Васильович,  
студент I курсу  
спеціальності «ІТ»,  
ЗВО «Університет Короля Данила»,  
Зубко Станіслав Романович,  
студент IV курсу  
спеціальності «ІТ»,  
ЗВО «Університет Короля Данила»*

*Науковий керівник:  
Стисло Оксана Василівна,  
старша викладачка кафедри інформаційних технологій,  
ЗВО «Університет Короля Данила»,  
м. Івано-Франківськ, Україна*

## **ЗАСТОСУВАННЯ ШТУЧНОГО ІНТЕЛЕКТУ У РОЗРОБЦІ ПОЛІГРАФІЧНОЇ ПРОДУКЦІЇ**

Завдяки стрімкому розвитку технологій, використання штучного інтелекту у поліграфії стає все більш актуальним. Він дозволяє автоматизувати процеси дизайну, підвищує точність друку та забезпечує високу якість готової продукції.

У наш час нейронні мережі всебічно використовуються у дизайні, написанні професійних статей, автоматизації розробки, генерації зображень та творчого контенту. Але інструментів ШІ що поєднують роботу з генерацією зображень та тексту, наразі немає [1].

Актуальність використання ШІ у розробці поліграфічної продукції полягає у можливості автоматизації процесу, що дасть змогу замовнику самостійно виправляти помилки та вносити правки у свій проєкт.

За допомогою інструментів штучного інтелекту вартість поліграфічної продукції зменшиться, оскільки підписка на інструменти ШІ обійдеться дешевше, ніж праця людини.

Перевагою також є можливість цілодобової взаємодії, на відміну від людини ШІ завжди присутній у момент коли потрібен. Інструменти ШІ дають змогу отримати своє замовлення за лічені секунди після введення запиту.

Розробка поліграфічної продукції з використанням штучного інтелекту відкриває безмежні можливості для різних галузей та бізнесів, спектр цільової аудиторії є широким і різноманітним. Наприклад: освітнім установам, можна використовувати інтелектуальні алгоритми для створення навчальних матеріалів. Малому бізнесу, також може бути корисне використання ШІ для розробки привабливих та ефективних рекламних матеріалів. Великі компанії можуть використовувати штучний інтелект для персоналізації продукції та створення унікальних дизайнів, що відповідають індивідуальним потребам клієнтів.

У сучасному суспільстві, де велика увага приділяється візуальному сприйняттю і рекламі, використання штучного інтелекту для розробки поліграфічної продукції може стати конкурентною перевагою для бізнесів. Відмінною рисою є те, що інтелектуальні алгоритми можуть аналізувати та пристосовувати результати роботи відповідно до змін у смаках користувачів та тенденціях, забезпечуючи актуальні та зрозумілі дизайни.

Наразі, ШІ спрямованих на створення якісної поліграфічної продукції є мало, розберемо деякі з них:

1. Stockimg – інструмент штучного інтелекту, що надає змогу створювати доволі якісні постери, логотипи та листівки. Він має також функції редагування зображень, такі як видалення фону та інше.

2. Renderforest – цей штучний інтелект є більш простішим. Він дає змогу створювати прості логотипи, що можуть бути використані як натхнення для своєї подальшої розробки. Він використовує прості підказки для побудови логотипу в конкретно вибраній тематиці і з





введеною назвою компанії.

Інструменти штучного інтелекту, поєднавши які можна отримати більш якісну проте не професійну продукцію. Ось декілька із них:

1. Copilot – нестандартний, але цікавий штучний інтелект, що може використовувати Chat GPT 4. Він добре підійде для генерації інформаційного наповнення для поліграфічної продукції.

2. DALL-E 2 – даний штучний інтелект добре генерує як реалістичні зображення так і просту 2D графіку.

Розглянуті інструменти штучного інтелекту є ефективними, але не адаптованими для створення поліграфічних продуктів де поєднувалась би робота зі всіма його компонентами [2].

Процес використання штучного інтелекту у розробці поліграфічної продукції повинен і може бути спрощений для користувачів, щоб забезпечити легку та ефективну взаємодію. На основі аналізу існуючих інструментів ШІ, вивидено рекомендації їх покращення у розробці поліграфічної продукції, а саме:

- можливість переведення скану скетчу (начерку від руки), в цифровий формат, розпізнавання елементів з можливістю доопрацювання;
- підтримка роботи з основними елементами, такими як текст, зображення, кольори та інші важливі деталі;
- автоматичний аналіз технічного завдання до проекту, на основі нього створення ШІ різних варіантів дизайну, оптимізованих для поліграфічної продукції, можливість внесення змін до кожного варіанту;
- можливість введення уточнень, таких як розміри, тип паперу, кольори чи будь-які інші деталі, які впливають на фінальний дизайн.

Цей підхід дозволить користувачам без технічних навичок швидко та ефективно отримувати якісні результати.

Отож, потреба використання штучного інтелекту в розробці поліграфічної продукції обумовлена широкими можливостями в автоматизації, покращенні якості та ефективності поліграфічних виробів.

Актуальність використання штучного інтелекту в даній галузі, зокрема його потенціал для автономії замовників у внесенні правок, економії фінансових ресурсів через використання автоматизованих інструментів та цілодобової доступності для взаємодії, також перевага в швидкості та унікальності.

Існуючі ШІ у цьому напрямку, такі як Stockimg, Renderforest, Copilot та DALL-E 2, вже демонструють якість, але вони ще потребують розвитку для досягнення більшої ефективності [3].

Загалом, використання штучного інтелекту в поліграфії прагне змінити підхід до розробки, забезпечуючи ефективніше використання ресурсів та підвищення якості готових виробів.

#### СПИСОК ВИКОРИСТАНИХ ДЖЕРЕЛ:

1. Осьмук Б. Д., Скріль І. В. Штучний інтелект і творчість: роль штучного інтелекту в генерації музики, мистецтва та літератури. *Наука і техніка*. 2023. № 9. С. 500–510. URL: <http://perspectives.pp.ua/index.php/nts/article/view/5624/5656> (дата звернення: 03.03.2024).
2. Unite.AI. 10 найкращих інструментів графічного дизайну AI. URL: <https://www.unite.ai/uk/10-best-ai-graphic-design-tools/> (дата звернення: 05.03.2024).
3. Outsourcing Team. Рекламні роботи-художники: як використовувати штучний інтелект для створення унікальних рекламних образів. URL: <https://outsourcing.team/uk/blog/smm-blog/reklamni-roboti-hudozhniki-yak-vikoristovuvati-shtuchnij-intelekt-dlya-tvorennya-unikalnih-reklamnih-obraziv/> (дата звернення: 05.03.2024).



*Дубчак Олеся Еміліанівна,  
студентка IV курсу  
юридичного факультету,  
Чернівецький національний університет імені Юрія Федьковича*

*Науковий керівник:  
Лабик Анастасія Русланівна,  
асистентка кафедри міжнародного права  
та порівняльного правознавства юридичного факультету,  
Чернівецький національний університет імені Юрія Федьковича,  
м. Чернівці, Україна*

## **ОБМЕЖЕННЯ ПРАВА НА ПЕРЕСУВАННЯ В УМОВАХ ВОЄННОГО СТАНУ: МІЖНАРОДНИЙ ТА НАЦІОНАЛЬНИЙ АСПЕКТИ**

На сьогодні в умовах воєнного стану більшість основоположних прав людини не лише порушуються, а й зазнають значних обмежень. Попри те, що обмеження права вільного пересування вже давно в європейському досвіді вважається порушенням, у нас така практика набирає нових тенденцій. Зрозуміло, що більшість сфер нашого звичного життя змінилися через російське вторгнення та введення воєнного стану, проте у кожного громадянина повинні залишатись непорушними його невід'ємні права. Саме тому дослідження в даній галузі не втрачають своєї актуальності, зокрема і в умовах військового вторгнення.

Варто розпочати з того, що на міжнародно-правовому рівні можливість обмеження прав та свобод ще у 1948 році була закріплена у Загальній декларації прав людини, прийнята Генеральною Асамблеєю ООН 10 грудня 1948 року в Паризькому палаці Шайо. Декларація стала результатом безпосереднього досвіду Другої світової війни і представляє перше глобальне вираження невід'ємних прав, які мають усі люди. Отже, Загальна декларація встановила, що громадяни можуть бути правомірно обмежені у своїх правах і свободах, якщо умови такого правомірного обмеження встановлені законом і якщо вони забезпечують належне визнання та повагу до прав інших осіб, а також якщо вони спрямовані на задоволення справедливих вимог моралі, громадського порядку та загального добробуту у демократичному суспільстві [1]. Варто звернути увагу на те, що значна кількість основоположних документів з прав людини дозволяють тимчасово відступити від певних зобов'язань під час надзвичайних ситуацій, що виникають у країні. Одним із прикладів таких нормативних актів, що тимчасово можуть відступати від зобов'язань з прав людини – це, прийнята 4 листопада 1950 року. В ст. 15 вказується, що дозволяє державам-учасникам «відступати від деяких положень цієї Конвенції» в «час війни або іншої надзвичайної громадської небезпеки, що загрожує життю нації». Проте, ст. 15 також чітко визначає, що певні права не можуть бути обмежені за жодних обставин, навіть в період надзвичайного стану. Це включає в себе право на життя, заборона тортур і нелюдського або такого, що принижує гідність, поводження чи покарання, а також право на справедливий суд [2]. Ще одним прикладом може слугувати Міжнародний пакт про громадянські та політичні права, прийнятий 16 грудня 1966 року. Тут ст. 12 далі визначає, які права можуть бути обмежені під час надзвичайного стану, але лише «в тій мірі, якою це вимагає суворі необхідності ситуації». Ці права включають право на свободу пересування, право на свободу зібрань, право на свободу асоціацій та право на політичну участь [3].

Аналізуючи право на свободу пересування, слід зазначити, що воно є одним із основних прав, яке має природно-правове походження. Це право включає три основні компоненти: можливість в'їзду та виїзду з території країни, вільне пересування в межах цієї території та свободу вибору місця проживання. Іншими словами, воно охоплює внутрішні і зовнішні аспекти, дозволяючи людині вільно рухатися як усередині країни, так і за її межами. У Загальній Декларації прав людини вказується, що право на свободу пересування також передбачає



можливість безперешкодно вибирати місце проживання та переміщення в межах цього місця [1]. Таким чином, це право гарантує особі не лише свободу пересування на території країни та за її межами, але й вільний вибір місця свого проживання без обмежень з боку держави.

Розглянемо детальніше досвід України у сфері забезпечення права на свободу пересування. Так, стаття 33 Конституції України встановлює, що кожному, хто на законних підставах перебуває на території України, гарантується свобода пересування, вільний вибір місця проживання, право вільно залишати територію України, за винятком обмежень, які встановлюються законом [4]. Зокрема, ч. 2 ст. 64 вказує на умови за яких можуть встановлюватись окремі обмеження прав людини – запровадження воєнного або надзвичайного стану. Відповідно до Указу Президента України В.В. Зеленського № 64/2022 від 24.02.2022 року встановлено, що у зв'язку із введенням в Україні воєнного стану тимчасово, на період дії правового режиму воєнного стану, можуть обмежуватися конституційні права і свободи людини і громадянина, передбачені статтями 30–34, 38, 39, 41–44, 53 Конституції України. Правовими підставами обмеження права на свободу пересування в Україні є також Закони України «Про мобілізаційну підготовку та мобілізацію», «Про порядок виїзду з України і в'їзду в Україну громадян України», «Про військовий обов'язок і військову службу». У день введення військового стану, 24 лютого 2022 року припинилась можливість пропуску чоловіків віком 18–60 років через державний кордон України. Тому, вбачається, що у даному питанні були дотримані усі правові рамки. Разом із обговоренням правових підстав для обмеження виїзду чоловіків за кордон, стало важливим визначити, які чоловіки все-таки можуть виїжджати за межі країни без обмежень. Це стало доцільним, оскільки існують особи чоловічої статі, які не можуть бути залучені до військової мобілізації з різних причин, і їх виїзд за кордон не загрожує обороноздатності України. А саме чоловіки віком від 18 до 60 років, які: постійно живуть за кордоном; виключені (зняті) з військового обліку; мають дозвіл на виїзд за кордон за станом здоров'я; мають дозвіл на перетин кордону за сімейними обставинами (наприклад, супровід близького родича-інваліда); у яких перетин кордону пов'язаний з професійною діяльністю (наприклад, моряки, дипломати, водії). Важливо також вказати, що обмеження права пересування не ставало інструментом для дискримінації чи проявом недоброзичливості до певних категорій громадян. Існуючі обмеження мають бути засновані на об'єктивних критеріях та повинні стосуватися всіх громадян рівно, без будь-якої форми дискримінації. Таким чином, обмеження права чоловіків на перетин кордону в Україні може бути обґрунтованим у випадках, коли це необхідно для захисту національної безпеки, але воно повинно відповідати міжнародним стандартам прав людини і бути тимчасовим заходом, який здійснюється лише в найнеобхідніших обставинах.

Питання обмежень у реалізації особистих прав і свобод людини та громадянина зі сторони державних інституцій залишається одним із найактуальніших у конституційному праві. Особливого значення та актуальності воно набуває в умовах воєнного стану [5, с. 62].

Право на свободу пересування відіграє істотну роль у кожному демократичному суспільстві. Воно є важливим елементом особистих прав. Свобода пересування це і право, і гарантія, і навіть передумова реалізації інших прав. До прикладу, свобода пересування може бути тією необхідною підставою, завдяки якій можлива ефективна реалізація права на освіту, права на працю, права на шлюб та сім'ю тощо.

#### СПИСОК ВИКОРИСТАНИХ ДЖЕРЕЛ:

1. Загальна декларація прав ООН від 10 грудня 1948 р. № 995\_015 документа на сайті ВР. URL: [http://zakon1.rada.gov.ua/cgi-bin/laws/main.cgi?nreg=995\\_015](http://zakon1.rada.gov.ua/cgi-bin/laws/main.cgi?nreg=995_015) (дата звернення: 27.03.2024).
2. Європейська конвенція з прав людини від 04.11.1950 року, ратифіковано в Україні 17.07.1997. №995\_004 документа на сайті ВР. URL: [https://zakon.rada.gov.ua/laws/show/995\\_004#Text](https://zakon.rada.gov.ua/laws/show/995_004#Text)
3. Міжнародний пакт про громадянські та політичні права від 16.12.1966 року. № 995\_043



- документа на сайті ВР. URL: [https://zakon.rada.gov.ua/laws/show/995\\_043#Text](https://zakon.rada.gov.ua/laws/show/995_043#Text)
4. Конституція України : Закон України від 28 червня 1996 року. № 254к/96-ВР документа на сайті ВР. URL: <https://zakon.rada.gov.ua/laws/w/254%D0%BA/96-%D0%B2%D1%80#Text> (дата звернення: 27.03.2024).
  5. А. Марущак. Обмеження права на пересування в умовах воєнного стану: практика України. Юридичний вісник. 2022. № 3. С. 58–63.

*Дудченко Катерина Віталіївна,  
студентка IV курсу  
спеціальності «Право»,  
НТУУ «КПІ імені Ігоря Сікорського»  
Науковий керівник:  
Голосніченко Дмитро Іванович,  
доктор юридичних наук, доцент,  
НТУУ «КПІ імені Ігоря Сікорського»,  
м. Київ, Україна*

## **РОЛЬ МІЖНАРОДНИХ ОРГАНІЗАЦІЙ У ЗАХИСТІ ПРАВ ЛЮДИНИ В УКРАЇНІ ПІД ЧАС ВОЄННОГО СТАНУ**

Україна протягом всієї своєї історії змушена боротися за свою самостійність, незалежність та суверенітет, з 24 лютого 2024 року розпочалася нова фаза боротьби України за свою територіальну недоторканність. Наявність загрози національній безпеці України обумовило необхідність введення Указом Президента України №64/2022 воєнного стану на всій території України [1].

Потреба та необхідність захисту зумовлює Україну шукати нові способи взаємодії на міжнародно-правовій арені, дійсно важко недооцінити вклад міжнародних партнерів та міжнародних організацій у перемогу України, однак ефективність їхньої допомоги насамперед залежить від здатності переосмислити нову реальність та сформувані нові орієнтири для забезпечення світового миру та порядку.

Україна є країною-засновницею ООН, організація вважає військовий наступ на Україну порушенням територіальної цілісності та суверенітету України. 2 березня 2022 року ГА ООН ухвалила резолюцію «Агресія проти України», яка засуджує вторгнення росії в Україну й вимагає від рф негайно вивести війська з української території. Резолюцію підтримали 143 країни [2]. У лютому 2023 року надзвичайна спеціальна сесія Генеральної Асамблеї ООН ухвалила резолюцію «Принципи Статуту ООН, що лежать в основі всеосяжного, справедливого і тривалого миру в Україні». Резолюція, що складається з одинадцяти пунктів, «наголошує на необхідності якнайшвидшого досягнення всеосяжного, справедливого і тривалого миру в Україні відповідно до принципів Статуту ООН» і закликає держави-члени та міжнародні організації «подвоїти підтримку дипломатичних зусиль», спрямованих на це [3, с.15-20].

Незважаючи на доволі рішучі кроки, які направлені на припинення збройної агресії, спостерігається низька ефективність ООН, це зумовлено тим, що ООН не має правосуб'єктності та суверенітету, її воля залежить від волі учасників, які входять до цієї організації.

Ще однією організацією, яка відіграє важливу роль у забезпеченні миру є Організація з безпеки і співробітництва в Європі. Саме ОБСЄ була посередником щодо врегулювання російсько-української війни, яка розпочалася у 2014 році.

Але широкомасштабне вторгнення рф 24 лютого 2022 року призвело до змін роботи ін-





ституції в Україні. Українська дипломатія змогла відновити проектну діяльність ОБСЄ в Україні. Оскільки росія планово блокує бюджет організації, то проекти будуть реалізовуватися на позабюджетній основі. Є група країн-донорів, які будуть виділяти кошти. І ОБСЄ продовжує роботу над своїми проектами в Україні, станом на березень 2024 року в Україні продовжує діяти понад 30 проектів ОБСЄ.

Важливу роль у співробітництві з міжнародними організаціями у сфері забезпечення миру відіграють відносини України з ПАРЄ. Парламентська асамблея Ради Європи - один із двох головних статутних органів Ради Європи; консультативний орган, що складається з представників парламентів усіх держав-членів. ПАРЄ є одним із найстаріших у Європі органів міжпарламентської співпраці.

З початку 2014 року ПАРЄ ухвалило резолюцію, де міжнародна організація засудила діяльність росії стосовно Автономної Республіки Крим, ПАРЄ закликала створити комплексну систему притягнення РФ до відповідальності за агресію проти України.

15 березня 2022 р. ПАРЄ ухвалила Висновок 300 (2022) «Наслідки агресії російської федерації проти України» в якому зазначено, що у зв'язку з серйозними порушеннями росією Статуту Ради Європи, Асамблея підтримує продовження процедури виключення рф з Ради Європи згідно зі статтею 8 Статуту. Зважаючи на несумісність зі статусом члена Ради Європи дії рф та невиконання нею своїх зобов'язань перед Радою Європи, Асамблея вважає, що рф більше не може бути членом Ради Європи. Тому Асамблея пропонує КМРЄ закликати росію негайно вийти з Ради Європи, а у разі її не виходу, прийняти рішення про припинення членства рф в Організації [5].

27 та 28 квітня 2022 р. під час Другої частини сесії 2022 року ПАРЄ було ухвалено дві резолюції (2433 (2022) і 2436 (2022)) та рекомендації (2228 (2022) і 2231 (2022)) на теми: «Наслідки продовження агресії російської федерації проти України: роль і відповідь Ради Європи» та «Агресія російської федерації проти України: забезпечення відповідальності за серйозні порушення міжнародного гуманітарного права та інші міжнародні злочини» [6].

Україна також суттєво покращує свої відносини з НАТО. НАТО засуджує жорстоку і неспровоковану загарбницьку війну росії проти України, як НАТО, так і держави-члени Альянсу продовжують надавати Україні допомогу на безпрецедентному рівні з метою гарантування її основоположного права на самооборону.

НАТО допомагає Україні захистити себе перед обличчям агресії, координуючи її запити про надання підтримки і сприяючи забезпеченню союзниками гуманітарної допомоги. Держави-члени Альянсу зобов'язалися передати через НАТО понад 700 мільйонів доларів США на невідкладні потреби українців.

НАТО значно посилила свої заходи оборони і стримування у відповідь на війну Росії проти України шляхом розгортання елементів Сил реагування НАТО – міжнародних сил швидкого реагування. В результаті значного зміцнення членами НАТО в даний час на східному фланзі Альянсу перебувають 40000 військовослужбовців під безпосереднім командуванням НАТО. Крім того, 130 винищувачів і 140 кораблів, що належать Альянсу, знаходяться в регіон. Найважливішим є те, що з лютого 2022 року американські війська та обладнання, такі як ракети Patriot, поповнилися на 15000 американських військових, що призвело до того, що чисельність американських військовослужбовців, дислокованих в Європі (включаючи Західну Європу) зросла до 100000 [7].

Підсумовуючи, можна зазначити, що Міжнародні партнери та організації, зокрема ООН, ОБСЄ і ПАРЄ, відіграють важливу роль у підтримці України та засудженні російської агресії. НАТО також активно допомагає Україні, координуючи надання підтримки та посилення оборони, зусилля міжнародної спільноти спрямовані на досягнення миру та забезпечення безпеки в регіоні.



**СПИСОК ВИКОРИСТАНИХ ДЖЕРЕЛ:**

1. Про введення воєнного стану в Україні : Указ Президента України від 24.02.2022 р. № 64/2022 : станом на 13 лют. 2024 р. URL: <https://zakon.rada.gov.ua/laws/show/64/2022#Text> (дата звернення: 27.03.2024).
2. Європейська правда. Текст рішення ООН про агресію РФ проти України. Коментований переклад. Європейська правда. URL: <https://www.eurointegration.com.ua/articles/2022/03/2/7135100/> (дата звернення: 27.03.2024).
3. Кресін О. В. Резолюції Генеральної Асамблеї ООН: характер і значення у контексті війни РФ проти України : монографія. Київ : Норма права, 2024. 236 с.
4. Не існує механізму виключення росії з ОБСЄ, але робота триває – Віталій Литвин. АрміяInform – Інформаційне агентство АрміяInform. URL: <https://armyinform.com.ua/2023/01/19/ne-isnuye-mehanizmu-vyklyuchennya-rosiyi-z-obsye-ale-robota-tryvaye-vitalij-lytvyn/> (дата звернення: 27.03.2024).
5. Вступ – Щорічна доповідь Уповноваженого Верховної Ради України з прав людини. Уповноважений Верховної Ради України з прав людини – Головна. URL: <https://ombudsman.gov.ua/report-2022/vstup> (дата звернення: 27.03.2024).
6. Парламентська асамблея Ради Європи. Енциклопедія Сучасної України ЕСУ. URL: <https://esu.com.ua/article-881688> (дата звернення: 27.03.2024).
7. Відповідь НАТО на вторгнення Росії в Україну. NATO. URL: [https://www.nato.int/cps/uk/natohq/topics\\_192648.htm](https://www.nato.int/cps/uk/natohq/topics_192648.htm) (дата звернення: 27.03.2024).

**Журавель Дмитро Вікторович,**

*магістрант I курсу*

*спеціальності «Будівництво та цивільна інженерія»,*

*Національний авіаційний університет*

**Науковий керівник:**

**Агєєва Галина Миколаївна,**

*доцент кафедри інфраструктури*

*авіаційного транспорту,*

*кандидат технічних наук,*

*старший науковий співробітник,*

*Національний авіаційний університет,*

*м. Київ, Україна*

**СТВОРЕННЯ ШТУЧНИХ ОСТРОВІВ ДЛЯ РОЗВ'ЯЗАННЯ МІСТОБУДІВНИХ ПРОБЛЕМ РОЗВИТКУ АВІАЦІЙНИХ ПЕРЕВЕЗЕНЬ**

Аеропорт – один із об'єктів, де неозброєним оком, людина може спостерігати тільки частку від того нагромадження технологічних операцій та процесів, які відбувається насправді. Адже найважливіше для персоналу будь-якого аеропорту – це безпека та комфорт його пасажирів. Не менший виклик несе в собі й вибір місця майбутнього аеропорту, особливо, коли це – водний простір. В якості об'єкта дослідження був обраний Міжнародний аеропорт Кансай (Японія), який розташований на штучному острові (рис. 1).



а



б

Рис. 1. Міжнародний аеропорт Кансай [1]: а – термінал аеропорту; б – Осацька затока

У другій половині ХХ ст. регіон Кансай почав відчувати транспортні проблеми, розв'язання яких вимагали або розширення аеропорту Осака, або будівництва нового. За умов реалізації першого погіршувались умови проживання в густонаселеному районі, умови будівництва були складними (гірська місцевість). Другий варіант – будівництво нового аеропорту в Осацькій затоці (рис. 1, б) на відстані 3 км від берега з глибиною 20 м, який був реалізований упродовж 1987 – 1994 роках [2, с. 177].

Серйозну загрозу будівництву складала тайфуни та землетруси; глинисті ґрунти основи з великим вмістом води. Для прискорення стабілізації ґрунтів використали пісок: інженери встановили в ґрунт труби (рис. 2, а), які заповнювали піском. Після чого труби прибирали й залишалися тільки пісок. Ідея була в тому, щоб вивести воду з ґрунту через пісок, яка б видавлювалася з глини під вагою штучного острова. Після такої операції, морське дно з мільйонами 20-ти метрових піщаних колон з інтервалом в 2,5 м і поверхневим шаром піску (рис. 2, б), теоретично було готове прийняти вагу найбільшого штучного острова на планеті.



а

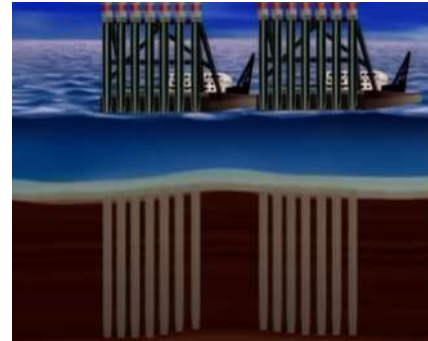

б

Рис. 2. Стабілізація глинистого ґрунту на дні Осацької затоки: а – спеціально розроблені кораблі для забиття труб у глину на дні затоки [3];

б – результат роботи на дні затоки [4]

Для наступного етапу, ділянку загородили 11-ти кілометровою стіною. Спочатку на дні, водолази розмістили велике каміння. Потім насипали каміння менших розмірів до тих пір, поки вони не з'явилися над водою.

Після зведення стіни-огороження, утворилася ділянка розмірами 4 км x 1 км (площа 530 га) (рис. 3, а) і глибиною 20 м – майбутній штучний острів.

На протязі 3 років 80 суден транспортували більше 180 млн. куб. м породи та ґрунту, спускали їх на дно. Цього ґрунту було б достатньо, щоб до країв заповнити 45 футбольних стадіонів. Особлива увага приділялася рівномірному утрамбовуванню ґрунту в районі летовища. Для цього з висоти 30 м, крани скидали 20-тонні трамбувальні блоки (рис. 3, б).



Рис. 3. Будівництво штучного острова: а – контури майбутнього острова [4];  
б – трамбувальний блок [3]

Термінал 1 довжиною 1700 м (рис. 1, а) був зведений у формі крил зі сталі і тривкого скла, має 41 вихід на посадку. Це робить його найдовшим у світі.

Конструктивні рішення будівлі аеропорту забезпечують її сейсмостійкість, захист від штормів та тайфунів. Реалізація проекту коштувала 15 млрд. доларів за тодішнім курсом. Основні фінансові витрати – боротьба з осіданням острова.

За прогнозами, після стабілізації ґрунту острів припускали просідання острову впродовж 40 років на 6 м. Але через 5 років він вже заглибився на 8 м, і просідання не зупинилися.

Для розв'язання подібних проблем й попередженню тріскання та осідання будівлі, в підвалі терміналу розташовано 900 колон (рис. 4, а) з гідравлічними підйомниками. Їхня функція – виправлення нерівномірності просідання. Процес контролю автоматизований.

Сталеві пластини товщиною 10 – 15 см, які за необхідності підкладають під колону (рис. 4, б, в), що піднімається гідравлічними підйомниками, допомагають підтримувати секції терміналу на потрібній висоті й вирівнювати їх.



Рис. 4. Колони для протидії осіданню острова [4]: а – колона до підймання;  
б – колона після підймання та підкладання сталевих пластин; в – використані сталеві пластини

Хоча через 10 років, ґрунт почав стабілізуватися. Станом на 2004 рік, острів просідає не більше як на 5 см на рік, порівняно з 5 см на місяці під час будівництва.

По-завершенню підлога підвалу, де розташовані колони, залишається на тому самому рівні, а перший поверх і відповідно всі поверхи вище – піднімаються вгору. Для протидії наслідкам, які виникали б вище підвалу через подібні маніпуляції, було вжито заходів. Наприклад, на першому та другому поверхах встановили подвійні стіни, якщо підлога на першому поверсі піднімається, то стіни теж піднімаються. Щоб дроти і труби не пошкодилися в процесі «росту» будівлі, вентиляційні канали були прикріплені до стелі. До сходів на першому поверсі додали одну чи дві додаткові сходинки.

Аеропорт, завдяки розташуванню в затоці, не чинить критичного шумового впливу на населення. У 2016 році найвищий показник шуму складав 49 дБ при максимально-допустимому – 57 дБ (рис. 5) [5, с. 8].

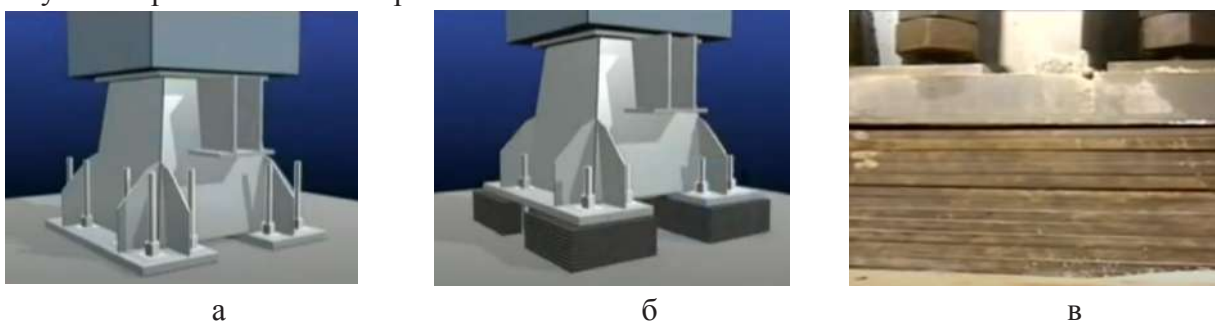
Будівництво штучного острова, а потім і аеропорту тривали 7 років. Розробка проекту,



підготовка планів та проведення всіх необхідних досліджень та розрахунків потребували 20 років. Тодішній світ не бачив проєктів такого масштабу й замаху. Без сумніву, всі творці аеропорту, взяли участь у одній з найбільших авантур другої половини ХХ ст.



Рис. 5. Карта шумів, 2016 рік [5]

Подібна практика будівництва аеропортів стала поширена і в інших країнах.

#### СПИСОК ВИКОРИСТАНИХ ДЖЕРЕЛ:

1. Airports finalises the acquisition of the two Kansai airports in Japan and enters the world's top five airports operators. *VINCI*. URL: <http://surl.li/gyozg> (дата звернення: 25.03.2024).
2. Журавель Д., Агеєва Г. Особливості технологічних рішень будівництва аеропортів на штучних островах. *Build Master Class* : матеріали Міжнар. наук.-практ. конф. молодих вчених, м. Київ, 29 листопада – 1 грудня 2023 р. Київ : КНУБА, 2023. С. 177–178. URL: <https://er.nau.edu.ua/handle/NAU/61570> (дата звернення: 25.03.2024).
3. Spark. (2019, 28 серпня). Kansai International Airport: Japan's Incredible Engineering Success | Super Structures | Spark [Відео]. *YouTube*. URL: <http://surl.li/ryisi> (дата звернення: 25.03.2024).
4. PromosiWeb Dot Biz. (2020, 5 листопада). Megastructures – Kansai Airport | The Island Airport [Відео]. *YouTube*. URL: <http://surl.li/rxstp> (дата звернення: 25.03.2024).
5. Kansai International Airport Environmental Report 2017. January 2018. *Kansai Airports Technical Department, Smart Island Group*. URL: <http://surl.li/rxswa> (дата звернення: 25.03.2024).





*Журавльов Олександр Сергійович,  
студент II курсу  
спеціальності «Інженерія програмного забезпечення»,  
Фаховий коледж ЗВО «Університет Короля Данила»*

*Науковий керівник:  
Скобель Ірина Михайлівна,  
викладачка кафедри інформаційних технологій,  
ЗВО «Університет Короля Данила»,  
м. Івано-Франківськ, Україна*

## ІНФОРМАЦІЙНІ ТЕХНОЛОГІЇ ТА РОЛЬ МАТЕМАТИКИ В НИХ

Інформаційні технології (ІТ) – це сукупність засобів, методів, технік, програмних засобів та інфраструктури, що використовуються для збору, обробки, зберігання, передачі та використання інформації з метою підвищення ефективності роботи, забезпечення комунікації та сприяння розвитку суспільства.

Інформаційні технології охоплюють широкий спектр напрямків, включаючи комп'ютерні технології, мережеві технології, програмне забезпечення, Інтернет, мобільні технології, обробку даних, штучний інтелект, віртуальну реальність та багато іншого.

Основні складові інформаційних технологій включають в себе апаратне забезпечення (комп'ютери, сервери, мобільні пристрої), програмне забезпечення (операційні системи, додатки, сервіси), мережеву інфраструктуру (Інтернет, локальні мережі, хмарні сервіси), бази даних та інструменти аналізу даних.

Інформаційні технології використовуються в різних галузях людської діяльності, включаючи бізнес, освіту, науку, медицину, розваги, уряд та інші. Вони сприяють автоматизації процесів, поліпшенню комунікації, збільшенню продуктивності, зростанню доступності інформації та створенню нових можливостей для розвитку та інновацій.

**1. ІТ як катализатор інноваційного розвитку:** Інформаційні технології стимулюють інноваційний розвиток у всіх галузях, сприяючи появі нових продуктів, послуг та бізнес-моделей.

**2. Вплив ІТ на освіту та навчання:** Інформаційні технології революціонізують освітній процес, забезпечуючи доступ до навчальних матеріалів онлайн, інтерактивних платформ для навчання та індивідуалізованих програм навчання.

**3. Кібербезпека та приватність даних:** Зростання використання ІТ ставить під загрозу кібербезпеку та приватність даних, вимагаючи посилення заходів з захисту інформації та впровадження ефективних стратегій кібербезпеки.

**4. ІТ та розвиток бізнесу:** Інформаційні технології трансформують способи ведення бізнесу, забезпечуючи підприємствам нові можливості для автоматизації процесів, аналізу даних та взаємодії з клієнтами.

**5. Соціокультурний вплив ІТ:** Інформаційні технології мають значний соціокультурний вплив, змінюючи способи спілкування, розваги, культурні виміри та структуру суспільства.

Основні концепції алгоритмів, структур даних і проектування програмного забезпечення можна виразити в математичних термінах. Отже, розуміння математики було б важливим для будь-кого, хто вивчає комп'ютерні науки.

Математичні поняття можуть допомогти розв'язати проблеми з інформатики. Наприклад, розуміння абстрактної алгебри може бути корисним для теорії кодування, тоді як знання ймовірності та статистики можна використовувати для розробки ефективних алгоритмів.

Математичні навички необхідні для розробки нових теорій і застосувань ІТ. Багато проривів у ІТ стали можливими завдяки прогресу в математиці, наприклад криптографії та машинному навчанні.

Математика може бути використана для аналізу існуючих теорій і застосувань інформа-





тики. Розуміючи математичні властивості алгоритмів і структур даних, інформатики можуть знайти способи їх покращення.

Багато відомих комп'ютерників також були досвідченими математиками. Алан Тюрінг, якого вважають одним із засновників інформатики, також був відомим математиком, який зробив значний внесок у логіку та теорію чисел [4].

Більшість курсів комп'ютерних дисциплін університетського рівня включають математичні поняття, такі як обчислення та лінійна алгебра.

Багато програмних засобів, як-от Matlab® і Mathematica®, засновані на математиці. Розуміння основної математики може допомогти нам ефективно використовувати ці інструменти.

Багато робіт у цій галузі, наприклад ті, що пов'язані з теоретичними дослідженнями чи розробкою програмного забезпечення, можуть вимагати сильної математичної підготовки. Отже, кар'єра в ІТ часто вимагає знання математики.

Зрештою, вивчення математики є важливим для кожного, хто сподівається зрозуміти весь потенціал ІТ. Завдяки широкому потенціалу застосування та глибині теорії математика продовжуватиме відігравати центральну роль у цій галузі протягом багатьох років. [5]

Якщо говорити про конкретні приклади взаємодії ІТ та математики, то серед найбільш сучасних та яскравих, можемо навести наступні:

1. **Розробка алгоритмів.** За рахунок правильно розроблених алгоритмів можна ототожнювати та поєднувати безліч теорій та рішень.

2. Створення програмного забезпечення. Загалом же для різних ПЗ потрібно розумітися на математичній логіці, теорій чисел, знати обчислювальну та дискретну математику.

3. **Створення штучного інтелекту.** Для роботи в цій сфері в нагоді будуть знання комбінаторики та комбінаторних алгоритмів, математична статистика. Для розробки ШІ також треба математична логіка та аналіз даних, оскільки саме на її процесах зав'язані функції популярних систем штучного інтелекту.

4. **Розробка криптографії.** Особливо велике значення мають статистика, алгебра, комбінаторика, теорія інформації та теорія чисел.

5. **Моделювання.** Математика тут потрібна для аналізу. Також при моделюванні в різних галузях інформаційних технологій використовуються диференціальні рівняння, математична фізика, обчислення.

6. **Аналіз даних.** Тут не обійтися без математичної статистики та логіки. Також в цій галузі багато методів оснований на обчислювальній математиці та лінійній алгебрі.

7. **Візуалізація.** Цей напрям ІТ будується на геометрії. Проте також треба впевнене розуміння математичного аналізу, математичної логіки та навіть уміння будувати алгоритми.

#### СПИСОК ВИКОРИСТАНИХ ДЖЕРЕЛ:

1. Вікіпедія : вебсайт. URL: [https://uk.wikipedia.org/wiki/%D0%86%D0%BD%D1%84%D0%BE%D1%80%D0%BC%D0%B0%D1%86%D1%96%D0%B9%D0%BD%D1%96\\_%D1%82%D0%B5%D1%85%D0%BD%D0%BE%D0%BB%D0%BE%D0%B3%D1%96%D1%97](https://uk.wikipedia.org/wiki/%D0%86%D0%BD%D1%84%D0%BE%D1%80%D0%BC%D0%B0%D1%86%D1%96%D0%B9%D0%BD%D1%96_%D1%82%D0%B5%D1%85%D0%BD%D0%BE%D0%BB%D0%BE%D0%B3%D1%96%D1%97) (дата звернення: 28.03.2024).
2. АРЕПС : вебсайт. URL: <https://areps.kpi.ua/shcho-take-informatsiini-ehnologii/en> (дата звернення: 28.03.2024).
3. Ukraine-lifehacke : веб-сайт. URL: <https://www.ukrainelifehacker.com/informatsiini-tekhnohii-prostymu-slovamy> (дата звернення: 28.03.2024).
4. Turing A. Generation Ready. (2013, September 30). Generation Ready. Retrieved November 25, 2022. URL: <https://plato.stanford.edu/entries/turing/>
5. Teaching Mathematics to Computer Scientists: Reflections and a Case Study | SpringerLink. (n. d.). Retrieved December 20, 2022. URL: <https://link.springer.com/article/10.1007/s42979-021-00461-7>



*Іванишин Юлія Василівна,  
Шелельо Андріана Андріянівна,  
студентки групи ПС-23,  
ЗВО «Університет Короля Данила»*

*Науковий керівник:  
Гуменюк Наталія Ярославівна,  
в. о. завідувача кафедри психології та суспільствознавчих  
дисциплін імені академіка УАН о. Івана Луцького,  
кандидат психологічних наук,  
ЗВО «Університет Короля Данила»,  
м. Івано-Франківськ, Україна*

## МЕНТАЛЬНА РІВНОВАГА В УМОВАХ ВІЙНИ

В умовах війни особливої ваги набувають питання збереження як фізіологічного, так і ментального (психічного) життя людини. Сьогоднішня ситуація актуалізує гостроту психологічних проблем переоцінки життєвих цінностей і орієнтацій особистості, її моральних установок, духовного розвитку, особистісних переконань сприяє розвитку наукового поняття «психологічне здоров'я» [2].

Для нашої психіки витримувати невизначеність, неясність і нестабільність – найскладніше завдання. Але все наше життя складається із невизначеностей, малих чи великих. Навіть за мирних часів ми ніколи не могли на 100% гарантувати собі виконання того, що запланували на день. Завжди може з'явитись те, що так чи інакше скорегує плани.

Контролюйте те, що можете контролювати. Це важко, однак потрібно намагатися контролювати хоча-б фізичну реакцію на стрес. Під час будь-якої стресовою ситуації, наша психіка вмикає захисні механізми. Ми готові битися чи тікати. Тому реакція на всі подразники є завжди схожою – підвищується частота серцевих скорочень, підвищується кров'яний тиск. Якщо ви можете до певної міри контролювати фізичне збудження, то робіть те, що просто дає вам змогу відчувати себе дещо комфортніше і контролювати своє тіло. Це те, що приносить вам відчуття спокою та задоволення. Одними із найпоширеніших методів контролю є дихальні вправи, медитації чи спроби увійти себе десь серед природи чи моря. Це допоможе вам сконцентруватися на своїх позитивних емоціях чи значною мірою увійти у стан перепочинку [1; 3].

Баланс «війна-життя». Життєвий баланс у війну може виглядати як щось неможливе. Але варто згадати і про нього, щоб лихо емоційного та фізичного вигорання не застало зненацька. Воно підкрадається майже нечутно, але коли приходить – це вже всерйоз і надовго. Особливо зараз, під час війни, коли в регулюванні та підтриманні життєздатності задіяні усі твої ресурси.

По-перше, пригадайте, на які основні сфери існування ділиться ваша життєва енергія? Так, це:

- тіло: сон, фізичні навантаження, сексуальне життя, прогулянки, режим живлення тощо; діяльність: рутинні, робочі завдання, навчання, курси;
- стосунки: час і спілкування з партнерами, друзями, родичами, побратимами;
- сенси: час, який ти приділяєш своєму внутрішньому світові, тому, що відбувається в ньому, думкам про майбутнє, мріям, контактуєш із важливими речами та цінностями.

По-друге, увявіть 100% вашої життєвої енергії за останній тиждень і розподіліть її між вказаними сферами. Скільки зі 100% припадає на кожен із них (5, 10, 20, 50%)? Яка сфера зараз у вас перевантажена? А яка залишається поза вашою увагою? Куди є сенс зараз скерувати енергію так, щоб збалансувати і стабілізувати інші, зважаючи на умови, у яких знаходишся зараз? Можливо, потрібно додати спілкування з близькими по духу людьми? Або ваше тіло потребує зараз перезавантаження через сон або прогулянку? Чи варто вже трохи розгрузити свій інформаційний простір? Або додати трішки часу, щоб побути на самоті, посидіти біля вогнища, подивитись просто в небо?



В ідеалі потрібно, щоб ці сфери були збалансованими, або прагнути до цього. Перевантаження якоїсь однієї призводить до перевантаження всієї системи. Ми розуміємо, що у війну це робити складно. Втім, ви робите це для свого добробуту, фізичного та ментального здоров'я. Тоді з'являються сили і на роботу, і на те, щоб працювати на перемогу.

Коли ми спостерігаємо в житті такі жахливі події, буває складно давати раду емоціям і почуттям. Лють, біль, розпач, сум, безсилля, ненависть... У кожного свій «коктейль». Утім, ці почуття стають гострими та інтенсивними, коли щоразу ми натикаємося на згадки про них у новинах чи соцмережах.

Наслідком фізіологічних реакцій на перенасичення переживаннями можуть бути блювота, нудота, головний біль чи запаморочення. Звичні біоритми внаслідок дистресу теж можуть змінюватися, і, наприклад, ми можемо «забувати» поїсти, не можемо спати. Якщо все це відбувається потрібно попідквалуватися про себе, бо все вказує на перенасичення: «досить», «я більше не можу це витримувати».

У такі моменти краще:

- припинити гортати стрічку чи дивитись новини;
- лімітувати час на перегляди;
- не розглядати фото з позначкою «чутливий контент»;
- спробувати розділити переживання вживу з близькими чи психологом;
- переключитися на інші справи;
- побути на природі.

Це не зменшить біль і не заперечить його. Але це допоможе вберегтися, якщо вам «забагато» і ви не витримуєте. Якщо ж у вас достатньо сил та можливостей розділяти біль з іншими – ваші реакції допоможуть бути поряд. Це теж дуже важливо. На жаль, ми вже не можемо змінити минуле і цю трагедію. Втім, ви можемо прислухатися до себе, відчуті свої потреби та підквалуватися про себе.

### СПИСОК ВИКОРИСТАНИХ ДЖЕРЕЛ:

1. Підтримка ментального здоров'я під час війни. URL: <https://niss.gov.ua/news/komentari-ekspertiv/pidtrymka-mentalnoho-zdorovya-v-chasy-viyny> (дата звернення: 01.04.2024).
2. Психічне здоров'я. URL: <https://uk.m.wikipedia.org/wiki> (дата звернення: 01.04.2024).
3. Як зберегти психічне здоров'я під час війни – топ – 8 порад психолога. URL: <https://www.enableme.com.ua/ua/article/ak-zberegti-psihicne-zdorov-a-pid-cas-vijni-top-8-porad-psihologa-7570> (дата звернення: 01.04.2024).



*Івашків Дмитро Богданович,  
студент II курсу  
спеціальності «Підприємництво, торгівля та біржова діяльність»,  
ЗВО «Університет Короля Данила»*

*Науковий керівник:  
Перцович Тетяна Олександрівна,  
старший викладач кафедри управління та адміністрування,  
ЗВО «Університет Короля Данила»,  
м. Івано-Франківськ, Україна*

## ТРУДНОЩІ НОВОСТВОРЕНИХ ПІДПРИЄМСТВ БІЗНЕСУ

Вітчизняний бізнес сьогодні має високий потенціал для розвитку, однак для цього вони повинні відповідати новим викликам ринку, законодавчим та нормативним вимогам та змінам навколишнього середовища. Новостворені підприємства бізнесу ще на початку своєї власної історії переживають великі труднощі.

Перше і найбільш очевидне обмеження полягає у фінансових аспектах. Для молодих підприємців, зокрема, отримання достатньої фінансової підтримки може виявитися вельми складною задачею. Банківські обмеження, високі відсоткові ставки та нестабільність економічного середовища в Україні створюють додаткові труднощі для підприємців у плануванні та реалізації своїх ідей.

Другим суттєвим фактором, що ускладнює підприємницьку діяльність, є адміністративні бюрократичні процедури та корупція. Довготривалість та складність процесу реєстрації бізнесу, неоднозначне податкове законодавство та неефективність деяких владних структур створюють серйозні труднощі для розвитку та функціонування підприємств.

Недаремно однією з головних проблем сучасності вважається корупція, яка здійснює негативний вплив на економічне зростання та інвестиційну привабливість держави. Формування та реалізація ефективної антикорупційної політики повинні сприяти створенню іміджу України як держави, що активно протидіє корупційним проявам як в публічному, так і в приватному секторі. Важливим інструментом впровадження та реалізації заходів запобігання корупції в приватному секторі є затвердження антикорупційної програми юридичної особи, що являє собою комплекс правил, стандартів і процедур щодо виявлення, протидії та запобігання корупції у діяльності юридичної особи [1].

Норми про те, що звичайні підприємства (що не є банками, державними органами і т. п.) можуть і не мати печатки, з'явилися ще у 2014 році. Новостворене підприємство, як і раніше, цілком собі може обійтись без наявності печатки. Але тільки цей момент краще зафіксувати в статуті та/або інших внутрішніх документах підприємства. На те, що саме на їх підставі повинно прийматися рішення, як «поводитися» з печаткою, Мін'юст звертав увагу свого часу в листі від 14.08.2014 р. № 6820-0-4-14/8.1. Що стосується термінів подання повідомлення в такому разі, то це «стандартні» 10 робочих днів з дня реєстрації створення або відкриття об'єкта. Так, зміна стану в цьому «рядку» не названа, але якщо ані в ст. 63 ПКУ, ані в розд. VIII Порядку № 1588 якихось інших строків просто немає, то орієнтуватися слід саме на цей «стандарт» [2].

«Будь-який українець, що має бізнес-план та наміри розпочати власну справу, може розраховувати на підтримку держави у розмірі до 250 тис грн.», – йдеться в описі гранту від Дія. Державні гроші виділяють компаніям, які готові розвиватися. І ці кошти повернуться державі у вигляді податків за 3 роки за 2 нових співробітників. Це обов'язкова умова. Для бізнесу – це допомога в розвитку. Для держави – нові робочі місця і відрахування до бюджету. Гроші доведеться відпрацьовувати: збільшувати показники та брати на себе ризики. З грантом не вийде так, що гроші отримали, а через 2 роки закрилися. Тоді кошти доведеться повернути. Всі правила і обов'язки держави та бізнесу прописані у договорі, який ви укладаєте. А





використання коштів будуть перевіряти. Щоб підприємці витрачали їх саме на послуги та товари, які вказані в гранті. І, звісно, ними користувалися. Державні гранти отримують максимально успішні проекти. Ними треба користуватися, поки держава дає таку можливість. Зі сторони країни є прописані терміни: на подачу, на розгляд, на отримання грошей. Це дуже важливий момент. Але для підприємця-початківця все це задовго. І головне: розвивайтесь не втрачайте шанси, які вам даються і все буде Україна [3].

Ще одним важливим аспектом є конкуренція на ринку та швидкі технологічні зміни. Підприємці повинні постійно пристосовуватися до нових технологій та стрімкого розвитку глобального бізнесу, щоб зберегти свою конкурентоспроможність. Це ставить перед ними завдання інноваційного розвитку та пошуку нових підходів до вирішення проблем..

Баланс між роботою та особистим життям. Тримати баланс між роботою та особистим життям – це одна з найважливіших, але й найскладніших задач для підприємців. Сучасний ритм життя, постійні тиски та високий рівень відповідальності в сфері бізнесу роблять це завдання особливо викликаючим. Однією з основних труднощів є нестійкість графіку роботи. Підприємці часто стикаються з ситуаціями, коли тривалість робочого дня не може бути жорстко фіксованою, іноді вимагаючи понаднормових зусиль. Це може призводити до постійного напруження і втоми, що впливає на фізичне та емоційне становище підприємця.

Набір команди та її управління є неменш вагомим бар'єром. Створення та управління ефективною командою є однією з ключових складових успішного підприємництва, але водночас це завдання, яке часто супроводжується труднощами. Однією з основних викликів є підбір індивідів, які не лише мають високий рівень кваліфікації, а й добре взаємодіють як команда. Різні характери, стилі роботи та особливості особистості можуть призводити до конфліктів та труднощів у взаєморозумінні.

Прийняття рішень під тиском – це завдання, яке висуває величезний виклик перед підприємцем. Ситуації, коли необхідно швидко та ефективно приймати рішення, можуть виникати через різні обставини, такі як конкурентний тиск, неочікувані події чи обмежений час. Однією з труднощів при прийнятті рішень під тиском є обмежений час для збору інформації та аналізу ризиків. Підприємець змушений приймати рішення в умовах обмеженого часу, люди можуть відчувати нестабільність та стрес, що може впливати на якість їхніх рішень.

Постійне навчання та адаптація до змін стали необхідністю в сучасному бізнес-середовищі, але водночас є великим викликом для підприємців та фахівців. Тривала еволюція технологій, швидкі темпи глобалізації та змінюючись вимоги споживачів створюють постійні обставини, в яких потрібно навчатися та адаптуватися, щоб тримати бізнес на плаву.

І, на завершення наукового дослідження, трохи статистики. Так, у червні було зареєстровано 31 477 ФОПів – рекордна кількість за останні три роки. В середньому зараз на місяць реєструється близько 25 000 нових справ. Натомість за період з квітня 2022 року по вересень 2023 року свою роботу припинили 290 910 ФОПів. В середньому, зараз закривається близько 17 000 справ на місяць [4].

Підсумовуючи вище сказане, можемо зробити висновок, що у сучасному світі, в умовах постійних змін і високої конкуренції, підприємництво стає важливою сферою для розвитку економіки та соціального прогресу. Україна, як країна з багатогранною культурою та великим потенціалом, не є винятком. Однак, незважаючи на перспективи, які відкриваються перед підприємцями, вони постійно стикаються з чисельною кількістю нових викликів та труднощів. Попри все, велика кількість малого і середнього бізнесу розпочинає власну справу і хоче діяти в найризикованіших умовах сьогодення. Тож, державі необхідно покращувати і надалі інструменти регулювання та здійснення розвитку вітчизняного бізнесу.

#### СПИСОК ВИКОРИСТАНИХ ДЖЕРЕЛ:

1. Підводні камені для бізнесу. *Юридична газета* : вебсайт. URL: <https://yur-gazeta.com/golovna/pidvodni-kameni-dlya-biznesu.html> (дата звернення: 28.03.2024).
2. На початку шляху... або перші турботи новоствореного підприємства. *Бухгалтер* 911,





квітень 2017/№15 : вебсайт. URL: <https://buhgalter911.com/uk/journals/buh911/2017/april/issue-15/article-26510.html> (дата звернення: 23.03.2024).

3. За лаштунками грантового марафону від Дія. *Економічна правда* : вебсайт. 2024. URL: <https://www.epravda.com.ua/columns/2024/02/5/709510/> (дата звернення: 23.03.2024).
4. Кількість ФОПів в Україні перевищила 2 млн. Приріст малих та середніх бізнесів бе довоєнні рекорди. *Forbes* : вебсайт. 2023. URL: <https://forbes.ua/news/kilkist-fopiv-v-ukraini-perevishchila-2-mln-pririst-malikh-ta-serednix-biznesiv-be-dovoenni-rekordi-04092023-15783> (дата звернення: 15.03.2024).

*Ільків Вікторія Миколаївна,*  
*студентка II курсу денної форми навчання,*  
*факультет суспільних і прикладних наук,*  
*ЗВО «Університет Короля Данила»*  
**Науковий керівник:**  
*Луцький Роман Петрович,*  
*директор Науково-дослідного інституту*  
*імені Академіка Івана Луцького,*  
*доктор юридичних наук, професор,*  
*ЗВО «Університет Короля Данила»,*  
*м. Івано-Франківськ, Україна*

## КОНСТИТУЦІЙНИЙ ЛАД ЯК ВИЗНАЧАЛЬНА ОЗНАКА УКРАЇНСЬКОЇ ДЕРЖАВИ

Конституційний лад – це фактичний (реальний) стан суспільних відносин, що регулюються та охороняються конституційними нормами і принципами. За своєю суттю конституційний лад становить певний тип конституційно-правових відносин, визначений рівнем розвитку суспільства, держави та досягненнями науки права. 1) фактичність (реальність) – конституційний лад існує в повсякденному житті суспільства і держави, відображає дійсний стан суспільних відносин, існує не в уяві, а в повсякденному житті конкретної держави; 2) регулюється і охороняється конституційними нормами та принципами, тому і називається конституційним; 3) суверенність – право визначати та змінювати конституційний лад може лише народ України (ч. 3 ст. 5 Конституції України); 4) програмність – розвивається на основі теоретично обґрунтованих принципів, концепцій, закріплених у Конституції та законах України; 5) наступність – ураховуються традиції та історичний досвід організації і функціонування державної влади, суспільних інститутів; 6) відносна стабільність – забезпечується системою державних гарантій, передбачених конституційними нормами [2].

Конституційний лад України є системою суспільних відносин, передбачених і гарантованих Конституцією України і законами, прийнятими на її основі і відповідно до неї. Конституційний лад опосередковує насамперед суспільний та державний лад [3].

Основні принципи конституційного ладу України: принцип, згідно з яким, людина, її життя і здоров'я, честь і гідність, недоторканність і безпека визнаються в Україні найвищою актуальною цінністю (ч. 1 ст. 3 Конституції); принцип народного суверенітету, згідно з яким народ є носієм суверенітету і єдиним джерелом державної влади (ст. 5 Конституції); визначення форми Української держави як унітарної, суверенної і незалежної, демократичної, соціальної, правової держави з республіканською формою правління (статті 1, 2 та 5 Конституції); організація і діяльність державної влади будується на засадах її поділу на законодавчу, виконавчу



і судову (ст. 6 Конституції); визнання і гарантування місцевого самоврядування (ст. 7 Конституції); принцип верховенства права, згідно з яким закріплюється загальна підпорядкованість праву, пряма дія і безпосереднє застосування норм Конституції (статті 8 і 19 Конституції); визнання і гарантування основ громадянського суспільства, його саморозвитку, свободи його інститутів (статті 11, 13 та 14 Конституції); принцип, згідно з яким суспільне життя в Україні ґрунтується на засадах політичної, економічної та ідеологічної багатоманітності, заборони цензури, свободи політичної діяльності, не забороненої Конституцією і законами України (ст. 15 Конституції); принцип визнання української мови державною (ст. 10 Конституції); визнання плюралізму форм власності і гарантування захисту прав усіх суб'єктів права власності і господарювання, соціальної спрямованості економіки (ст. 13 Конституції); принцип, згідно з яким норми міжнародного права, за умови згоди на обов'язковість яких надано Верховною Радою України, становлять частину національного законодавства (ст. 9 Конституції); визначення основних функцій держави: захисту суверенітету і територіальної цілісності України, забезпечення її економічної та інформаційної безпеки, забезпечення екологічної безпеки і підтримання екологічної рівноправності України, оборона держави, здійснення зовнішньополітичної діяльності (статті 16, 17 та 18 Конституції); принцип, згідно з яким правовий порядок в Україні здійснюється на засадах, відповідно до яких ніхто не може бути примушений робити те, що не передбачено законом. У свою чергу органи державної влади та органи місцевого самоврядування, їх посадові особи зобов'язані діяти лише на підставах, в межах повноважень та у спосіб, що передбачені Конституцією та законами України (ст. 19 Конституції); закріплення у якості державних символів України Державного Прапора України, Державного Герба України і Державного Гімну України (ст. 20 Конституції) [1].

Конституція України до числа основ конституційного ладу відносить: демократизм влади, народний суверенітет, розподіл влади, ідеологічну і політичну багатоманітність, визнання і гарантування місцевого самоврядування, а також факт, що Україна уявляє собою правову державу [4].

Засади конституційного ладу – це система вихідних принципів організації державної влади в конституційній державі, взаємовідносин конституційної держави з людиною та інститутами громадянського суспільства. Ці принципи, як зазначається в літературі, визначають і закріплюють основи правового статусу суб'єктів конституційно-правових відносин.

До засад конституційного ладу Конституція України відносить:

- народовладдя (народний суверенітет);
- державний суверенітет і незалежність України;
- республіканську форму правління, яка відповідає вимогам демократії та поділу влад;
- унітарний устрій України;
- визнання людини як найвищої соціальної цінності, утвердження і забезпечення її прав і свобод;
- соціальний захист людини;
- статус української мови як державної;
- поділ влади;
- гарантованість місцевого самоврядування;
- політичну, економічну та ідеологічну багатоманітність;
- вищу юридичну силу Конституції України і пряму дію її норм;
- рівність усіх суб'єктів права власності перед законом [2].

Державний лад України, державний устрій (лад) України включає такі складові: форму держави та її конституційне закріплення; характеристику України як демократичної держави; визначення України як суверенної незалежної держави; конституційне закріплення України як правової держави; характеристику України як соціальної держави [1].

Україна – соціальна держава. Соціальна держава – це держава, яка надає підтримку незахищеним верствам населення, намагається впливати на розподіл матеріальних благ відповідно до принципу соціальної справедливості, щоби забезпечити кожній людині гідне існування.



Україна – правова держава. У Конституції України закріплено такі ознаки правової держави [2].

Отже, конституційний лад в Україні забезпечує стабільність політичного режиму, захищає права громадян та сприяє розвитку демократичного суспільства.

#### СПИСОК ВИКОРИСТАНИХ ДЖЕРЕЛ:

1. Конституційний лад України: загальні засади та основні принципи. Вища освіта в Україні. URL: <https://osvita.ua/vnz/reports/law/9773/>.
2. Конституційний лад України, його принципи, ознаки і закріплення в Конституції. URL: <http://nkker.com/wp-content/uploads/2021/03/KPU-P-2122-lek.-Panchenko>.
3. Поняття та загальні засади конституційного ладу України. *Студентська бібліотека*. URL: [https://studies.in.ua/konst\\_seminar/489-zasadi-konstitucynogo-ladu-ukrayini.html](https://studies.in.ua/konst_seminar/489-zasadi-konstitucynogo-ladu-ukrayini.html).
4. Шевчук В. В. Лекція до теми «Засади конституційного ладу України» для курсантів II курсу за спеціальністю 081 «Право» та для курсантів I курсу за спеціальністю 262 «Правоохоронна діяльність». URL: [https://oduvs.edu.ua/wp-content/uploads/2016/09/lek\\_k-4-2018-KPU](https://oduvs.edu.ua/wp-content/uploads/2016/09/lek_k-4-2018-KPU)

*Ільків Вікторія Миколаївна,  
студентка II курсу денної форми навчання,  
факультет суспільних і прикладних наук,  
ЗВО «Університет Короля Данила»*

*Науковий керівник:  
Луцький Роман Петрович,  
директор Науково-дослідного інституту  
імені Академіка Івана Луцького,  
доктор юридичних наук, професор,  
ЗВО «Університет Короля Данила»,  
м. Івано-Франківськ, Україна*

#### ОСОБЛИВОСТІ КОНСТИТУЦІЙНО-ПРАВОВОГО СТАТУСУ ОСОБИ В ПЕРІОД ВОЄННОГО СТАНУ

Конституційно-правовий статус людини і громадянина відображає закріплене в основному законі держави (конституції) становище людини і громадянина в суспільстві і державі. Цей статус обумовлюється, насамперед, існуючими у суспільстві відносинами власності і характером праці, формою державного правління і політичним режимом [1].

Права і свободи людини та їх гарантії визначають зміст та спрямованість діяльності держави. Держава відповідає перед людиною за свою діяльність. Утвердження і забезпечення прав і свобод людини є головним обов'язком держави [4].

Конституційні принципи правового статусу людини і громадянина являють собою основоположні засади та ідеї, відповідно до яких здійснюється правове регулювання відносин між особою та державою. Відповідно до ст.ст.21-24 Конституції України конституційними принципами правового статусу людини і громадянина є наступні: усі люди є вільні і рівні у своїй гідності та правах. Права і свободи людини є невідчужуваними та непорушними; права і свободи людини і громадянина, закріплені цією Конституцією, не є вичерпними; конституційні права і свободи гарантуються і не можуть бути скасовані. При прийнятті нових законів або внесенні змін до чинних законів не допускається звуження змісту та обсягу існуючих прав і свобод; кожна людина має право на вільний розвиток своєї особистості, якщо при цьому не порушують-



ся права і свободи інших людей, та має обов'язки перед суспільством, в якому забезпечується вільний і всебічний розвиток її особистості; громадяни мають рівні конституційні права і свободи та є рівними перед законом. Не може бути привілеїв чи обмежень за ознаками раси, кольору шкіри, політичних, релігійних та інших переконань, статі, етнічного та соціального походження, майнового стану, місця проживання, за мовними або іншими ознаками. Рівність прав жінки і чоловіка забезпечується: наданням жінкам рівних з чоловіками можливостей у громадсько-політичній і культурній діяльності, у здобутті освіти і професійній підготовці, у праці та винагороді за неї; спеціальними заходами щодо охорони праці і здоров'я жінок, встановленням пенсійних пільг; створенням умов, які дають жінкам можливість поєднувати працю з материнством; правовим захистом, матеріальною і моральною підтримкою материнства і дитинства, включаючи надання оплачуваних відпусток та інших пільг вагітним жінкам і матерям. т. 52 Конституції України передбачено рівність прав дітей незалежно від походження, а також від того, народжені вони у шлюбі чи поза ним. Крім того, з метою забезпечення реалізації прав дитини на життя, охорону здоров'я, освіту, соціальний захист та всебічний розвиток 26 квітня 2001 року Верховною Радою України було прийнято Закон «Про охорону дитинства» [2].

Є кілька видів правового статусу: загальний правовий статус – це статус особи як громадянина держави, члена суспільства. Він визначається насамперед Конституцією держави і не залежить від різних поточних обставин, наприклад, сімейного стану, посади, здійснюваних функцій. Цей статус є єдиним і однаковим для усіх, характеризується відносною статичністю, узагальненістю. Змістом такого статусу є головним чином ті права й обов'язки, які надані і гарантовані всім Конституцією. Сюди не входять численні суб'єктивні права і обов'язки, які постійно виникають залежно від трудової діяльності людей, характеру правовідносин, в які вони вступають, від інших чинників. Загальний правовий статус є базовим, вихідним для всіх інших. По ньому можна судити про характер, соціальну природу і ступінь демократичності суспільства. Він не може бути змінений без відома держави, законодавця. Спеціальний, або родовий, статус відображає особливості становища окремих категорій громадян (наприклад, студентів, військовослужбовців, пенсіонерів, вузівських працівників, учителів, фермерів, селян, робітників, учасників війн тощо). Ці верстви населення на підставі конституційного статусу громадянина можуть мати додаткові права, обов'язки, передбачені законодавством. Індивідуальний статус фіксує конкретику окремої особи (стать, вік, сімейний стан, виконувану роботу тощо). Цей статус рухомий, динамічний, він змінюється разом зі змінами, які відбуваються з особою в процесі її життєдіяльності. Зазначені три статуси співвідносяться між собою як загальне, особливе і одиничне. Вони тісно взаємопов'язані, практично нероздільні. Загальний, тобто конституційний, правовий статус у всіх один. Спеціальних статусів багато, а індивідуальних – рівно стільки, скільки громадян [3].

Структуру конституційного статусу особи в Україні як інтегративного поняття утворюють такі елементи: 1) громадянство; 2) правосуб'єктність, яка включає в себе правоздатність і дієздатність; 3) основні права, свободи, законні інтереси і обов'язки; 4) правові принципи; 5) гарантії правового статусу, серед яких особливе значення має юридична відповідальність. Основу правового статусу особи складають її права, свободи, законні інтереси і обов'язки. В їх єдності вони є базою для інших прав і свобод, які мають людина і громадянин [2].

Отже, конституційно-правовий статус людини – це сукупність правосуб'єктності людини, його принципів, прав, свобод і обов'язків людини та їх гарантій. Конституційно-правовий статус громадянина, крім названих елементів, включає також певний зв'язок між людиною і державою, із якого випливають додаткові права, свободи й обов'язки особи та їх гарантії. Конституційна правоздатність припиняється у момент смерті. Обсяг конституційної правоздатності є рівним у всіх людей (статті 21 і 24 Конституції України). Конституційна дієздатність – це здатність людини і громадянина своїми діями набувати для себе конституційних прав та свобод і самостійно їх здійснювати, а також своїми діями створювати для себе конституційні обов'язки, самостійно їх виконувати і нести відповідальність за їх невиконання (наприклад, конституційний обов'язок сплачувати податки несуть особи, які реалізували своє право на пра-





цю або на підприємницьку діяльність). Обсяг конституційної дієздатності визначається Конституцією України і не може бути обмежений, крім випадків, передбачених нею ж (ст. 64) [1].

#### СПИСОК ВИКОРИСТАНИХ ДЖЕРЕЛ:

1. Конституційно-правовий статус особи: поняття та система прав та обов'язків. URL: <https://osvita.ua/vnz/reports/law/10017/>.
2. Правовий статус людини і громадянина. URL: [https://studies.in.ua/konst\\_seminar/486-pravoviy-status-lyudini-gromadyanina.html](https://studies.in.ua/konst_seminar/486-pravoviy-status-lyudini-gromadyanina.html).
3. Поняття конституційно-правового статусу людини і громадянина та його структура. URL: [https://moodle.znu.edu.ua/pluginfile.php/869552/mod\\_resource/content/1](https://moodle.znu.edu.ua/pluginfile.php/869552/mod_resource/content/1).
4. Бібік А. М. Поняття ознаки та структура конституційно-правового статусу особи в Україні. URL: <https://eztuir.ztu.edu.ua/bitstream/handle/123456789/1979/362.pdf>

*Захарюк Наталія Сергіївна,*

*студентка II курсу*

*спеціальності «Середня освіта (українська мова і література)»,*

*ЗВО «Чернівецький національний університет імені Юрія Федьковича»*

*Науковий керівник:*

*Бунчук Борис Іванович,*

*декан філологічного факультету,*

*доктор філологічних наук,*

*професор кафедри української літератури,*

*ЗВО «Чернівецький національний університет імені Юрія Федьковича»,*

*м. Чернівці, Україна*

#### ТЕМАТИЧНІ ОБШИРИ ПОЕТИЧНИХ ТВОРІВ МАРИНИ ГОРБАТЮК

Марина Олександрівна Горбатюк – поетка, художниця, модераторка книжкового клубу «Пере(ПРО)читання», літературна оглядачка, колишфня членкиня літературної студії імені Степана Будного. Народилася у Чернівцях у 2001 році. Закінчила Чернівецький багатопрофільний лицей № 4 (2018). Зовсім недавно завершила навчання магістерського рівня на філологічному факультеті Чернівецького національного університету ім. Юрія Федьковича. Про вірші авторки відгукувалися Борис Бунчук, Світлана Кирилюк, Світлана Вардеванян, проте спеціального дослідження, присвяченого тематиці поетичної творчості Марини Горбатюк, немає.

Мета роботи – розглянути поезію Марини Горбатюк щодо її тематики на основі віршованих творів, уміщених у дебютній збірці «Книга мовчань», яка вийшла у 2022 році та вмістила в собі поезії авторки, що написані упродовж чотирьох років. Віршовані твори поетеси емоційно насичені та подекуди полярно різні, що надає їм певної художньої особливості. Також розглянемо її вірші, які увійшли до антології молоді чернівецької поезії «Присутність».

Творчість поетеси є надзвичайно різноманітною за своєю ідейно-тематичною наповненістю. «Марина Горбатюк упевнено почувається у домі Мови, в країні Слова – у світі Поезії. Вона вибудовує цей свій світ, сподіваючись на його відкривачів», – пише Світлана Кирилюк [1, с. 24]. Юна авторка належить до наймолодшого покоління поетів, які продовжують тяглість традиції українського поетичного авангарду. У віршах Марини Олександрівни засвідчено такі види ліричної поезії: філософська, інтимна, громадянська та пейзажна. Майже в усіх віршованих творах зображення природи переплітаються з особистими





переживаннями ліричного героя, нерідко громадянські мотиви межують з філософськими роздумами. Варто зауважити, що деякі вірші наповнені урбаністичною тематикою та неабияк яскраво висвітлюють емоції ліричного суб'єкта.

Переpletіння пейзажної лірики з мотивами міського колориту та філософськими роздумами засвідчено у вірші «Любощі двох міських божевільних». Поетеса використовує гру слів та наповнює свій твір глибоким символізмом. Наприклад:

Amore. Amo te. Re tua.

«П (р) обач», – каже мені незнайомець.

«Загубив, – каже, – свою любов у цьому місті».

«Безпам'ятно давно загубив», – каже мені» [2, с. 30].

Вірш «Твір-розповідь («Моє місто»))» наповнений автобіографічними елементами та описом рідного міста Марини. Вона відтворює межі сутності та історії свого краю:

Моє місто – сплюндрована повія, віддана на розгляд історіям чужих держав.

Місто моє безбожно релігійне.

Місто у мене величне, але трохи побите життям [1, с. 42].

\*\*\*\*\*

Моє міст – резиденція без митрополитів.

Моє місто – колиска патріархату і палець на губах європейських цінностей.

Моє місто здригається від цінностей.

Моє місто самозване, моє місто – перлина букових лісів.

До речі, Буковина, а не Буковина... [1, с. 43].

Вірш наповнений безкраїми почуттями до місця, де виросла поетка:

Що б там не було, а місто моє пишається своїм різнобарв'ям.

У мене місто запам'ятовує кожного, хто зупиняється тут.

У моєму місті не можна стояти, треба іти.

Не Київ звісно, але теж столиця.

Правда, класне у мене місто? [1, с. 44].

Громадянську позицію та філософські висновки зафіксовано у віршованому творі «Відхід» або ще одна його назва «У державі птахів і дерев» (С. Кирилук) [1, с. 31].

Голубів сизуваті зграї

Обліпили усесвіт весь.

Коли зрізали дерево

Перед моїм вікном

(Бо воно, бачте, може впасти),

Голуби залишилися без домівки.

За декілька годин почалася злива.

Друзки їхнього пристанку змішалися із землею.

Глина.

У голубів аж очі на лоб повилазили,

Вони взяли свої пожитки –

І пішли світ за очі.

«Auf wiedersehen», – кинули на прощання.

Якісь німецькі голуби дивні.

А пішли, бо протестують.

Навіщо їм крила тепер – дерево зрізали.

Бувайте, голуби.

Ідіть звідси [1, с. 31].

Присвоюючи голубам людські якості – ницість, беспорядність та бездіяльність, але й протест Марина Горбатюк виявляє високий професіоналізм у використанні поетичного слова.

Одним з кращих в аспекті інтимної лірики є вірш «GODDAMN». У ньому описані



душевні терзання і радощі:

А ще я забула абетку, яку донині не вивчила.

Кожному має бути за щось соромно.

Слова пішли від мене, вони не дочекалися...

Всі йдуть.

Від і до. Частіше від, звісно... [1, с. 40].

Варто зауважити, що поетеса часто вдається до релігійних мотивів :

Півень на околицях міста каже своє вранішнє благословення.

Вже втретє... [1, с. 39].

Авторка часто покликається на твори інших авторів:

Місто...

Прагне

Кожного з нас

Покласти на лопатки

Своїми залізними руками.

Все, дякую за увагу.

Завіса.

Intermezzo. [1, с. 41].

У цьому випадку маємо натяк на Михайла Коцюбинського і його однойменну імпресіоністичну новелу «Intermezzo».

Отже, ліричні твори збірки «Книга мовчань» присвячено «сотням криків». Як і будь-яка присвята, ця також не випадкова, як і епіграфи, які були підібрані до окремих віршів. Її можна розцінювати, як свідому настанову читачеві, аби текст сприймався цілісно всупереч розділам, адже невидима нитка пов'язує усі тексти між собою.

Відзначимо значний тематичний діапазон. У поетеси переважають філософські твори та поезія на інтимну тематику. Громадянськість та пейзажність проявляються у вигляді «вкраплень» у філософських та любовних поезіях.

#### СПИСОК ВИКОРИСТАНИХ ДЖЕРЕЛ:

1. Горбатюк М. О. Книга мовчань : Поезії. Чернівці : Букрек, 2022. 152 с. (Серія «Третє тисячоліття: українська поезія»).
2. Присутність. Антологія молоді чернівецької поезії / упорядкування і загальне редагування Світлани Вардеванян та Оксани Матійчук ; передмови Світлани Вардеванян та Інги Кейван ; післямова Оксани Матійчук. Чернівці : Книги – ХХІ, 2021. 144 с.



*Зуб'юк Вероніка Богданівна,  
студентка IV курсу  
спеціальності «Музичне мистецтво»,  
Фаховий коледж ЗВО «Університет Короля Данила»  
Науковий керівник:  
Кметюк Тарас Васильович,  
доцент кафедри естрадно-вокального мистецтва,  
кандидат мистецтвознавства, доцент,  
ЗВО «Університет Короля Данила»,  
м. Івано-Франківськ, Україна*

## **ФЕСТИВАЛЬ «ЧЕРВОНА РУТА» ЯК ФАКТОР РОЗВИТКУ ЕСТРАДНО-ВОКАЛЬНОГО МИСТЕЦТВА УКРАЇНИ**

Одним із позитивних аспектів розвитку української естради другої половини 1980-х рр. стала її яскрава національна ідентифікація. Йдеться, передусім, не про класичну естраду, яка усі ці роки розвивалася як українська і виконувалася українською мовою, а про нові молодіжні напрями, які до того не були представлені україномовними гуртами та виконавцями.

Відчуваючи потребу в молодіжній музиці, мистецька плеяда діячів культури у 1989 р. вирішила створити фестиваль, який би дав поштовх до розвитку української популярної музики і можливість відкрити світові сучасну українську молодіжну культуру, привернути увагу до України, як незалежної демократичної держави [3, с. 117]. Концепцію фестивалю, який вирішили назвати «Червона рута» (у честь основоположника української естрадної музики Володимира Івасюка) розробили Іван Малкович, Тарас Мельник, Олег Репецький, Кирило Стеценко і Анатолій Калениченко. Цю ідею підтримало чимало відомих діячів, серед них Дмитро Павличко, Дмитро Гнатюк, Василь Зінкевич, Ніна Матвієнко. К. Стеценко, зокрема, стверджував, що цей фестиваль має стати провісником незалежності нашої держави.

16–17 вересня 1989 р. до Чернівців почали з'їжджатися музиканти, актори, художники, громадські діячі з різних міст і не лише України. Відвідувачі фестивалю ходили у вишиванках з національними жовто-блакитними прапорами та разом з учасниками концерту співали українські пісні. Безумовно, у той час все відбувалося під пильним контролем владних органів держбезпеки і правоохоронців. Сьогодні можна стверджувати, що іншою метою фестивалю стало подолання провінційності в сучасній українській культурі.

Упродовж восьми днів у Чернівцях на стадіоні «Буковина» виступали понад 500 виконавців з України, США, Канади, Аргентини, Польщі, тодішніх Югославії і Чехословаччини. Про себе заявили нові українські музиканти, зароджувалося середовище людей, які формували громадську думку і творили українську культуру.

Все відбулося за планом: були національні прапори і гострий виступ Дмитра Павличка (який згодом став Народним депутатом України). Тарас Петриненко і гурт «Гроно» виконав пісню про Народний рух і заявив, що у його творчому колективі українська мова – державна. На першому фестивалі виступили як маловідомі, так і знані тоді виконавці Ірина Білик, Марія Бурмака, Василь Жданкін, рок-гурти «Воплі Відоплясова», «Брати Гадюкіни», «Зимовий сад», «Гуцули», «Кому вниз», а також гордість тодішнього андеграунду Андрій Миколайчук. Фестивальний старт був вдалим для виконавців: переможці з часом почали посідати перші місця в усіх хіт-парадах і ставали популярними кумирами української молоді [6, с. 147–148].

Цікавим є факт, що саме Василь Жданкін виборов гран-прі фестивалю і на заключному концерті 25 вересня вперше публічно заспівав пісню «Ще не вмерла Україна». У момент виконання глядачі підвелися, розгорнули синьо-жовті прапори і почали підспівувати майбутній гімн нашої держави. Коли співаки затихли, на стадіоні долинали вигуки «Слава Україні!», «Героям слава!».

«Червона рута» стає регулярним мистецьким заходом, проводиться кожних два роки



і відкриває нові імена українських виконавців. Фестиваль включав три основних конкурси: поп-музики, рок-музики і співців авторської пісні та співаної поезії. Крім того, на фестивалі відбувались вернісажі, творчі вечори, концерти, засідання клубу «Народна міфотворчість та сучасна культура», ярмарок робіт народних майстрів, виступи фольклорних колективів, вечір сучасної поезії (який збирав цілу плеяду молодих поетів України) [5, с. 38–41].

Ще одна місія, яку вбачали організатори фестивалю – пропагування української пісні у найбільш зрусіфікованих містах України. У зв'язку з цим наступна «Червона рута» у 1991 р. відбулась у Запоріжжі. Тут виступили Андрій Кузьменко (лідер-вокаліст групи «Скрябін»), В'ячеслав Хурсенко, Інеса Братушич і Орест Хома, Ольга Юнакова, Жанна Боднарчук, рок-гурти «Плач Єремії», «Табула Раса» та ін.

Після Запоріжжя фестиваль мав повернутися до Чернівців, тому що Назарій Яремчук планував розвинути на фестивалі дитячу та юнацьку пісню [1, с. 213]. Однак, «Червона рута» продовжила культурно-просвітницьку україномовну місію і в 1993 р. відбулась у Донецьку, вперше відкривши імена артистів Олександра Пономарьова, Руслани Лижичко, гурту «Пікардійська терція».

Наступні фестивалі «Червона рута» відбулися у Криму, Харкові, Дніпропетровську, а з 2001 р. – чотири рази поспіль у Києві. У 2009 р. фестиваль повертається на батьківщину свого заснування – Чернівці, адже святкував 20-ту річницю народження. Навіть на той саме день припало його відкриття – 17 вересня. У 2011 і 2013 рр. фестиваль знову проводиться в Києві, у 2015 р. і 2017 р. – у Маріуполі, у 2019 р. – у Чернівцях.

На сьогодні «Червона рута» (*Ruta FEST*) – це всеукраїнський молодіжний фестиваль сучасної пісні та популярної музики, який відбувається раз на два роки. Конкурсні змагання проводяться у шести жанрах: український автентичний фольклор, популярна, танцювальна, акустична, експериментальна та рок-музика. У парні роки проводяться обласні відбіркові конкурси на всій території України. Непарні роки – це проведення самого фестивалю. Умовою конкурсу є обов'язкове виконання не менше двох новостворених музичних творів, які ще ніколи і ніде не виконувалися [2, с. 71]. Однак, через пандемію COVID-19 і російську військову агресію проти України, мистецький захід тимчасово припинив своє функціонування.

Підбивши підсумки, можна стверджувати, що фестиваль «Червона рута» залишив помітний слід у історії естрадно-вокального мистецтва України. Він здійснив справжню революцію в українському мистецтві, створив нову молодіжну музику, по-новому відродив українську пісню, отримав належне визнання в сучасній національній культурі, як перший виключно україномовний фестиваль естрадної пісні і виробив нове бачення української культури для подальшої інтеграції у європейський і світовий культурний простір.

#### СПИСОК ВИКОРИСТАНИХ ДЖЕРЕЛ:

1. Власова А. Фестиваль «Червона рута» як чинник розвитку національної масової культури. *Українська культура: минуле, сучасне, шляхи розвитку*. 2016. Вип. 22. С. 210–214.
2. Дрожжина Н. Вокальне мистецтво естради: історія, теорія, практика. Харків : Естет Принт, 2019, 336 с.
3. Дружинець М. Естрадне музичне мистецтво України кінця ХХ – початку ХХІ століття як фактор євроінтеграції української культури : дис. ... канд. мист. : 26.00.01 / Національна академія керівних кадрів культури і мистецтв. Київ, 2021. 226 с.
4. Ільєнко О. Ансамбль «Червона Рута» в системі української музичної культури. *Інноваційна педагогіка*. 2019. Вип. 19. Т. 3. С. 92–97.
5. Рутковська О. Полемічні роздуми про фестиваль «Червона рута»: перспективи розвитку української естради. *Народна творчість та етнографія*. 1990. № 2. С. 38–41.
6. Рябуха Т. Витоки та інтонаційні складові української пісенної естради : дис. ... канд. мист. : 17.00.03 / Харківський національний університет мистецтв імені І. Котляревського. Харків, 2017. 203 с.



**Йоник Роман Андрійович,**

*студент I курсу*

*спеціальності «ІТ»,*

*ЗВО «Університет Короля Данила»,*

**Величко Юрій Володимирович,**

*студент IV курсу*

*спеціальності «ІТ»,*

*ЗВО «Університет Короля Данила»*

**Науковий керівник:**

**Стисло Оксана Василівна,**

*старша викладачка кафедри інформаційних технологій,*

*ЗВО «Університет Короля Данила»,*

*м. Івано-Франківськ, Україна*

## ЗАСТОСУВАННЯ ШТУЧНОГО ІНТЕЛЕКТУ ДЛЯ ГЕНЕРАЦІЇ МУЗИЧНИХ КОМПОЗИЦІЙ

Розвиток штучного інтелекту у музичній сфері сприяє створенню нової музики, та розширенню музичного світу для всіх учасників індустрії – від музикантів до слухачів.

Музикантам та композиторам ШІ надає нові інструменти для експериментів зі звуком, аранжуванням та створенням унікальних композицій. Він допомагає виявити творчий потенціал, збільшувати продуктивність у творчому процесі та відкриває шляхи до неочікуваних музичних рішень.

Для широкої аудиторії слухачів відкриває нових артистів та жанри. ШІ аналізує великі обсяги музичних даних, допомагаючи розуміти популярність різних жанрів, стилів та настроїв серед слухачів. Це дає можливість адаптувати музичний контент під потреби аудиторії. Системи рекомендацій на основі ШІ дозволяють слухачам отримувати персоналізовані рекомендації, що збагачує їхній музичний досвід [1].

Провідні компанії у сфері штучного інтелекту активно вкладаються у розробку нових алгоритмів та моделей, спрямованих на аналіз, синтез та інтерпретацію музики. Ці інновації допомагають вдосконалити якість створеної музики та забезпечують більш ефективні методи обробки аудіоданих.

ШІ може навчити комп'ютерні системи генерувати музику, що може бути схожа на ту, яку створив музикант. Це відкриває нові можливості для автоматизації творчого процесу та пошуку нових звучань.

Однак, разом з усією цією інноваційною діяльністю виникають питання щодо емоційності та особистості музики, створеної штучним інтелектом. Деякі люди стурбовані тим, що музика, створена машинами, може бути менш емоційно збагаченою, порівняно з творчістю людей.

Використання штучного інтелекту в музиці ставить перед суспільством нові виклики, такі як етичні питання та питання авторських прав, що потребують подальшого вивчення та обговорення.

Наразі існують декілька інноваційних продуктів генерації музики за допомогою ШІ, ось кілька прикладів: IBM Watson, Magenta та AIVA.

IBM Watson – інноваційна платформа, яка надає рішення для впровадження штучного інтелекту у музичні проекти. Цей сервіс забезпечує музикантів, композиторів та різні музичні платформи інструментами для аналізу, синтезу та розуміння музичних даних. Використовуючи розширені алгоритми машинного навчання, IBM Watson може аналізувати величезний обсяг аудіо-інформації для виявлення стилів, настрою, мелодійних схем та інших музичних характеристик. Крім того, він надає засоби для генерації нових музичних композицій, а також можливості для взаємодії з користувачем у режимі реального часу [2].





Magenta – ініціатива від Google, яка надає відкриті джерела для досліджень і застосування у сфері музичного творення з використанням нейромережових моделей. Ця ініціатива включає різноманітні інструменти, бібліотеки та моделі, розроблені на базі штучного інтелекту, що дозволяють музикантам, дослідникам і розробникам використовувати передові методи нейромереж для створення музики.

AIVA – використовує передові алгоритми машинного навчання та нейронні мережі для аналізу та синтезу музики. Він може виявляти патерни та структури в музичних композиціях, а також адаптувати свої створення до вказівок користувача або вихідних даних. Це дозволяє AIVA створювати музику, яка відповідає конкретним вимогам та уподобанням. Основною перевагою AIVA є його здатність створювати унікальні твори, які можуть бути використані у різних музичних проєктах, від фільмів і ігор до рекламних роликів і концертних програм. Крім того, AIVA може слугувати важливим інструментом для музикантів та композиторів, які шукають нові ідеї та вдосконалення своєї творчості [3].

Отже, використання штучного інтелекту в музиці відкриває нові горизонти для творчості та інновацій, але одночасно ставить перед нами нові виклики, які потребують уваги та розв'язання.

Все більше композиторів та музикантів застосовують штучний інтелект для створення музики, і це дозволяє їм отримати неймовірні результати. Але чи може машина створити музику, яка буде милувати вуха слухачів? Це запитання залишається досить складним для відповіді, але дослідження показує, що штучний інтелект може бути корисним інструментом для музикантів.

Отримані результати дослідження відкривають широкі перспективи для подальшого розвитку індустрії музичних технологій. Застосування штучного інтелекту у генерації музики може значно полегшити процес створення та аранжування композицій. Музиканти та композитори отримують можливість експериментувати з новими звуками та музичними ідеями, використовуючи різноманітні алгоритми та моделі. Крім того, розвиток музичних технологій, що базуються на штучному інтелекті, може відкрити нові горизонти для музичного творчості. Використання машинного навчання та аналізу даних дозволяє розуміти та адаптуватися до вподобань та стилів слухачів. Це дозволяє створювати більш персоналізовані музичні досвіди та взаємодію з аудиторією [4].

Штучний інтелект має значний вплив на музичну індустрію, змінюючи спосіб створення, виконання та сприйняття музики. Завдяки розвитку технологій, комп'ютери можуть генерувати музику, що раніше було виключно людською прерогативою. Штучний інтелект допомагає створювати нові мелодії, ритми та гармонії. Однак, разом з новими можливостями виникають етичні та авторські питання. Деякі музиканти та слухачі стурбовані, що штучний інтелект може замінити творчість людей та зробити музичну індустрію менш особистою. Проте, існує й інший погляд, згідно з яким штучний інтелект може стати новим інструментом для музикантів, який допомагає розширити їх творчість та відкрити нові горизонти в музичному процесі.

#### СПИСОК ВИКОРИСТАНИХ ДЖЕРЕЛ:

1. Junia.Blog. Чому кожен музикант повинен прийняти технологію штучного інтелекту. URL: <https://www.junia.ai/blog/uk/chomu-kozhen-muzykant-povynen-prijnyaty-tekhnologiyu-ai> (дата звернення: 01.03.2024).
2. Unite.AI. 9 Best AI Music Generators. URL: <https://www.unite.ai/uk/best-ai-music-generators/> (дата звернення: 03.03.2024).
3. Unite.AI. Artificial Intelligence for Text-to-Music: Sound Stability, MusicLM by Google. URL: <https://www.unite.ai/uk/text-to-music-generative-ai-stability-audio-googles-musiclm-and-more/> (дата звернення: 03.03.2024).
4. Осьмук Б. Д., Скріль І. В. Штучний інтелект і творчість: роль штучного інтелекту в генерації музики, мистецтва та літератури. *Наука і техніка*. 2023. № 9. С. 500–510. URL: <http://perspectives.pp.ua/index.php/nts/article/view/5624/5656> (дата звернення: 03.03.2024).



*Кавацюк Костянтин Іванович,*

*студент III курсу*

*спеціальності «Інженерія програмного забезпечення»,*

*ЗВО «Університет Короля Данила»*

**Науковий керівник:**

*Гулян Божана Іванівна,*

*асистентка кафедри іноземної філології та бізнес-комунікацій,*

*ЗВО «Університет Короля Данила»,*

*м. Івано-Франківськ, Україна*

## НАУКОВО-ТЕХНІЧНИЙ ПРОГРЕС МАШИННОГО ПЕРЕКЛАДУ

З розвитком технологій Штучного інтелекту повсякденні речі стають простішими для реалізації. З появою можливості розробки Штучного Інтелекту, швидкість, якість та чіткість машинного перекладу збільшилась ледь не в два рази.

Зазвичай для машинного перекладу використовували Rule-based machine learning (RBMT) та Static Machine Translation (SMT). RBMT базується на лінгвістичній інформації про вихідні та цільові мови, отримані з одномовних, двомовних та багатомовних словників та граматик, що охоплюють основні семантичні, морфологічні та синтаксичні закономірності кожної мови. До прикладу є речення: “A boy eats a peach” Мова оригіналу англійська, цільова мова перекладу українська. Щоб отримати переклад речення потрібно – словник, який зіставить кожне англійське слово з відповідним українським, правила, що представляє регулярну структуру англійських речень та відповідні правила для української мови [1]. Етапи перекладу проходять в наступному вигляді:

1. Дізнаємося інформацію про кожне окреме слово:

A = неозначений артикль, boy = іменник, eats = дієслово, an = неозначений артикль, peach = іменник.

2. Отримуємо синтаксичну інформації про дієслово “eat”:

eat - Present Simple, 3-тя особа однини, Active Voice

3. Розбір вихідного речення :

(peach) = предмет їжі

(boy) = означення людини

4. Переклад англійських слів на українську:

a (категорія = неозначений артикль) => \_\_ (В українській мові немає артиклів)

boy (категорія = іменник) => хлопець (категорія = іменник)

eat (категорія = дієслово) => їсти (категорія= дієслово)

a (категорія = неозначений артикль) => \_\_ (В українській мові немає артиклів)

peach (категорія = іменник) => персик (категорія = іменник)

5. Зіставлення слів у відповідні відмінюванні форми

a boy eats a peach => Хлопець їсть персик

Перевагами RBMT є його повний контроль над перекладом. Будь-яку помилку можна виправити за допомогою цілеспрямованого правила, навіть якщо випадок який проковує це правило надзвичайно рідкісний, на відміну від статичних, де рідкісні форми будуть замінені на значення за замовчуванням. Основною слабкістю RBMT є невелика кількість дійсно хороших словників, а створення нових дороге [2].

SMT підхід машинного перекладу який замінив, попередній RBMT. Ідея SMT походить від теорії інформації, документ перекладається відповідно розподілу ймовірностей. Ймовірність вихідного рядка  $e$  при умові вхідного рядка  $f$  пропорційна добутку ймовірностей, що вихідний рядок  $e$  є перекладом вхідного рядка  $f$  (модель перекладу) і ймовірність вхідного рядка  $f$  (модель мови) тобто:  $p(e|f) \propto p(f|e) \propto p(e)$

SMT підхід розбиває задачу на дві підзадачі: модель мови та модель перекладу.



Знаходження найкращого перекладу  $e$  здійснюється шляхом вибору того, що дає найвищу ймовірність, де  $e^*$  - це всі можливі переклади вихідного рядка [3].

Наприклад: фраза “a boy eats a peach” для початку ми отримуємо модель перекладу та модель мови. Модель перекладу вивчає, які фрази або слова в одній мові відповідають словам або фразам в цільовій мові. Для перекладу “a boy eats a peach” на українську, SMT повинна вивчити, як перекладати кожне слово чи фразу, окремо та в певному контексті. Модель мови визначає, наскільки природно звучить перекладений текст на цільовій мові. Для перекладу на українську мову, модель буде оцінювати, наскільки буде зрозумілим речення “хлопець їсть персик” для носіїв української мови. Основними недоліками є вартісне створення корпусу, конкретні помилки важко передбачити та виправити, результати можуть мати поверхневу плавність, щоб замаскувати проблеми з перекладом [1].

NMT – домінуючий підхід до машинного перекладу який використовує штучну нейронну мережу для прогнозування ймовірності послідовності слів, зазвичай моделюючи цілі речення в одній інтегрованій моделі. При перекладі речення  $x = z$  мови оригіналу на цільову мову  $y$ , де  $x$  та  $y$  – це вектори, які складаються з  $I$  та  $J$  токенів відповідно. Моделі NMT дещо нагадують систему SMT, а саме тим що NMT також використовує ймовірності для потенційних перекладів  $y$  та потім вибирають підмножину перекладів, яка має найвищу ймовірність. Більшість моделей NMT є авто регресивними, що означає, що вони прогнозують ймовірність кожного токена цільового речення. Ймовірність усього перекладу обчислюється як добуток ймовірностей окремих прогнозованих токенів. Моделі NMT використовує архітектуру кодера-декодера, де мережа кодера обробляє вихідне речення  $x$  і кодує його у векторне або матричне представлення, а мережа декодера створює цільове слово за раз, враховуючи вихідне представлення та раніше створені токени. Декодер продовжує створювати токени до тих пір, поки не буде створено спеціальний маркер кінця речення, що завершує процес декодування. Для прикладу візьмемо фразу “a boy eats a peach”. Для початку текст “a boy eats a peach” закодується у вектор чисел, які представляють слова або токени ([START],a,boy,eats,a,peach,[END]). Кожне слово або токен буде векторизовано та передано через енкодер, що перетворює послідовність слів у вектор фіксованої довжини, що містить інформацію про контекст. Вектор, що представляє контекст вхідного тексту, передається через декодер, який починає генерувати вихідний переклад. Декодер також може використовувати контекст з вхідного тексту для кращого урахування граматичних та семантичних відповідностей [3]. Під час генерації перекладу декодер генерує послідовність токенів, які представляють перекладений текст. В кожен момент часу він вибирає токен, який має найвищу ймовірність відповідно до моделі. Генерація завершується, коли декодер видає токен [END]. В порівнянні з SMT нейронний машинний переклад зміг подолати проблеми які потребували великих обчислювальних потужностей, повна залежність NMT від безперервного представлення токенів пододала проблеми розрідженості, спричинені рідкісними словами чи фразами. Процес було спрощено, що пришвидшило переклад та мінімізувало втрату контексту.

#### СПИСОК ВИКОРИСТАНИХ ДЖЕРЕЛ:

1. Ігнатенко В. Д. Використання сучасних інформаційних технологій у підготовці майбутніх філологів. *Іноземні мови*. 2020. № 1(101). С. 37–42.
2. Нікольський Ю. В., Пасічник В. В, Щербина Ю. М.; за наук. ред. В. В. Пасічника; Системи штучного інтелекту: навч. посіб. М-во освіти і науки, молоді та спорту України. 2-ге вид., виправл. та доповн. Львів: Магнолія-2006, 2013. 279 с.
3. Raising productivity of automated translation: The factor of terminology. URL : <https://www.tcworld.info/e-magazine/translation-and-localization/raisingproductivity-of-automated-translation-the-factor-of-terminology-475/> (дата звернення: 26.03.2024).



*Кавацюк Костянтин Іванович,*

*студент III курсу*

*спеціальності «Інженерія програмного забезпечення»,*

*ЗВО «Університет Короля Данила»*

**Науковий керівник:**

*Бойчук Андрій Михайлович,*

*доцент кафедри інформаційних технологій,*

*кандидат фізико-математичних наук, доцент,*

*ЗВО «Університет Короля Данила»,*

*м. Івано-Франківськ, Україна*

## **ВПЛИВ РІВНЯ ВОЛОДІННЯ АНГЛІЙСЬКОЮ МОВОЮ НА ПОДАЛЬШУ КАР'ЄРУ В ІТ**

На шляху до становлення висококваліфікованого фахівця в сфері інформаційних технологій, знання англійської мови відіграє одну з провідних ролей, на рівні зі знанням технологій програмування та досвідом.

Станом на червень 2021 року 49% розробників оцінили свій рівень знань англійської мови як вище середнього чи просунутий, що створює картину конкурентно здатних працівників, навіть на рівні світового ринку. Хороша англійська відрізняє розробників Senior та вище від розробників нижчих рівнів. 64% сеньйорів та 65% тімлідів знають англійську на рівні вище середнього чи просунутому. Станом на червень 2021 року року, тільки 14% розробників рівня Senior та ін. знають англійську на рівні Pre-Intermediate та нижче, що дає змогу оцінити рівень необхідності володінням англійської мови [1].

Коливання рівня зарплат в залежності від рівня англійської наглядно зображає тенденцію переходу Українських компаній на іноземних замовників. Існує значна різниця зарплат між рівнями. Наприклад, Advanced та Elementary на позиції Junior розробник має біля 250\$, коли на позиції Senior розробник заробляти 2000\$ доларів та більше [2].

Першою перепоною в кар'єрі любого розробника стає співбесіда. Станом на червень 2023 в Україні є лідерами аутсорсингові (компанії які підтримують, розробляють продукти для замовників “третіх осіб”) та продуктові (компанії які підтримують, розробляють та удосконалюють власний продукт). У випадку з «продуктовими» компаніями, мінімальний рівень знань англійської мови для найму, може коливатися від спеціалізації та стратегії компанії. Аутсорсингові компанії України взяли вектор розвитку на іноземних замовників, для кращої комунікації з клієнтами використовується зазвичай саме англійська мова. Тому все частіше і частіше на співбесідах звертають увагу на англійську, можливий і факт проведення співбесід на англійській мові [3].

Не тільки при наймі, але в подальшій роботі та комунікації з клієнтами використовується англійська мова. Для розробників стало в нормою володіти великою кількістю технологій, які вони вивчають за допомогою документації, яка власне написана на англійській мові, оскільки зазвичай розробниками є англомовні компанії [4].

Всі замітки та оновлення які відбуваються в певних технологіях, описуються в замітках про оновлення. В цьому випадку знання англійської мови допоможе в своєчасному розборі оновлень. Більша частина професійної літератури написана англійською, а в випадку з перекладом зазвичай інформація є не до кінця достовірною, оскільки автори перекладу здебільшого опускають певні особливості мови оригіналу які надають додаткове розуміння. В сфері розробки програмного забезпечення не є рідкістю коли розробник рівня Senior і вище звертається за допомогою у вирішенні проблем на різні інтернет-ресурси, в тому числі і до іноземних розробників. Можливість комунікації з іноземними розробниками сприяє обміну досвідом, який в сфері розробці програмного забезпечення цінується як одна із ключових опцій на рівні з англійською. Також комунікація може принести новини технологій, деякі новини “із





середини». Популярні ресурси для розробників написані англійською, наприклад stackoverflow або github [5].

Знання англійської мови можна назвати однією із ключових навичок для розробника рівня Junior і вище. Сфера розробки програмного забезпечення зосереджена в країнах де англійська є добре поширена. Рівень англійської мови прямо впливає на кар'єру розробника, від найму до подальшого розвитку.

#### СПИСОК ВИКОРИСТАНИХ ДЖЕРЕЛ:

1. Англійська в IT: з чого почати та як «прокачати». Klik Ukraine Support Support – IT сервіс провайдер. URL: <https://www.klikolutions.com.ua/great-info/anglijska-v-it-z-chogo-pochaty-ta-yak-prokachaty/>
2. Зарплати українських розробників – літо 2021. DOU. URL: <https://dou.ua/lenta/articles/salary-report-devs-summer-2021/>
3. В Україні зрівнялась кількість айтівців у продукті та аутсорсі – їх по 40%. Які зарплати та вимоги в продуктових компаніях. DOU. URL: <https://dou.ua/lenta/articles/specifics-of-product-companies-2023/>
4. Чому вам обов'язково слід знати англійську, якщо ви хочете працювати в IT | Gramaro. Gramaro – Online English Grammar. URL: <https://www.gramaro.io/es/blog/why-you-should-know-english-if-you-want-to-work-in-it>
5. Lisenchuk V. Англійська мова для IT-фахівця. Навіщо потрібен і як прокачати. Custom Web & Mobile Development Company – New Line Technologies. URL: <https://newline.tech/english-for-it-specialist-uk/>

*Калин Марія Богданівна,*

*студентка II курсу*

*спеціальності «Менеджмент»,*

*Фаховий коледж ЗВО «Університет Короля Данила»*

*Науковий керівник:*

*Перцович Тетяна Олександрівна,*

*старший викладач кафедри управління та адміністрування,*

*ЗВО «Університет Короля Данила»,*

*м. Івано-Франківськ, Україна*

#### ЗМІНИ І ЇХ ВПЛИВ НА МЕНЕДЖМЕНТ СУЧАСНИХ ПІДПРИЄМСТВ

Ми стоїмо на порозі технологічної революції та швидких змін, які можуть підвищити продуктивність праці, прискорити виробниче зростання та збільшити доходи підприємств. У міру того, як менеджери вміють дивитись вперед і підхоплювати зміни, таке і буде майбутнє їхніх компаній.

Сучасні підприємства працюють в постійно змінному середовищі. Зміни впливають на менеджмент підприємств через нові виклики ринку та суспільства, вимоги часу, які зумовлені новими соціальними, демографічними, економічними та політичними реаліями. Ті проблеми, які створила Росія, розпочавши криваву війну з Україною, неабияк змінила життя вітчизняного бізнесу та економіки в цілому. Вміння підприємств пристосуватись до таких змін – означає утримати ринкові позиції та за можливості покращити управління бізнесом.

Метою наукової праці є дослідити зміни внутрішнього та зовнішнього середовищ та їх вплив на менеджмент сучасних підприємств.





Наукові дослідження щодо змін у менеджменті організацій присвячені праці багатьох вчених. Як вважають В. Стадник та М. Йохна, організаційні зміни, незважаючи на причини, що їх зумовили, мають розширювати межі повноважень менеджерів нижчих рівнів управління, сприяти їх самостійності у розв'язанні виробничо-господарських завдань, що зумовить залучення більшості працівників підприємства до управління, зростання їх ділової активності, посилюватиме їх прагнення до саморозвитку, оволодіння сучасними технологіями, зокрема інформаційними [1, с. 261].

Зміна – це філософська категорія. Зміни можна розуміти як події чи явища, що в певних проміжках часу несуть розбіжності. Зміни можна розглядати як певні процеси, що несуть за собою нові елементи, дії, поведінку тощо. З точки зору менеджменту зміни розглядаються як функції менеджменту організації, які необхідно брати до уваги і коригувати діяльність відносно них. Зміни для менеджменту сучасного підприємства – це вміння «тримати удар», тригери для оновлення підприємства в цілому.

Традиційно в менеджменті організацій можна розглянути наступні зміни:

- структурні зміни;
- зміни в діяльності підприємства;
- зміни в технологіях;
- зміни в особистостях;
- зміни в цілому роботі організації;
- суспільні зміни.

Процеси змін можуть затягнутися надовго. А підприємства можуть чинити опір. У процесі змін вони часто чинять опір, який може мати такі прояви [2]:

- прямий саботаж змін всередині організації, пов'язаний спробами «поховати» їх у поточці поточних справ;
- затягування початку змін;
- виникнення непередбачених труднощів у процесі змін, які ведуть до уповільнення процесу і збільшення витрат у порівнянні із запланованими.

Змінюються цілі, люди, структури управління організацій і технології, тощо. Найважче піддаються змінам цінності та культура організацій.

За таких умов необхідна стабілізація стану підприємств, впровадження нових моделей управління та правил ділових відносин.

Управляти зовнішніми змінами фактично не можливо, але їх слід прогнозувати.

Відомий гуру менеджменту, Пітер Фердинанд Друкер, ще в 1997 році своїй праці «Виклики для менеджменту XXI століття» переконував в наступному [3, с. 88]:

1. Політика, спрямована на створення майбутнього.
2. Методика пошуку й прогнозування змін.
3. Стратегія впровадження змін як у внутрішній, так і в зовнішній діяльності організації.
4. Політика, що дає змогу максимально врівноважити зміни і стабільність».

В період змін організації як ніколи гостро потребують інформації. У даний час інформація є найціннішим ресурсом. Інформація – це предмет процесу управління організацією. **Основні ресурси підприємства** – це люди, капітал, матеріали, технології. Володіти інформацією про їх стан має неабияке значення. Зростання взаємодії операційних та інформаційних технологій, цифрова трансформація і війна привела до збільшення кіберінцидентів, що теж необхідно взяти до уваги, здійснюючи управління сучасним підприємством.

Наступна зміна стосується трудового ресурсу. Зрозуміло, що через війну зменшується народжуваність та збільшуються міграційні процеси. Тому, необхідно шукати привабливі кар'єрні шляхи та нові мотиваційні моделі управління. Рівновага між змінами і стабільністю має доповнюватися системою компенсацій, подяк і винагород.

Гостра конкуренція – третя і вагома зміна. Високі технології, фінансові можливості та кваліфікований персонал – це далеко не всі чинники впливу на відповідні результати менеджменту підприємства. Так, конкуренція – це суперництво. А ще, це одна з найпотужніших рушійних



сил вільного ринку. Не можна оминати увагою й не зовсім економічні чинники монополізації та викривлення конкуренції, притаманні українській економіці. Потрібна злагоджена робота більшості органів влади, підтримана цілеспрямованим тиском громадянського суспільства [4].

Ризик і втрати – чи не найбільш болюча зміна в діяльності підприємств. Збільшення податків, кредитування та втрати фінансової стійкості несуть ризики платоспроможності та рентабельності багатьом вітчизняним підприємствам. Контроль ризиків у процесі реалізації фінансової стратегії запропоновано здійснювати на основі моніторингу ризиків утрати вартості суб'єктів господарювання, що дає змогу оцінити вплив прийняття управлінських рішень на ринкову вартість підприємства [5].

На завершення розглянемо інноваційні зміни, які несе диджиталізації та впровадження ІІІ в менеджмент сучасних підприємств. Зміни зовнішнього середовища, зокрема технологічні трансформації, посилення інформаційних процесів, формування нових запитів споживання, зумовлюють зростання диджиталізації в усьому світі. Суть цих трансформацій полягає в пошуку нових підходів та управлінських концепцій для вирішення класичних бізнес-завдань. Цифрові технології створюють ряд конкурентних переваг підприємства [6]:

- високий рівень конкурентоспроможності;
- економію фінансових та природних ресурсів;
- оптимізація роботи з масивом;
- лояльність клієнтів;
- формування іміджу підприємства.

В Україні є багато спеціалістів, які впроваджують ІІІ у медицині, телекомунікаціях, медіа, автомобілебудуванні. Наприклад, у харківському офісі GlobalLogic створюють систему раннього діагностування хвороби Альцгеймера. Колеги зі Львова розробляють адаптивні системи допомоги водію [7]. Час змін потребує впровадження інновацій. Хто опанує нові технології, у того буде набагато більше шансів закріпитися на конкурентному ринку.

Підсумовуючи, зробимо висновок: для того, щоб успішно виживати в довгостроковій перспективі, організація повинна вміти прогнозувати складнощі, які можуть виникнути на її шляху, і те, які нові можливості можуть відкритись для неї в майбутньому, враховуючи, як зовнішні, так і внутрішні зміни.

«Братися за побудову майбутнього досить ризиковано. А не братися – ще гірше», – істина Пітера Ф. Друкера.

#### СПИСОК ВИКОРИСТАНИХ ДЖЕРЕЛ:

1. Стадник В. В., Йохна М. А. Менеджмент : підручник. Київ : «Академвидав», 2007. 464 с.
2. Павлова Р. К., Тимошенко В. Ф. *Менеджмент змін в організації* Економіка та управління підприємствами. 2017. Т. 28 (67). № 1. С. 67–70. URL: [https://www.econ.vernadskyjournals.in.ua/journals/2017/28\\_67\\_1/16.pdf](https://www.econ.vernadskyjournals.in.ua/journals/2017/28_67_1/16.pdf) (дата звернення: 11.02.2024).
3. Друкер П. Ф. *Виклики для менеджменту XXI століття* / пер. з англ. Т. Літенської. Київ : Видавнича група КМ-БУКС, 2020. 240 с.
4. Шавалюк Л. Царі гори та їхні будні. *Тиждень*. 2016. № 44 (468) від 3 листопада. URL: <https://tyzhden.ua/tsari-hory-ta-ikhni-budni/> (дата звернення: 19.02.2024).
5. Середа О. О. Управління ризиками втрати вартості суб'єктів господарювання у формуванні та реалізації фінансової стратегії. URL: [http://bses.in.ua/journals/2021/72\\_2\\_2021/20.pdf](http://bses.in.ua/journals/2021/72_2_2021/20.pdf) (дата звернення: 11.02.2024).
6. Лазоренко Т., Шолом І. Діджиталізація як основний фактор розвитку бізнесу. *Тенденції розвитку бізнесу та менеджменту* : зб. І Міжнародної науково-практичної конференції «Бізнес, інновації, менеджмент: проблеми та перспективи» Київ, 2020.
7. Рябоконт Д. Штучний інтелект: помічник у відновленні економіки. Економічна правда 13 січня 2021. URL: <https://www.epravda.com.ua/columns/2021/01/13/669909/> (дата звернення: 15.02.2024).



*Калун Катерина Юріївна,  
студентка I курсу  
спеціальності «Журналістика»,  
ЗВО «Університет Короля Данила»*

*Науковий керівник:  
Гуменюк Тетяна Іванівна,  
професор кафедри права та публічного управління,  
доктор історичних наук, професор,  
м. Івано-Франківськ, Україна*

## **ПРОЦЕС НАУКОВОГО ПІЗНАННЯ ЯК ОСОБЛИВИЙ ВИД ДІЯЛЬНОСТІ ЛЮДИНИ**

Важливим напрямом наукового вивчення будь-яких явищ та процесів суспільної реальності є встановлення методологічної основи їх пізнання. Складний і достатньо суперечливий процес наукового пізнання як єдності раціональних та ірраціональних чинників на різних етапах еволюції науки виявляється по-різному – від їхнього протистояння в епоху нового часу і до наростаючої інтеграції в епоху посткласичного періоду наукового поступу. Однак безперечний той факт, що названа єдність раціональних й ірраціональних чинників, по суті, є атрибутивною характеристикою науки як специфічної форми освоєння світу, становлення істинного знання [1, с. 25].

Теоретичний рівень наукового пізнання є більш високим ступенем дослідження дійсності, логічним узагальненням практичного досвіду людей. Практична вага теоретичного знання значно вища, ніж на емпіричному рівні, оскільки стає передумовою змін у способі виробництва, соціальній структурі та соціальних стосунках. Теоретичне знання має загальний і необхідний характер і містить відомості про внутрішні закономірності спостережуваних явищ, воно являє собою одну з форм раціональної діяльності, що не тільки описує сукупність фактів, але й пояснює їх, виявляє виникнення та розвиток явищ і процесів, їх внутрішні та зовнішні зв'язки та причинно-наслідкові залежності [2, с. 127]. Процес наукового пізнання є неможливим без розробки та використання належного методологічного інструментарію дослідження. Загалом можна виділити три основні підходи до визначення сутності поняття методологія. Відповідно до першого методологія визначається як вчення про вчення про науковий метод пізнання й перетворення світу, його філософська, теоретична основа; сукупність методів дослідження, що застосовуються в будь-якій науці відповідно до специфіки об'єкта її пізнання; як науку про структуру, логічну організацію, методи та засоби діяльності. Іншим напрямом філософських принципів є діалектичні принципи пізнання, які виступають як надбудова над принципами «здорового глузду». До них слід віднести: 1) принцип загального зв'язку впливає з основного положення філософії про матеріальну єдність навколишнього світу, де існує безліч зв'язків між предметами та явищами, які можуть виявлятися як безпосередньо, так і опосередковано. 2) принцип загального розвитку. Безперервно виникає щось нове в усіх явищах природи та суспільства, в духовному житті людини. Перебіг багатьох процесів відбувається від простого до складного, від нижчого до вищого, за висхідною лінією. Водночас бувають і зворотні процеси, коли події відбуваються за низхідною лінією. Такі процеси є по суті регресивними. 3) принцип діалектичної суперечності ґрунтується на законі єдності та боротьби протилежностей, який полягає в тому, що між різними сторонами предмета чи явища є не тільки протилежності й взаємні винятки, а між ними існує і єдність. 4) принцип діалектичного заперечення базується на загальному законі заперечення, і має в необхідності додержання наступності під час переходу від старого до нового, від попереднього до наступного. При цьому заперечення попереднього є не абсолютним, а лише відносним, чим і забезпечується спіралеподібний розвиток процесів і явищ у природі та суспільстві. Саме цей принцип пояснює нескінченне виникнення одних якісних станів і знищення інших. 5) принцип історизму передбачає активне застосування



порівняльно-історичного методу – сукупність пізнавальних засобів, процедур, які дозволяють виявити схожість і відмінність між явищами, що вивчаються. б) принцип єдності історичного і логічного заснований на переконанні, що структура об'єкта є продуктом його еволюції і відбиває її основні етапи. Тому правильна теорія, розкриваючи «специфічну логіку» цієї структури, фактично відтворює його історію в стисненому й очищеному від випадковостей вигляді [3, с. 191]. Будь-який проект, який спрямований на наукове дослідження проблеми чи сфери життєдіяльності, є суто індивідуальною роботою. Дослідник ставить собі конкретну мету, а методи наукового дослідження виступають способами її досягнення. Будь-яке ґрунтовне дослідження проводиться на основі загальноприйнятої методології. Систематичний розвиток наукових методів виявляється найбільш важливою умовою становлення та розвитку науки як соціальної системи. Їх використання робить процес наукового пошуку потенційно відтворюваною процедурою, що має принципове значення з точки зору забезпечення достовірності результатів дослідження, оскільки останні стають параметрами, що перевіряються. В цілому, еволюційний розвиток права, удосконалення правової діяльності, правотворчості та юридичної техніки, а разом з тим критичного осмислення створеного та функціонуючого права ознаменувалося появою особливого виду соціальної діяльності – науково-доктринального, спрямованого на пізнання загальних закономірностей правового життя та еволюції права. Це в свою чергу дало безпосередній поштовх та імпульс до появи основ методології юридичної науки як розділу юридичного пізнання, що займається розробкою та застосуванням тих чи інших способів дослідження права та правової діяльності. Науковий метод – це система регулятивних принципів, прийомів та способів, за допомогою яких досягається об'єктивне пізнання дійсності в рамках науково-пізнавальної діяльності. Таким чином, метод – це інструмент або техніка, наприклад якісний або кількісний метод. Він також включає інтерв'ю, тематичні дослідження або опитування. У сучасних умовах швидкого розвитку суспільного життя серйозного значення набуває ефективно налагоджений науково-дослідницький процес, який має високу теоретичну базу, що забезпечує його результативність [4, с. 536]. Теоретично обґрунтована методологія, яка використовується в науково-дослідницькому процесі, істотно полегшує підготовку, проведення та опрацювання такого результату дослідження.

#### СПИСОК ВИКОРИСТАНИХ ДЖЕРЕЛ:

1. Мельник В. Наукове пізнання як вид духовної практики і єдність раціональних та ірраціональних чинників. *Вісник Львівського університету*. Серія історична. 2017. Спецвипуск. С. 25–38.
2. Грицина Л. А., Харун О. А. Характеристика методологічних основ наукового пізнання економічних процесів. *Вісник Хмельницького національного університету*. 2021. № 5. Т. 2. URL: <http://journals.khnu.km.ua/vestnik/wp-content/uploads/2022/03/2021-en-52-20.pdf>
3. Мушнікова С. А. Методологія наукового пізнання: об'єктивна необхідність дослідження безпеки розвитку підприємства як економічної системи. *Економічний вісник*. 2019. № 3. С. 187–196. URL: [https://ev.nmu.org.ua/docs/2019/3/EV20193\\_pdf](https://ev.nmu.org.ua/docs/2019/3/EV20193_pdf)
4. Бехруз Х. Н., Мануїлова К. В. Науково-дослідницький процес: методологічний аспект. *Юридичний науковий електронний журнал*. 2023. № 1. С. 534–537. URL: [http://lsej.org.ua/1\\_2023/123.pdf](http://lsej.org.ua/1_2023/123.pdf)





*Калун Анастасія Юріївна,  
студентка I курсу  
спеціальності «Дизайн»,  
ЗВО «Університет Короля Данила»  
Науковий керівник:  
Матоліч Ірина Яремівна,  
завідувач кафедри дизайну,  
кандидат мистецтвознавства, доцент,  
ЗВО «Університет Короля Данила»,  
м. Івано-Франківськ, Україна*

## **МИСТЕЦТВО ЯК ЗАСІБ ЗЦІЛЕННЯ: РОЛЬ АРТ-ТЕРАПІЇ У ПОДОЛАННІ ВІЙСЬКОВИХ ТРАВМ**

Воєнна діяльність в Україні призводить до руйнування життів, їх втрати та викликає серйозні психологічні травми. Наразі складно передбачити масштаби та наслідки війни для українців, але очевидно, що психічне здоров'я людей потребує активних та ефективних методів терапії. Одним із таких ефективних методів є арт-терапія.

Арт-терапія представляє собою форму психотерапії, що базується на усвідомленні того, що творча діяльність, переважно художня, має позитивний вплив на психоемоційний стан людини і має цілющий ефект. Головним у цьому є сам процес творення, а не його кінцевий результат. Сучасна арт-терапія використовує широкий спектр методів, підходів та технік, таких як живопис, графіка, скульптура, інсталяція, які допомагають виразити внутрішні переживання людини. Багато пацієнтів вважають арт-терапію однією з найбільш зручних форм лікування, оскільки вона дозволяє їм виражати свої проблеми без необхідності їх конкретизації.

Цей метод терапії виник на перетині трьох наук: психіатрії, психології та мистецтвознавства. Термін «арт-терапія» був введений Адріаном Хіллом у 1938 році, описуючи свою роботу з хворими на туберкульоз. Початково арт-терапія ґрунтувалася на теоретичних концепціях Фрейда і Юнга, а згодом розвивалася, включаючи гуманістичні моделі розвитку особистості Роджерса і Маслоу [2].

Найважливішою технікою арт-терапії є техніка активного уявлення, спрямована на зближення свідомого і несвідомого через ефективну взаємодію. З погляду гуманістичної школи, можливості арт-терапії пов'язані з наданням клієнтам необмежених можливостей для самовираження і самореалізації у творчості, що дозволяє їм пізнавати і підтверджувати свою ідентичність.

На сьогоднішній день існує безліч різновидів арт-терапії: танцювальна терапія, музикотерапія, гончарство і ліплення, пісочна терапія, фототерапія. Кожен із них використовується на різних етапах психотерапії, а також не має обмежень у засобах вираження і рівні підготовки.

Танцювальна терапія – це форма соматичної терапії, яка використовує рух як шлях до зцілення для тих, хто гостро переживає травму чи втрату. Багато практикуючих лікарів вірять в ефективність залучення тіла до процесу лікування. Тим паче, зцілення рухом є дуже делікатним і дієвим інструментом впливу. За даними Американської асоціації танцювальної терапії, зцілення танцями – це терапевтичне втручання, яке сприяє зміцненню здоров'я шляхом навмисного задіяння всіх проявів людини: психічного, емоційного та фізичного. Одна з основних передумов танцювальної терапії полягає в тому, що розділення розуму та тіла неможливе. Адже розум і тіло неминуче впливають одне на одного [2].

Музикотерапія – це метод, що використовує музику в якості засобу корекції емоційних відхилень, страхів, рухових і мовних розладів, відхилень у поведінці, при комунікативних труднощів, а також для лікування різних соматичних і психосоматичних захворювань. Організм людини, слухає музику, ніби підлаштовується під неї. В результаті піднімається настрій, працездатність, знижується больова чутливість, нормалізується сон, відновлюється стабільна частота серцебиття і дихання. Мелодії, які приносять людині радість, благотворно впливають





на організм: уповільнюють пульс, збільшують силу серцевих скорочень, сприяють розширенню судин, нормалізують артеріальний тиск, стимулюють травлення, покращують апетит, полегшує встановлення контакту між людьми, підвищують тонус кори головного мозку, покращує обмін речовин, стимулюють дихання і кровообіг, посилюють увагу [2].

Гончарство і ліплення – це відволікання від повсякденних турбот, трансформація творчої енергії у відчутний результат, а також арт-терапія. Робота з глиною може стати медитативним досвідом, який дозволить вам зосередитись на даний момент і відпустити турботи та стреси. Тактильний досвід ліплення та формування глини може заспокоювати та заспокоювати, допомагаючи зменшити почуття занепокоєння та напруги. Кераміка також забезпечує творчий вихід, який може допомогти підняти настрій та посилити почуття задоволення та виконаного обов'язку [5, с. 121].

Пісочна терапія – це один з методів арт-терапії, який передбачає взаємодію з піском. Він є способом спілкування дитини або дорослого з навколишнім світом і самим собою, а також засобом зняття внутрішньої напруги. Відмінність пісочної терапії від інших методів в тому, що вона дозволяє створювати світ, який відкриває шлях до мрій і фантазій. Цей світ можна розглядати, відчувати, змінювати та обговорювати [3, с. 16–17].

Фототерапія – один із напрямів арт-терапії, який використовує фотознімки, тематичні зображення, метафорично-асоціативні карти у процесі психологічної допомоги. Застосування фотографії, фотозображень, арт-карт з метою зцілення, висвітлення та вирішення психологічних проблем, а також гармонізації та розвитку особистості. Дана психологічна робота може включати в себе використання, як готових фотографій, так і створення власних фотозображень у терапевтичному процесі. Фототерапію переважно розглядають як цілісну систему технік консультування, на основі фотографій [1].

Дані методи можна використовувати у випадку: тривалого стресогенного впливу, депресії, емоційної лабільності, підвищеної тривожності, соціальної депривації, зниженого настрою, проявів невмотивованої агресії.

Використання арт-терапії має безліч переваг порівняно з іншими методами. По-перше, це легкість використання, доступна кожній людині, незалежно від її віку, статі, рівня творчих здібностей, тобто майже немає протипоказань. Наступною перевагою є те, що арт-терапія є невербальною методом, а тому особливо цінна для інтровертів або людей, що мають труднощі з вираженням власних переживань. Арт-терапія також має здатність мобілізувати творчі сили індивіда, тим самим даруючи позитивний емоційний заряд. Як і в будь-якому методі психологічного впливу, є і негативні сторони цієї психотерапевтичної допомоги. В основному вони базуються на небажаннях людини сприйняти результат діагностики або просто неготовності до змін. Це здебільшого чисто індивідуальні переживання щодо отриманої інформації у процесі сеансу [4, с. 177–178].

Отже, у світі арт-терапії існує безліч методів, серед яких варто виділити пісочну терапію та фототерапію. Пісочна терапія дозволяє створювати світ, в якому людина може відкрити для себе свої мрії та фантазії, відчути їх, змінити і обговорити. Завдяки фототерапії можна використовувати фотографії для зцілення, висвітлення та вирішення психологічних проблем, а також для гармонізації та розвитку особистості.

Ці методи можуть бути ефективними у випадках тривалого стресу, депресії, емоційної нестабільності та інших психологічних проблем. Вони мають безліч переваг, таких як доступність, невербальний характер, здатність мобілізувати творчі сили людини. Однак, як і будь-який метод психологічного впливу, вони можуть мати й негативні аспекти, зокрема, пов'язані з неготовністю особистості до змін та індивідуальним сприйняттям отриманої інформації.

#### СПИСОК ВИКОРИСТАНИХ ДЖЕРЕЛ:

1. Малькюді К. А. Джерело мистецької терапії. Видавництво «Нова книга». 2007. 223 с.
2. Рубін Д. А. Підходи до мистецької терапії: Теорія і методика. Видавництво «Вільна думка». 2010. 342 с.



3. Хілл А. Б. Мистецька терапія: Теорія та практика. Видавництво «Київська Старовина». 1989. 144 с.
4. Леві Ф. Дж. Танцювальна терапія: Мистецтво зцілення. Видавництво «Веселка». 2005. 312 с.
5. Девіс У. Б., Гфеллер К. Є. Музична терапія: Мистецтво, що виходить за межі слів. Видавництво «Основа». 2008. 410 с.

*Карач Анастасія Ігорівна,  
студентка III курсу денної форми навчання,  
група КЮс-2021-2,  
Фахового коледжу ЗВО «Університет Короля Данила»  
Науковий керівник:  
Луцький Роман Петрович,  
директор Науково-дослідного інституту  
імені Академіка Івана Луцького,  
доктор юридичних наук, професор,  
ЗВО «Університету Короля Данила»,  
м. Івано-Франківськ, Україна*

## МОВА ЯК ВІДЗЕРКАЛЕННЯ КУЛЬТУРНОГО ТА ІНТЕЛЕКТУАЛЬНОГО РІВНЯ ЛЮДИНИ

Наше сьогодні не дає нам можливості стати впізнаваними та успішними, якщо у руках диплом про закінчення вищої освіти. Це тільки перше, чимале, вкладення у майбутнє. Наступним кроком, котрий триває протягом усього життя, є робота над собою. Вона відіграє важливу роль, незалежно від професії, яку обрали, чи вирішили працювати самі на себе.

Мова, перш за все, є інструментом спілкування. Завдяки якій, маємо змогу виражати свої емоції, ділитися ідеями та розуміти одне одного. Якщо людина, використовуючи комунікативні навички, вміє себе презентувати, а згодом, добре продати свої послуги – вона досягне успіху. Їй простіше знаходити нові знайомства, налагоджувати відносини та бути у «своїй тарілці» в будь-якому оточенні.

Зважаючи на необхідність, у сучасному світі формувати своє «я», актуальність теми є очевидною.

Мета дослідження полягає в аналізі мови, як впливу на культурне та інтелектуальне середовище, а також їхній взаємозв'язок. Вивчення даної теми для розуміння людської свідомості та розвитку суспільства в цілому.

Мова, як відомо, є не лише засобом спілкування. Це також спосіб сприйняття світу, відтворення його в свідомості людини.

Формування мовної культури, поведінки, спілкування відбувається поступово, за умови, що мовець свідомо ставиться до свого вдосконалення і має на меті домогтися високої мовної культури [6, с. 20].

Культура мови починається із самоусвідомлення мовної особистості. Вона зароджується й розвивається там, де носіям літературної мови небайдуже, як вони говорять і пишуть, як сприймають їхню мову в різних суспільних середовищах, а також у контексті інших мов [7, с. 21].

Мова є відзеркаленням культури, історії та інтелектуальних аспектів суспільства. Дбаючи про розвиток нашої мови, ми зберігаємо національну культуру. Ознаками високої культури



мовлення є її чистота, змістовність, доречність, логічність, та правильність. [3, с. 272].

Розвиток культури мовлення передусім формується в сім'ї. Батьки закладають основи поваги й любові до рідного слова. Школа дає теоретичні знання, а далі, під впливом культурного оточення, засобів масової інформації, приходиться досвід користування словом, збагачується лексикон, поліпшується чистота мовлення. Удосконалити свою мовну культуру можна тільки завдяки наполегливій праці над своєю особистістю. Людина все життя повинна навчатися та розвиватися. Тому розвиток культурного мовлення триває протягом всього життя.

Культурний рівень людини відображається у виборі мови, багатстві словникового запасу, способах виразності й спілкування. Кожна мова має свою унікальну культурну спадщину, яка відображає історію, традиції, цінності та погляди конкретного народу. Наприклад, виразність та точність мови можуть свідчити про високий культурний рівень, а вживання ідіом і мовних фраз може відображати культурну спадщину та інтелектуальний розвиток особистості [2, с. 115].

Що стосується інтелектуального рівня, то мова відображає загальний рівень розвитку мислення та сприйняття інформації. Людина з більш розвиненим інтелектуальним рівнем може використовувати складніші структури мови, точніше формулювати думки, а також виявляти більшу лексичну розмаїтість. Крім того, здатність до аналізу, критичного мислення і творчого виразу може бути відображена через мовні вміння та навички.

У світі, де кожна людина має свою унікальну культурну та інтелектуальну спадщину, мова стає ключем до розуміння та сприйняття цінностей і ідеалів суспільства. Вона відображає не лише наші знання та розум, але і наші переконання, традиції та ідентичність. Таким чином, мова стає не лише інструментом комунікації, але й відзеркаленням нашого культурного та інтелектуального рівня [1, с. 121].

Словом ми досягаємо світ, воно – інструмент пізнання, найцінніший дар природи. У слові ми виявляємо себе, своє особисте «я». Слово – візитна картка віку, професії, соціального стану, країни і громадянства. Словом ми творимо світ реальних і фантастичних образів.

Слово гуртує людей у народ і будує державу. Слово – ген культури, душа народу, жива пам'ять про все, що при нас і до нас було. Нарешті, слово охороняє культурну цілісність та інформаційний суверенітет нації. [5, с. 134]

«Відберіть у народу все – і він усе може повернути, але відберіть мову, і він ніколи більше вже не створить її; нову батьківщину навіть може створити народ, але мови – ніколи: вимерла мова в устах народу – вимер і народ» [4, с. 18].

#### СПИСОК ВИКОРИСТАНИХ ДЖЕРЕЛ:

1. Свиридова О. Ф., Чабан Н. І. *Роль мови в інтелектуальному формуванні особистості*: матеріали всеукр. студ. наук.-практ. конф., м. Херсон, 11 трав. 2017р. Херсон, 2017. С. 119–122.
2. Постригань А. В. Мова як інструмент міжкультурної комунікації для формування особистості URL: <https://core.ac.uk/download/pdf/43282981.pdf>.
3. Розвиток мови як відзеркалення впливової ролі держави. URL: <https://files.znu.edu.ua/files/Bibliobooks/Inshi48/vnaduppu2011v2/37.pdf>.
4. Сербенська О. А., Волощак М. Й. Актуальне інтерв'ю з мовознавцем: 140 запитань і відповідей. Київ : «Просвіта», 2001. 204 с.
5. Пономарів О. Д. Українське слово для всіх і для кожного. Київ : Либідь, 2013. 360 с.
6. Караман С. О., Караман О. В., Плющ М. Я., Тихоша В. І. Українська мова : підруч. для 11 кл. загальноосвіт. навч. закл. з навчанням укр. мовою: академ рівень, профіл. рівень. Київ : Освіта, 2011. 416 с.
7. Глазова О. П. Рідна мова : підруч. для 10 кл. загальноосвіт. навч. закл., Київ : Зодіак-ЕКО, 2010. 256 с.
8. Заболотний О. В. Українська мова : підруч. для 11 кл. загальноосвіт. навч. закл.: рівень стандарту. Київ : Генеза, 2013. 256 с.



*Кейван Станіслава Петрівна,  
студентка III курсу  
спеціальності «Право»,  
Чернівецький національний університет  
імені Юрія Федьковича  
Науковий керівник:  
Процьків Наталія Миколаївна,  
доцент кафедри приватного права,  
кандидат юридичних наук, доцент,  
Чернівецький національний університет  
імені Юрія Федьковича,  
м. Чернівці, Україна*

## **ВРАХУВАННЯ ДУМКИ ДИТИНИ ПРИ ПОЗБАВЛЕННІ БАТЬКІВСЬКИХ ПРАВ В УМОВАХ ВОЄННОГО СТАНУ**

У зв'язку з початком повномасштабної війни РФ проти України, багато сфер життя в країні зазнали реформацій, а питання, пов'язані з інститутом сім'ї стали особливо актуальними в нових умовах. Наприклад, справи щодо позбавлення батьківських прав особи, яка перебуває на тимчасово окупованій території, що підлягають розгляду відповідно до звичайного порядку, однак є особливості, пов'язані з визначенням компетентного суду та труднощі у виклику відповідача в судове засідання.

Відповідно до положень СК України дитина, яка може висловити свою думку, має бути вислухана, у тому числі при вирішенні спору про позбавлення батьківських прав. У Кодексі визначені основи, порядок та перелік осіб, які мають право ініціювати таке позбавлення щодо тієї чи іншої особи, а також підстави позбавлення батьківських прав [1].

Специфіка позбавлення батьківських прав полягає у такому:

1. Обмежене коло осіб, до яких можливо застосувати відповідну санкцію, як правило, це батьки дитини.
2. Даний вид санкції застосовується тільки за рішенням суду, тобто тільки в судовому порядку можливо позбавити батьківських прав одного або обох батьків.
3. Як правило, в таких процесах завжди бере участь спеціалізований орган, що забезпечує права та свободи дитини, відповідні служби у справах дітей.
4. Специфіка виконання судового рішення: тільки в крайніх випадках допускається залучення виконавчої служби задля виконання відповідного судового рішення.
5. Можливість поновити відповідні права. Батьки або один із батьків, якого позбавили батьківських прав, мають можливість поновити відповідні права, якщо підстава, за якою позбавляли батьківських прав, вичерпала себе. Поновлення батьківських прав здійснюється також за рішенням суду.
6. Позбавлення батьківських прав не звільняє батьків від майнових обов'язків стосовно дитини. Так, вони зобов'язані забезпечувати матеріальне становище дитини до набуття нею повноліття.
7. Ініціатором позбавлення батьківських прав може бути і спеціалізована установа, як правило, орган опіки і піклування.
8. Суд може не погодитися з висновком органу опіки та піклування (про доцільність чи недоцільність позбавлення батьківських прав), якщо він є недостатньо обґрунтованим, суперечить інтересам дитини, і тому слід звернути увагу на положення ч. 6 ст. 19 Сімейного кодексу України стосовно цього [2, с. 14–15].

Спосіб заслуховування думки дитини пов'язаний із конфліктом лояльності – процесом втягнення дітей в конфлікт батьків, усвідомлені чи неусвідомлені дії та висловлювання батьків та іншого оточення дитини, враховуючи, що дитина, яка має можливість висловлювати свою





думку, повинна мати можливість бути вислуханою.

У справі «Хант проти України» від 07 грудня 2006 року Європейським судом з прав людини наголошено, що між інтересами дитини та інтересами батьків повинна існувати справедлива рівновага і, дотримуючись такої рівноваги, особлива увага має бути до найважливіших інтересів дитини, які за своєю природою та важливістю мають переважати над інтересами батьків (пункт 54) [3].

Відповідно до українського законодавства думку дитини слід ураховувати, якщо дитина досягла такого віку й рівня розвитку, що може її висловити. Закріплення цього права підкреслює важливість визнання дитини як особистості. Визначення законодавцем віку 10 років – умовне, оскільки шаблонний підхід не повинен протистояти бажанню та здатності дитини висловити свою думку навіть тоді, коли вона не досягла вказаного віку. Тому в кожному конкретному випадку суд повинен застосовувати індивідуальний та обґрунтований підхід, враховуючи особливості розвитку кожної дитини, що сприяє забезпеченню справедливості та захисту її інтересів в судовому процесі. Задля ефективного захисту інтересів дитини в суді обов'язково мають бути присутніми представник органу опіки та піклування, і, за можливості, психолог, рекомендації якого повинні братись до уваги в першу чергу, оскільки дитина ще не є повністю психологічно сформованою.

Зазначимо, що положення закону не вимагають вислухання думки дитини виключно у залі судового засідання, з огляду на психотравмуючий процес залучення до суперечки між батьками, а тому найбільш комфортним способом визначення думки дитини є співпраця з психологом, оскільки відбувається зазвичай у спокійних умовах та в ігровій формі. Урахування психологічного стану дитини та запобігання можливому впливу батьків на її висловлювання є важливими аспектами в судовому процесі. Таким чином, може бути прийняте рішення обмежити присутність батьків під час вислуховування думки дитини або навіть взагалі заборонити їх присутність, зважаючи на емоційну залежність від батьків з метою забезпечення об'єктивності й захисту прав та інтересів дитини.

З уведенням в Україні воєнного стану постала ще одна проблема для судів – як віддалено заслухати думку дитини, яка перебуває за кордоном, без можливості проконтролювати дотримання всіх вимог цієї процедури: наявність впливу батьків та відсутність спеціалістів під час опитування у режимі відеоконференції. Отож, для оцінки об'єктивності слів дитини може допомогти судова експертиза чи висновок психолога. Крім того, важливо враховувати обґрунтований та такий, що не суперечить інтересам дитини, висновок органу опіки та піклування, а також інші документи, які містять відомості щодо оцінки житлових умов, рівня догляду та підтримки, доступу до освіти, медичного обслуговування та інших необхідних ресурсів. Такі відомості можуть допомогти суду зробити обґрунтоване рішення щодо здатності батьків забезпечити майбутній добробут дитини і оптимальне середовище для її виховання та розвитку.

З огляду на вищевикладене, озвучена думка дитини, хоча і важлива, проте не є абсолютною для суду та не є єдиною визначальною підставою, оскільки вона може бути висловлена під впливом певних зовнішніх чинників, на які дитина, через свій вік, не завжди може правильно реагувати та надавати правильну оцінку. Суд повинен враховувати найкращі інтереси дитини та узгоджувати їх з фактичними обставинами справи, такими як інтеграція дитини у нову сім'ю (якщо це є актуальним), прив'язаність дитини до нової сім'ї, прагнення дитини зберегти сім'ю та відсутність зв'язків дитини з тим із батьків, щодо якого розглядається питання про позбавлення батьківських прав.

#### СПИСОК ВИКОРИСТАНИХ ДЖЕРЕЛ:

1. Сімейний кодекс України : Прийнятий Верховною Радою України від 16.01.2003 № 2947-III. URL: <https://zakon.rada.gov.ua/laws/show/2947-14#Text> (дата звернення: 12.03.2024).
2. Масюк В., Німашук М. Позбавлення батьківських прав. *Юридичні аспекти*. Харків : Право, 2020. 246 с.
3. Рішення Європейського суду з прав людини від 07.12.2006 р. у справі № 31111/04. URL: [https://zakon.rada.gov.ua/laws/show/974\\_126#Text](https://zakon.rada.gov.ua/laws/show/974_126#Text) (дата звернення: 12.03.2024).





*Келя Іван Олегович,  
студент II курсу  
спеціальності «Право»,  
ПВНЗ «Буковинський університет»*  
**Науковий керівник:**  
*Кельба Стелла Георгіївна,  
декан юридичного факультету,  
кандидат юридичних наук, доцент,  
ПВНЗ «Буковинський університет»,  
м. Чернівці, Україна*

## СУДОВИЙ ЗАХИСТ ПРАВ ЛЮДИНИ В УМОВАХ ВОЄННОГО СТАНУ

Війна в Україні стала серйозним випробуванням для інституту прав людини. В умовах режиму воєнного стану, який триває в Україні з 24 лютого 2022 року [2], деякі права можуть бути обмежені законом. Зокрема, стаття 20 Закону України «Про правовий режим воєнного стану» визначає правовий статус та обмеження прав і свобод громадян, а також прав і законних інтересів юридичних осіб [6].

Незважаючи на воєнний стан, забезпечення судового захисту прав людини залишається критично важливим. Забезпечення захисту гарантованих Конституцією України та законами прав і свобод людини і громадянина, прав і законних інтересів юридичних осіб, інтересів суспільства і держави не може бути припинено під час воєнного стану. У період воєнного стану, відповідно до статті 10 Закону України «Про правовий режим воєнного стану», повноваження судів не можуть бути припинені, а частина друга статті 26 зазначеного Закону передбачає, що скорочення чи прискорення будь-яких форм судочинства забороняється [6]. До того ж, стаття 64 Конституції України гарантує, що права особи на судовий захист не можуть бути обмежені навіть в умовах війни [1].

02 березня 2022 року Рада суддів України опублікувала рекомендації щодо роботи судів під час воєнного стану, націлені на забезпечення безпеки учасників судового процесу та ефективного функціонування системи правосуддя в умовах кризової ситуації. Вони включають такі заходи, як обмеження фізичного доступу до судових приміщень, переведення на дистанційну роботу працівників, ведення обліку працівників апарату та суддів, уважне розглядання питань щодо строків та повернення документів, а також акцент на проведенні невідкладних судових розглядів. Таким чином, суди, обмежуючи присутність у судових приміщеннях, зменшували загрози життю учасників судового процесу, обліковуючи працівників та зосереджуючись на невідкладних судових розглядах (взяття під варту, продовження строків тримання під вартою), при цьому, по можливості, відкладаючи інші справи, забезпечували ефективне використання людських ресурсів [7].

В специфічних умовах воєнного стану для нормального функціонування судової системи України законодавство потребує певних коректив. Внаслідок повномасштабного вторгнення на територію України, активних бойових дій та тимчасової окупації окремих територій до Закону України «Про судоустрій і статус суддів» були прийняті такі зміни:

– зміни до статті 147 щодо визначення територіальної підсудності судових справ в яких додано можливість змінювати підсудність справ у разі неможливості здійснення правосуддя судом – 03.03.2022 [5];

– зміни до розділу XII «Прикінцеві та перехідні положення» щодо забезпечення сталого функціонування судової влади в період відсутності повноважного складу Вищої ради правосуддя в яких встановлено тимчасові заходи для забезпечення роботи судової влади в умовах воєнного стану – 15.03.2022 [4];

– зміни щодо додаткових способів інформування про судові справи та проведення зборів суддів в умовах воєнного чи надзвичайного стану, додано можливість інформування про судові



справи з використанням Єдиного державного веб-порталу електронних послуг, у тому числі з використанням мобільного застосунку «Дія» – 27.07.2022 [3].

Судова система України демонструє стійкість та адаптивність до безпрецедентних викликів війни. Війна в Україні є трагедією, але вона також дає шанс на оновлення та вдосконалення судової системи. Крім того, в умовах війни важливо забезпечувати незалежність та неупередженість судової влади, підтримувати та розвивати інститути правової допомоги. Завдяки спільним зусиллям ми можемо побудувати справедливу та ефективну систему правосуддя, яка буде захищати права та свободи всіх людей. Адже незважаючи на воєнні дії, доступ до правосуддя має бути забезпечений для всіх. Це означає, що кожна людина, незалежно від свого статусу чи місця розташування, має мати можливість звернутися до суду для захисту своїх прав та свобод.

#### СПИСОК ВИКОРИСТАНИХ ДЖЕРЕЛ:

1. Конституція України. Офіційний вебпортал парламенту України. URL: <https://zakon.rada.gov.ua/laws/show/254к/96-вр#Text> (дата звернення: 23.03.2024).
2. Про введення воєнного стану в Україні. *Офіційний вебпортал парламенту України*. URL: <https://zakon.rada.gov.ua/laws/show/64/2022/ed20220224#Text> (дата звернення: 23.03.2024).
3. Про внесення змін до Закону України «Про судоустрій і статус суддів» щодо додаткових способів інформування про судові справи та проведення зборів суддів в умовах воєнного чи надзвичайного стану. *Офіційний вебпортал парламенту України*. URL: <https://zakon.rada.gov.ua/laws/show/2461-20#n2> (дата звернення: 23.03.2024).
4. Про внесення змін до розділу XII «Прикінцеві та перехідні положення» Закону України «Про судоустрій і статус суддів» щодо забезпечення сталого функціонування судової влади в період відсутності повноважного складу Вищої ради правосуддя. *Офіційний вебпортал парламенту України*. URL: <https://zakon.rada.gov.ua/laws/show/2128-20#n5> (дата звернення: 23.03.2024).
5. Про внесення зміни до частини сьомої статті 147 Закону України «Про судоустрій і статус суддів» щодо визначення територіальної підсудності судових справ. *Офіційний вебпортал парламенту України*. URL: <https://zakon.rada.gov.ua/laws/show/2112-20#n2> (дата звернення: 23.03.2024).
6. Про правовий режим воєнного стану. *Офіційний вебпортал парламенту України*. URL: <https://zakon.rada.gov.ua/laws/show/389-19#Text> (дата звернення: 23.03.2024).
7. Усім судам України! РСУ опублікувала рекомендації щодо роботи судів в умовах воєнного стану. *Головна сторінка*. URL: <https://rsu.gov.ua/ua/news/usim-sudam-ukraini-rsu-opublikovala-rekomendacii-sodo-rooti-sudiv-v-umovah-voennogo-stanu> (дата звернення: 23.03.2024).



*Кізера Віктор Вікторович,  
студент IV курсу  
спеціальності «ІТ»,  
ЗВО «Університет Короля Данила»  
Науковий керівник:  
Стишло Оксана Василівна,  
старша викладачка кафедри інформаційних технологій,  
ЗВО «Університет Короля Данила»,  
м. Івано-Франківськ, Україна*

## АНАЛІЗ ПОТРЕБ КОРИСТУВАЧІВ ВЕБКАТАЛОГІВ КІНЕМАТОГРАФІЧНОЇ ПРОДУКЦІЇ

За останні десятиліття вебкаталоги кінематографічної продукції перетворилися з простих онлайн-ресурсів у потужні платформи, що об'єднують мільйони користувачів по всьому світу. Швидкий розвиток технологій і доступ до Інтернету дозволили створити простір, де любитель кіно може знайти будь-який фільм чи телешоу за кілька кліків. Виникає необхідність ретельного аналізу, потреб та очікувань користувачів, цей аналіз є важливим етапом у стратегії розвитку вебкаталогів, оскільки від нього залежить здатність платформи залучати нових користувачів і утримувати існуючих. Дослідження потреб користувачів вебкаталогів кінематографічної продукції включає аналіз їхніх уподобань, звичок перегляду, потреб у персоналізованому контенті, якості обслуговування та інші аспекти, які визначають задоволення від використання платформи. Для досягнення успіху вебкаталогам необхідно знати, що важливо для їхніх користувачів: чи це розширені можливості пошуку, персоналізовані рекомендації, можливість обміну враженнями з іншими користувачами чи щось інше. Адаптація до цих потреб допоможе створити найбільш зручну та привабливу платформу для аудиторії [1].

Аналіз уподобань користувачів є ключовим елементом, який допомагає відповідати їхнім очікуванням і попиту на контент. Розуміння того, які жанри або типи контенту є найбільш популярними серед аудиторії, дозволяє підібрати та рекомендувати фільми та шоу, що відповідають смакам користувачів. Наприклад, деякі користувачі можуть шукати документальні фільми, тоді як інші надають перевагу комедійним серіалам.

Разом з вивченням уподобань аналіз звичок перегляду є не менш важливим аспектом. Деякі користувачі можуть віддавати перевагу перегляду фільмів в кінотеатрах або вдома за допомогою стрімінгових послуг, тоді як інші можуть бути зацікавлені в більшій взаємодії з контентом, наприклад, участь у серійних марафонах. Розуміння цих звичок допомагає оптимізувати функціональні можливості платформи та пропозицію контенту [2].

Додатково, зростає значення персоналізації контенту, користувачі чекають від платформи індивідуального підходу, який враховує їхні інтереси та передбачає персоналізовані рекомендації на основі їхньої історії перегляду та вподобань. Це дозволяє створити більш функціональне і відповідне споживачам середовище, підвищуючи їхню задоволеність від використання платформи [3].

Окрім цього, якість обслуговування грає важливу роль у відносинах з користувачами. Швидкий та ефективний пошук, зручний інтерфейс користувача та висока якість стрімінгу є критичними аспектами. Важливою є також здатність платформи працювати стабільно та забезпечувати доступ до контенту в будь-який час із будь-якого пристрою [4].

Взаємодія з іншими користувачами може підвищити зацікавленість аудиторії. Соціальні функції, такі як коментарі, рейтинги, обговорення та можливість обміну враженнями з іншими любителями кіно, сприяють створенню спільноти користувачів, що збільшує цінність платформи [5].

Усі ці аспекти важливі для створення успішного та конкурентоспроможного вебкаталогу кінематографічної продукції. Аналіз та врахування цих факторів дозволяє власникам платформи



залучати та утримувати аудиторію, а також підвищувати рівень задоволеності користувачів від використання.

Роблячи висновок, можна сказати, що аналіз потреб користувачів вебкаталогів кінематографічної продукції є критичним етапом у стратегічному плануванні та розвитку таких платформ. Розуміння вподобань, звичок перегляду, потреб в персоналізованому контенті, якості обслуговування та взаємодії з іншими користувачами дозволяє платформам ефективно адаптуватися до змін в потребах своєї аудиторії та забезпечувати їм найвищий рівень задоволення від використання.

Аналіз уподобань користувачів допомагає виокремлювати найбільш популярні жанри та типи контенту, що дозволяє платформам ефективно формувати свою бібліотеку та рекомендувати користувачам відповідний контент. Звички перегляду вказують на пристрої та формати, які найбільш зручні для аудиторії, що дає змогу оптимізувати інтерфейс та функціональність платформи. Персоналізований контент забезпечує індивідуальний підхід до кожного користувача, що підвищує ймовірність позитивного використання платформи.

Важливо також надавати якісне обслуговування, що включає швидкий пошук, стабільний стрімінг та зручний інтерфейс. Функції для спілкування користувачів додають соціальний елемент до платформи, створюючи спільноту, яка активно обмінюється думками та рекомендаціями.

У цілому, вивчення та адаптація до потреб користувачів є ключовими для успішної конкуренції на ринку вебкаталогів кінематографічної продукції. Платформи, які здатні ефективно аналізувати та враховувати потреби, мають більші шанси на залучення нових та утримання постійної аудиторії користувачів.

#### СПИСОК ВИКОРИСТАНИХ ДЖЕРЕЛ:

1. Сміт А. Еволюція каталогів фільмів у цифрову еру. *Журнал медіа-студій*. 2020. № 15. С. 45–58.
2. Johnson B. Understanding user preferences in online movie viewing platforms. *International journal of communications*. 2018. № 12. P. 320–335.
3. Liu S., Wang D. Personalization strategies in online movie catalogs: Netflix. *Journal of Digital Media Management*. 2019. № 3. P. 112–127.
4. Thompson E. Enhancing user experience in online movie streaming platforms through quality of service. *Proceedings of the International Conference on Human-Computer Interaction*. 2017. P. 74–85.
5. Гарсія Р., Мартінес Л. Соціальні функції та залучення користувачів в онлайн-платформах для перегляду фільмів: порівняльний аналіз. *Журнал інтерактивних медіа*. 2021. № 8. С. 50–65.



*Кізима Остап Ігорович,  
студент III курсу  
спеціальності «Інженерія програмного забезпечення»,  
ЗВО «Університет Короля Данила»  
Науковий керівник:  
Сурма Юрій Юрійович,  
асистент кафедри «Інформаційних технологій»,  
ЗВО «Університет Короля Данила»,  
м. Івано-Франківськ, Україна*

## **АДАПТИВНИЙ ДИЗАЙН. ПРИНЦИПИ СТВОРЕННЯ АДАПТИВНОГО ДИЗАЙНУ ДЛЯ РІЗНИХ ТИПІВ ПРИСТРОЇВ**

Адаптивний дизайн – це підхід до розробки вебсайтів або додатків, що дозволяє їм адаптуватися до різних розмірів екранів та пристроїв, на яких вони переглядаються. Основна ідея полягає в тому, щоб створити один вебсайт або додаток, який буде оптимально виглядати та працювати на різних пристроях, таких як комп'ютери, планшети та смартфони. Для досягнення цього адаптивність вбудована в код і дизайн сайту чи додатку. Вона може включати в себе гнучкі сітки для розміщення контенту, медіа-запити для зміни стилів в залежності від розміру екрану, гнучкі зображення та адаптивний текст. Основна мета адаптивного дизайну – забезпечити користувачам зручне та приємне користування вебсайтом або додатком на будь-якому пристрої, що веде до покращення загального користувацького досвіду та збільшення задоволення від взаємодії з продуктом.

Створення адаптивного дизайну для різних типів пристроїв передбачає врахування потреб користувачів із різних пристроїв (таких як комп'ютери, планшети, смартфони тощо) та надання їм оптимального досвіду використання вашого вебсайту чи програми, незалежно від їхнього пристрою.

Основні принципи адаптивного дизайну включають:

Гнучкість і реагування на різні пристрої: Ваш вебсайт має бути гнучким і адаптуватися до будь-якого пристрою, від маленьких мобільних екранів до великих настільних моніторів. Це досягається за рахунок використання медіа-запитів і гумових шаблонів, які дозволяють змінювати розмір і позиціонувати елементи сайту в залежності від розміру екрану пристрою [1].

Перш за все мобільний: розробку та тестування вебсайту слід починати з мобільної версії, оскільки більшість користувачів використовують смартфони. У наші дні мобільність стала невід'ємною частиною суспільства, і це впливає і на вебсайти. Зростаюча кількість користувачів обирає смартфони та планшети для перегляду вебресурсів. Ця тенденція вимагає від розробників особливої уваги до адаптивного дизайну та мобільних версій своїх сайтів [2].

Адаптивна структура та компоненти дизайну: Важливо правильно організувати вміст і елементи вебсайту, щоб його можна було легко адаптувати до різних пристроїв і підтримувати призначену функціональність. Це включає в себе використання гнучких сіток, адаптивних зображень і графіки, а також інтерактивні засоби керування за допомогою таких технологій, як сенсорні екрани (скролінг) та клацання мишею.

Ретельно плануєте свій вміст: важливо враховувати особливості ваших користувачів на різних пристроях і адаптувати свій вміст до їхніх потреб і контексту використання. Це означає підготовку вмісту для мобільних пристроїв у простішому та зрозумілішому форматі та розгортання додаткової інформації для настільних пристроїв із великими екранами [1].

### **СПИСОК ВИКОРИСТАНИХ ДЖЕРЕЛ:**

1. Адаптивний дизайн: інновації та перспективи веброботки. URL: <https://bdut.co.ua/pro-nas/adaptivnyy-dyzayn/>
2. 10 ключових принципів адаптивного дизайну 2023. URL: <https://coi.ua/blog/Cbc/10-key-principles-of-adaptive-design-2023>





*Кіріл Олена Олексіївна,  
студентка IV курсу  
спеціальності «Право»,  
ЗВО «Чернівецький національний університет  
імені Юрія Федьковича»  
Науковий керівник:  
Гліка Марина Іванівна,  
асистент кафедри міжнародного права  
та порівняльного правознавства, доктор філософії,  
ЗВО «Чернівецький національний університет  
імені Юрія Федьковича»,  
м. Чернівці, Україна*

## РОЛЬ МІЖНАРОДНИХ ОРГАНІЗАЦІЙ У ЗАБЕЗПЕЧЕННІ ЗАХИСТУ ПРАВ ЛЮДИНИ В УМОВАХ ВОЄННОГО СТАНУ

В серці кожного з нас лежить прагнення до миру і справедливості. Ми хочемо, щоб права кожної людини були захищені, незалежно від того, де вона знаходиться і які обставини оточують її життя. Проте, реальність сучасного світу нам часом нагадує, що ця мрія, а точніше право кожного громадянина нашої держави, є великим викликом, особливо в умовах воєнного стану.

Воєнні конфлікти – це найбільш складні ситуації, коли права людини стають найбільш вразливими. У ці хвилини випробування, коли глобальна спільнота стикається зі страхом та стражданням, роль міжнародних організацій у забезпеченні захисту прав людини стає особливо важливою. Щоб зрозуміти сутність цього завдання, необхідно розглянути роль та діяльність міжнародних організацій у воєнних конфліктах. Їхня праця вимагає не лише правової експертизи, але й моральної сили, відданості та співчуття.

Міжнародні організації відіграють ключову роль у світі, де гуманітарні кризи і загрози невпинно існують. Відповідно зусилля організацій спрямовані на забезпечення життєво важливих потреб людей, надаючи їм можливість вижити та повернутись до свого звичного життя після трагедій. Робота міжнародних організацій є життєво важливою для стабільності та гідності нашого світу [1].

У сучасному світі існує низка міжнародних організацій, які займаються захистом прав людини в умовах воєнного стану. Деякі з них зосереджені на наданні гуманітарної допомоги, інші спеціалізуються на документуванні порушень прав людини та наданні правової допомоги.

Варто виокремити такі напрямки діяльності цих організацій, а саме міжнародні організації надають допомогу там, де це найбільше потрібно. Вони оперативно реагують на кризи, надаючи медичну допомогу, гуманітарну допомогу, продукти харчування і прихисток. В ситуаціях конфліктів, де доступ до основних ресурсів може бути обмеженим це важливий аспект покращення ситуації [2].

Під час конкретних воєнних конфліктів міжнародні організації зазвичай вживають низку заходів для захисту прав людини:

- *Моніторинг та документування порушень прав людини:* Організації здійснюють моніторинг та документування випадків порушень прав людини, що включають убивства, знищення майна, насильство та інші злочини.

- *Гуманітарна допомога:* Міжнародні організації надають гуманітарну допомогу, таку як медична допомога, харчування та притулок для біженців та внутрішньо переміщених осіб.

- *Звернення до міжнародних правозахисних механізмів:* У разі серйозних порушень прав людини міжнародні організації можуть звертатися до міжнародних правозахисних механізмів, таких як Міжнародний кримінальний суд для забезпечення притягнення до відповідальності всіх причетних.

Як приклад візьмемо Організацію Об'єднаних Націй. Ця організація має ряд агентств



та програм, які займаються захистом прав людини в умовах збройного конфлікту. Наприклад, Верховний комісар ООН з прав людини (UNHCR) надає гуманітарну допомогу та координує заходи по захисту цивільного населення. Крім того, у складі ООН функціонує Міжнародний кримінальний трибунал, який відповідає за переслідування осіб, відповідальних за воєнні злочини. А також Рада Безпеки – постійно діючий орган ООН, на який, відповідно до статті 24 Статуту ООН, покладено відповідальність за підтримку міжнародного миру та безпеки. [3].

Врятувати майбутні покоління від війни – таку мету поставили перед Організацією Об'єднаних Націй її засновники, які пережили руйнівні наслідки двох світових воєн. З моменту заснування організація працювала над тим, щоб запобігти переростанню конфлікту у війну, допомогти відновити мир у разі виникнення збройного конфлікту та допомогти зміцнити мир у тих регіонах, які пережили війну.

Рада Безпеки реагує на світові події різними способами – засудженням, встановленням фактів, процедурами підтвердження резолюцій і заяв Генеральної Асамблеї, рішеннями Генерального секретаря ООН тощо. Крім того, Рада Безпеки ООН має повноваження створювати миротворчі місії. Однак питання про ефективність цих методів залишається спірним і досі.

Міжнародний комітет Червоного Хреста (МКЧХ) – гуманітарна організація, що працює у багатьох країнах світу, має важливу роль у забезпеченні захисту та підтримки прав та життєвих потреб людей, які потерпають від війни та збройних конфліктів. Вона забезпечує гуманітарну допомогу, медичну допомогу та захист від сексуального та гендерного насильства під час воєнних конфліктів, а також відіграє важливу роль у сприянні доступу до міжнародних правозахисних організацій та міжнародних спостерігачів.

Міжнародний Комітет Червоного Хреста (МКЧХ) займається широким спектром діяльності для надання гуманітарної допомоги і захисту уразливих груп людей. Деякі з основних видів діяльності МКЧХ включають:

1. *Медична допомога:* організовує надання медичної допомоги постраждалим особам від воєн, конфліктів та кризових ситуацій. Вони забезпечують медичне обладнання, ліки, медичний персонал та інші необхідні ресурси для надання медичної допомоги.

2. *Евакуація та захист:* допомагає у евакуації цивільного населення з зон бойових дій та небезпечних районів. Вони сприяють створенню безпечних маршрутів евакуації, організують притулки та забезпечують захист уразливих осіб, включаючи дітей, жінок та старших людей. Крім того, Міжнародний Комітет Червоного Хреста допомагає відбудувати будинки сімей, які були пошкоджені російськими ракетами [4].

3. *Водопостачання та санітарія:* сприяє доступу до безпечної питної води, організовує системи водопостачання та санітарні умови для уразливих спільнот. Це допомагає запобігти поширенню захворювань та поліпшити гігієнічні умови в кризових ситуаціях

4. *Харчування та житло:* забезпечує харчування та житло для постраждалих осіб. Вони організують розподіл харчових наборів, кухні на колесах та тимчасові притулки для людей, які втратили свої домівки через конфлікти або природні катастрофи

Міжнародні організації відіграють невід'ємну роль у забезпеченні захисту прав людини в умовах воєнного стану. Вони стають світлом надії у найскладніші моменти, коли права та гідність людей під загрозою. Їхня діяльність вимагає великої відданості, солідарності та співчуття, але вони відчувають силу в підтримці та допомозі один одному.

Умови воєнного конфлікту не тільки тестують міжнародні організації, але й підкреслюють необхідність їхньої присутності та діяльності. Лише через спільні зусилля та координацію можна досягти значних змін у захисті прав людини в умовах воєнного стану. Тому, наша спільна відповідальність полягає в тому, щоб підтримувати ці організації, надавати їм необхідну підтримку та ресурси, а також допомагати їм у здійсненні їхньої незамінної місії задля досягнення спільної мети.

#### СПИСОК ВИКОРИСТАНИХ ДЖЕРЕЛ:

1. NGO Unit. URL: <https://www.ngo-unit.org/> (дата звернення: 19.09.2023).



2. Davey E, Borton J, Foley M. A history of the humanitarian system, Western origins and foundations. HPG Working Paper. Overseas Development Institute ; London. 2013. URL: <http://surl.li/nvqpp> (дата звернення: 11.09.2023).
3. Статут ООН. URL: [https://unic.un.org/aroundworld/unics/common/documents/publications/uncharter/UN%20Charter\\_Ukrainian.pdf](https://unic.un.org/aroundworld/unics/common/documents/publications/uncharter/UN%20Charter_Ukrainian.pdf) (дата звернення: 28.03.2024).
4. Корисна інформація для людей, які постраждали від конфлікту в Україні. МКЧХ в Україні. Blogs. International Committee of the Red Cross. URL: <https://blogs.icrc.org/ua/2022/03/04/5416/>

*Климик Марко Андрійович,  
студент II курсу  
спеціальності «Архітектура та містобудування»,  
ЗВО «Університет Короля Данила»  
Науковий керівник:  
Глин Любомир Михайлович,  
доцент кафедри архітектури та будівництва,  
кандидат історичних наук, доцент,  
ЗВО «Університет Короля Данила»,  
м. Івано-Франківськ, Україна*

## ГЕТЬМАНСЬКИЙ МОНАРХІЗМ ЯК СВИТОГЛЯДНА КОНЦЕПЦІЯ УКРАЇНСЬКОЇ ДЕРЖАВИ

Для українського світогляду та державно-правової традиції монархія як форма держави є традиційною. Однак, має місце як позитивне, так і негативне сприйняття цього явища. Негатив полягає в тому, що впродовж багатьох століть українські землі були інкорпоровані Річчю Посполитою, російською, Австрійською (Австро-Угорською) імперіями, де традиційною формою держави була саме монархія. Одночасно, позитивним є те, що в умовах існування Гетьманщини в XVII – XVIII ст., а також 1918 р. саме гетьманська влада була аналогом монархізму. Як наслідок, на початку XX ст. в українській державно-правовій думці сформувався окремий напрям консервативної ідеології – гетьманський монархізм, автором і ідеологом якого був В. Липинський.

В українській науці помилково вважають, що консерватизм, як правова ідеологія виник після 1917 р. На нашу думку, такий підхід є помилковим, адже скажімо ще П. Могила в першій половині XVII ст. запропонував ідею «ідеального правителя», основними рисами якого мали бути поєднання політичної і духовної складової з основним акцентом на основі християнської етики [3, с. 142]. Важливо, що в 1920-х рр. цю ідею повторив В. Липинський надавши їй більш практичного значення – ідеальним правителем на думку мислителя був гетьман, влада якого передавалася у спадок. Важливо, що монархізм В. Липинського був авторитарним за своєю суттю.

В українському консерватизмі назагал існувало дві течії в межах яких розвивалася ідея монархізму – поміркований демократичний націонал-консерватизм та класократично-монархічна течія. Перша течія була представлена Українською національно-демократичною партією та Союзом визволення України і виступала за впровадження конституційної монархії й федеративного державного устрою. Друга течія була представлена В. Липинським, П. Скоропадським, В. Кістяківським, С. Томашівським та ін. Представники цього напрямку орієнтувалися на ідеї В. Липинського – концепція класократії та територіального партріотизму. Цікаво, що для В. Липинського та В. Кістяківського монархія залишалася оптимальною формою устрою



навіть в той час, коли європейські консерватори відмовилися від такої ідеї і коли монархія стала просто атрибутом, а не інструментом влади. Більше того, В. Липинський власну «класократичну» концепцію трактував, як «український гетьманський націоналізм» і вважав його традиційним й історично детермінованим державним ладом. Саме через збереження традиційної форми правління, на думку мислителя можна було сформувати національну ідею, адже важлива не традиція культури, мови чи історії, а традиція права й духовності. Згодом В. Липинський запропонував більш ширшу назву чи модель держави, як класократична, а саме «Трудова Національна Дідична (спадкова) Монархія» [1, с. 102].

Найбільш цікавим є те, що ідеї В. Липинського не стали популярними серед оточення П. Скоропадського в 1918 р. Причин цього декілька. По-перше, тогочасний український політик, який походив з русифікованої інтелігенції не був готовим для формування «національної ідеї». По-друге, ідея монархізму В. Липинського передбачала існування соціальної гармонії – визначення компромісу між класами і станами.

Окремо, на нашу думку, варто згадати про ідею монархізму яку розвивав галицький мислитель О. Назарук. Свою концепцію він назвав «неомонархічною» і переконував, що вона повинна «переходити від батька до сина або й дочки» [2, с. 16]. Власне О. Назарук спробував довести логічність монархізму з лінгвістичної точки зору. На його думку, «монарх» є синонімом слова «самодержець», й означає відповідно – «сам» і «керувати» [2, с. 16].

Отже, ми погоджуємося зі словами В. Липинського, які є актуальними і в наш час, що «нації творяться перемогами...» [1, с. 16]. Закономірно, що монархія, як форма правління в сучасній Україні є більше, як утопічною ідеєю, але існування подібної концепції утврджує історично сформовану парадигму національної держави.

#### СПИСОК ВИКОРИСТАНИХ ДЖЕРЕЛ:

1. Липинський В. Листи до братів-хліборобів. Про ідею і організацію українського монархізму. Філадельфія. 1925. 627 с.
2. Назарук О. В'ячеслав Липинський – відновитель державної ідеології України. *Про монархізм український і французький*. Чикаго, 1926. 32 с.
3. Терлюк І. Я., Флис І. М. Політико-правова доктрина козацького державотворення: нарис історії української державної ідеї. Львів : Вид-во Тараса Сороки, 2008. 300 с.



*Климик Марко Андрійович,  
студент II курсу  
спеціальності «Архітектура та містобудування»,  
ЗВО «Університет Короля Данила»*

*Науковий керівник:  
Жупник Василь Васильович,  
доцент кафедри туризму та готельно-ресторанної справи,  
ЗВО «Університет Короля Данила»,  
м. Івано-Франківськ, Україна*

## ЖИТТЄВА ЕНЕРГІЯ ПІД ЧАС ВІЙНИ

Життєва енергія це ключовий термін у сфері психології, що відображає фізичну та психічно-ментальну активність, яка визначає наше повсякденне існування. Цей термін використовується для опису загального стану психофізіологічного добробуту та життєвого тону особи.

Життєва енергія містить не тільки фізичну силу та витривалість, а й психічний стан, який впливає на нашу мотивацію, настрій та готовність впоратися з викликами повсякденного життя. Вона ділиться на два головних типи:

- фізична енергія, яка дозволяє нам виконувати різноманітні фізичні завдання, від повсякденних обов'язків до спортивних занять;
- психічна енергія, що визначає нашу внутрішню мотивацію та настрій. Вона впливає на наше бажання досягти цілей та пристосовуватися до різних життєвих ситуацій.

Про життєву енергію говорили багато філософів протягом нашої історії, починаючи Аристотелем, який у своїх творах, зокрема в своїй праці «Нікомахова етика», розглядає поняття «енергія» як рух або дію. Для Аристотеля, психічна енергія, так само як і фізична, є динамічною силою, яка приводить до активності розуму, почуттів та волі. Він розглядає людську душу як потенційно безмежне джерело енергії, яка реалізується через різні форми активності. Та продовжуючи Зігмундом Фрейдом, що вивів психічну енергію в центр свого психоаналізу, й Джуліаном Гакслі, що схарактеризувати «психічну енергію» як «рушійну силу психіки, як емоційну, так і інтелектуальну...» [1, с. 37].

Психічно-ментальна енергія є важливим фактором у функціонуванні людини, бо від цього явища безпосередньо залежить робота нашого організму, наша працездатність та навіть сприйняття навколишнього середовища. Сама психічно-ментальна енергія формується від сприймання навколишньої інформації, що може позитивно відобразитись на індивіді та призводити до великої мотивації, успішної діяльності людини, або може призводити до апатії, депресії та зниження працездатності. Тому після перегляду новин важливо зосередитися на логіці, аналізі та об'єктивному мисленні, щоб ефективно взятися за дії, уникнувши надмірної емоційної відповіді. Певна річ, нескінченний потік жахливої інформації тільки шкодить продуктивності та моральному стану.

Починаючи з розпаду Радянського Союзу та утворення нових суверенних держав на її територіях й аж по сьогодні, новоутворена Російська Федерація не припиняла дивитись на світ скрізь окуляри імперіалізму та шовінізму. Керівництво російської федерації навмисно розповсюджувала пропаганду та міфи в інформаційне поле сусідніх держав, в надії ослабити їх та надалі окупувати. З моменту повномасштабного вторгнення наша держава зазнала жахливішої проблеми ніж просто пропаганда, ми зазнали систематичних інформаційно-психологічних операцій (ІПСО) [2], мета яких непомітно навіяти думки, ідеї та настрої, що будуть корисними для Москви.

Інформаційно-психологічні операції можуть сильно вдарити по життєвій енергії, та призвести до деморалізації армії й цивільного населення, що може вплинути на зростання недовіри до центральної влади та утворення заворушень, що будуть вигідні тільки кремлю.

Щоб не піддаватись ІПСО необхідно перевіряти джерела інформації, відмежовуватись





від російського контенту, орієнтуватись тільки на офіційні та вміти аналізувати інформацію. Ніколи не варто вірити в інформацію, яка виводить в категоричний абсолют якусь думку, завжди необхідно все піддавати сумніву. Також варто перевіряти інформацію через Центр протидії дезінформації.

Центр забезпечує здійснення заходів щодо протидії поточним і прогнозованим загрозам національній безпеці та національним інтересам України в інформаційній сфері, виявлення та протидії дезінформації, ефективної протидії пропаганді, деструктивним інформаційним впливам і кампаніям, запобігання спробам маніпулювання громадською думкою.

Не менш важливим фактором, який негативно впливає на психічно-ментальний стан є пропаганда та фальсифікація історії історії України. Індивіду важко об'єктивно сприймати нову інформацію коли він переглядає її через призму меншовартості та російських наративів. Щоб уникнути занепаду життєвої енергії життєво необхідно вивчати історію України та розвіювати пропаганду.

#### СПИСОК ВИКОРИСТАНИХ ДЖЕРЕЛ:

1. Гакслі, Джуліан (1944). Про життя в умовах революції.
2. Словник військових і пов'язаних термінів (JP 1-02 DOD Dictionary of Military and Associated Terms).
3. Яснопольська В. Як не впасти духом і не зламатися в умовах затяжної війни – поради психолога. Здоров'я. Факти ICTV. Здоров'я.
4. Сулима Е. Як не впасти духом і зберегти емоційне здоров'я в умовах війни: поради психолога. ІТС.ua.

*Ковтун Вікторія Миколаївна,  
студентка II курсу*

*спеціальності «Дизайн»,  
НУ «Запорізька політехніка»*

*Науковий керівник:*

*Онуфрієнко Галина Сергіївна,  
доцент кафедри «Українознавство  
та загальна мовна підготовка»,*

*доктор філософії, доцент,*

*НУ «Запорізька політехніка»,*

*м. Запоріжжя, Україна*

#### СУЧАСНІ СТИЛЬОВІ ТЕНДЕНЦІЇ ВЕБДИЗАЙНУ: НЕВЕРБАЛЬНІ РЕСУРСИ ТА ФУНКЦІОНАЛЬНА ДОРЕЧНІСТЬ

У просторі сучасної комунікації світового масштабу до найбільш частотних понять і відповідно термінів потрапив вебдизайн (англ. web design) –галузь веброзробки і один з різновидів дизайну, провідним завданням якого є проектування призначених для користувача вебінтерфейсів для сайтів або вебзастосунків [1]. Сфера вебдизайну в нинішньому її стані характеризується різноманітністю стильових напрямів, однак деякі візуальні концепції набули більшої популярності й поширеності за інші. У цій роботі основну увагу приділяємо аналізу усталених стилів вебдизайну, а не тимчасових трендів, адже на відміну від короткострокових тенденцій, стилі є більш стійкими та мають чітко визначені принципи, правила та обмеження, що формують цілісну естетику та структуру вебресурсу. Метою цієї роботи є ідентифікація,



систематизація й порівняльний аналіз таких розповсюджених стильових концепцій вебдизайну, як мінімалізм, реалізм, ілюстративні стилі та більш творчих і креативних, зокрема, бруталізм, необруталізм, кіберпанк та ретро; визначення їх невербальних ресурсів та функціональної доречності.

*Мінімалізм* (від лат. *Minimus* – найменший) постає у сучасному вебдизайні одним із найбільш стійких та популярних стильових напрямів. Він зберігає свою актуальність упродовж тривалого часу і має значний попит серед багатьох вебдизайнерів та їхніх клієнтів. Цьому стилю притаманні такі риси: використання вільного простору для привернення уваги користувача до ключових елементів; плаский дизайн без об'ємних ефектів і складних текстур, що надає інтерфейсу лаконічного, сучасного вигляду; застосування простих геометричних шрифтів задля максимальної читабельності контенту; обмежена природна колірна палітра нейтральних тонів. Саме таке рішення і забезпечує функціональність, зручність сприйняття та візуальну привабливість вебресурсу, тому і сайти в мінімалістичному стилі мають значний попит у багатьох сферах сучасного бізнесу.

Ще одним із популярних стильових напрямів вебдизайну, який вельми активно використовують компанії, що продають фізичні товари, є *реалізм* (лат. *Realis* – «суттєвий», «дійсний», від *res* – «рід»). Його сенс полягає в максимально реалістичній презентації продуктів з допомогою високоякісних зображень та відео. Численні фотографії предметів дають змогу максимально наблизити віртуальний досвід перегляду до реального, створюючи ефект причетності та безпосереднього контакту з товаром. Відомі бренди-гіганти, зокрема Apple, Nike, Ikea доволі часто використовують реалістичний стиль у своїх вебсайтах, щоб якнайкраще продемонструвати свою продукцію.

*Ілюстративний стиль* (лат. *Illustratio* – освітлення, наочне зображення) – менш поширений, втім цікавий напрям у сучасному вебдизайні. Його особливість – це відмова від фотографічного контенту на користь ілюстрацій різних видів: від 2D-малюнків до об'ємних 3D-зображень. Застосування ілюстративного стилю надає реальних шансів сайтам вирізнитися оригінальністю та креативністю візуального контенту, аби передати ключову концепцію та емоцію ефективніше порівняно зі стандартними фотографіями.

Комерційні вебсайти здебільшого надають перевагу традиційним стилям: мінімалізму, реалізму чи ілюстраціям. Проте, окрім провідних стильових напрямів, доцільно також приділити увагу більш нетрадиційним та креативним концепціям, які, хоч і є менш поширеними, проте вирізняються своєю оригінальністю та здатністю зацікавити.

Серед таких візуальних концепцій є *бруталізм* (від лат. *Brutus* – «грубий»), який відомий як архітектурний стиль, характерний для монументальних бетонних споруд. Серед його характерних рис — відсутність текстур, градієнтів і наявність асиметрії, контрастних кольорних схем та масивних шрифтів. Такий навмисно антиестетичний підхід дійсно порушує усталені каноли. Зважаючи на те, що близько 80 % інформації людина сприймає візуально, пропонується стиль дає змогу вплинути на це відчуття, привернути увагу потенційних клієнтів до об'єкта та досягти бажаного рівня сприйняття сайту [2, с. 6]. Схожим за духом є *необруталізм*, який теж базується на простих геометричних формах, проте вирізняється використанням яскравої акцентної колірної палітри замість похмурих тонів класичного бруталізму.

Зовсім іншу – футуристичну, нуарну, технологічну естетику — демонструє стиль *кіберпанк* (англ. *cyberpunk*). До його розпізнавальних прикмет у вебдизайні відносять домінування темного кольору, розбавленого яскравими акцентами, часто неоновими елементами. Ця стилістика дає змогу точно передати атмосферу технологічності.

Протилежним до кіберпанку можна назвати *ретро-стиль*, що був натхненний минулими епохами та спрямований на відтворення теплої атмосфери старовини та ностальгії. Ця естетика досягається завдяки імітації застарілих текстур, використанню рукописних чи друкарських шрифтів та приглушених класичних кольорних гам.

У комерційному сегменті найпопулярнішими стильовими напрямками є мінімалізм, реалізм та ілюстрації, однак цікаві можливості для створення унікальних та креативних вебресурс-



сів відкривають якраз менш поширені концепції, зокрема бруталізм, необруталізм, кіберпанк і ретро. Усі ці стилі викликають доволі різні емоційні враження у користувачів, передають власну унікальну атмосферу та пасують до певних типів сайтів. Так, мінімалізм та реалізм активізують відчуття надійності, налаштовуючи користувачів на легке сприйняття інформації. Вони ідеально підходять для сайтів більшості компаній чи закладів, де важливо викликати саме довіру в потенційного клієнта. Ілюстративний стиль може створювати різноманітні настрії залежно від різновиду ілюстрацій та їхньої колірної гами, відтак може бути застосований майже до будь-якої сфери діяльності. Бруталізм та необруталізм спроможні викликати захоплення та зацікавленість у клієнта, тому добре пасують до сайтів, цільовою аудиторією яких є креативна молодь. Кіберпанк занурює в атмосферу технологічності та футуризму, і це робить його оптимальним рішенням для сайтів, пов'язаних із технологіями, кіберспортом та фантастикою. Ретро, навпаки, викликає ностальгію та затишок, проте є доречним лише для невеликої кількості бізнесів.

Здійснений аналітико-порівняльний огляд невербальних ресурсів сучасних стильових тенденцій вебдизайну дозволяє дійти важливого висновку, що немає об'єктивно поганих чи гарних стилів, бо доцільність того чи іншого стилістичного рішення залежить від його відповідності конкретній темі, меті її реалізації та завданням вебресурсу. Першочерговим завданням вебдизайнера є створення зручного та ефективного для користувача інтерфейсу, незалежно від того, який стиль він обере. Пріоритетним має бути забезпечення зручності пошуку необхідної інформації задля виконання користувачем цільової дії на сайті. Якщо дизайн сприймається як незручний і незрозумілий, то краса не компенсує втрати його основної мети. Сучасні тенденції вебдизайну полягають не лише в створенні ефектного візуального стилю, а й у досягненні максимальної функціональності та зручності для користувача. Ось чому вкрай важливо ретельно розробити структуру сайту, навігаційну систему та визначити ієрархію контенту. Лише гармонійне поєднання естетичних та функціональних складових надає змогу досягти шуканого результату – ефективної комунікації бренду з цільовою аудиторією.

Отже, сучасний вебдизайн являє собою багатогранний світ різноманітних стильових концепцій. Поряд з усталеними традиційними напрямками існують також більш незвичні та креативні підходи. Кожен стиль має свою унікальну естетику, принципи та обмеження, свій невербальний інструментарій, формуючи неповторний візуальний образ вебресурсу. Провідні комерційні стилі орієнтовані на створення атмосфери довіри, надійності та статусності, проте альтернативні концепції дозволяють вирізнитися на тлі конкурентів, передати особливий настрій та привернути увагу аудиторії своєю оригінальністю. Тож вибір стильового рішення для вебресурсу має ґрунтуватися на ретельному аналізі цільової аудиторії та її потреб, концепції бренду та функційному призначенні сайту. І поряд із гарним дизайном доцільно розробити зручну й інтуїтивно зрозумілу структуру вебсайту.

#### СПИСОК ВИКОРИСТАНИХ ДЖЕРЕЛ:

1. Веб-дизайн – тлумачення, орфографія, новий правопис онлайн: веб-сайт. URL: <https://slovnyk.ua/index.php?swrd=%D0%B2%D0%B5%D0%B1-%D0%B4%D0%B8%D0%B7%D0%B0%D0%B9%D0%BD> (дата звернення: 20.03.2024).
2. Романюк О. Н., Кательніков Д. І., Косовець О. П. Веб-дизайн і комп'ютерна графіка : навчальний посібник. Вінниця : ВНТУ, 2007. 147 с.



*Козак Богдан Васильович,  
студент I курсу  
спеціальності «Публічне управління та адміністрування»,  
група МПУд-23-1,  
факультет суспільних і прикладних наук,  
ЗВО «Університет Короля Данила»  
Науковий керівник:  
Габуда Андрій Степанович,  
доцент кафедри права та публічного управління,  
кандидат юридичних наук, доцент,  
ЗВО «Університет Короля Данила»,  
м. Івано-Франківськ, Україна*

## ПРАВОВА НЕВИЗНАЧЕНІСТЬ АДМІНІСТРАТИВНОГО ДОГОВОРУ

Адміністративний договір відіграє важливу роль у публічному адмініструванні, оскільки покликаний враховувати особливості конкретних ситуацій та пошук оптимальних рішень для всіх учасників. Він доповнює традиційний владно-розпорядчий характер адміністративної діяльності альтернативним форматом – адміністративно-погоджувальним. Цей договір є одним із ключових (але не єдиним) проявів диспозитивного методу правового регулювання, який набуває все більшого значення у вітчизняному адміністративному праві. З огляду на зростаючу роль адміністративного договору, його розуміння, правове забезпечення, трактування та застосування стають все більш актуальними завданнями.

Насьогодні, законодавче визначення адміністративного договору закріплено у п. 16 ч. 1 ст. 4 КАС України, під яким розуміється спільний правовий акт суб'єктів владних повноважень або правовий акт за участю суб'єкта владних повноважень та іншої особи, що ґрунтується на їх волеузгодженні, має форму договору, угоди, протоколу, меморандуму тощо, визначає взаємні права та обов'язки його учасників у публічно-правовій сфері і укладається на підставі закону: а) для розмежування компетенції чи визначення порядку взаємодії між суб'єктами владних повноважень; б) для делегування публічно-владних управлінських функцій; в) для перерозподілу або об'єднання бюджетних коштів у випадках, визначених законом; г) замість видання індивідуального акта; ґ) для врегулювання питань надання адміністративних послуг [1].

Необхідно відзначити, що застосування цитованого визначення передбачає врахування деяких зауважень. Так, наведена дефініція надається в КАСУ, який є процесуальним актом. Дана обставина може обмежувати її сферу застосування в адміністративному праві. Також, офіційне трактування адміністративного договору в КАСУ сформульоване для визначення предметної юрисдикції адміністративних судів. З огляду на це, його не слід використовувати як остаточне розуміння даного терміну в інших контекстах, зокрема в сфері виконавчо-розпорядчої та адміністративно-сервісної діяльності органів виконавчої влади та місцевого самоврядування.

Наука досліджує та аналізує різні доктринальні позиції щодо законодавчої дефініції адміністративного договору. Це дає можливість чітко окреслити та пояснити існуючі критичні судження. Разом з тим, наукові дослідження не нівелюють значимості її змісту, адже нормативне визначення стало узагальненням багатьох панівних теоретичних позицій; предметний зв'язок «права» і «процесу» є беззаперечним; приписи (особливо спеціальні) КАС України не вперше стають вимушеним орієнтиром теоретичної адміністративістики (наприклад, у частині трактування категорії «публічна служба» [2].

Окремої уваги адміністративістів потребує питання правової природи адміністративного договору. Адже дослідження науковців щодо дефініції адміністративного договору призвели до розширення її розуміння. Наводяться думки про можливість виокремлення такого договору як окремого джерела адміністративного права (нормативного акта). Альтернативним є підхід





у якому вказані угоди розглядаються загалом як індивідуальні акти і є предметом розгляду в адміністративних справах, а не нормативною підставою для ухвалення рішень судом.

З цього приводу, актуальними є погляди О.О. Гріна, який досліджує адміністративні договори в доктрині та системі джерел адміністративного права ФРН та України. Зокрема, як зазначає вчений, у Німеччині норми, які визначають публічно-правовий договір як одну з форм адміністративної діяльності органів управління включено до Закону «Про адміністративні процедури» (ЗпАП) 1976 року (част. 4. пп. 54–62). Для ЗпАП характерне вузьке розуміння адміністративної процедури, яка передбачає регулювання лише зовнішньо спрямованої діяльності суб'єктів публічного адміністрування, пов'язану з прийняттям індивідуального адміністративного акта або ж укладенням публічно-правового договору. Німецький закон не регламентує укладення за участю суб'єктів публічного адміністрування договорів, які регламентуються приватним, і насамперед, цивільним правом. Чіткість і зрозумілість його юридичних норм, а також авторитет німецької адміністративно-правової доктрини та права повинні стати взірцем для включення розділу про адміністративний договір в український закон «Про адміністративну процедуру» [3, с. 37].

Однак, такий підхід не узгоджується з положеннями чинного Закону України «Про адміністративну процедуру» і суперечить його духу, - цінностям та цілям, які ставив перед собою законодавець. Головним його призначенням є регулювання відносин органів владних повноважень, уповноважених здійснювати функції публічної адміністрації, з фізичними та юридичними особами щодо розгляду і вирішення адміністративних справ у дусі визначеної Конституцією України демократичної та правової держави та з метою забезпечення права і закону, а також зобов'язання держави забезпечувати і захищати права, свободи чи законні інтереси людини і громадянина. Укладення ж адміністративних договорів передбачає залучення органами влади до виконання публічних завдань інших суб'єктів, що може бути більш ефективним та економічно вигідним, ніж виконання цих завдань самими органами влади. Тому, внесення правових приписів матеріального характеру щодо адміністративних договорів до процесуального акта не тільки не вирішить проблеми, а й призведе до суперечок та помилок у правозастосовній практиці.

Отже, адміністративний договір виступає як юридичний факт, породжує нові правовідносини на основі норм адміністративного права та забезпечує реалізацію публічних завдань. Проте, для більш ефективного його застосування у сфері публічного адміністрування, з метою розвитку партнерських відносин, нарізла необхідність удосконалення адміністративного законодавства. Одним із способів розв'язання цієї проблеми може бути прийняття нового закону «Про адміністративні договори» чи Адміністративного кодексу. Такий акт чітко визначить поняття, види, особливості укладення та виконання адміністративних договорів, відмежує їх від інших угод, визначить механізми контролю за виконанням договорів, встановить відповідальність за їх порушення. А головне, створить правову визначеність та знизить ризики для сторін адміністративних договорів, допоможе захистити їх права та законні інтереси.

#### СПИСОК ВИКОРИСТАНИХ ДЖЕРЕЛ:

1. Кодекс адміністративного судочинства України : Закон України від 6 липня 2005 р. № 2747-IV. URL: <https://zakon.rada.gov.ua/laws/show/2747-15#Text> (дата звернення: 25.03.2024).
2. Адміністративне право України. Повний курс : підручник ; за ред. В. В. Галунька О. М. Правоторової. 3-є вид. Херсон : ОЛДІ-ПЛЮС, 2020. 584 с.
3. Грін О. О. Адміністративні договори в доктрині та системі джерел адміністративного права ФРН та України. *Науковий вісник Ужгородського Національного Університету*. Серія : Право. 2023. Вип. 79. Ч. 2. С. 35–40.





*Козаренко Арсен Сергійович,  
студент III курсу денної форми навчання,  
група КТс-21-1,*

*Фаховий коледж ЗВО «Університет Короля Данила»*

**Науковий керівник:**

*Луцький Роман Петрович,  
директор Науково-дослідного інституту  
імені Академіка Івана Луцького,  
доктор юридичних наук, професор,  
ЗВО «Університет Короля Данила»,  
м. Івано-Франківськ, Україна*

## **ВПЛИВ СУЧАСНОЇ ХОРЕОГРАФІЇ НА ЕМОЦІЙНО-ВОЛЬОВУ СФЕРУ ПІДЛІТКІВ**

Для формування гармонійно розвиненої особистості повинні бути створені сприятливі умови у відповідності з її фізіологічними та психічними особливостями, що викликає необхідність визначення основних фізіологічних та психологічних властивостей підлітків. У наукових джерелах можна знайти різні точки зору щодо поняття підліткового віку, але більшість фахівців у галузі вікової психології (Л. Виготський, М. Безруких, М. Савчин, М. Заброцький, Д. Ельконін, Д. Фельдштейн) зазначають, що підлітковий вік – один із найскладніших та найвідповідальніших періодів становлення й розвитку особистості людини. Підлітковий вік, який починається приблизно в 10-11 років та триває в середньому до 15 років, є одним з основних періодів росту і формування організму, у цей час здійснюється швидкий розвиток тіла, усіх органів і тканин. Прискорення темпів росту в підлітковому періоді пов'язане з посиленням функції статевих залоз, що визначає багато різних аспектів перебудови діяльності організму. Якісні й кількісні зміни відбуваються в розвитку інтелектуальної сфери та всіх пізнавальних психічних процесах. Протягом усього підліткового віку поступово формується нова суб'єктивна реальність, що перетворює уявлення індивіда про себе й інших. Саме в цьому віці інтенсивно формуються самосвідомість і самооцінка, здатність до аналізу навколишніх явищ [5, с. 180].

В підлітковому віці відбувається бурхливий розвиток емоційної сфери. Емоції (лат. *emovere* – збуджувати, хвилювати) – узагальнена чуттєва реакція, що виникає у відповідь на різні за характером екзогенні (ті, що йдуть з навколишнього середовища) і ендогенні (ті, що виходять із власних органів і тканин) сигнали, які обов'язково викликають певні зміни у фізіологічному стані організму [4, с. 178].

Емоційна сфера підлітків характеризується підвищеною збудливістю і реактивністю різкою зміною настрою, що пов'язано з перебудовою гормонних і фізіологічних процесів властивий пубертатному періоду [3, с. 53].

У процесі хореографічної діяльності яскраво проявляються індивідуальні характеристики психічних процесів і властивостей дитини, її особливості мислення, характеру, емоційно-вольових особливостей, що позитивно впливає на розвиток психоемоційних станів підлітка. Провідна функція хореографічного мистецтва – вираження емоцій і почуттів. Поза вираженням це мистецтво не існує. Тому основними виражально-зображальними засобами в ньому виступають загальнолюдські засоби передавання емоцій і почуттів – інтонація, міміка, виражальні рухи, пози, жести, художньо узагальнені танцювальні рухи [2, с. 267–268].

Для розкриття головного ідейного змісту постановки важливе місце займає створення художнього образу за допомогою костюму, макіяжу та декорацій (за необхідності). Художній образ є своєрідним сплавом зовнішніх та внутрішніх рис людської особистості, допомагає приміряти новий образ, вжитися в характер героя, пережити нові емоції та втілити власні думки. Використання художнього образу може виступати ефективним інструментом для розвитку психоемоційної сфери молодшого підлітка. Враховуючи велике значення вибору теми, образу



танцювальної композиції на духовний розвиток та формування особистості підлітка, важливе місце в процесі навчання сучасного танцю займає підбір репертуару, який має дотримуватися наступних вимог:

- ідейність (сучасна спрямованість, виховна та пізнавальна значущість);
- художність (виразність лексичного матеріалу, відповідність його темі та ідеї танцю, відповідність музичному матеріалу);
- доступність (урахування вікових можливостей виконавців: здатність зрозуміти ідею композиції, емоційно передати його зміст; вікових інтересів та рівня хореографічної підготовки);
- яскраве художнє оформлення твору (підбір костюму, макіяжу, зачіски, реквізиту);
- оригінальність та креативність (як засіб зацікавленості та мотивації до творчої діяльності та розвитку особистісного потенціалу) характерні саме сучасному танцю, який не обмежений нормами або чіткими правилами.

Танець, як психіка людини постійно розвивається та вдосконалюється. Танець – це передусім емоції та відчуття. Тому найкраще впливає на емоційно-вольову сферу особистості саме підліткового віку.

*Танцювальний метод «примітивної експресії»* був заснований танцюристкою Хернс Дюплан і використовує архетипові форми рухів, жести і ритуальні рухи, що є спільними для традиційних культур. Крізь символічну подорож в історію людства, в якій узгоджується «примітивний танець», можливо віднайти універсальні аспекти людської природи і первісні психічні стани.

У цьому методі натхнення переважно черпається з танців племен, через ритмічні звуки барабанів і повторювані співи в складі групи, яку наділяється «материнською функцією». Голос провідника групи, що лунає монотонною мелодією, переносить учасників терапії своїми довгими монологіями і заспокоюючими колисковими пережити «заколисане відчуття». Ритми барабанів відтворюють серцебиття, підсилюючи і налаштовуючи зв'язок осіб між зовнішнім і внутрішнім світом, а ритмічний танець, який часто виконується босоніж, символізує укоріненний зв'язок людей із землею. З'являється стан глибокого розслаблення, близький до трансу, індукований повторюваними звуками і рухами, що сприятиме вираженню людських переживань, обмежуючи дію раціональних фільтрів розуму.

На різних етапах свого розвитку людство постійно зверталося до танцю як до універсального засобу виховання тіла і душі людини – засобу гармонізації виховання особистості. Специфіка хореографічного мистецтва визначається його багатограним впливом на людину, що зумовлено самою природою танцю як синтетичного виду мистецтва. Впливаючи на розвиток емоційної сфери особистості, удосконалюючи тіло людини фізично, виховуючи через музику духовно, хореографія допомагає набутти впевненості у власних силах, дає поштовх до самовдосконалення, до постійного розвитку [5].

Хореографічне мистецтво – це надзвичайно об'ємне поняття, яке поєднує в собі три види мистецтва: музика, танець, театр.

Хореографія сформулювала цілу систему специфічних засобів і прийомів, свою художньо виразну мову, з допомогою чого створюється хореографічний образ, що виникає з музично ритмічних рухів. Вона має умовно узагальнений характер і розкриває внутрішній стан і духовний світ людини. Основу хореографічного образу становить рух, який безпосередньо пов'язане із ритмом [1].

Психолог у своїй роботі «Дитяча психологія», використовуючи танцювальну терапію, проводить діагностику особистості та корекційну роботу. Відомо, що заняття з хореографії прекрасно розвивають координацію рухів, формують гарну поставу і гарну ходу. Танці виробляють впевненість в собі, що є завжди запорукою успіху. Танці розвивають музикальність і відчуття ритму [5].

Отже, хореографія виконує не лише загальноосвітні функції, а й може вирішувати завдання морально-естетичного виховання; виховувати почуття відповідальності за спільну справу; сприяє виробленню навичок у дітей чітко розподіляти свій вільний час; допомагає правильно



та організовано продумувати свої дії. Так, під час хореографічних занять можна розширювати дитячі інтереси, розвивати вміння бачити прекрасне в хореографії та інших видах мистецтва, формувати навички культури одягу, поведінки та рухів, привчати до охайності, самостійності, відповідальності та дисципліни. Танцювальна діяльність сприяє психічному розвитку дитини: розширенню кругозору, активізації пізнавальних процесів, розвитку довільної уваги, пам'яті (зорової, слухової, м'язової), творчої уяви.

#### СПИСОК ВИКОРИСТАНИХ ДЖЕРЕЛ:

1. Бігус О. О., Маншилін О. О., Кондратюк Д. О. та інші. Сучасний танець. *Основи теорії і практики*. Київ : Видавництво Ліра, 2017. 332 с.
2. Волошина Л. Особливості підготовки фахівців-хореографів. *Вісник Львівського університету*. Серія : Мистецтвознавство. Львів, 2014. Вип. 14. С. 267–273.
3. Гончаренко Ю. В. Структурні компоненти естетичного виховання молодших школярів у процесі хореографічної діяльності. *Наукові записки Центральноукраїнського державного педагогічного університету імені Володимира Винниченка*. Серія : Педагогічні науки. 2017. Вип. 157. С. 51–54.
4. Гуцало Е. У. Вікова психологія: курс лекцій. Кіровоград : КДПУ імені В. Винниченка, 2004. 186 с.
5. Дуткевич Т. В. Дитяча психологія : навч. посіб. Київ : Центр учбової літератури, 2012. 424 с.

*Козек Божена Олегівна,  
студентка I курсу  
спеціальності «Право» юридичного факультету,  
Чернівецький національний університет  
імені Юрія Федьковича  
Науковий керівник:  
Остафійчук Людмила Аурелівна,  
доцентка кафедри процесуального права,  
кандидатка юридичних наук, доцентка,  
Чернівецький національний університет  
імені Юрія Федьковича,  
м. Чернівці, Україна*

#### ПРАВО НА СВОБОДУ ДУМКИ І СЛОВА VS ПРОПАГАНДИ: КОНСТИТУЦІЙНО-ФІЛОСОФСЬКІ ПОРІВНЯЛЬНІ МІРКУВАННЯ В КОНТЕКСТІ ОБИГУ ІНФОРМАЦІЇ В ЦИФРОВОМУ ПРОСТОРІ

Щодня ми стикаємося з фейками, мізінформацією, дезінформацією та пропагандою. У той же час, так і не знаємо як можна захиститися на правовому рівні від подібних негативних проявів інформаційного середовища та запобігти не свідомому втягуванню нас у завідомо деструктивне публічне спілкування у цифровому просторі. З одного боку держава забезпечує захист основоположних прав і свобод людини і громадянина. Однак, з іншого боку ніхто не знає де знаходиться тонка межа між правом на вираження своєї думки та поширенням суспільно небезпечної інформації, такої як пропаганда? Тому, питання «Чи захищають нас конституційні права в галузі інформаційної безпеки?» залишається відкритим та дискусійним.

Свобода думки та слова є основоположними принципами, які відображають принципи гуманізму та респекту до особистості. Вони дозволяють кожній людині висловлювати свої



погляди, обмінюватися інформацією та брати участь у дискусіях, що сприяє розвитку суспільства. Свобода думки і слова закріплена в різних міжнародних документах, таких як Загальна декларація прав людини (1948 р.), Європейська конвенція з прав людини (1950 р.) також відображена в конституціях багатьох країн світу, включаючи Україну.

Відповідно до статті 34 Конституції України, кожному гарантується право вільно висловлювати свої думки, переконання та ідеї без обмежень чи цензури з боку держави. Стаття також включає в себе: свободу збирання, релігійні свободи, свободу преси та інші аспекти, які сприяють вільному обміну інформацією та відкритому діалогу в суспільстві [4, с. 1].

Проте, згідно зі статтею 34 Конституції України, свобода думки та слова може бути обмежена в інтересах національної безпеки, громадського порядку, охорони здоров'я, моралі та прав людини [2, с. 2]. Ці обмеження повинні бути законними, необхідними та пропорційними до досягнення вищевказаних цілей. Це означає, що обмеження свободи думки та слова має бути обґрунтованим і не може бути застосоване для придушення політичної або іншої критики влади, вираження непопулярних поглядів або обмеження доступу до інформації

Часом люди стверджують, що пропаганда та дезінформація – це тотожні поняття, але це не так. Саме тому, наступним ключовим аспектом усвідомлення вагомості проблематики дослідження, є знання про пропаганду та її види. *Пропаганда* – це поширення інформації (фактів, аргументів, чуток, напівправди чи брехні) з метою впливу на громадську думку. Це більш систематичні зусилля, спрямовані на маніпулювання переконаннями, ставленням або діями інших людей за допомогою символів (слів, жестів, прапорів, пам'ятників, музики, одягу, знаків розрізнення, зачісок, малюнків на монетах і поштових марках і т. д.) [1, с. 6]. Цілеспрямованість і відносно сильний акцент на маніпуляції відрізняють пропаганду від випадкової розмови або вільного і невимушеного обміну думками. Пропагандисти мають певну мету або набір цілей. Щоб досягти їх, вони свідомо відбирають факти, аргументи та символи і подають їх у спосіб, який, на їхню думку, матиме найбільший ефект. Для досягнення максимального ефекту вони можуть замовчувати або спотворювати важливі факти або просто брехати, а також намагатися відволікти увагу реагуючих (людей, на яких вони намагаються вплинути) від усього, окрім власної пропаганди.

Філософи виділяють 3 види пропаганди:

- біла (прямо проголошує мету та джерела інформації);
- сіра (джерела та мета можуть бути прихованими чи різноманітними у своєму прояві);
- чорна (від імені опонента поширюється фейкова інформація, саме тут і згадується дезінформація).

Правила опонента до створення пропаганди:

- не полемізувати, а спиратися на емоційне підґрунтя;
- згенерувати чіткий поділ на «свої» та «чужі»;
- працювати як з однією людиною, так і з групами людей;
- максимально приховати пропагандиста.

Пропаганда повинна дотримуватися таких принципів:

- викликати сильні емоції;
- спрощувати любу інформацію як найменше;
- апелювати страхами, мріями, надіями цільової аудиторії;
- атакувати опонента. [3, с. 1].

Раніше дослідники стверджували та використовували пропаганду і дезінформацію як взаємозамінні поняття, і все ж між ними є певна різниця. Обидва терміни базуються на ідеї цілеспрямованого поширення інформації з певною метою. Пропаганда зазвичай виступає як негативне явище, але також може мати позитивний відтінок, наприклад, пропагуванням здорового способу життя, в свою чергу дезінформація має більш складні відмінності. Так, основною метою пропаганди є переконати цільову аудиторію у чомусь, наприклад у шкоді куріння, або ж у тому що певний авторитарний уряд є ефективним, тоді як його супротивники на міжнародній арені є ворогами населення. Але визначити основні терміни, їхнє поле дії та особливості – не-



достатньо, потрібно усвідомлювати, насамперед, значення поняття права на свободу слова та пропаганди.

Конституційно-філософські міркування базуються на тому, що право на свободу думки і слова визнається як важливий елемент демократичного суспільства, що забезпечує вільний обмін ідеями та розвиток держави і має бути забезпечене та захищене державою. Але разом з цим суспільство має приділяти належну, відповідно до всіх усталених норм моралі та етики, увагу впливу пропаганди на громадське суспільство та демократичні інституції. Водночас, встановлення обмежень щодо пропаганди може бути обґрунтованим для захисту інших прав і свобод, які можуть бути порушені або загрожені агресивною або маніпулятивною пропагандою, зокрема права на гідне життя, свободу від дискримінації та інші.

Отже, свобода думки і слова є одними з найважливіших прав людини, які гарантуються кожній особі, але вона має супроводжуватися відповідальністю та усвідомленням її меж, адже це право не є абсолютним і може бути обмежене в інтересах загального добробуту суспільства. Держава має забезпечувати рівновагу між захистом цих прав і боротьбою з маніпулятивним використанням інформації (від будь-яких форм цензури та маніпуляції), а також боротьбу з пропагандою, яка може порушувати основні цінності та принципи демократії.

#### СПИСОК ВИКОРИСТАНИХ ДЖЕРЕЛ:

1. Дезінформація: види, інструменти та способи захисту. *Prometheus*. URL: [https://prometheus.org.ua/course/coursev1:Prometheus+DISINFO101+2021\\_T2](https://prometheus.org.ua/course/coursev1:Prometheus+DISINFO101+2021_T2)
2. Північно-Східне міжрегіональне управління міністерства юстиції (м. Суми). *Східне міжрегіональне управління Міністерства юстиції (м. Суми)*. URL: <https://www.sumyjust.gov.ua/urok-28-osoblyvosti-zastosuvannya-statti-10-svoboda-vyrazhennya-poglyadiv-konvencziyi-prozahyst-prav-lyudynu-i-osnovopolozhnyh-svobod/>
3. Пропаганда. *ВУЕ*. URL: <https://vue.gov.ua/Пропаганда>
4. Стаття 34 – Конституція України. *Всі статті – Конституція України*. URL: <https://constitution.in.ua/articles/34/>





*Колодрівська Софія Олександрівна,*

*студентка III курсу*

*спеціальності «Архітектура та містобудування»,*

*ЗВО «Чернівецький національний університет*

*імені Юрія Федьковича»*

**Науковий керівник:**

**Коротун Ірина Вадимівна,**

*завідувачка кафедри архітектури та*

*збереження об'єктів Всесвітньої спадщини ЮНЕСКО,*

*докторка архітектури, доцентка,*

*ЗВО «Чернівецький національний університет*

*імені Юрія Федьковича»,*

*м. Чернівці, Україна*

## АРХИТЕКТУРНІ ОСОБЛИВОСТІ БУНКЕРІВ, КРИЇВОК ТА СТАЦІОНАРНИХ УКРИТТІВ

У світі, серед нестабільності та зростання загроз безпеці людства через військові конфлікти та природні катаклізми, загрози терористичних актів тощо, виникає необхідність створення тимчасових сховищ для забезпечення захисту та виживання людей під час кризових ситуацій.

У роки Другої світової війни бомбосховища влаштовувалися у містах, що піддавалися артилерійським або авіаційним бомбовим ударам у багатьох країнах, зокрема у Великій Британії, Німеччині, Японії. Окрім спеціально споруджених бомбосховищ та підвалів, призначених для захисту, у багатьох великих містах як стаціонарні укриття використовувались також приміщення метрополітену. Вони ставали притулком для цивільного населення під час налетів та обстрілів, забезпечуючи захист від небезпеки повітряних атак [1].

Також одним із видів сховищ були криївки – військово-оборонні й господарські споруди Української повстанської армії. Криївка – замаскована у ландшафті споруда для укриття та тривалого проживання, що частково, або повністю розташована під землею. Іншими словами – схованки українського підпільного руху, які почали з'являтися ще в 30-х роках ХХ ст. [2].

У процесі підпільної боротьби Української повстанської армії (УПА) проти окупантів будівництво криївок стало важливим фактором, що відігравав значну роль у їх стратегії опору. Ці архітектурні споруди дозволяли повстанцям залишатися у безпеці від ворога та виконувати свої завдання у таємниці. Будівництво криївок значно поширилося в ході конфлікту, оскільки вони стали необхідною складовою для виживання та ефективної діяльності повстанців. Вони дозволяли переховуватися від противника тривалий період часу, забезпечуючи надійні пункти опору для здійснення повстанських дій.

Протягом Другої світової війни, на території нацистського блоку було споруджено значну кількість захисних споруд – бункерів. У Німеччині, зокрема, було побудовано близько 8000 бункерів, з яких понад півтори тисячі знаходилися в Берліні. На другому місці за кількістю бомбосховищ у Рейху стояв Гамбург, де було споруджено близько 700 об'єктів укриттів.

Відмінність між бункером і криївкою полягає у використанні будівельних матеріалів і функціональному використанні. Бункер – споруда підвищеного типу капітальності, зроблена з бетону, залізобетону, призначена для укриття під час бойових дій і розрахована на удари артилерії та авіаційних бомбардувань. Так, підземний бункер А. Гітлера під його рейхсканцелярією у Берліні має залізобетонне перекриття стелі товщиною 4,5 м, стін 3 м, глибина закладання до 17 м; комплекси бункерів Майбах I і Майбах II поблизу м. Цоссен (Німеччина) мали до 7 підземних поверхів глибиною до 18 м; головна ставка А. Гітлера «Вовче лігво» (нім. «Wolfs Versteck»), (зараз – Польща) складалася з 80 бункерів і укріплених будівель у лісовому масиві на площі 250 га, товщина залізобетонних стін надбудов складала 4–6 м, стелі 6–8 м.

Криївка – тимчасова споруда, що виконувалась з будівельного лісу та землі, призначена



для тривалого укриття людей та техніки, з метою проведення підпільної диверсійної роботи, після завершення бойових дій – для переховування від органів окупаційної влади.

Інженерні відділи УПА запроектували понад десять тисяч криївок для автомобільної техніки, гармат, мінометів, стрілецької зброї, боєприпасів, друкарень, швейних цехів, шпиталів Українського Червоного Хреста й родин вищого командування УПА. Будівництво однієї криївки могло тривати кілька тижнів. Найскладнішим завданням було замаскувати десятки кубометрів викинутого ґрунту.

Місця для розміщення криївок вибиралися з урахуванням таких факторів, як: особливості місцевості, можливість швидкого відступу. Спочатку їх будували в селах, інтегруючи в нові будівлі, такі як хати, хліви або комори. Це було зручно, оскільки повстанцям не доводилося додатково турбуватися про забезпечення їжі. Іноді криївки встановлювали в неочікуваних місцях: у куполах церков або, наприклад, у бічних отворах криниць. Такі криївки-схованки назвемо інтегрованими до архітектурних об'єктів.

Тільки навесні 1944 року на Волині виявили 530 криївок-складів. Однак найбільшим інженерним дивом були локалізовані автономні криївки для невеликої кількості осіб, з яких підпільники могли не виходити протягом кількох місяців, особливо взимку, коли сліди на снігу могли викрити їх присутність. Ці локалізовані автономні криївки були оснащені кількома виходами, ліжками, туалетними кімнатами, складами з провіантом, медикаментами та зброєю, вентиляційною системою, запасами дров, нафти, а навіть автономними криницями [3].

У деяких з них було передбачено спеціальні тунелі для екстреного виходу. Підпільники забирали з собою всі документи, друкарський матеріал, зброю і, якщо час дозволяв, їжу. Десять осіб здатні були залишити однокімнатне підземелля протягом півгодини. Форми криївок варіювалися від невеликих, призначених для 1-2 повстанців, до просторих багатокімнатних приміщень.

Після початку військової агресії, для України використання сховищ стало надзвичайно актуальним. Сьогодні за захисними властивостями розподіляють – найпростіші укриття (щілини відкриті і перекриті), протирадіаційні укриття (ПРУ) і сховища. Більшість існуючих бомбосховищ збудованих за радянських часів, або приватизовані, перетворені на інші об'єкти, або знаходяться у поганому стані через недбале використання. Атаки російської федерації призвели до значних жертв серед мирного населення, і такі брутальні дії ворога змусили владу та місцеве самоврядування посилити захист населення.

Для забезпечення захисту від ракетних ударів, влада зосереджується на збільшенні кількості укриттів. Найбільш надійними є підземні укриття. У великих містах, таких як Київ, Харків, та Львів, під укриття широко використовуються станції метрополітену та підземні паркінги. Проте, існують менш надійні укриття, такі як підземні переходи, тунелі та підвали багатопверхівок, які можуть бути менш ефективними [1].

Одним з головних принципів у проектуванні тимчасових сховищ є забезпечення високого рівня безпеки. Це передбачає розробку споруд, що відповідають вимогам стійкості до різних негативних впливів навколишнього середовища, таких як вибухи, землетруси та пожежі. Крім того, важливо мати інноваційні системи оповіщення та евакуації, які дозволять оперативно реагувати на небезпеку і забезпечити безпечний вихід людей з укриття.

Особлива увага також приділяється наявності достатньої кількості захисних матеріалів, які можуть забезпечити захист від різних загроз. Це може включати в себе конструкційні матеріали з підвищеною міцністю, антикризові системи та обладнання для пожежогасіння, а також інші технології, спрямовані на забезпечення безпеки та життєзабезпечення у тимчасових сховищах.

Такий комплексний підхід до проектування забезпечує оптимальні умови для перебування людей у сховищах під час небезпечних ситуацій, забезпечуючи їхню безпеку та життєзабезпечення.

Тимчасові сховища повинні бути функціональними та ефективними у використанні. Вони повинні забезпечувати не лише безпеку, а й комфорт, оснащеність необхідними засобами



забезпечення життєдіяльності (питна вода, продовольчі запаси, медичне забезпечення).

Хорошим прикладом інноваційних підходів до проектування будинків із передбаченим укриттям є концептуальний проєкт приватного будинку з власним бомбосховищем від української архітектурної студії Sence Architects, що має назву «Bunker House». В концепті чудово враховані потреби прикροї сучасності Українського населення: ретельно продумане бомбосховище, що оснащено необхідними зручностями. Бомбосховище в будинку займає весь підвальный поверх і вкомплектоване для тривалого перебування: там є спальні місця й зони відпочинку, окреме приміщення для запасів їжі й води, санвузли із душовими та каналізацією, а також кухня. Сам будинок пропонують зводити із залізобетону, двері – зробити броньованими, а кількість вікон – зменшити. Водночас одна зі стін будинку має скляний фасад. Для вікон передбачили протиударну плівку, під дією вибухової хвилі вони мають зачинятися ролетами з важкогорючої фанери [4].

Проведені дослідження дозволяють зробити висновок, що бункери, криївки та стаціонарні укриття мають важливі архітектурні особливості. Зокрема, бункер і криївка відрізняються між собою через застосування різних будівельних матеріалів. Також їх відмінність від сховища полягає у цільову призначенні. Так, перша група призначається для укриття військових у період ведення бойових дій. Сховище призначається для укриття цивільного населення. Також перша група призначається для тривалого перебування, а остання – періодичного. З цього випливає, що архітектурно-планувальні рішення цих двох груп споруд повинні мати достатньо суттєві відмінності у частині складу і груп приміщень. Авторка вважає важливими і перспективними теоретичні розробки всіх зазначених типів укриттів, а також перспективними вважаються розробки протирадіактивних сховищ.

#### СПИСОК ВИКОРИСТАНИХ ДЖЕРЕЛ:

1. Бомбосховище. *Велика українська енциклопедія*. URL: <https://vue.gov.ua/Бомбосховище> (дата звернення: 27.03.2024).
2. Де живе історія? Що варто знати про бандерівські криївки. *Газета «Україна молода»*. URL: <https://umoloda.kyiv.ua/number/3887/196/180441/> (дата звернення: 26.03.2024).
3. Криївка. *Азов*. URL: <https://azov.org.ua/kryyivka/> (дата звернення: 27.03.2024).
4. Bunker House. Українська архітектурна студія розробила концепцію замиського будинку з бомбосховищем. *The Village*. URL: <https://www.village.com.ua/village/city/city-news/335039-bunker-house-ukrayinska-arhitekturna-studiya-rozrobila-kontseptsiyu-zamiskogo-budinku-z-bomboshovichem> (дата звернення: 27.03.2024).



*Компанієць Вікторія Олександрівна,  
студентка IV курсу  
спеціальності 035 Філологія (Українська мова і література),  
Кам'янець-Подільський національний університет імені Івана Огієнка*  
**Науковий керівник:**  
*Ладиняк Наталія Богданівна,  
доцент кафедри української мови,  
кандидат філологічних наук, доцент,  
Кам'янець-Подільський національний університет імені Івана Огієнка,  
м. Кам'янець-Подільський, Україна*

## МОВНИЙ ОБРАЗ МІСТА ЛЬОВОВА (НА МАТЕРІАЛІ ТВОРУ «ПРО ЩО ДУМАЄ, ЩО БАЧИТЬ І ЧУЄ ЛЮДИНА, ГУЛЯЮЧИ МІСТОМ» ВАСИЛЯ ГАБОРИ)

Чи може місто «розповісти» про себе та своїх мешканців? Залежно від того, як розуміють поняття «місто», вузько або широко тлумачать його значення, це сприйняття буде змінюватися [6]. Важливим для окреслення мовного образу міста в художньому дискурсі є його лексичне значення як великого населеного пункту, адміністративного, промислового, торгового й культурного центру [2, с. 679]. Семантику міста як урбаністичного простору конкретизують художньо-образні деталі, метафоричні конструкції, які створюють його образ. Конструювання мовного портрета міста з мовних образів, тобто втілених у мові ментальних образів певних предметів, уявлень або явищ, допомагає заглибитися в світогляд його мешканців [5, с. 66].

Сьогодні мовознавці проаналізували мовні засоби, які репрезентують образ міста в поетичному й прозовому дискурсі ХХ ст. (Л. Ставицька, Л. Прокопович, Л. Шленьова), дослідили мовні портрети міст та їхніх мешканців, зокрема Києва (Л. Мялковська), Тернополя (Т. Миколенко), Одеси (Є. Степанов, І. Мариненко), Кам'янця-Подільського (Л. Марчук), Чернівців (Б. Чумак) й ін.

**Мета статті** полягає в конкретизації мовного образу Львова на підставі аналізу твору «Про що думає, що бачить і чує людина, гуляючи містом» Василя Габори. Львів має багатий історичний контекст, пов'язаний із різними культурами та епохами. Тому аналіз мовного образу допоможе висвітлити історію міста та його культурні зв'язки.

Мовний образ Львова має кілька концептуальних сфер в уявленні Василя Габори. Композиційно твір поділяється на невеликі розділи, назви яких відповідають конкретним концептам. Автор розкриває за назвами розділів, окремих абзаців описи міста. Кожен абзац тексту є індивідуальним втіленням характеристики міста.

Архітектуру міста репрезентовано його двориками, будинками, вулицями: **БУДИНКИ** чимось нагадують людей. Вони народжуюся, втішаються життям і поволі згасають [5, с. 108]; **ДВОРИКИ...** Кожен **дворик** – окремий світ з самотніми персонажами, історіями, долями й аурою [3, с. 108]; У твоєму місті такі **ВУЗЬКІ ВУЛИЧКИ**, що подібних нема ніде у світі. **Вони затишні і милі.** Коли гуляєш ними, завжди заспокоюєшся і віднаходиш внутрішню рівновагу [3, с. 108–109]. У тексті знаходимо й негативні відгуки про львівські вулиці й тротуари: *Насамперед думає про ВУЛИЦІ й ТРОТУАРИ...* Вони в такому жахливому стані, що мимоволі проступє ними з надзвичайною увагою й обережністю, не відкриваючи очей від бруку, щоб не потрапити в якусь калабаню чи купу псячого бруду, чи, не дай Боже, **підвернути або зламати собі ногу** [3, с. 108]. Читач розуміє, що іноді люди забувають про важливі життєві моменти. До прикладу автор акцентує: *І саме дівочі ноги й погані вулиці, або ж навпаки, кому як подобається, – погані вулиці і дівочі ноги – постійно перешкоджають міській людині зводити погляд на НЕБО і СОНЦЕ* [3, с. 108]. Письменник виокремлює небо й сонце як образи, що творять відчуття спокою, простору в сучасному міському середовищі, де переважають проблеми.

Поетично описує автор небо як власний простір: ... *кожна людина має власне НЕБО, про*





яке не треба нікому розповідати, щоб не втратити [3, с. 107]. Образ неба є метафоричним: він символізує особистий внутрішній світ, індивідуальні переживання та емоції кожної людини. Автор висловлює ідею, що всі ми маємо власний, унікальний «небесний простір», яким не варто ділитися з іншими. Сонце для містян стає рідкісним явищем: *А СОНЦЕ буває різним... А міська людина, затиснута високими стінами кам'яниць, рідко бачить схід і захід сонця, і всі її дні немовби зливаються в суцільну череду ... А ще міська людина рідко бачить ЗОРІ і МІСЯЦЬ* [3, с. 108]. Автор описує, як дні міської людини можуть виглядати одноманітними через відсутність контрастів – зміни світла й темряви, які приносить сонце. Воно відображає швидкоплинність життя, протиставлене одноманітності в образі «високих стін».

Для створення образної картини Львова Василь Габора уживає епітети-кологоративи *бежевий, рожевий, червоний: КОЛІР. Чи задумувались ви, якого кольору ваше місто? Для мене воно кольору кави* [3, с. 108]. Кольорова палітра кави може бути різноманітною – від темного еспресо до світлого латте. Така різноманітність символізує різні сторони життя Львова, його історії, архітектури й культурного коду. Зауважимо, що кава – це один із символів міста. На думку А. І. Безверхньої, львів'яни є поціновувачами цього ароматного напою, оскільки географічне розташування міста «нагородило більшість городян низьким тиском і поганою погодою» [1, с. 18]. Сто років тому на головній міській площі Ринок було понад 40 кав'ярень. Сьогодні у Львові відроджують кавові традиції.

Проте не лише бежева барва переважає у Львові, а й рожева: *Хоча ззовні в ньому домінує бежева барва – кава з молоком. Однак увечері над моїм кавовим містом починає літати рожевий пил – пил одвічної любові і ностальгії* [3, с. 108]. Рожевий колір часто асоціюється з романтикою та любов'ю. У поданому контексті він може вказувати на присутність романтичного духу в місті.

Виокремлюємо також червоний колір: *ПРОМІННЯ... Дроти лінії електромережі над вулицею були червоними, мов жар... трохи піднявши голову, ти побачив дахи сусідніх кам'яниць, які переливалися червоним вогнем, теж готові спалахнути... [3, с. 110]; Та ступивши крок уперед, зауважив наприкінці вулиці червону заграву сонця... на всьому вигравалося його червоне проміння* [3, с. 110]. Червоний колір асоціюється із теплом, енергією, а також може викликати емоції страху чи небезпеки. У зворотах *червоними, мов жар, переливалися червоним вогнем, червона заграва сонця, червоне проміння* червоний колір ужито для підсилення враження.

Зображуючи візуальні картини Львова, письменник звертається до словесного образу львівських дощів, які є невід'ємним атрибутом цього міста в будь-яку пору: *ДОЩІ так часто випадають у твоєму місті, що їх називають вічними львівськими дощами. І ти любиш, як вони йдуть, випирають і виполіскують вузькі вулички міста, змивають з них бруд, тихо шумлять за вікном чи веселими чортенятами гуркають по дахах, танцюють на сірому бруці або женуться, немов бешкетники, за перехожими, які забули вдома парасолі, і після них все довкола стає чистим і ясним* [3, с. 109]. Автор надає динамічності образу дощів, які не лише очищують вулички, тротуари міста від бруду, а й створюють неймовірну атмосферу Львова.

Птахи й міські пси також створюють образ міста – живий, рухливий: *ПТАХИ. Останнім часом велике здивування викликає відсутність птахів у місті... Лише гайвороння і голуби – летючі щури, як називають їх деякі містяни* [3, с. 110]. Міських ПСІВ автор порівнює з їхніми господарями: *Вони нерідко мають не лише вираз їхнього обличчя, а й манеру ходи* [3, с. 110].

Письменник акцентує на проблемі довколишнього середовища, зокрема й зменшення кількості дерев: *ДЕРЕВА... Останніми роками на вулицях твого міста дерев стає все менше і менше. Їх ламають бурі і безжально обрізують люди, залишаючи тільки голі стовбури, мов поламані руки, що волають до неба. А часом ці обчиркриті дерева нагадують химерні шії вимерлих динозаврів без голів...* [3, с. 110]. Концепт природи вказує на важливість охорони навколишнього середовища, екологічних проблем та відчуття втрати природного багатства в міському оточенні.

Місто має власну ідентичність та життєвий ритм. Його голос відбито у мелодіях вулич-





них музикантів, розмовах перехожих, вигуках міських божевільних: *На розі Вірменки і Краківської лунають ГОЛОСИ. Дівчина налаштує скрипку і пробує грати* [3, с. 110]; *Не оглядаючись, рухаєшся далі, бо не хочеш побачити обличчя хворої людини... Таких людей все більше і більше на вулицях твого міста. Вони – то сумирні, то надміру збуджені – йдуть або стоять посеред вулиць і голосно розмовляють з собою. Та в муравльську великого міста людині важко почути СЕБЕ* [3, с. 110]. Цікавим, на нашу думку, видається спостереження, як змінилися голоси сучасного Львова. Зокрема у фільмі композитора Євгена Філатова зафіксовано знайомі, притаманні місту звуки: львівського трамвая, Органного залу, труби з Ратуші, вуличних музикантів, голоси перехожих тощо. Й водночас лунають нові для Львова звуки, які принесла повномасштабна війна: сирени, голосові сповіщення [4]. Припускаємо, що продовживши свій твір сьогодні, письменник Василь Габор їх також би зафіксував й осмислив.

Отже, аналізований твір репрезентує образ міста Львова, звичний для його мешканців і гостей. Автор використовує мовні та когнітивні описи для створення комплексного образу міста, зосереджуючись на різних концептах, таких як вуличні ландшафти, небо та сонце, дощі, птахи й міські пси, голос міста. Письменник використовує символіку кольору, метафори для передачі ідей, емоцій, що робить текст багатим та експресивно насиченим. Твір розкриває складність та різноманітність міського життя, дозволяючи читачеві зануритися в унікальний світ Львова крізь призму мови, культури, природних особливостей.

#### СПИСОК ВИКОРИСТАНИХ ДЖЕРЕЛ:

1. Безверхня А. І. Концепт кави в сучасній українській прозі та туризм. *Сучасні тенденції розвитку туризму*. Миколаїв, 2016. С. 17–19.
2. Великий тлумачний словник сучасної української мови / укл. і гол. ред. В. Т. Бусел. Київ–Ірпінь, 2007. 1736 с.
3. Книга Лева: Львів як текст. Львівський прозовий андеграунд 70–80-х рр. ХХ ст. / упоряд. Василь Габор. Львів: ЛА «Піраміда», 2014. 260 с.
4. Філатов Є. Як звучить Львів. [Відео]. 10.03.2023. *YouTube*. URL: <https://www.youtube.com/watch?v=LXmzXsBipjk&t=7s>
5. Щепанська Х. Мовний образ, концепт, вербальний символ і їх функціонування. *Лінгвістичні дослідження*. 2012. Вип. 33. С. 66–71.
6. Sobocinski M. Językowy obraz miasta. Czy miasto może coś o sobie opowiedzieć? Czy z miastem można porozmawiać? *Miasto Wielu Kultur*. Bydgoszcz. 2007. URL: <http://surl.li/rqzqx> (дата звернення: 14.03.2024).



*Король Володимир Васильович,  
студент IV курсу  
спеціальності «ІТ»,  
ЗВО «Університет Короля Данила»*

*Науковий керівник:  
Стисло Тарас Романович,  
старший викладач кафедри інформаційних технологій,  
ЗВО «Університет Короля Данила»,  
м. Івано-Франківськ, Україна*

## **ТЕХНОЛОГІЇ РОЗРОБКИ ВЕБСАЙТУ З ПРОДАЖУ ТА ОРЕНДИ НЕРУХОМОСТІ**

У сучасному світі, де цифрова присутність стає не просто перевагою, а необхідністю для бізнесу, вебсайти для продажу та оренди нерухомості відіграють ключову роль у забезпеченні доступності та зручності надання послуг в даній сфері для користувачів. Розробка таких вебсайтів вимагає глибокого розуміння як технологій, так і потреб ринку нерухомості. Використання сучасних технологій у розробці вебсайтів нерухомості дозволяє реалізувати інноваційні рішення для автоматизації та оптимізації процесів продажу та оренди, забезпечує високий рівень інтерактивності та персоналізації для користувача.

Застосування передових технологій, таких як штучний інтелект та машинне навчання, може значно покращити ефективність пошуку та відбору об'єктів нерухомості, а також надати аналітичні інструменти для вивчення поведінкових патернів користувачів [1]. Це, у свою чергу, дозволяє надавати персоналізовані рекомендації та пропозиції, що значно підвищує ефективність та задоволеність користувачів. Інтеграція розумних чат-ботів може надати додаткову підтримку користувачам, відповідаючи на їх запитання в режимі реального часу та покращуючи загальний досвід взаємодії з сайтом.

Важливою також являється SEO оптимізація, оскільки висока видимість вебсайту в пошукових системах є потрібною для приваблення потенційних клієнтів [2]. Ефективна SEO стратегія повинна включати оптимізацію контенту, структури сайту, метаданих та зовнішніх посилань, що сприятиме кращому ранжуванню вебсайту та його доступності для цільової аудиторії.

Інтеграція інтерактивних карт, віртуальних турів та інших мультимедійних елементів може забезпечити більш глибоке розуміння об'єктів нерухомості, що виставлені на продаж або оренду. Це створює додаткову цінність для користувачів, які можуть оцінити нерухомість без фізичного візиту, економлячи їх час та ресурси [3].

Прогресивні вебдодатки (PWA) та адаптивний дизайн стають стандартами у веброботці, забезпечуючи користувачам безперервний та зручний перегляд на різних пристроях, від мобільних телефонів до настільних комп'ютерів [4]. Це особливо важливо у сфері нерухомості, де швидкий доступ до інформації та візуальних матеріалів може бути вирішальним фактором у прийнятті рішень потенційними покупцями чи орендарями.

Особливу увагу в процесі розробки слід приділити безпеці даних, оскільки вебсайти нерухомості часто обробляють конфіденційну інформацію, включаючи особисті дані користувачів та фінансові транзакції. Застосування сучасних протоколів шифрування та комплексних систем автентифікації користувачів може значно знизити ризик несанкціонованого доступу та забезпечити довіру клієнтів [5].

У контексті постійної еволюції технологій, важливо також забезпечити масштабованість вебсайтів, щоб вони могли адаптуватися до зростаючих обсягів користувачів та даних, а також легко інтегруватися з новими інструментами та сервісами, які можуть з'явитися в майбутньому [6, 7].

Враховуючи роль візуального представлення продажу та оренди нерухомості, важливо



інвестувати у якісний графічний та вебдизайн. Інтуїтивно зрозумілий інтерфейс, висока якість зображень та відео, а також продумана навігація можуть значно підвищити конверсію та залученість користувачів.

У підсумку, розробка вебсайтів у сфері нерухомості являється складним завданням, що поєднує в собі технічну експертизу, бізнес-аналітику, маркетингові стратегії та інноваційні технології, як-от використання штучного інтелекту. Це вимагає не лише глибокого розуміння потреб ринку та користувачів, але й здатності до створення безпечних, ефективних та привабливих для користувача вебресурсів, які відповідають сучасним тенденціям та очікуванням. Використання передових технологій може значно підвищити ефективність ресурсів, забезпечуючи успіх у конкурентному середовищі ринку нерухомості.

#### СПИСОК ВИКОРИСТАНИХ ДЖЕРЕЛ:

1. Wezom. Як технології можуть вирішити проблеми індустрії нерухомості. URL: <https://wezom.com.ua/ua/blog/yak-tehnologiyi-mozhut-virishiti-problemi-industriyi-neruhomosti> (дата звернення: 20.03.2024).
2. MDPI. Real Estate App Development Based on AI/VR Technologies. URL: <https://www.mdpi.com/2079-9292/12/3/707> (дата звернення: 20.03.2024).
3. Netpeak. Що таке SEO і навіщо потрібна пошукова оптимізація. URL: <https://netpeak.net/uk/blog/shcho-take-seo-i-navishcho-potribna-poshukova-optimizatsiya/> (дата звернення: 20.03.2024).
4. Wezom. Віртуальна реальність (VR) у нерухомості. URL: <https://wezom.com.ua/ua/blog/virtualnaja-realnost-vr-v-nedvizhimosti> (дата звернення: 22.05.2024).
5. Wikipedia. Поступовий вебзастосунок. URL: [https://uk.wikipedia.org/wiki/%D0%9F%D0%BE%D1%81%D1%82%D1%83%D0%BF%D0%BE%D0%B2%D0%B8%D0%B9\\_%D0%B2%D0%B5%D0%B1%D0%B7%D0%B0%D1%81%D1%82%D0%BE%D1%81%D1%83%D0%BD%D0%BE%D0%BA](https://uk.wikipedia.org/wiki/%D0%9F%D0%BE%D1%81%D1%82%D1%83%D0%BF%D0%BE%D0%B2%D0%B8%D0%B9_%D0%B2%D0%B5%D0%B1%D0%B7%D0%B0%D1%81%D1%82%D0%BE%D1%81%D1%83%D0%BD%D0%BE%D0%BA) (дата звернення: 22.05.2024).
6. Whileweb. Найкращі методи створення безпечних веб-сайтів. URL: <https://whileweb.com/uk/blog/najkrashi-metodi-stvorennya-bezpechnih-veb-sajtiv/> (дата звернення: 22.05.2024).
7. Do best it. 5 переваг масштабованості веб-сайтів для зростання МСБ. URL: <https://dobest.it/uncategorized/5-%D0%BF%D0%B5%D1%80%D0%B5%D0%B2%D0%B0%D0%B3-%D0%BC%D0%B0%D1%81%D1%88%D1%82%D0%B0%D0%B1%D0%BE%D0%B2%D0%B0%D0%BD%D0%BE%D1%81%D1%82%D1%96-%D0%B2%D0%B5%D0%B1-%D1%81%D0%B0%D0%B9%D1%82%D1%96%D0%B2-%D0%B4/> (дата звернення: 22.05.2024).



*Котіль Роман Миколайович,*

*студент II курсу*

*спеціальності «Будівництво та цивільна інженерія»,*

*ЗВО «Університет Короля Данила»*

*Науковий керівник:*

*Гусар Катерина Дмитрівна,*

*старший викладач кафедри*

*архітектури та будівництва,*

*ЗВО «Університет Короля Данила»,*

*м. Івано-Франківськ, Україна*

## ГІРСЬКІ ПОРОДИ. ВИКОРИСТАННЯ В БУДІВНИЦТВІ

Людина здавна використовує природні ресурси для своїх потреб. Знаряддя праці, предмети побуту, житло – усе це зроблено з матеріалів, які людина може знайти в природі. Значна частина речей, які нас оточують, виготовлені з мінералів і гірських порід, адже природа дає безліч можливостей для будівництва.

**Гірська порода** – природний мінеральний агрегат більш-менш визначеного складу і будови, що є продуктом геологічних процесів, які відбуваються в надрах земної кори. Гірські породи поділяють на 3 категорії в залежності від генетичного утворення:

- магматичні – утворені в процесі кристалізації складного силікатного розплаву (магми);
- метаморфічні – продукт перекристалізації і перетворення порід, що змінилися в межах земної кори під дією температури, тиску та флюїдів;
- осадові – виникли з продуктів руйнування інших гірських порід.

Вибір того чи іншого матеріалу у будівництві залежить від кількох факторів, зокрема міцності та тривалість матеріалу, оскільки будівлі повинні бути стійкими до навантажень та зношування впродовж тривалого часу. Також важливо враховувати погодні умови та кліматичні фактори регіону, де будівля буде знаходитися, оскільки деякі гірські породи можуть бути більш відповідними для конкретних кліматичних умов. Крім того, враховується також естетичний аспект та можливість обробки матеріалу для створення витонченого дизайну.

Граніт – інтрузивна повнокристалічна кисла магматична порода кварц-польовошпатового складу з біотитом, мусковітом, іноді роговою обманкою або піроксеном. Завдяки високій щільності, твердості, міцності та морозостійкості широко використовується як будівельний матеріал при зведенні фундаменту та викладанні цоколів будинку і особливо як декоративне каміння. З нього виготовляють пам'ятники, колони, сходи тощо. Міцність граніту зумовлена щільністю його структури – його пористість складає всього 1,5 %. Саме тому граніт витримує суворі кліматичні умови, а отже, має довгий термін експлуатації. Ця гірська порода має досить широку колірну палітру: граніт може бути чорним, червоним, сірим і навіть зеленим та блакитним. Різноманіття кольорів, а також структур надають граніту кристали, що містяться в його складі [1].

Габро – магматична рівномірнотекстурирована гірська порода основного складу. Це дуже тверда та міцна порода, яка часто використовується в будівництві. Його властивості, такі як витривалість, стійкість до зношування та красивий зовнішній вигляд, роблять його популярним матеріалом для використання у підлогах, конструкціях, облицюванні стін та інших будівельних проектах. Габро може бути також використаний для виготовлення сходів, столів, підвіконь та інших внутрішніх та зовнішніх деталей. Дана порода може витримувати великі навантаження та довгий термін експлуатації, що робить її бажаним вибором для будівельних проектів. Кольори глибокі, насичені від майже чорного, темно-сірого, до темно-зеленого. Чудово піддається поліруванню і довго тримає «дзеркало» [2].

Базальт – це досить поширена гірська порода, яка утворюється в результаті виверження



вулканів і має темний колір, по мінеральному складу і фізичним властивостям аналог габро. У будівництві базальт використовують для виробництва багатьох матеріалів, таких як тротуарна плитка, бруківка, покрівельні матеріали, а також як наповнювач в бетоні. Базальт має високу міцність і стійкість до зносу, тому він використовується для спорудження доріг, мостів та інших споруд, які потребують довговічності. Існують різновиди зі склоутворюючою або приховано-кристалічною структурами. Базальти складні в обробці через високу твердість, і одночасну ламкість і крихкість. Основна галузь застосування у вигляді щебеню і сировини для отримання волокон мінеральних утеплювачів (базальтова вата) [2].

Особливу увагу варто приділити осадовим породам. Через свою доступність та поширеність їх широко використовують як будівельні матеріали в різних сферах.

Пісок – природна дрібноуламкова пухка (розсипчаста) осадова порода (або осадок), яка складається із уламків розміром 0,1-1 мм. Утворюється в результаті руйнування твердих гірських порід. У будівництві використовують для виробництва скла, кераміки, порцеляни, фаянсу, цегли, в якості дрібного наповнювача для бетону [2].

Гіпс – Найбільшу популярність будівельний гіпс отримав в будівництві, тут його використовують у чистому вигляді «алебастр» для монтажу розеток, вимикачів, закладення штроб і у вигляді будівельних сумішей (штукатурки, шпаклівки, клейові сполуки). Багато скульпторів використовують його для створення своїх скульптур і елементів декору [3].

Гравій – це сипучий будівельний матеріал, що являє собою зерна (шматочки гірської породи) різних розмірів. гравій може бути річковим або морським. Сьогодні гравій – популярний будівельний матеріал, використовують для: вирівнювання ділянок; залізобетонних конструкцій; бетонних розчинів; обробки фасадів; викладання доріжок і т. д [4].

Глина – найдавніший будівельний матеріал. Його використовували як основний будівельний матеріал, для виготовлення глиняних будинків. Ця технологія використовується в різних культурах та регіонах світу. Також за своїми властивостями він використовується як утеплювач. Має вона і водонепроникні властивості, через що може слугувати як гідроізолятор. Також глину використовують в саманному будівництві, де служить в'язучим матеріалом для соломи [5,6].

Широко застосовуються в будівництві і метаморфічні гірські породи, зокрема сланець – це гірська порода, яка складається переважно з мінеральних частинок, таких як глина, кварц, пісковик або вапняк, які об'єднуються під впливом високого тиску і температури. Ця порода має ряд важливих властивостей, що роблять її популярним будівельним матеріалом.

Є кілька видів сланцю, включаючи вапняковий сланець, пісковиковий сланець та аргіліт. Кожен вид має свої унікальні властивості, які роблять його підходящим для певних будівельних застосувань. Наприклад, вапняковий сланець може бути використаний для облицювання зовнішніх стін будинків або для створення дорожнього покриття.

Сланець також використовується в будівництві як матеріал для виробництва черепиці, тротуарної плитки, бруківки та інших будівельних матеріалів. Враховуючи його міцність і стійкість до ураження часу, сланець є популярним вибором для зовнішніх облицювальних робіт та покрівельних матеріалів.

Відходи гірських порід можуть бути використані у різних сферах. Наприклад, їх можна використовувати для виробництва будівельних матеріалів, як наповнювач для асфальту або цементу. Також їх можна використовувати для виробництва дорожніх матеріалів, дренажних систем або навіть як декоративний матеріал для ландшафтного дизайну.

#### СПИСОК ВИКОРИСТАНИХ ДЖЕРЕЛ:

1. Граніт у будівництві й архітектурі : вебсайт. URL: <https://granit-pk.com/ua/articles/Granite-in-construction-architecture> (дата звернення: 18.03.2024).
2. Гірські породи і мінерали в будівництві : вебсайт. URL: <https://pobuduj.com.ua/uk/article/gornie-porodi-i-minerali-v-stroitelstve/> (дата звернення: 20.03.2024).
3. Гіпс : вебсайт. URL: <http://www.lbud.com.ua/uk/uk-informatsijnij-rozdil/gips-detalna-informatsija/> (дата звернення: 20.03.2024).





4. Застосування щебеню та гравію в будівництві : вебсайт. URL: <https://pp-budpostach.com.ua/a244768-zastosuvannya-schebenyu-graviyu.html> (дата звернення: 20.03.2024).
5. Технологія будівництва глиняного будинку : вебсайт. URL: <https://ecodoma.in.ua/%D1%82%D0%B5%D1%85%D0%BD%D0%BE%D0%BB%D0%BE%D0%B3%D1%96%D1%8F-%D0%B1%D1%83%D0%B4%D1%96%D0%B2%D0%BD%D0%B8%D1%86%D1%82%D0%B2%D0%B0-%D0%B3%D0%BB%D0%B8%D0%BD%D1%8F%D0%BD%D0%BE%D0%B3%D0%BE-%D0%B1%D1%83%D0%B4%D0%B8%D0%BD%D0%BA%D1%83.html> (дата звернення: 20.03.24).
6. Сланець: незамінний матеріал у сучасному будівництві та дизайні : вебсайт. URL: <https://profman.com.ua/articles/slanec-nezaminnii-material-u-suchasnomu-budivnictvi-ta-dizaini/> (дата звернення: 20.03.2024).

***Красілич Дмитро Васильович,**  
студент II курсу  
спеціальності «Будівництво та цивільна інженерія»,  
ЗВО «Університет Короля Данила»  
**Науковий керівник:**  
**Веркалець Світлана Михайлівна,**  
старший викладач кафедри архітектури і будівництва,  
ЗВО «Університет Короля Данила»,  
м. Івано-Франківськ, Україна*

## **ВИКОРИСТАННЯ ШТУЧНОГО ІНТЕЛЕКТУ В БУДІВНИЦТВІ**

Штучний інтелект активно використовується у різних сферах буття людини. Наприклад, у медицині – для діагностики різних захворювань, досліджень, у розробці ліків та створенні медичних візуалізацій. Тому, такі інновації – одні з найбільш перспективних технологій, що застосовуються в сучасному світі. Штучний інтелект використовують і у сфері будівництва. Однією з головних переваг використання штучного інтелекту в будівництві – побудова моделей, що дозволяють оцінювати ризики та прогнозувати наслідки будівельних проєктів. За останні роки використання ШІ в будівництві стало не просто тенденцією, але й невід’ємною частиною стратегій розвитку будівельних компаній та інженерів [1].

Штучний інтелект став технологією в сучасній будівельній індустрії, перетворюючи спосіб, яким ми проєктуємо, плануємо, управляємо та моніторимо будівельні проєкти.

*Проєктування за допомогою штучного інтелекту* – це революційна технологія, що використовує алгоритми штучного інтелекту для проєктування, за найкоротші терміни генеративний дизайн може створити сотні тисяч варіантів конструкцій і планувань, спираючись на критерії й обмеження, наприклад, спосіб виробництва, матеріали, задані проєктувальником, при цьому, нерідко пропонуючи варіанти, які людина не може навіть уявити і залишається тільки вибрати потрібний варіант. Сьогодні генеративний дизайн, в основному, використовується для розробки виробів у промисловості. Наприклад, при проєктуванні кронштейна сидіння для автомобілів GeneralMotors. Але, є й успішні приклади його застосування в будівельній галузі. Наприклад, голландська будівельна фірма Van Wijnen Groer використовувала генеративний дизайн Autodesk при будівництві доступного житла в місті Алкмар. Потрібно було спроектувати житловий квартал так, щоб дотримати місцеві будівельні норми і вимоги девелопера. Для проєкту було розроблено сім параметрів, в тому числі фінансові, екологічні, а також архітектурні. Кожний з отриманих варіантів компонування ділянки оцінювався за ним, у результаті були



обрані кращі варіанти. Будівництво стає все більш інтелектуальною. Це, серед іншого, впливає використання датчиків і безпілотних літальних апаратів для збору інформації про об'єкт, а також поява інструментів на базі штучного інтелекту для аналізу отриманих даних. Датчики можуть контролювати технічний стан об'єкта, проводячи моніторинг в режимі реального часу і тим самим підвищуючи його безпеку. Наприклад, компанія Triax Technologies створює портативні пристрої, які дозволяють у реальному часі моніторити персонал і обладнання на будмайданчику. За ними можна спостерігати прямо на моделі в хмарній платформі Autodesk BIM 360. Також вони дозволяють робити оповіщення у разі падінь, включати сирену для евакуації робітників з потрібного ділянки. Якщо говорити про приклади аналітики даних, стартап Smartvid.io використовує штучний інтелект і машинне навчання для аналізу фото і відео інформації на будмайданчику.

Технологія, інтегрована з Autodesk BIM 360, може застосовуватися для підвищення безпеки, контролю якості будівництва і підвищення ефективності процесів. На будівництво поступово приходять технології виробництва, наприклад, 3D-друк і роботи. Так, нещодавно Autodesk представив вантажівка Toolbox з двома роботами Panasonic, які можуть друкувати міцні металеві деталі та елементи для будинків прямо на будівельному майданчику. Технологію вже випробувала компанія Dura Vermeer. Вона використала цей набір адитивного виробництва для будівництва для установки скляної облицювальної стіни, яка вимагає дуже точного розташування елементів, а також для друку функціональних і одночасно естетичних конструкцій, складових частина зовнішньої конструкції будівлі. Звичайно, для безпечної і продуктивної взаємодії роботи повинні навчитися правильно розуміти поставлене перед ними завдання і розпізнавати навколишні об'єкти, в тому числі людей [2].

Планування в будівництві за допомогою штучного інтелекту (ШІ) включає в себе використання комп'ютерних алгоритмів та систем для автоматизації та оптимізації різних аспектів будівельних проектів. Використання ШІ в цій галузі може принести ряд переваг, таких як зниження витрат, підвищення ефективності та скорочення часу виконання проектів. Аналіз даних та прогнозування: ШІ може аналізувати великі обсяги даних, включаючи історичні дані про проекти будівництва, ціни матеріалів, робочу силу, графіки виконання та інші параметри.

На основі цього аналізу система може прогнозувати тривалість проекту, вартість та інші ключові параметри.

Оптимізація ресурсів: ШІ може розробляти оптимальні графіки виконання робіт, що дозволяє ефективно використовувати ресурси, такі як робоча сила, матеріали та обладнання. Вона також може допомагати уникнути перекриття ресурсів та зайвості у графіку.

Проектування та моделювання: ШІ може використовуватися для автоматизованого створення та оптимізації проектів будівель. Він може створювати 3D-моделі будівель, враховуючи різні фактори, такі як вплив на довкілля, ергономіка та ефективність використання простору.

Моніторинг та управління прогресом проекту: ШІ може автоматично відстежувати прогрес виконання робіт та ідентифікувати можливі затримки або проблеми. Вона може надавати рекомендації щодо оптимізації графіка або розподілу ресурсів для уникнення затримок.

Управління ризиками та безпекою: ШІ може аналізувати ризики, пов'язані з будівельним процесом, такі як погодні умови, зміни в законодавстві або проблеми з постачанням матеріалів. Вона може допомагати розробляти стратегії управління ризиками та підвищення безпеки на будівельному майданчику.

Оптимізація енергоефективності: ШІ може допомагати визначити оптимальні рішення для підвищення енергоефективності будівлі, такі як вибір матеріалів, оптимізація систем опалення та кондиціонування повітря [3].

Управління та моніторинг на будівництві за допомогою штучного інтелекту (ШІ) може забезпечити більш ефективне та продуктивне виконання будівельних проектів. ШІ може використовувати дані з різних джерел, таких як відеокамери на будівництві або датчики прогресу, для моніторингу прогресу будівництва в реальному часі. Це дозволяє виявляти можливі затримки або проблеми та приймати необхідні заходи для їх вирішення.



Прогнозування затримок та проблем: ШІ може аналізувати історичні дані про проекти будівництва, робити прогнози щодо можливих затримок та проблем на основі різних факторів, таких як погодні умови, використання ресурсів та інші.

Управління ресурсами: ШІ може допомагати в оптимізації використання ресурсів, таких як матеріали, робоча сила та обладнання. Він може автоматично розподіляти ресурси відповідно до потреб проекту та враховувати різні обмеження та умови.

Управління якістю: ШІ може аналізувати дані про якість будівництва, виявляти можливі проблеми та рекомендувати відповідні заходи для їх вирішення. Він також може автоматично контролювати якість виконання робіт та виявляти відхилення від стандартів.

Планування та управління ризиками: ШІ може допомагати в аналізі ризиків пов'язаних з будівельними проектами, та розробляти стратегії управління ризиками. Він може виявляти потенційні загрози та рекомендувати дії для їх мінімізації або уникнення.

Автоматичне звітування та аналіз даних: ШІ може автоматично збирати дані про прогрес будівництва та аналізувати їх для підготовки звітів, аналізу трендів та виявлення можливих відхилень від плану.

Починаючи з етапу проектування, ШІ дозволяє автоматизувати процес створення та оптимізації дизайну будівельних об'єктів, забезпечуючи кращу ефективність використання простору та ресурсів. Під час планування, ШІ допомагає розробляти оптимальні розклади робіт та ресурсів, зменшуючи затримки та підвищуючи продуктивність. Управлінням будівництвом забезпечується завдяки автоматизованому моніторингу прогресу робіт, виявленню потенційних проблем та управлінню ризиками в реальному часі. Нарешті, системи моніторингу, побудовані на основі ШІ, дозволяють стежити за виконанням завдань, контролювати якість робіт та швидко реагувати на будь-які зміни або проблеми, що виникають під час будівництва [3].

*Висновок:* Використання штучного інтелекту (ШІ) в будівництві демонструє значний потенціал для покращення всіх аспектів процесу будівництва, включаючи проектування, планування, управління та моніторинг. Таким чином, використання ШІ в будівництві сприяє підвищенню ефективності, зниженню витрат та збільшенню контролю над процесом будівництва, що в свою чергу призводить до покращення результатів та задоволення потреб замовників.

#### СПИСОК ВИКОРИСТАНИХ ДЖЕРЕЛ:

1. Майже GPT: як використовують штучний інтелект у сфері будівництва. URL: <https://blog.poltava.to/atlant/17139/>
2. Технологія проектування на основі штучного інтелекту. URL: <http://gerold.lviv.ua/tehnologiya-proektuvannya-na-osnovi-shtuchnogo-intelektu/>
3. Constuktion Robotics. URL: <https://www.construction-robotics.com/>



*Крисько Соломія Володимирівна,  
студентка 1 курсу бакалаврату,  
група Жс-23-1,  
факультет суспільних і прикладних наук,  
ЗВО «Університет Короля Данила»*

*Науковий керівник:  
Кухарук Христина Володимирівна,  
в. о. завідувача кафедри журналістики,  
реклами та зв'язків з громадськістю,  
ЗВО «Університет Короля Данила»,  
м. Івано-Франківськ, Україна*

## ФАКТЧЕКІНГ ПІД ЧАС ВІЙНИ: СОЦІАЛЬНІ МЕРЕЖІ

В еру проблематичної заангажованості ЗМК у медіаюзерів виникає нагальна потреба в пошуку та знаходженні істини. Через відсутність медіакомпетентності, у медіа переважає аудиторія, яка потребує допомоги чи роз'яснення. Це безпосередньо зумовлено тим, що зараз інформаційний простір, у глобальному розумінні цього поняття, нагадує поле бою, де слова й образи – загрозлива зброя, що відіграє важливу роль у представленні поглядів можновладців, експертів та спільнот [1, с. 28].

На противагу незворушній вірі ЗМК, у сучасному світі активно розвивається та поширюється явище «фактчекінгу». Якщо пояснювати цей термін, користуючись словником термінів О. Гороховського «Фактчекінг і медіаграмотність», то фактчекінг – це один з напрямків журналістики розслідувань, спрямований на перевірку фактів у публічних заявах (топперсон, політиків, експертів, державних діячів, лідерів думки) та виявлення і викриття фейків, неправди, маніпуляцій, пропаганди, дезінформації. Іншими словами, це виокремлення реальності від сфальсифікованої дійсності. Формують таку дійсність неправдиві факти, а отже, – фейки [6, с. 71].

Фейки, як і чутки свого часу, створюються для того, щоб задовольнити інтереси та очікування читачів. А оскільки фейк – це новина, то інформація, якій бракує новизни, не буде поширюватися. Зараз великою проблемою є не настільки сама дезінформація, як технічна система, що її тиражує. Соціальні медіа володіє увагою своєї аудиторії завдяки певному відступу від стандарту [5, с. 18]. У таких технічних системах достовірність програє оперативності, а суб'єктна легітимність взагалі зникає як явище.

Такий тип нецентралізованого поширення інформації простежується з найдавніших часів. Перші приклади його військового використання датуються XIII століттям. Серед воїнів Чингісхана поширилася чутка, що якщо місто не складе зброю, то після облоги його розірвуть на шматки [5, с. 53].

Як зауважує Джон Мілтон, англійський поет: «Наш світ будується сьогодні за моделлю захоплення уваги. Саме увага стала найдефіцитнішим ресурсом» [2, с. 178].

Також найлегшим та найефективнішим способом впливу на аудиторію є маніпулювання емоційною складовою. Найчастіше у негативному аспекті.

Перш за все це пов'язано з тим, що ми не дуже віримо в позитивні історії, а вважаємо їх результатом розкрутки, наприклад, піар служб. За різними оцінками, 70–80% повідомлень, які нас оточують, є саме такими. Як зауважує В. Надурак: «Згідно з дослідженням Вільяма Брейді та його колег, яке було проведене на основі даних Twitter, вживання в назві допису морально-емоційних слів збільшує кількість його поширень в середньому на 20%. Схоже, що лідером серед таких емоцій є обурення. Є дані, що дописи у Facebook, які викликають «обурену незгоду» («indignant disagreement»), мають вдвічі більшу взаємодію (вподобання, поширення, коментарі) за інший контент» [3]. Тут можна навести приклад проекту Вільяма Кентріджа. Сутність його полягала у тому, що люди можуть бути легко наповнені необхідною інформацією і налаш-





товані на певну поведінку, але люди є емоційними істотами, і емоція, що вийде з-під контролю програмувальника, здатна обнулити налаштування [2, с. 36].

Медіа нав'язують нам негативну картину світу, тому що ми охочіше купуємо негатив. Нейрофізіолог Алекс Корб пояснює, як це працює в мозку: «Наші емоційні нейронні ланцюжки легко активуються саме негативними подіями або переживаннями. Науковці мають для цього фаховий термін «негативне упередження». Він описує схильність людини до поганих новин. Тож медіа не беруть негативні новини зі стелі. Їхні фахівці конструюють реальність, бо знають, що з цього приводу думає наука» [2, с. 197].

Яскравим прикладом поширення дезінформації з опором на емоційну складову аудиторії став нещодавній випадок поширення російськими медіа інформації про те, що нібито помер король Сполученого Королівства Великої Британії і Північної Ірландії – Чарльз III. Російське ПССО за допомогою графічного редактора сфальсифікувало офіційне звернення Букінгемського палацу про смерть монарха. Зображення було завантажено на соцплатформу Telegram (@bazabazon) та активно розповсюдилося поміж аудиторією. Приводом до створення такого фейку слугувало те, що 17 січня Букінгемський палац заявив, що Чарльз III планує провести «корекційну процедуру» з приводу збільшеної простати. А вже 5 лютого у Букінгемському палаці повідомили, що у Чарльза III діагностували рак, але монарх вже почав «регулярне лікування». Крім того, Британські медіа стали поширювати чутки та впроваджувати теорії щодо зникнення Кейт Міддлтон, принцеси Уельської. Останній раз принцесу бачили 25 грудня 2023 року, після того, в січні, вона мала перенести операцію на «черевну порожнину», проте про її стан громадяни дізналися лише з короткої офіційної заяви на Інстаграм-сторінці Букінгемського палацу 17 січня. Після цих подій, на офіційному профілі Інстаграм королівська родина поширила фото принцеси зі своїми дітьми, але це спровокувало створення ще більшої кількості чуток.

Associated Press News – одне з найбільших у світі інформаційних агентств – прокоментувало цю світлину, підтверджуючи присутність там фотошопу або ж «почерку» штучного інтелекту. Теорії про «таємниче зникнення» Кейт Міддлтон були різними: від проблем у шлюбі до коми. Навіть відомий американський журналіст Стівен Колберг розповів про цю новину у своєму шоу, а Кім Кардаш'ян – американська телевізійна зірка – приєдналася до марафону іронічним підписом публікації «Where is Kate?» на своїй Інстаграм-сторінці. Як виявилось згодом, у принцеси Уельської діагностували онкологічне захворювання, а всі знаменитості, які трюлили принцесу в соцмережах, вибачились публічно.

Такий приклад масової дезінформації неодноразово доводить нам масштаби трагедії занегажованості медіа. Ми повинні визнати, що те, з чим ми стикаємося, – це не лише крах нашого розуміння того, що таке істина. Це очевидне руйнування всієї ментальної моделі людства, коли люди відмовляються бачити те, що є реальним, і натомість намагаються бачити те, що їх оточує. Це схоже на прагнення індивіда в натовпі, але водночас це інфраструктурна вимога, яка слугує інтересам людської духовності. Наприклад, телевізійні серіали більш переконливі у своїх різноманітних інтерпретаціях історії, ніж шкільні підручники.

У своїй знаменитій книзі «Мислення швидке і повільне» Деніел Канеман, лауреат Нобелівської премії 2002 року, пояснив це на прикладі когнітивної психології. Він показав, що людське мислення можна розділити на два типи: інстинктивне й раціональне. Інстинктивне мислення є миттєвим, емоційним, автоматичним і підсвідомим. Воно не вимагає жодних зусиль і базується на когнітивних упередженнях, укорінених у нас самих. Раціональне мислення активується зусиллями людини, працює повільно, є логічним і свідомим. Воно сфокусоване на завданні, потребує постійного «підживлення» і ґрунтується на наявних фактах та аргументах. Канеман наводить приклади: «Наприклад, висновок про те, що ром, якого ми бачимо на вулиці, може бути злодієм, або про те, що реформа, про яку ми щойно дізналися з новин, провалилася, є результатом інстинктивного мислення. Ми неодноразово чули історії про «поганих циган» та невдалі реформи. Тож у нас формуються відповідні упередження» [2, с. 135].

Подобається нам це чи ні, але сьогодні ми живемо в новому світі. Нові технології не лише просунули нас уперед, але й зуміли зруйнувати деякі умовності старого світу. Так у наш світ





прийшла постправа. Це результат того, що соціальні мережі стали голосом усіх і витіснили старі моделі авторитету, такі як преса і телебачення. На зміну світу з невеликою кількістю джерел інформації, усі з яких були авторитетними, прийшов світ з великою кількістю джерел інформації, які не є настільки авторитетними, оскільки ніхто не бажає перевіряти факти.

Фейки також стали звичним явищем, оскільки Інтернетом стали користуватися не лише окремі користувачі, а й державні органи. Тепер вони можуть видавати себе за певних людей і передавати потрібні їм повідомлення у вигляді фейків. Сьогодні національні парламентарі шукають шляхи, як зробити так, щоб це не повторилося. Адже іноземне втручання у вибори є особливо небезпечним [4, с. 156]. Тож, якщо ця небезпека стає надбанням громадськості, існують безпечніші рішення. Для того, щоб запобігти першим інстинктивним висновкам і сформуванню раціональних висновків, тобто не йти на поступки дезінформації, ми повинні задіяти раціональне судження. Для цього потрібно знаходити, читати, аналізувати, зважувати й узагальнювати факти. Ціна вибору між повторенням помилок, заснованих на упередженнях, і мінімізацією помилок, заснованих на фактах, дуже висока.

#### СПИСОК ВИКОРИСТАНИХ ДЖЕРЕЛ:

1. Кияшко Ю. Фактчекінг як інструмент протидії маніпулятивному впливу електронних ЗМІ. Вісник Львівського університету. Серія: Журналістика. 2019. Вип. 45. С. 28–35.
2. Кулеба Д. Війна за реальність: як перемагати у світі фейків, правд і спільнот. Вид. 3-є оновл. Київ : Книголав, 2022. 384 с.
3. Надурак В. Вони вкрали наше майбутнє. Моєму обуренню немає меж. Стаття для «НВ». 17.02.2021 09.03.2021
4. Сесілія Ф. Неприємна правда. Facebook : за лаштунками боротьби за першість. Пер. з англ. Вероніки Галичиної. Харків : Віват, 2022, 352 с.
5. Почепцов Г. Фейк: Технології спотворення реальності. Київ : Видавничий дім. «Києво-Могилянська академія», 2020. 224 с.
6. Фактчекінг і медіаграмотність: словник термінів / О. Гороховський та ін. 79 с. URL: <https://without-lie.ams3.digitaloceanspaces.com/home/dr343163/without-lie.info/www/2020/10/Словник-отр.pdf>.



*Крупа Захар Анатолійович,*

*студент IV курсу*

*спеціальності «Інженерія програмного забезпечення»,*

*ЗВО «Університет Короля Данила»*

**Науковий керівник:**

*Стисло Тарас Романович,*

*старший викладач кафедри інформаційних технологій,*

*ЗВО «Університет Короля Данила»,*

*м. Івано-Франківськ, Україна*

## **ЗАСТОСУВАННЯ КОМП'ЮТЕРНИХ ІГОР В НАВЧАЛЬНОМУ ПРОЦЕСІ**

Комп'ютерні ігри стають все більш популярним та інноваційним інструментом у сфері освіти, надаючи унікальні можливості для підвищення ефективності навчального процесу. На відміну від традиційних методів, ігри можуть бути ефективним методом навчання завдяки їх інтерактивній та захопливій природі, яка дозволяє учням занурюватися у віртуальні світи та активно взаємодіяти з ігровими елементами. На відміну від традиційних методів, таких як лекції чи читання текстів, ігри забезпечують більш безпосередній досвід, що підвищує мотивацію учнів та покращує засвоєння матеріалу.

Однією з переваг використання ігор у навчанні являється безпечне середовище для експериментів та практики. Ігри дозволяють здобувачам освіти експериментувати, вчитися на помилках та практикувати різноманітні навички в безпечному віртуальному просторі без наслідків реального світу. Це особливо корисно для симуляції складних ситуацій, таких як управління літаками, хірургічні операції або ведення бізнесу, забезпечуючи цінний практичний досвід [1].

Не менш важливою перевагою залучення ігор в навчальний процес є розвиток критичного мислення та вирішення проблем. Багато ігор вимагають від гравців аналізувати інформацію, виявляти закономірності, приймати рішення та розробляти ефективні стратегії для досягнення цілей. Такі навички є надзвичайно важливими не лише у навчанні, а й у різних сферах життя та кар'єри [2].

Вони також забезпечують наочне вивчення предметів та імерсію у віртуальні світи. Імерсивні ігрові середовища дозволяють здобувачам освіти занурюватися у віртуальні світи, пов'язані з вивченням певної теми, роблячи процес навчання більш наочним, захопливим та запам'ятовуваним. Наприклад, історичні ігри можуть відтворювати події минулого, а мовні ігри – сприяти вивченню нових мов.

Сприяють розвитку навичок співпраці та командної роботи. Багатокористувацькі ігри вимагають від гравців взаємодії, обміну інформацією та координуванню своєї дії для досягнення спільних цілей. Такий досвід є цінним для підготовки учнів до майбутньої кар'єри та життя в суспільстві.

Навчальні ігри індивідуалізують навчання та забезпечують зворотній зв'язок. Ігри можуть адаптуватися до рівня знань та навичок кожного користувача, забезпечуючи індивідуальний підхід до навчання. Інтерактивний зворотний зв'язок та система заохочень допомагають утримувати увагу та мотивацію учнів.

Для прикладу ігри вже використовують у таких галузях як:

- історія;
- географія та екологія;
- мови;
- математика та логіка;
- медицина;
- бізнес та управління.

Метод залучення відеоігор у навчальний процес вже давно використовується у всіх країнах світу, розберемо найпопулярніші:



- США: Civilization, DragonBox, Immune Attack;
- Великобританія: Never Alone, Mission Maker;
- Канада: ігри прямої дії (Instances directes), Brownies Marine Biology Adventure;
- Австралія: Minecraft: Education Edition;
- Південна Корея: Tami Franchise;
- Фінляндія: KerbalEduCorp – модифікація відомої гри Kerbal Space Program;
- Сінгапур: проєкт Циклоїд (The Cycloid Project);
- Індія: Kalipedia;
- Україна: Світ цифрових професій.

Цей список демонструє, що комп'ютерні ігри активно інтегруються в навчальні процеси різних країн світу як інноваційний та ефективний засіб навчання [3].

Проте, важливо пам'ятати, що комп'ютерні ігри є лише одним із засобів навчання та не можуть повністю замінити традиційні методи. Їх ефективне використання вимагає ретельного планування, інтеграції з відповідними педагогічними підходами та забезпечення балансу між ігровим компонентом та навчальними цілями.

Отже, комп'ютерні ігри є потужним інноваційним інструментом для залучення здобувачів освіти, створення захопливого навчального середовища, розвитку різноманітних навичок та забезпечення практичного досвіду. Їх ефективне використання у поєднанні з відповідними педагогічними методами може значно підвищити якість та ефективність процесу навчання, роблячи його більш інтерактивним, персоналізованим та адаптованим до потреб сучасного світу.

#### СПИСОК ВИКОРИСТАНИХ ДЖЕРЕЛ:

1. Мельник Ю. С., Семеріков С. О. Комп'ютерні ігри як засоби навчання математики у вищій школі. *Інформаційні технології і засоби навчання*. 2018. № 67. С. 143–159.
2. Петренко С. В., Квітка С. О., Франчук В. М. Формування критичного мислення засобами комп'ютерних ігор. *Освітні інновації та педагогічні практики*. 2019. № 1. С. 89–97.
3. Семчук С. І., Жовтий О. О. Комп'ютерні ігри та їх використання в педагогічному процесі ДНЗ. Умань. 2020. URL: <http://surl.li/fpjgjf> (дата звернення: 24.03.2024).

**Круць Олена Василівна,**  
студентка II курсу бакалаврату,  
група Філіс-22-1,  
факультет суспільних і прикладних наук,  
ЗВО “Університет Короля Данила”  
**Науковий керівник:**  
**Богайчук Ольга Степанівна,**  
ЗВО “Університет Короля Данила”,  
м. Івано-Франківськ, Україна

#### ПРОБЛЕМА ПЕРЕКЛАДУ ІДИОМ

Кожна мова має власні особливі стійкі вислови, які додають особливого шарму, неповторності, емоційності, експресивності, точності змісту висловлювання. В англійській мові такий стійкий неподільний зворот називається ідіомою. Вона являє собою фразу з переносним значенням і відрізняється від словникових визначень окремих слів, які входять до її складу. Такий стійкий мовний зворот слід сприймати цілісно та через призму культурних особливостей. Саме тому переклад ідіом викликає багато труднощів навіть у найдосвідченіших перекладачів.



Проблему перекладу ідіом порушували у своїх фундаментальних працях Вітківська Е. О., Комісаров Н. В., Корунець І. В., Лозенко І. В., Васильчук І. М., Виноградова В. В. На думку дослідників Ярослава Низенка та Наталі Григоренко, “перша причина труднощів адекватного перекладу нестандартних одиниць англійської мови на українську – це розходження складу лексико-семантичних груп слів, хоча в цілому напрямок лексико-семантичного варіювання слів у цих мовах збігається” [4, с. 1]. Другою причиною є “розбіжність прагматичних компонентів значення слів, еквівалентних за своїми основними лексикосемантичними варіантами, що спричиняє розходження результатів лексикосемантичного варіювання цих слів в англійській та українській мовах” [4, с. 1]. Поділяємо думку дослідників про те, що найголовнішим завданням перекладача є не просто пошук відповідника, а знаходження відповідника із відповідним емоційним і стилістичним забарвленням.

Працюючи з фразеологізмами для перекладачів найважливіше точно передати їх зміст. Існує багато цікавих способів перекладу ідіом. До основних шляхів перекладу належать: фразеологічний еквівалент, фразеологічний аналог, калькування, описовий переклад, контекстуальна заміна [3, с. 1]. Найкращими ми вважаємо спосіб перекладу за допомогою підбору повного еквівалента та фразеологічного аналога. “Передача фразеологізма фразеологізмом (еквівалентний переклад) вважається найкращим способом. Він можливий тоді, коли англійська та українська мови запозичили фразеологічний зворот з інших мов (найчастіше класичних): *strike while the iron is hot*. – куй залізо, поки гаряче” [3, с. 1]. Важливо не забувати про емоції й відчуття, які мала б викликати та передавати ідіома-еквівалент у ментальності україномовного реципієнта [2, с. 4]. Слід також врахувати тональність ідіоми та контекст, в якому вона використовується, щоб уникнути помилок. Схожим є спосіб перекладу фразеологічним аналогом, тобто перекладом фразеологічних одиниць з тим самим значенням, але використанням різного образу. Варто врахувати, що український образ не повинен мати національне забарвлення. Наприклад, “*absence makes the heart grow fonder* – відстань посилює почуття” [3, с. 1]. Найголовнішим у цьому способі перекладу є те, що повинні збігатися саме значення фразеологізмів, а не їх форма виразу. Цей нюанс досить часто є причиною помилок під час перекладу англійських ідіом.

Труднощі перекладу англійських фразеологізмів українською мовою пов’язані не тільки з розбіжностями будови англійської та української мов, але й, насамперед, з особливим статусом фразеологічних одиниць, що переважно належать до семантично неподільних виразів, у яких план змісту не збігається з планом вираження [3, с. 32]. Ознаками цих одиниць є відносна сталість їх складу, семантична цілісність значення, відтворюваність, образний характер (значної кількості фразеологізмів) [1, с. 18].

Безперечно складність під час перекладу викликає національно-культурне забарвлення фразеологізмів, т. зв. ідіоетнічний компонент їх значення, у разі відтворення якого може не збігатися лексичний склад, структура, образи вихідних і цільових фразеологічних одиниць. Це підтверджує переклад англійського прислів’я *A rolling stone gathers no moss*. За його буквального відтворення засобами української мови (камінь, який котиться, не збирає моху) значення цієї одиниці не буде зрозумілим україномовному адресату, оскільки він не знає, що для англійця мох асоціюється з багатством і майном, відсутність якого вважається негативним явищем. Під каменем в означеному прислів’ї розуміється людина, котра мандрує світом, витрачаючи гроші, і котра в розумінні англійців не може бути заможною. Саме тому адекватним перекладом вказаного прислів’я є україномовне прислів’я *Хто вдома не живе, той добра не наживе*. Лексичний склад цього україномовного прислів’я, його структура й образ, закладений у ньому, відрізняються від вихідної англійської одиниці, проте його зміст і значення відтворені адекватно.

Питання взаємозв’язку універсального й ідіоетнічного, закріпленого у фразеологічних одиницях, вже не одне десятиліття постає предметом детального аналізу науковців [2–6]. Дослідження фразеологізмів різних мов, їх порівняльний аналіз уможлиблює з’ясування не тільки ідіоетнічних рис тієї чи іншої нації, особливостей її світосприйняття, але й розуміння глибинних, універсальних основ світоглядних позицій і настанов людства, кодифікованих за



допомогою архетипів, стереотипів, символів. Глибинні світоглядні настанови отримують відповідно національно-культурну інтерпретацію й об'єктивізацію в кожній із мов.

Так, наприклад, спостереження людини за природою та віра в її магічну силу відобразилися в усній народній творчості, за допомогою якої вже у той період людство почало передавати важливу інформацію про світ та особливості взаємодії з ним. Досвід, накопичений людьми, виявляється нині в існуванні безлічі прислів'їв і приказок різних мов про природу, погоду, пори року, прикмети: *the morning sun never lasts a day; a summer day feeds a year; after rain comes fair weather; it never rains but it pours; oaks may fall when reeds stand the storm; red sky at night shepherds delight, red sky in the morning shepherds warning; time and tide wait for no man; a foul morn may turn to a fair day; весна красна квітами, а осінь – плодами; багатообіцяюча весна, та вирішує не одна вона; сонце, земля і вода – найперші годувальники; не буде води – не буде й трави; Благовіщення без ластівок – холодна весна; коли на Юрія дощ і грім, буде радість людям всім; тріщи не тріщи – минули Водохрещі; зимою деньок, як комарів носок; ластівки низько літають – дощ обіцяють.*

Універсальність фразеологічних фондів різних мов визначається загальнолюдськими особливостями мислення, тенденцією до образної передачі уявлень про світ. Так, наприклад, аналіз фразеологічних одиниць, які характеризують чоловіка та жінку, особливості їх взаємовідносин, ролі у сім'ї, в англійській та українській мовах дозволяє говорити про існування не тільки ідіотетичних, але й універсальних рис їх сприйняття представниками різних націй. Зокрема, як в українській, так і в англійській культурі є фразеологічні одиниці, що вказують на вплив, який може здійснити погана та гарна дружина на чоловіка, та навпаки: *a worthy woman is the crown of her husband; a cheerful wife is the joy of life; a good husband makes a good wife; well-married, a man is winged: ill-matched, he is shackled; добра жінка мужеві вінець, а лиха – кінець; хороша жінка – чоловікові слава, а лиха – згуба; гарну жінку взяти – ні скуки, ні горя на вбачати; не пройде без гріха, у кого жінка лиха; зла жона зведе чоловіка з ума; із доброю жінкою запузатієш, а з лихою ізгорбатієш; як чоловік жінку любить, то й лиха жінка доброю буде, як чоловік жінки не любить, то й добра лихою буде; під добрим кущем трава зеленіє, за хорошим чоловіком жінка молодіє. Однаковими постають і погляди на інститут шлюбу, що відображено у фразеологізмах англійської та української мов: *needles and pins, needles and pins, when a man marries, his trouble begins; the most dangerous food is wedding cake; if you would be happy for a week take a wife, if you would be happy for a month kill a pig, but if you would be happy all your life plant a garden; яку йому кару дати? – оженить його, то й буде знати; не мав лиха, так оженився; женитись і йти на війну не совітуй нікому. Майже одногосно англійські та українські прислів'я попереджають проти поспішного весілля: *marry in a hustle and repent at leisure; хто рано одружиться, той вік не натужиться.***

Труднощі перекладу фразеологізмів пов'язані також із тим фактом, що одна і та сама сполука, один і той самий мовний вираз може бути одночасно і сталим, і вільним. Це можна проілюструвати на прикладі словосполучення *the boy next door*, який може перекладатися українською мовою і як сусід, хлопець, котрий живе поруч, і як звичайний хлопець, хлопець, яких багато. За відтворення подібних словосполучень перекладач повинен розуміти, чи є вони сталими сполуками, чи ні. Вибір адекватного способу перекладу фразеологічної одиниці залежить від складності їх семантичної структури, образного характеру, національно-культурної специфіки його значення. Основними способами передачі англійських фразеологізмів засобами української мов є їх еквівалентний і аналоговий, описовий переклад, а також калькування.

Зрозуміло, що найкращим способом перекладу вихідного фразеологізму і є його передача за допомогою еквівалентної одиниці, якщо подібна існує в цільовій мові. Застосування подібної одиниці забезпечує не тільки повне відтворення змісту, але й передачу образності й експресивності вихідної фразеологічної одиниці. Повні фразеологічні еквіваленти є ідентичними за структурою, лексичним складом, стилістичними характеристиками, значенням та образністю [5, с. 81], зокрема: *in seventh heaven – на сьомому небі.*

Таким чином, дослідження походження ідіоми є важливим етапом перекладу, що дозво-





ляє уникнути помилок та труднощів сприйняття фразеологічного вислову. Кожна ідіома має власну історію створення та може допомогти знайти найкращий відповідник у мові перекладу. Важливо пам'ятати, що неточний переклад може повністю змінити сприйняття змісту фрази та спричинити непорозуміння. Тому радимо використовувати запропоновані способи перекладу ідіом, щоб якнайкраще передати бажаний зміст висловлювання.

#### СПИСОК ВИКОРИСТАНИХ ДЖЕРЕЛ:

1. Войціховський І. В. Теоретичні аспекти перекладу англійських фразеологізмів у засобах преси. URL: <https://www.ukrlogos.in.ua/10.11232-2663-4139.04.25.html> (дата звернення: 01.04.2024).
2. Довга В. М. Когнітивний аспект перекладу англійських ідіом з антропонімами. URL: <http://194.44.152.155/elib/local/31.pdf> (дата звернення: 01.04.2024).
3. Кревсун Я. Основні шляхи перекладу фразеологічних одиниць URL: <https://essuir.sumdu.edu.ua/bitstreamdownload/123456789/39226/1/Krevsun.pdf> (дата звернення: 01.04.2024).
4. Низенко Я., Григоренко Н. Основні труднощі адекватного перекладу нестандартної лексики англійської мови. URL: [http://www.rusnauka.com/16\\_NPRT\\_2012/Philologia/6\\_111668.doc.htm](http://www.rusnauka.com/16_NPRT_2012/Philologia/6_111668.doc.htm) (дата звернення: 01.04.2024).
5. Яців С. О. Стилiстичні та прагматичні особливості формування англійського речення URL: <http://194.44.152.155/elib/local/560.pdf> (дата звернення: 01.04.2024).
6. Харкевич Г. І. Українські прислів'я та приказки. Харків : Видавництво "Фоліо", 2011. 204 с.

*Кудла Роман Олегович,  
студент IV курсу*

*спеціальності «ІТ»,*

*ЗВО «Університет Короля Данила»*

*Науковий керівник:*

*Стисло Оксана Василівна,*

*старша викладачка кафедри інформаційних технологій,*

*ЗВО «Університет Короля Данила»,*

*м. Івано-Франківськ, Україна*

#### ВАЖЛИВІСТЬ ВЕБРЕСУРСІВ ДЛЯ ОФЛАЙН БІЗНЕСУ

Важко переоцінити роль вебсайтів для офлайн бізнесу в сучасному світі через швидкий розвиток цифрових технологій та зміни споживацьких привычок. Офлайн бізнеси, які раніше могли успішно функціонувати без активної присутності в інтернеті, тепер виявляють, що вебресурси стали обов'язковою складовою їх стратегії для досягнення успіху. У епоху інтернету, перша дія потенційного клієнта, який шукає товар чи послугу – зазирнути в мережу. Таким чином, незалежно від того, чи є це малий магазин або велика мережа магазинів, наявність онлайн-присутності може значно підвищити їхню видимість, доступність, конкурентоспроможність. Тобто вебсайт стане потужним інструментом брендингу, дозволяючи компаніям показувати свою унікальність та корпоративні цінності в цифровому просторі.

Автоматизація процесів є ключовим елементом в підвищенні ефективності та продуктивності будь-якого бізнесу, особливо в умовах швидкого розвитку технологій і зростання конкуренції. Автоматизація дозволяє компаніям стандартизувати свої процедури, забезпечуючи послідовність і високу якість виконання робіт. Це може охоплювати широкий спектр діяльності, від управління відносинами з клієнтами (CRM) та обліку запасів до обробки замовлень і циф-



рового маркетингу. Завдяки цьому, бізнеси можуть швидко реагувати на зміни ринку і потреби клієнтів, покращуючи тим самим загальне задоволення клієнтів і залученість.

За допомогою професійно розробленого вебдизайну та якісного контенту, вебсайт допомагає сформувати позитивне перше враження у потенційних клієнтів, підкреслюючи професіоналізм та надійність бізнесу. Це створює сильний емоційний зв'язок з відвідувачами, що є ключовим фактором у прийнятті рішення про подальшу взаємодію з брендом.

Важливим для вебсайту є перше враження для привертання уваги та збереження інтересу потенційних клієнтів. Щоб досягти цієї мети, важливо спроектувати вебсайт таким чином, щоб він був зручним у використанні, естетично привабливим та відображав професіоналізм та довіру. Перш за все, важливо мати привабливий та легко зрозумілий дизайн, який відображає брендовий стиль компанії. Чітке та лаконічне меню навігації допоможе користувачам швидко орієнтуватися на сайті, а чистий та організований макет забезпечує комфортний перегляд контенту.

На головній сторінці слід відобразити ключові переваги продуктів або послуг компанії, можливо, за допомогою зображень чи відеороликів. Надати коротку, але чітку інформацію про те, що пропонує компанія та чому варто обрати саме їх. Також важливо додати відгуки задоволених клієнтів або рейтинги продуктів, які підтверджують надійність та якість. Забезпечити простий спосіб зв'язку з компанією, такий як контактна форма чи телефон для консультацій, щоб клієнти могли легко звернутися до з питаннями [1].

З огляду на стрімке зростання кількості мобільного трафіку в інтернеті, адаптація вебсайту для пристроїв з малим екраном є критично важливою частиною розробки у сучасному цифровому світі. Користувачі мобільних пристроїв частіше здійснюють купівлю або виконують цільові дії, коли сайт зручно відображається на їхніх екранах. Прості та інтуїтивно зрозумілі форми замовлення, легко доступні кнопки дії та чітка навігація можуть значно покращити конверсійні показники для мобільних користувачів. Крім того, адаптація сайту до мобільних пристроїв позитивно впливає на пошукову оптимізацію (SEO). Пошукові системи, як-от Google, використовують «мобільність» як один із факторів ранжування, тому адаптовані сайти мають більші шанси зайняти вищі позиції у пошукових запитах. Це, в свою чергу, збільшує видимість сайту та може призвести до збільшення трафіку. Ігнорування потреб мобільних користувачів може призвести до втрати значної частини потенційних покупців [2].

Фізичний магазин може працювати обмежену кількість годин та тільки у одній локації, а вебсайт доступний клієнтам цілодобово та дозволяє залучити більш широку аудиторію, не обмежуючись місцевими клієнтами. Це особливо важливо для бізнесів, які планують розширення або мають потенціал залучити клієнтів з інших регіонів чи навіть країн. Інформацію про товари чи послуги, ціни, локації, публікації новин, спеціальних пропозицій та відгуки доступні клієнтам у будь-який час. Крім надання інформації можна діджиталізувати частину своїх процесів, наприклад, через онлайн-бронювання, замовлення товарів чи послуг, а також онлайн-оплату. Це не тільки зручно для користувачів, але й сприяє зростанню довіри та розширенню клієнтської бази за рахунок доступності своїх послуг в інтернеті, демонструючи серйозність підходу до бізнесу [3].

Ці можливості сприяють розвитку стратегії, зв'язуючи онлайн та офлайн взаємодії з клієнтами. Це означає, що клієнти можуть досліджувати продукти онлайн, але купувати їх в фізичному магазині, або навпаки, забезпечуючи зручність та гнучкість вибору. Це допомагає зберігати конкурентоспроможність бізнесу в сучасному середовищі, де споживачі цінують особистісний підхід та варіативність каналів для здійснення купівлі [4].

Вебсайти суттєво трансформували маркетинговий ландшафт, надаючи бізнесам потужний інструмент для просування своїх продуктів та послуг. Вони відкривають нові горизонти для взаємодії з цільовою аудиторією, дозволяючи компаніям демонструвати свої пропозиції у зручний для потенційних клієнтів спосіб, налагодити ефективне спілкування з аудиторією, підвищувати брендову впізнаваність і збільшувати продажі. Вони також забезпечують доступ до величезного обсягу даних про поведінку користувачів, що дозволяє компаніям оптимізува-



ти свої маркетингові стратегії та покращувати користувацький досвід. Таким чином, вебсайти стають критично важливими для сучасного маркетингу, допомагаючи бізнесам покращувати свої результати.

На даний час маємо безліч позитивних прикладів впливу вебсайтів на покращення бізнес результатів. Розглянемо на прикладі кінотеатру: в першу чергу, наявність вебсайту дозволить кінотеатру розширити свою аудиторію, приваблюючи відвідувачів, які можуть шукати інформацію в інтернеті. Це також дасть можливість кінотеатру виставляти актуальний розклад сеансів, інформацію про акції та спеціальні події, що значно підвищить інтерес клієнтів. Більше того, інтеграція онлайн-продажу квитків через вебсайт може значно спростити та автоматизувати процес купівлі для відвідувачів і як результат, збільшити обсяг продажів та зменшити черги перед початком сеансу. Вебсайт також може слугувати платформою для збору відгуків від клієнтів, що дозволить кінотеатру швидко реагувати на побажання аудиторії та покращувати якість своїх послуг. Врешті-решт, онлайн-присутність може стати важливим чинником у конкурентній боротьбі, допомагаючи місцевому кінотеатру виділятися серед інших розважальних закладів. Враховуючи це, розробка системи керування діяльністю бізнесу є не тільки доцільним, але й перспективним у контексті задоволення потреб ринку та впровадження інноваційних рішень.

Отже, вебсайти для бізнесу стають необхідним інструментом для його успішного розвитку в сучасному цифровому світі. Вони не лише допомагають підвищити видимість та стати цифровою вітриною продуктів чи послуг, але і створюють можливості для покращення взаємодії та будівництва міцних відносин з клієнтами, оптимізують маркетингові стратегії та збільшують продажі. Завдяки вебсайтам, бізнеси можуть розширювати свою аудиторію, підвищувати інтерес до бренду, покращувати клієнтський досвід та ефективно керувати своєю діяльністю. Таким чином, інвестування у вебсайт є важливим стратегічним рішенням для будь-якого офлайн бізнесу, який прагне залишатися конкурентоспроможним та досягати успіху на сучасному ринку.

#### СПИСОК ВИКОРИСТАНИХ ДЖЕРЕЛ:

1. Genius. Як зробити ваш сайт більш привабливим для відвідувачів. URL: <https://genius.space/lab/10-prostuh-sovetov-ak-sdelat-vash-sajt-privlekatelney-dlya-posetitelej/> (дата звернення: 22.05.2024).
2. DIZZ. Як працює адаптивний веб-дизайн. URL: <https://dizz.in.ua/uk/yak-praczu%D1%94-adaptivnij-veb-dizajn/> (дата звернення: 22.05.2024).
3. LB.ua. Чому веб-сайт це один з кращих методів розширення бізнесу. URL: [https://lb.ua/tech/2023/10/23/579979\\_chomu\\_stvorenniya\\_internetmagazinu\\_tse.html](https://lb.ua/tech/2023/10/23/579979_chomu_stvorenniya_internetmagazinu_tse.html) (дата звернення: 22.05.2024).
4. Out of home. Омніканальна маркетингова стратегія. URL: <https://out-of-home.ua/omnichannel-strategy/> (дата звернення: 22.05.2024).



*Куриленко Анна Валеріївна,*

*студентка III курсу*

*спеціальності «Харчові технології»,*

*ЗВО «Державний торговельно-економічний університет»*

**Науковий керівник:**

*Марцин Тетяна Олександрівна,*

*доцент кафедри технології і організації ресторанного господарства,*

*кандидат технічних наук, доцент,*

*ЗВО «Державний торговельно-економічний університет»,*

*м. Київ, Україна*

## **КРАФТОВІ СИРОВАРНІ КАРПАТСЬКОГО ТУРИСТИЧНОГО РЕГІОНУ УКРАЇНИ**

В умовах війни, Карпатський туристичний регіон залишається одним із безпечних куточків України. Мальовнича природа цього регіону привертає все більшу увагу українців, які в пошуках стабільності та внутрішнього спокою, обирають його для відпочинку. У ці нелегкі часи зростає усвідомлення важливості підтримки та розвитку місцевого бізнесу, і все більше українців обирають продукти, виготовлені на крафтових підприємствах. Нині найбільш популярним напрямком крафтового бізнесу в Карпатському туристичному регіоні є сироварні.

Сироварня «Мольфар», розташована в селі Рокитне на Львівщині. В асортименті сири – з трюфелями, м'ятою, темним пивом та копченою цибулею. Молоко для виробництва сирів постачають місцеві фермери, які локалізовані в радіусі 10 км від майстерні. Сироварня сама перевіряє якість сировини. Далі молоко проходить термічну обробку, що дозволяє зберегти корисні речовини, але позбутися потенційних небезпек. У списку продукції сироварні: сулугуні, рикота, моцарела з червоною рибою, витримана гауда та гауда з трюфелем, халумі для смаження. Родзинкою сировари є ірландський чедер – напівтвердий сир, зроблений за класичним ірландським рецептом, що виготовляється із коров'ячого молока з додаванням темного елю, копченої цибулі, чорнил каракатиці та карамелі [1].

Сироварня «Гарбузовий рай» у селі Мильчиці на Галичині виготовляє сири на різні смаки. Крім прямих продажів і місцевих ярмарків, їхня продукція доступна також на полицях мережових супермаркетів. Наприклад, у «Сільпо» з позначкою «Лавка традицій», за підтримки яких виходить ця серія про локальних фермерів і виробників. Тричі на тиждень у «Гарбузовому раю» переробляють по 500 літрів молока, з якого виходить, залежно від сорту, від 50 до 75 кілограмів сиру. Сир виготовляють без жодних хімічних добавок – тільки молоко, закваска, фермент, сіль і спеції. Загалом на сироварні «Гарбузовий рай» виробляється близько десяти видів сирів. Серед них – свіжі, напівтверді, з пліснявою, сири для смаження, розсільні та зі спеціями. Справжніми фаворитами є кисло-ферментні сири середньої витримки з різними додатками: «Годз» – сирні кульки з часником і чорним перцем; «Магура» – пірамідки з тархуном, травами і копченою паприкою; «Верде» – кульки з волоським горіхом, базиліком та орегано [2].

Сироварня Біласовиці – локальна сироварня на висоті 600 метрів, де створюється український автентичний сир. Секрет смаку сиру у молоці, яке дають місцеві біласовицькі корівки, щодня вони пасуться у підніжжя гори Пікуй, де прекрасні пейзажі, чисте повітря і свіжа соковита трава. В сироварні передбачено дегустації такої продукція, як будз, вурду, тверді і напівтверді сири, з додаванням трав. На сьогоднішній день це єдина сироварня в Україні, де можна придбати овечі сири з витримкою 3 роки [3].

Селиська сироварня – яскравий приклад того, як в невеликому і маловідомому селі на Закарпатті можна реалізуватися і зробити успішний проект з розвитку і просування якісної місцевої продукції. Сьогодні сири із Селиської сироварні відомі далеко за межами Закарпатської області. Саме підприємство вже встигло стати повноцінною місцевою визначною пам'ят-





кою. Воно відкрите для туристів і всіх бажаючих дізнатися, як створюється екологічно чистий закарпатський сир і спробувати всі його різновиди. Знаходиться сироварня в селі Хустського району, що називається Нижнє Селище, звідки і її назва. Вона являє собою приватне підприємство, засноване в рамках соціально спрямованого проекту. На сьогоднішній день Селиська сироварня працює на повну потужність. Тут виготовляються чотири різновиди сиру з екологічно чистого молока – «Селиський», «Нарцис Карпат», «Менчул» та «Хуст». Крім цього, сироварня Нижнього Селища може похвалитися ще сучасним обладнанням, завдяки якому за спеціальним швейцарським рецептом готується екологічно чистий сир [4].

«Монастирська Сироварня» знаходиться при Свято-Покровському чоловічому монастирі у селі Ракошино, неподалік Мукачєва. Ракошинські ченці виготовляють 14 видів сиру з молока корів, овець та кіз. В основі асортименту – натуральні закарпатські бринза, будз, вурда, виготовлені за традиційною технологією, а також справжні італійські сири – моцарелла, скаморца, муккіна та рікотта. Також в монастирській сироварні пишаються аналогом відомої фети – «Грецьким сиром» з овечого молока та ексклюзивним «Біблійським» сиром із додаванням привезеного з Єрусалиму ісопу. Неабияким попитом користується й козячий сир «Монастирський», який виробляється лише восени.

«Перечинська Мануфактура» – сироварня на території колишнього військового містечка виготовляє рікоту, м'який камамбер, молодий свіжий сир – полонинський з перцем, полонинський без перцю, перечинський (витриманий 2 місяці), перечинський молодий з пажитником, сир типу качота та інші [3].

**Козяча ферма «Дві Катерини»** з'явилася в карпатському селі Орів, потім переїхала в Тухлю. Вона входить до спілки органічної продукції «Смак Українських Карпат». Особливістю цієї ферми є копчений козячий сир та бринза, які подають з медом, карпатським варенням, волоськими горіхами та сушеними вишнями. Ферма організовує гастрономічні тури, де відвідувачам пропонують дегустації різноманітних сирів (8–12 видів), екскурсії фермою та на гори Захар Беркут і Маківка, майстер-класи з виготовлення бринзи, а також приготування обіду з використанням лісових і пряних карпатських трав.

Ще одна локація, де можна скуштувати смачні молочні продукти, розташована у самому центрі бойківських верховин – селище Бориня, яке здавна відоме на всю Європу своїми сирами. Виготовляли їх німецькі колоністи і возили на продаж у Відень, Прагу та Париж. У Борині розташована карпатська **сироварня Комарницьких**. Тут роблять «живий» сир «Бойківський», «Галицький», «Віденський» та бринзу, домашні йогурти, закваски, а також хліб та книші на дровах.

Ближче до Львова, неподалік Моршина і Трускавця, є **ферма «Мукко»**. Тут відвідувачам демонструють весь процес зберігання та визрівання сиру, що займає кілька місяців. Можна побачити, як відбувається сироваріння та продегустувати різні види сирів: «Мучего», сир з віскі, з лавандою, з песто, з трюфелем, з кавою [5]. Унікальність продукту полягає в найсучаснішому обладнанні для пастеризації молока, новій технології та голландській рецептурі від сировара з 20-річним досвідом – Хуга Ван де Граафа.

Крафтові сироварні активно беруть участь у проектах з популяризації гастрономічного туризму, зокрема, у гастрогиді «Дороги гурманів. 100 крафтових місць України». В рамках цієї програми створюються гастрономічні маршрути та кулінарні карти регіонів України, включаючи крафтові виробництва, де туристи можуть на власні очі побачити процес виробництва продукції, спробувати її та придбати. Такі проекти сприяють популяризації місцевої гастрономічної культури та підтримці місцевих виробників крафтової продукції.

#### СПИСОК ВИКОРИСТАНИХ ДЖЕРЕЛ:

1. Крафтова сироварня Мольфар виготовляє сир з пивом. *Земляк*. URL: <https://zemliak.com/news/dosvid/6406-kraftova-sirovarnya-molfar-vigotovlyaye-sir-z-pivom> (дата звернення: 16.03.2024).
2. Сири і троянди. *Ukrainer*. URL: <https://www.ukrainer.net/harbuzzovyy-ray/> (дата звернення: 16.03.2024).





3. 12 Сироварень Закарпаття. *Туроператор «Відвідай»*. URL: <https://vidviday.ua/blog/12-syrovaren-zakarpattya/> (дата звернення: 16.03.2024).
4. Селиська сироварня – як готують закарпатський сир за швейцарським рецептом. *Туристична компанія «Про Карпати»*. URL: <https://prokarpaty-tour.info/uk/selyskaya-syrovarynya/> (дата звернення: 16.03.2024).
5. Гастромандри – перелік фермерських господарств на Львівщині, які варто відвідати. *Еспресо*. URL: <https://zahid.espreso.tv/gastromandri-perelik-fermerskikh-gospodarstv-na-lvivshchini-yaki-var-to-vidvidati> (дата звернення: 16.03.2024).

*Куриш Володимир Володимирович,  
магістрант групи МПЗс-23-1,  
ЗВО «Університет Короля Данила»  
Науковий керівник:  
Пашкевич Олег Петрович,  
ЗВО «Університет Короля Данила»,  
м. Івано-Франківськ, Україна*

### **ВПЛИВ СОЦІАЛЬНИХ МЕРЕЖ ТА ВІРТУАЛЬНИХ СПІЛЬНОТ НА ФОРМУВАННЯ СУСПІЛЬНИХ ЦІННОСТЕЙ ТА ПОВЕДІНКИ: АНАЛІЗ, ТЕНДЕНЦІЇ ТА ПЕРСПЕКТИВИ**

Соціальні мережі та віртуальні спільноти стали невід’ємною частиною сучасного суспільства, впливаючи на спосіб спілкування людей, обмін інформацією та формування думок. Ця теза досліджує складні взаємозв’язки між соціальними мережами, віртуальними спільнотами та суспільними цінностями та поведінкою, спрямовані на надання комплексного аналізу їх впливу та наслідків.

Багато досліджень вивчали вплив соціальних мереж та віртуальних спільнот на різні аспекти суспільства, включаючи політику, освіту та культуру. Ці дослідження підкреслюють роль цифрових платформ у формуванні індивідуальних та колективних цінностей та поведінки. Наприклад, дослідження показали, що соціальні мережі можуть впливати на політичні установки та поведінку, показуючи користувачів до різноманітних точок зору та сприяючи політичній активності.

Моє дослідження використовує змішаний підхід, поєднуючи якісні та кількісні методи для аналізу впливу соціальних мереж та віртуальних спільнот на суспільні цінності та поведінку. Якісні методи, такі як контент-аналіз та кейс-стадії, використовуються для вивчення природи взаємодій у цифрових просторах та їх впливу на цінності та поведінку. Кількісні методи, включаючи опитування та статистичний аналіз, використовуються для виявлення тенденцій та закономірностей у використанні соціальних мереж та їхньому впливі на суспільні цінності та поведінку.

Результати дослідження свідчать про те, що соціальні мережі та віртуальні спільноти відіграють значну роль у формуванні суспільних цінностей та поведінки. Сучасні цифрові платформи надають простір для вираження думок, обміну інформацією та зв’язку з іншими, які мають схожі інтереси та цінності. Однак вони також ставлять виклики, такі як поширення дезінформації.

Наслідки цих результатів важливі для суспільства в цілому. Соціальні мережі та віртуальні спільноти можуть формувати громадську думку, впливати на політичний дискурс та впливати на соціальні норми. Тому важливо розуміти динаміку цих цифрових просторів та їх вплив



на суспільні цінності та поведінку для використання їх потенціалу для позитивних змін.

Отже, соціальні мережі та віртуальні спільноти мають глибокий вплив на формування суспільних цінностей та поведінки. Хоча вони пропонують можливості для соціальної взаємодії та обміну інформацією, вони також ставлять перед суспільством виклики, які потребують вирішення. Розуміючи вплив цих цифрових платформ, суспільство може краще орієнтуватися в складнощах цифрової епохи та забезпечити їх позитивний внесок у формування суспільних цінностей та поведінки.

#### СПИСОК ВИКОРИСТАНИХ ДЖЕРЕЛ:

1. Castells, M. (2015). Networks of outrage and hope: Social movements in the Internet age. John Wiley & Sons.
2. Ellison, N. B., Steinfield, C., & Lampe, C. (2007). The benefits of Facebook «friends»: Social capital and college students' use of online social network sites. *Journal of Computer-Mediated Communication*, 12(4), 1143–1168.
3. Hampton, K., Goulet, L. S., Rainie, L., & Purcell, K. (2011). Social networking sites and our lives. *Pew Internet & American Life Project*, 16.
4. Papacharissi, Z. (2015). *Affective publics: Sentiment, technology, and politics*. Oxford University Press.
5. Putnam, R. D. (2000). *Bowling alone: The collapse and revival of American community*. Simon and Schuster.

*Кустовська Анастасія Андріївна,  
студентка I курсу магістратури  
спеціальності «Дизайн»,  
ЗВО «Університет Короля Данила»  
Науковий керівник:  
Матоліч Ірина Яремівна,  
завідувач кафедри дизайну,  
кандидат мистецтвознавства, доцент,  
ЗВО «Університет Короля Данила»,  
м. Івано-Франківськ, Україна*

#### ШРИФТОВЕ ОФОРМЛЕННЯ ЯК ІНСТРУМЕНТ ЕФЕКТИВНОЇ ВІЗУАЛЬНОЇ КОМУНІКАЦІЇ У ВЕБДИЗАЙНІ

Використання шрифтів є однією з ключових тем сьогодення, адже воно безумовно впливає на сприйняття контенту та взаємодію з користувачами. Сучасне цифрове середовище, насичене різноманітними вебресурсами, а стандарти та практики візуалізації постійно змінюються.

Проблема правильного вибору серед безлічі варіантів шрифтового оформлення, доступних для використання, має вплив на створення зрозумілого інтерфейсу. Неправильний шрифт може спотворити розуміння контенту, зробити його важким для читання або ж викликати негативні емоції. Результати досліджень підтверджують, що композиція слів, утворена певним чином, може викликати емоційний ефект та різноманітні враження [7, с. 88].

Актуальність даної теми важко переоцінити. Шрифти виступають однією з основних складових вебдизайну. Вони не лише передають текстову інформацію, але й створюють атмосферу, брендовий стиль, підкреслюють важливість конкретних елементів. Це сприймається користувачем на підсвідомому рівні як частина брендингу, який складається з різних графічних



елементів, пов'язаних із важливими асоціаціями [8, с. 83].

Мета дослідження полягає у вивченні того, як вибір шрифтів і їх використання впливають на сприйняття контенту, а також на створення відчуття професіоналізму. Варто дослідити тенденції використання таких наборів у вебдизайні, що дозволяють ефективно використовувати потенціал типографіки.

Основним завданням є виявлення оптимальних підходів та принципів, які дозволять зробити текст більш привабливим, зручним для сприйняття та збереження балансу між креативністю та функціональністю.

Збалансованість між креативністю та функціональністю є запорукою досягнення успішного результату. Прагнучи підкреслити унікальність через типографічні елементи у дизайнерів виникає проблема забезпечення зручності читання. Варто підкреслити, що у вербально-візуальній формі пріоритет навіпаки належить текстовому компоненту, а візуальний виконує другорядну, ілюстративну роль [9, с. 35–36]. Тривала увага також залежить від правильного використання міжрядкового інтервалу та відстані між символами.

Креативність важлива, бо вона підтримує оригінальність та створює емоційний зв'язок через нестандартне використання шрифтів. Це вимагає зосередженої роботи над проблемами, що впливають зі специфіки розширеного ознайомлення [2, с. 10]. Слідування новітнім тенденціям базується не лише на привабливому вигляді, але й на легкості використання.

Проектування реакцій на сприйняття знаків-символів полягає у вивченні та використанні повсякденної логіки адресатів та конвенціональності в їх сучасному комунікативному середовищі [10, с. 2]. При розробці вебдизайну рекомендується уважно відбирати шрифтові набори, що відображають концепцію проекту та сприяють ефективній комунікації з користувачем.

Адаптивність шрифтів для різних пристроїв і екранів вважають ключовим аспектом сучасного вебдизайну. У зв'язку з різноманітністю пристроїв, на яких відкривають сайти, вибір потрібно адаптувати під елементи фірмового стилю та сформувати композиційні рішення, які відповідають форматам носіїв [6, с. 65]. Це означає, що текстові композиції повинні бути читабельними як на великих екранах комп'ютерів, так і на менших екранах смартфонів або планшетів.

Крім того, важливо враховувати можливості адаптації до роздільних здатностей екранів. Шрифти можуть мати добрий вигляд на екранах з високою роздільною здатністю, але стати менш читабельними на тих, де вона є меншою.

В такому випадку варто послуговуватись візуальною мовою графічного дизайну як засобом презентації інформації [5, с. 3]. Важливо вибирати ті шрифти, які зберігають свою читабельність і естетичний вигляд на різних пристроях.

З урахуванням глобалізації та різноманітності аудиторії, адаптивність також передбачає врахування культурних відмінностей. Потрібно враховувати контрасти, симетрію та пропорційність [4, с. 42]. Деякі шрифти популярні в одних країнах чи культурних середовищах, але можуть не сприйматися так само добре в інших. Важливо враховувати дизайнерські тенденції, які будуть прийнятні для аудиторії з різних груп.

Використання шрифтів для залучення уваги – ключовий аспект вебдизайну. Дизайнерське проектування, спрямоване на візуалізацію інформації, а також створення графічних знакових систем впливає на предметно-просторове середовище [1, с. 7]. Шрифти в основному тексті та супровідних конструкціях можуть привернути увагу та спонукати до подальшого вивчення вмісту. Наприклад, використання нестандартних графічних поєднань може зробити елементи сайту більш помітними.

Засоби виразності графічного дизайну не існують без поєднання з вербальною інформацією, яка також набуває емоційної напруги [3, с. 42]. Серйозні та класичні шрифти викликають враження довіри та професіоналізму, що важливо для бізнес-сайтів. Легкі та граціозні шрифти створюють атмосферу легкості та розваг, що актуально для розважальних вебплатформ або блогів.

Отже, під час розробки вебдизайну важливо враховувати всі аспекти шрифтового оформ-



лення для максимальної ефективності візуальної комунікації та задоволення потреб користувачів. Вибір правильного шрифту, його розміру, кольору та стилів суттєво впливає на сприйняття контенту та користувацький досвід. Правильно підібрані елементи допомагають підсилити повідомлення, підкреслити інформаційну ієрархію та створити відчуття брендової ідентичності, поліпшуючи користувацьку взаємодію з вебсайтом і забезпечуючи позитивне враження від взаємодії з контентом.

#### СПИСОК ВИКОРИСТАНИХ ДЖЕРЕЛ:

1. ДСТУ 3899-99. Дизайн і ергономіка. Терміни та визначення. Видання офіційне. Київ : Держстандарт України, 1999. 33 с.
2. Денисенко С. М. Теорія кольору : навчальний посібник. Київ, 2021. С. 70–154.
3. Гладун О. З. До проблеми візуальної мови графічного дизайну України. *ХДАДМ*. Харків. 2009. № 5. С. 42–46.
4. Головка С. Б. Дизайн ділових періодичних видань : навч. посібник для студентів вузів, що навчаються за спеціальностями «Графіка», «Журналістика», «Інформаційні технології в дизайні», «Реклама». Київ. С. 40–48.
5. Калашнікова О. А. Зображальний аспект візуальної мови графічного дизайну. Харків. 2011. С. 19–20.
6. Колосніченко О. В., Пашкевич К. Л. Методологія розробки фірмового стилю на основі вивчення аналогів. *Графічний дизайн в інформаційному та візуальному просторі*. Київ. 2022. С. 59–78.
7. Мурашко М. В. Проектно-художній інструментарій моушн-дизайну. Харків. 2016. С. 349–358.
8. Смерічевський С. Ф., Петропавловська С. Є., Радченко О. А. Бренд-менеджмент : навч. посібник. Київ, 2019. С. 152–156.
9. Тарасова Н. С. Класифікація форм комунікації в епоху панування візуальних образів. *Вісник Харківського національного університету імені В. Н. Каразіна*. Харків. 2014. № 1122. С. 33–37.
10. Удріс Н. С. Візуальна комунікація в умовах суспільних трансформацій: оновлення семантичного простору. *Вісник ХНУ ім. В. Н. Каразіна*. Харків. 2015. № 35. С. 60–66.



*Кучера Олександр Володимирович,*

*студент II курсу*

*спеціальності «Інженерія програмного забезпечення»,*

*ЗВО «Університет Короля Данила»,*

*Головчук Петро Володимирович,*

*магістрант*

*спеціальності «Інженерія програмного забезпечення»,*

*ЗВО «Університет Короля Данила»,*

*м. Івано-Франківськ, Україна*

## ВИКОРИСТАННЯ ШТУЧНОГО ІНТЕЛЕКТУ В ДЕТЕЙЛІНГУ

Штучний інтелект є важливим технологічним засобом у світі, який має значний вплив на бізнес і промисловість. У контексті бізнесу для автомобілів він надає можливості для автоматизації та оптимізації процесів, що може збільшити результати та зменшити як грошові витрати так і час людей, які розробляють нові концепти [1].

Основна мета цього дослідження – дослідити вплив штучного інтелекту на індустрію автомобільного догляду та оцінити потенційні можливості, які він має для вдосконалення процесів і покращення якості послуг даної сфери діяльності.

Питання актуальності легко розкривається тим, що автолюбители, які слідкують за своїми авто, хочуть це робити скоріше, якісніше та дешевше. Тому штучний інтелект, який так швидко розвивається, може ефективно та якісно допомагати працівникам детейлінг центрів надавати послуги. Також надає можливість більшим чином конкурувати з іншими компаніями, збираючи більшу частину ринку. Таким чином, дослідження цієї теми має велике значення для розуміння потенціалу та ймовірного розвитку даної індустрії.

Предметом дослідження є:

- оцінка – дослідження можливостей ШІ для оцінки стану автомобіля, знаходження царапин та інших важливих змінних для збирання інформації про транспорт;
- робота – дослідження можливостей ШІ для чищення, полірування, лакування, нанесення плівки, тощо;
- програмне – дослідження можливостей ШІ для обробки зображення авто, яке слід опрацювати, порівняти його з зображеннями інших, розуміння що слід робити, та отримання картини готового екземпляру;
- тюнінг – дослідження можливостей ШІ для накладання тюнінгу, за допомогою великої кількості даних, обробляти аеродинамічні показники та інші змінні, які будуть важливі для класу автоспорту;
- практичне застосування – дослідження конкретних сценаріїв використання штучного інтелекту в реальних умовах, які безпосередньо впливають на продуктивність і якість роботи.

Щоб краще зрозуміти як використовувати штучний інтелект в детейлінгу проведемо аналіз основних аспектів. Фарбування – це процес догляду за поверхнею транспортного засобу з метою відновлення його зовнішнього вигляду та захисту від зовнішніх впливів. Очищення і видалення бруду, пилу та інших забруднень з поверхонь автомобіля. Полірування і відновлення та покращення зовнішнього вигляду лакофарбового покриття. Захист та нанесення спеціалізованих засобів для захисту лакофарбового покриття від зовнішніх факторів. Тюнінг і підбирання, розрахунок характеристик тюнінгу деталей. Ці аспекти можуть бути оптимізовані та покращені за допомогою штучного інтелекту, що робить їх цікавою сферою для досліджень і розробки нових технологій [2].

Нейронні мережі можуть оцінювати багато змінних, які треба враховувати для визначення коефіцієнту аеродинаміки авто при накладанні тюнінгу. Системи комп'ютерного зору можуть автоматично визначати потрібні деталі для полірування, що дозволяє більш ефективно використовувати ресурси. Машинне навчання може вчитись на картинках автомобілів, щоб





потім порівнювати з екземпляром, який треба робити. В цілому зменшити навантаження на працівників та зменшити витрати для бізнесу. Вдосконалення алгоритмів машинного навчання – розробка більш точних і швидких алгоритмів для виявлення та автоматичного виправлення дефектів на поверхнях транспортних засобів. Розвиток робототехніки – створення більш продуктивних та ефективних роботів для виконання рутинних завдань з деталізації, скорочення часу та вартості виконання завдання. Надзвичайні ситуації – люди можуть втручатися, коли системи не може вирішити непередбачувані події.

Використання штучного інтелекту в автобізнесі має великий потенціал для підвищення ефективності та якості послуг. Розвиток алгоритмів машинного навчання створює нові можливості для автоматизації процесів. Використання штучного інтелекту може оптимізувати витрати і зменшити вплив людини на виробничі процеси.

#### СПИСОК ВИКОРИСТАНИХ ДЖЕРЕЛ:

1. GURU99, про штучний інтелект. URL: <https://www.guru99.com/uk/artificial-intelligence-tutorial.html>
2. Вікіпедія, про автомобільний детейлінг. URL: <https://uk.wikipedia.org/wiki/%D0%94%D0%B5%D1%82%D0%B5%D0%B9%D0%BB%D1%96%D0%BD%D0%B3>

*Кучерак Єлизавета Сергіївна,*

*студентка II курсу*

*спеціальності «Архітектура та містобудування»,*

*ЗВО «Університет Короля Данила»*

*Науковий керівник:*

*Гусар Катерина Дмитрівна,*

*старший викладач кафедри архітектури та будівництва,*

*ЗВО «Університет Короля Данила»,*

*м. Івано-Франківськ, Україна*

#### ДЕРЕВО ЯК ІДЕАЛЬНИЙ МАТЕРІАЛ

З початку історії людства дерево завжди було основним матеріалом, який використовували наші предки, і використання його триває й нині. Дерево – це унікальний матеріал, який використовується протягом тисяч років. Замість будівництва і виготовлення предметів, воно має значення у культурі, екології та суспільному розвитку. Розглядаючи різні аспекти використання дерева як матеріалу, слід звернути увагу на його властивості, переваги та обмеження, а також роль у сучасному світі.

Дерево вважається найкращим та найекологічнішим матеріалом для будівництва з ряду причин. По-перше, воно є природним ресурсом, який може бути відновлений. Лісові насадження забезпечують стабільне постачання деревини, при цьому процес зростання дерев не наносить шкоди навколишньому середовищу, а навпаки, дерева поглинають двоокис вуглецю, сприяючи зменшенню парникових газів в атмосфері.

Крім того, деревина має відмінні теплоізоляційні властивості, що дозволяє ефективно регулювати температуру у будівлі та зменшує витрати на опалення та кондиціонування повітря. Дерев'яні будинки здатні зберігати тепло взимку та прохолоду влітку, створюючи комфортне життєве середовище для мешканців.

Крім екологічних переваг, деревина є легким та маневреним матеріалом для будівництва, що полегшує транспортування та монтаж. Вона також має природний звукопоглинаючий



ефект, що допомагає зменшити шум та вібрацію у приміщеннях.

Таким чином, дерево виявляється ідеальним вибором для будівництва, яке не лише забезпечує естетичний вигляд та комфорт у приміщеннях, але й сприяє збереженню навколишнього середовища та забезпечує економію енергії.

Вибір деревини для будівництва, в першу чергу, залежить від регіональних особливостей (найчастіше використовують ті дерева, які ростуть поблизу, що виключає питання з транспортуванням будівельного матеріалу). Також багато що залежить від породи, адже деякі мають природний захист від шкідників та грибків, а деяким необхідна обробка щоб гарантувати довговічність та надійність. Хоча може здатися, що будь-яка група високих дерев може бути використана для будівництва зрубу, але тільки певні породи деревини, що володіють відповідними якостями, можуть справді створити привабливий і добротний будинок. Деревина, яку найчастіше вибирають, має бути достатньо міцною, щоб протистояти погодним умовам і уникати гниттю.

**Сосна** - це одна з найпоширеніших порід деревини, що використовується в будівництві. Вона легка для обробки, має приємний запах і дуже стійка до гниття. Вона часто використовується для зведення каркасів, підлоги та стін.

**Ялина.** Ця порода деревини також відома своєю міцністю і стійкістю до гниття. Швидко сохне і зберігає стабільність порівняно з сосною. Вона часто використовується для зведення каркасів, підлог, виробів із дерева та меблів.

**Дуб** відомий своєю надзвичайною міцністю та стійкістю до зношування. Ця деревина часто використовується для створення меблів, підлог, облицювання та столярних виробів.

**Кедр.** Ця порода деревини має приємний аромат та високу стійкість до гниття та шкідників. Вироби з кедрової деревини зазвичай мають низьку усадку і не потребують сушіння в печі. Вона часто використовується для створення обробних матеріалів, меблів та внутрішнього декору.

**Кипарис.** Кипарисова деревина володіє високою стійкістю до гниття та шкідників, а також естетично привабливим виглядом. Вона часто використовується для зовнішнього облицювання будівель та створення садового меблів [1].

Для будівництва дерев'яних конструкцій і виробів деревину можуть обробляти різними способами:

**Сушка:** Деревину піддають процесу сушки, щоб знизити вологість до оптимального рівня. Це забезпечує стабільність розмірів і запобігає деформаціям після монтажу.

**Стругання і голчаста обробка:** Цей процес використовується для видалення нерівностей і забруднень з поверхні деревини, надаючи їй гладкість і однорідність.

**Фрезерування і розгалуження:** Ці техніки використовуються для створення різних форм і рельєфів на поверхні деревини, які можуть бути важливими для декоративних або функціональних цілей.

**Обробка антисептиками і протипожежними засобами:** Для захисту деревини від гниття, шкідників і пожежі її можуть обробляти спеціальними розчинами антисептиків та протипожежних засобів.

**Фарбування або лакування:** Цей процес застосовується для надання деревині певного кольору і захисту її поверхні від вологи, зносу і впливу навколишнього середовища [2].

Ці обробки дозволяють покращити властивості деревини, збільшити її тривалість та довговічність у конструкціях і виробках для будівництва.

#### **Екологічність деревини як будівельного матеріалу.**

Переваги екологічності деревини над іншими будівельними матеріалами полягають у кількох ключових аспектах. По-перше, деревина є природним, відновлювальним ресурсом, оскільки дерева можуть бути висаджені та вирощені через невеликий проміжок часу. Це відмінно від інших будівельних матеріалів, таких як бетон чи сталь, виробництво яких вимагає великих енергетичних витрат та викидів шкідливих речовин у процесі виробництва.

Далі, дерево має властивість абсорбувати вуглецевий діоксид під час свого зростання,



допомагаючи зменшити викиди парникових газів в атмосферу. Це робить його екологічно чистим вибором, особливо порівняно з матеріалами, які виробляються з використанням вуглецю, таких як бетон чи сталь.

Крім того, у випадку використання деревини для будівництва, не виникає проблеми видалення відходів, так як вона є біорозпадаючим матеріалом. У порівнянні з пластиком або металом, які можуть забруднювати навколишнє середовище та бути шкідливими для екосистем, деревина не викликає подібних проблем. Варто зазначити, що всі відходи, що виникають під час виробництва будівельних матеріалів з дерева, можуть бути також застосовані в інших сферах. Наприклад, торф'яні згари від деревини можуть бути використані для виробництва біопалива або як добриво для сільського господарства. Дерев'яна тирса може слугувати сировиною для виробництва деревних плит або компосту для використання у садівництві. Це сприяє зменшенню відходів та мінімізації негативного впливу на навколишнє середовище, роблячи використання дерева ще більш екологічно доцільним.

Дерево, як самодостатній будівельний матеріал, має ряд властивостей, що роблять його особливо привабливим для будівництва без використання цвяхів та інших металевих кріплень.

По-перше, дерево має природну пружність і міцність, що дозволяє створювати стійкі конструкції за допомогою лише дерев'яних елементів. Наприклад, традиційна японська архітектура використовує методи з'єднання, які базуються на спрощених принципах міжкімнатних стін без металевих кріплень [3].

По-друге, дерево має унікальні властивості, які дозволяють створювати міцні з'єднання між дерев'яними елементами.

Таким чином, дерево являє собою не лише будівельний матеріал, а й ключовий елемент в самій конструкції, що дозволяє створювати міцні, стійкі та естетично привабливі споруди без використання металевих кріплень.

#### СПИСОК ВИКОРИСТАНИХ ДЖЕРЕЛ:

1. Вивчення різних порід деревини для будівництва зрубу : вебсайт. URL: <https://eurodita.com/uk/exploring-different-wood-species-for-log-cabin-construction/> (дата звернення 22.03.2024)
2. Чим обробити деревину? : вебсайт. URL: <https://trivita.ua/ua/blog/chem-obrabotat-drevesinu-a-230>(дата звернення 22.03.2024).
3. Лавріненко Л. І., Афанасьева Л. В., Тонкачев В. Особливості роботи і розрахунку нагельних з'єднань дерев'яних конструкцій з врізними пластинами за ЕС5. *Будівельні конструкції. Теорія і практика*. 2023. № 13. С. 124–138. URL: <https://doi.org/10.32347/2522-4182.13.2023.123-138>



*Кучеренко Валерія Володимирівна,  
студентка I курсу  
спеціальності «Середня освіта. Мова і література»,  
Вінницький державний педагогічний  
університет імені М. Коцюбинського*  
**Науковий керівник:**  
*Лобачук Інна Миколаївна,  
старший викладач,  
кандидат педагогічних наук,  
Вінницький державний педагогічний  
університет імені М. Коцюбинського,  
м. Вінниця, Україна*

## ЕФЕКТИВНІ МЕТОДИ ФОРМУВАННЯ ЛЕКСИЧНОЇ КОМПЕТЕНТНОСТІ

Питання упровадження компетентнісного підходу з питання формування англомовної лексичної компетентності в учнів засобами інтерактивних технологій окреслюється у праці Ю. Семенчук, засобами інтенсивних методів навчання – С. Церна. Формування лексичної компетенції у різних аспектах компетентнісного підходу, виявлення основних шляхів її розвитку окреслювали Ю. Федоренко, О. Соловова, Н. Бориско, О. Бігич та ін. Натомість І. Білоущенко, Т. Шкваріна, І. Вронська досліджували лексичну компетентність з позиції формування її у дітей шкільного віку.

О. Кардаш розглядала можливості застосування ресурсів у навчанні для учнів старшої школи з метою інтенсифікації процесу вивчення іноземної лексики, а В.Огієнко та Т. Кравченко окреслювали особливості методичного забезпечення такого процесу. Т. Баланова зосередилась у своїх працях на застосування методу інтервального забезпечення у процесі вивчення англійської мови, а О. Дутчак запропонувала використовувати лексичні картки в освітньому процесі. Флеш-картки, як засіб вивчення іноземної мови та мнемонічний прийом розглядають у працях О. Тирон, С. Белевцов, Ю. Цимбалюк, Г. Сизоненко, С. Оленин, Н. Лопіна та Л. Журавльова.

Попри широкий спектр праць формування англомовної лексичної компетентності учнів старших класів засобами флеш-карток, на разі, все ж залишається малодослідженим.

Відтак, навчання у старших класах здійснюється з урахуванням освітнього та іноземного досвіду учнів, набутого у попередніх класах з урахуванням індивідуальних особливостей. Актуальності набуває застосування таких інноваційних форм та підходів до організації освітнього процесу, що зумовив би покращення процесу вивчення лексики, урізноманітвивши завдання та зробивши його ефективним у формування лексичної компетентності. Одним із таких сучасних методів є застосування флеш-карток як зручного інструменту для персоналізованого навчання. Використання флеш-карток у контексті сучасних технологій у закладі загальної середньої освіти посилить їхню актуальність, адже це інтерактивний та доступний метод, що відповідає потребам сучасного учня.

Психолого-педагогічна проблема оволодіння іноземною мовою є багатокомпонентний процес, що зумовлює інтеграцію особистісних та суб'єктно-діяльнісних проявів особистості. Відтак, розглядаючи процес формування лексичної компетентності як науково-педагогічну проблему слід окреслити наукові підходи, що зумовлять методологічні та методичну обґрунтованість даного процесу. Одним із основних підходів є компетентнісний, що спрямований на засвоєння лінгвістичних та соціокультурних знань та умінь, які доцільно використовувати у мовленнєвій практиці та комунікації.

На основі праці С. Трубачевої, можна виділити кілька позицій на базі яких реалізується компетентнісний підхід. Відтак, на основі – цілей освіти; особливостей добору змісту та його організації; особливостей вибору та застосування педагогічних технологій; особливостей органі-



зації педагогічного процесу; особливості форм та видів контролю освітніх результатів.

Відтак, С.Ніколаєва у своєму дослідженні розглядає компетентнісний підхід при вивченні англійської мови у старшій школі, як формування таких компетентностей, як мовленнєва, лінгвосоціокультурна, мовна та навчально-стратегічна [1, с. 11–17].

У нашому дослідженні мовна компетентність в учнів при вивченні англійської мови передбачає оволодіння лексичним матеріалом, правилами функціонування лексичних одиниць з метою застосування у писемному мовленні. Слід зазначити, що І.Задорожна розглядає рівень англійської комунікативної компетентності у взаємозалежності від навчальних знань, умінь та навичок на основі упровадження ефективних освітніх стратегій [2, с. 41]. Авторка вбачає, що перед педагогом стоїть завдання оптимального визначення обсягу знань, навичок і умінь, які відображають рівень сформованості лексичної компетентності в письмі та грамотної побудови навчального процесу. Цей процес передбачає чітке визначення необхідних елементів і визначень, що дозволяють оцінити здатність студентів ефективно використовувати словниковий запас та будувати текст відповідно до лінгвістичних норм [3, с. 41].

Відтак, на основі проаналізованих праць спроможність до використання англійської мови в реальних умовах продуктивної діяльності, її внутрішня готовність, що забезпечується одним із компонентів комунікативної компетентності слугує лексична компетентність.

#### СПИСОК ВИКОРИСТАНИХ ДЖЕРЕЛ:

1. Ніколаєва С. Ю. Цілі навчання іноземних мов в аспекті компетентнісного підходу. *Іноземні мови*. 2010. № 2. С. 11–17.
2. Задорожна І. П. Організація самостійної роботи майбутніх учителів англійської мови з практичної мовної підготовки : монографія. Тернопіль : Вид-во ТНПУ, 2011. 414 с.
3. Задорожна І. П. Організація самостійної роботи майбутніх учителів англійської мови з практичної мовної підготовки: монографія. Тернопіль : Вид-во ТНПУ, 2011. 414 с.

*Лавро Наталія Ярославівна,*

*студентка I курсу*

*спеціальності «Інженерія програмного забезпечення»,*

*Фаховий коледж ЗВО «Університет Короля Данила»*

**Науковий керівник:**

**Мосюрчак Віктор Михайлович,**

*викладач математики та комп'ютерних дисциплін,*

*спеціаліст вищої категорії, викладач-методист,*

*Фаховий коледж ЗВО «Університет Короля Данила»,*

*м. Івано-Франківськ, Україна*

#### СУЧАСНІ ТЕНДЕНЦІЇ У ПРОГРАМУВАННІ

Сучасне життя неможливо уявити без комп'ютерів і програм. Кожного року технології програмування розвиваються, з'являються нові методи розробки програмного забезпечення.

**Технології програмування** – це сукупність методів та інструментів, що використовуються під час розробки програмного забезпечення. Вони містять у собі як технічні аспекти, так і методологічні. Основною метою технологій програмування є забезпечення швидкого та якісного створення ПЗ. Технології програмування почали активно розвиватися в середині ХХ століття. Основним моментом у цьому процесі був постійний розвиток і впровадження технологій, які покращували процес програмування і давали змогу створювати складніші й





масштабніші проекти [1].

Спочатку програми писалися мовою низького рівня такими як асемблер. Асемблер – це програма, яка запускає комп'ютер і перетворює інструкції у шаблон бітів. У той час основним завданням було написання програм для наукових та математичних розрахунків.

Сьогоднішній етап розвитку пов'язаний з появою нових технологій, таких як штучний інтелект, машинне навчання, блокчейн і багато інших. Також стали активно використовуватися відкриті вихідні коди і технології, такі як Linux, Git, Docker тощо. Для прикладу, *блокчейн* – це блок, ланцюг, розподілена база даних, що зберігає впорядкований ланцюжок записів. *Linux* – це один з найвидатніших прикладів розробки вільного та відкритого програмного забезпечення. Його вихідні коди доступні всім для використання, зміни та поширення абсолютно вільно. *Git* – є однією з найефективніших, надійних і високопродуктивних систем керування версіями, що надає гнучкі засоби, які базуються на злитті гілок. Для забезпечення цілісності історії та стійкості до змін використовуються криптографічні методи, також можлива прив'язка цифрових підписів розробників до тегів і комітів.

Кожен етап розвитку технології програмування не означав повного зміщення попередніх технологій новим. Багато з них і досі використовуються в різних проектах. Кожен етап є просто наступним кроком у розвитку та вдосконаленні технологій програмування. Один із ключових інструментів технологій програмування – мови програмування. Існує безліч мов програмування, кожна з яких призначена для вирішення конкретних завдань. Наприклад, мову Python часто використовують для розроблення наукових додатків, а мову JavaScript – створення інтерактивних користувацьких інтерфейсів вебдодатків.

Сучасні технології програмування також містять інструменти автоматизації тестування для швидкої та надійної перевірки працездатності програмного продукту перед його випуском на ринок. Деякі технології програмування використовуються для автоматичного тестування вебдодатків і мобільних додатків відповідно. Існують методології, які дають змогу розробникам швидко реагувати на зміни у вимогах до програмного продукту та максимально ефективно використовувати ресурси команди. був час народження сучасної архітектури [2].

Важливо знати основні етапи розвитку програмування:

**Ранній період (1940-1950-ті роки):** використання машинної мови та асемблера для написання програм; розробка перших комп'ютерів.

**Ера структурного програмування (1960-1970-ті роки):** розвиток мов програмування таких як Cobol, Algol і Pl/I; розробка мови C в 1972 році, яка стала основою для багатьох сучасних мов.

**Поява об'єктно-орієнтованого програмування (1980–1990-ті роки):** поява концепції об'єктно-орієнтованого програмування; розвиток мов програмування, таких як Smalltalk, C++ і Java; створення більш гнучких і модульних програм.

**Епоха сучасних технологій програмування (2000-ті роки і пізніше):** розвиток мов програмування, таких як Python, JavaScript і Ruby; поява нових технологій, таких як штучний інтелект, блокчейн та інтернет речей; використання нових технологій для створення складніших і потужніших програм [3].

Значущість технологій програмування у різних галузях з кожним роком зростає. Вони пройшли довгий шлях розвитку. І сьогодні вони продовжують розвиватися й вдосконалюватися, відкривати перед розробниками все нові можливості для створення якісного та ефективного програмного забезпечення.

Серед нових тенденцій у програмуванні – *NoCode*, *Low-Code* і *CodeGen*. Ідеться про розробку застосунків і сайтів без професійних профільних знань і навичок за допомогою автоматизації процесів програмування. Ефективність такої розробки вже доведена навчальними мобільними застосунками, що стають дедалі популярнішими. Вони навчають дітей створювати прості застосунки, переставляючи і додаючи блоки, що відповідають за реакції персонажів на екрані, та мають на меті розв'язання конкретних проблем із використанням найменших витрат, переважно часу.



Одним із трендів в ІТ-технологіях є використання *штучного інтелекту* і *машинного навчання*. Ці технології можуть заощадити програмістам час та дозволити їм зосередитись на створенні блоків, якщо попередньо написаний правильний код навчить алгоритми складати ці блоки в єдину систему. До того ж штучний інтелект зможе набагато швидше знаходити баги та «ворота», через які хакери проникають у систему. Усе це призведе до кращого, дешевшого і швидше розроблюваного програмного забезпечення.

Також стрімко відбувається розвиток *спільноти Open Source*. Вона набуває дедалі більшої популярності. Не лише через зацікавленість найкращих програмістів світу у створенні програмного забезпечення, а й через те, що воно має відкритий код. Кожен, хто принаймні трохи володіє програмуванням, може не лише сприяти створенню різноманітних проєктів, а й черпати у них натхнення. До того ж і окремі програмісти, і приватні, і державні установи можуть легко перевірити безпечність коду. Сучасні тенденції на ринку застосунків, які використовують установи багатьох країн, показують велику частку використовуваних програм Open Source. Такі програми динамічно розвиваються, часто пропонують можливості, достатні для виконання завдань цих установ, і доступні безкоштовно або набагато дешевше, ніж комерційний продукт [4].

Отож, важливо стежити за новими тенденціями в галузі технологій програмування, вивчати нові мови програмування, щоб бути в курсі останніх технологічних досягнень і застосовувати їх на практиці. Адже технології програмування стали невід'ємною частиною нашого життя, а їхня роль у суспільстві й бізнесі зростає.

#### СПИСОК ВИКОРИСТАНИХ ДЖЕРЕЛ:

1. Інформаційні технології. Вікіпедія : вебсайт. URL: <http://surl.li/dnof> (дата звернення: 26.03.2024).
2. Основи технології програмування : вебсайт. URL: <http://surl.li/saazo> (дата звернення: 26.03.2024).
3. Технології програмування та етапи розвитку : вебсайт. URL: <http://surl.li/ljmqp> (дата звернення: 26.03.2024).
4. Сучасні тренди у програмуванні : вебсайт. URL: <http://surl.li/salap> (дата звернення: 26.03.2024).



*Лазаренко Руслан Мирославович,  
студент I курсу*

*спеціальності «Готельно-ресторанна справа»,  
ЗВО «Університет Короля Данила»*

*Науковий керівник:*

*Терлецька Христина Михайлівна,  
викладач кафедри туризму та готельно-ресторанної справи,  
ЗВО «Університет Короля Данила»,  
м. Івано-Франківськ, Україна*

## **КРАФТОВИЙ БІЗНЕС: ВИРОБНИЦТВО СИРУ НА ПРИКАРПАТТІ**

Крафтове сироваріння, як феномен є важливою складовою сучасної харчової промисловості, відзначається унікальним поєднанням традиційних методів виробництва та новаторських підходів для створення смакових та текстурних характеристик сирів. Прикарпаття, регіон в Україні з широкою традицією виробництва молочних продуктів, включаючи сири, стало місцем для численних крафтових сироварень.

Якісні екологічно чисті продукти завжди цікавлять споживачів, тому крафтові сири стають все більш популярними і затребуваними. До 2022 року число виробників крафт-сиру в Україні зростало щорічно, що свідчить про перспективність цього напрямку виробництва. Внаслідок військових дій за останній рік значна кількість виробників припинили свою діяльність, але ті, хто залишився на ринку, успішно розвиваються, що також характеризує крафтове виробництво сирів як прибутковий бізнес [1].

Крафтове сироваріння – це не лише про мистецтво створення унікального продукту, що вимагає таланту, терпіння, щирої любові до своєї справи, це також про мистецтво знайомства споживача із продуктом. Крафтове сироваріння на Прикарпатті набирає все більшою популярності у світі. Наприклад, на міжнародному конкурсі World Cheese Awards найвищу нагороду серед українських сироварів – супер золото – отримала сироварня з Івано-Франківська [2].

Провідним крафтовим бізнесом, який виробляє крафтовий сыр на території Прикарпаття є «Станіславська сироварня» заснована франківчанкою Наталією Пальчак. Підприємця реалізувала свої перші сири через участь у ярмарках та фестивалях. Завдяки поступовому нарощуванню клієнтської бази, бізнес став успішний, тому згодом виробництво сиру було збільшено та закуплено нове професійне обладнання.

У листопаді у Великій Британії відбувся щорічний європейський конкурс World Cheese Award, в якому взяли участь й сировари із України, на конкурсі було представлено 4434 сири з 42 країн, в тому числі 39 сирів з України. На цьому престижному заході 13 українських сироварів були відзначені нагородами, серед яких бронзові, срібні, золоті відзнаки, але найвищою була «супер золота» нагорода, яку отримала «Станіславська сироварня» [2].

На конкурсі власники «Станіславської сироварні» представили найпопулярніший серед своїх покупців продукт – сирну торбинку, засновану на технології італійського сиру скаморца. Виявилось, що це був вдалий вибір, оскільки продукт вразив суддів конкурсу. «Станіславська сироварня» виготовляє копчену і не копчену сирну торбинку, причому процес копчення здійснюється на натуральних трісках.

Наталія Пальчак, представник «Станіславської сироварні», розповідає: «...конкурс був заповнений продуктами з країн, які традиційно славляться своєю сироварнею, такими як Франція, Італія, Швейцарія. Проте українські сири також отримали визнання, що свідчить про розвиток цієї галузі в Україні» [3].

Ще однією представницею виробництва крафтового сиру, який зараз займає провідні позиції на ринку Івано-Франківської області є Наталія Васютин. У своєму господарстві підприємця дбає про здоров'я своїх тварин, забезпечуючи їх високоякісним харчуванням та доглядом. Вона вирощує своїх кіз на спеціальній дієті, яка включає в себе сіно, зерно, вітаміни та



мінерали. Крім того, вона відмовляється від використання хімічних добрив та ліків у господарстві, намагаючись забезпечити своїй родині та клієнтам натуральні продукти [4].

Окрім вирощування кіз, жінка займається виробництвом сирів з козячого молока, використовуючи натуральні та органічні інгредієнти. Вона перейняла технології виготовлення сирів на спеціалізованих курсах та створює асортимент продукції, який включає різноманітні види сирів, такі як бринза, вурду, рикотта та інші. Її сири відрізняються натуральним смаком та корисними властивостями, які можуть сприяти підтримці здоров'я та покращенню імунітету.

Крафтова сироварня «Козина Лісова Ферма» – це еко-ферма, що виробляє органічний сир з козячого молока. Розташована в мальовничому місці с. Тенетники, Івано-Франківська області, оточеному лісами. Ферма забезпечує високоякісні продукти харчування за допомогою натуральних методів годівлі та догляду за козами. Пропонує широкий асортимент сирів, виготовлених вручну з найсвіжішого молока. Дотримуючись стандартів органічного виробництва, ферма забезпечує безпеку та якість продукції.

Завдяки своїй унікальній місії та підходу до виробництва «Козина Лісова Ферма» відома своїми смачними та корисними сирними виробами, які цінуються шанувальниками натуральних та екологічних продуктів харчування [2].

Крафтове сироваріння на Прикарпатті відображає успішне поєднання традиційних методів виробництва з інноваційними підходами, що призводить до створення високоякісних сирів з унікальними смаковими та корисними властивостями. Популярність українських сироварень, таких як «Станіславська сироварня» і «Козина Лісова Ферма», на міжнародних конкурсах свідчить про значний потенціал та розвиток цієї галузі в Україні.

#### СПИСОК ВИКОРИСТАНИХ ДЖЕРЕЛ:

1. Івашина Л. Бишовець Л. Оліферчук О. Крафтові сири як перспективний екопродукт для закладів ресторанного господарства. 2023. С. 32–39.
2. «Козина Лісова Ферма “Organic cheese”». URL: <https://davniyhalych.if.ua/11-ferm-na-zahodi-ukraini-de-mojna-vidpochiti-adresi-cini-tvarini/> (дата звернення: 26.03.2024).
3. «Станіславська сироварня». URL: <https://procheese.ua/czya-nagoroda-stala-nashoyu-vizytnoyu-kartkoju-nataliya-palchak-stanislavska-syrovarnya/> (дата звернення: 26.03.2024).
4. Сири, що лікують. URL: <https://mi100.info/2022/09/02/syry-shho-likuyut-vygotovlyaye-zhinka-z-solotvynskoyi-gromady/> (дата звернення: 26.03.2024).



*Латин Олег Тарасович,*

*студент II курсу*

*спеціальності «Будівництво та цивільна інженерія»,*

*ЗВО «Університет Короля Данила»*

*Науковий керівник:*

*Жирак Руслан Михайлович,*

*старший викладач кафедри архітектури та будівництва,*

*ЗВО «Університет Короля Данила»,*

*м. Івано-Франківськ, Україна*

## ВЕРТИКАЛЬНЕ ОЗЕЛЕНЕННЯ ЯК СУЧАСНИЙ ТРЕНД БЛАГОУСТРОЮ

В сучасних умовах спостерігається різке посилення процесів гіперурбанізації і зростання частки міського населення як загальносвітовий «тренд», як наслідок – зростає щільність забудови, що призводить до надмірного навантаження не тільки на міську інфраструктуру, а й на екологічну ситуацію в цілому. Це одна із причин і поштовх до пошуку і розвитку нових трендів у ландшафтному дизайні, благоустрої та озелененні міських територій, оформленні фасадів будівель та інтер'єрів.

Вертикальне озеленення – напрям в ландшафтному дизайні, який реалізовує вирощування декоративних рослин на різноманітних конструкціях, які ростуть у вертикальній площині [1]. Використання технологій вирощування рослин у вертикальній площині створює не тільки комфортний, красивий і екологічний простір, але і вносить вклад у стійкий розвиток екосистеми міста, що особливо актуально при формуванні благоустрої міської забудови, де найчастіше через дефіцит горизонтальної поверхні неможливий інший тип озеленення [3]. У практиці озеленення виткі деревні рослини відзначаються багатограними якостями. Вони відіграють позитивну гігієнічну та практичну архітектурно-декоративну роль, мають господарсько-економічне і, в деяких випадках, спеціальне значення. Їх широко застосовують для оформлення альтанок, трельяжів, відгородження спортивних та інших майданчиків, для притінення пішохідних і проїзних доріг («зелені тунелі»), для притінення й оформлення балконів, терас, фасадів будинків, для декоративного вбрання павільйонів, огорож, гrotів, арок, підпірних стін тощо. Сучасні технології дозволяють створювати сади з гарною рослинністю, що підіймається зеленим килимом по фасадах будівель, утворюючи живі стіни. Ці стіни – не просто плющ або виноград, що увиває фасад, як це було впродовж сторіч. Таке оформлення передбачає використання різноманітних систем кріплення і живлення рослин. Важливо і те, що догляд за такими зеленими шедеврами практично мінімальний, а їх мала вага не потребує підсилення стін будівлі [2, 3].

Ще одним прикладом вертикального озеленення може бути створення живоplotів або «зелених живих огорож».

Живоplotи використовуються здебільшого для облаштування зовнішньої огорожі, поділу декоративного саду на функціональні зони, створення живої ширми в якості фону, перекриття простору та як спосіб маскування. Живоplotи є одним із різновидів топіарного мистецтва, поряд із цим і інші форми топіарів можуть використовуватися як елементи вертикального озеленення [1].

Щодо рослинності, то одним із найпоширеніших представників вертикального озеленення на фасадах будівель і споруд є дикий виноград п'ятилисий (*Parthenocissus quinquefolia* L., 1887), який в народі називають дівочий виноград. Варто відмітити, що ця рослина не є вимогливою до умов зовнішнього середовища, він сумісний з будь-якими іншими видами рослин, швидко зростає та чудово переносить зиму. Приклад використання дикого винограду для озеленення фасадів можна спостерігати на будівлі центральної міської бібліотеки м. Монастириська Тернопільської області (мал. 1.).





Малюнок 1. Центральна міська бібліотека м. Монастириська. Джерело ілюстрації: [https://foursquare.com/v/монастириська\\_центральна\\_бібліотека\\_4fe70d92e4b0d55eff72bf9e/photos](https://foursquare.com/v/монастириська_центральна_бібліотека_4fe70d92e4b0d55eff72bf9e/photos)

Ще одним сучасним «трендом» ландшафтного дизайну, благоустрою та озеленення міських територій є створення садів на дахах, які стають дуже популярними і поширеними.

Вчені стверджують, що озеленений дах – це природний регулятор мікроклімату в приміщеннях. Такий дах працює як живий «кондиціонер»: взимку захищає від холоду, а влітку – від спеки, та знижує затрати на утримування. Створення саду на даху має наступні переваги: за рахунок озеленення на третину знижуються витрати на кондиціонування та опалення; озеленення захищає покриття крівлі від руйнування під впливом ультрафіолетових променів і механічних пошкоджень, термін експлуатації покриття в цьому випадку збільшується в 2–3 рази; додатковий рослинний шар адсорбує до 20 % шкідливих речовин і пилу, що містяться в повітрі; рослини виробляють додатковий кисень – дослідженнями встановлено, що трав'яний газон на даху площею всього 15 м<sup>2</sup> виділяє кисень, якого достатньо для дихання 50 осіб; озеленені дахи поглинають дощову воду (таким чином знімають навантаження з каналізаційних систем і не дають відносно чистій дощовій воді змішатися зі стічними водами); «зелені дахи» є прикрасою міст і середовищем існування міської фауни [4].

Відпочинковий комплекс *Hay boutique hotel & spa by edem family* є наочним прикладом використання декоративних насаджень на даху та балконах (мал.2).



Малюнок 2. *Hay boutique hotel & spa by edem family* (Буковель, Україна). Джерело ілюстрації: <https://hayhotel.com.ua/>

Отже, можемо стверджувати, що вертикальне озеленення є не тільки одним із найефективніших способів декорування будівлі, а й покращення екологічної ситуації в населеному пункті загалом.



## СПИСОК ВИКОРИСТАНИХ ДЖЕРЕЛ:

1. Вертикальне озеленення. URL: <https://vseosvita.ua/blogs/vertikalne-ozelenennia-39864.html>
2. Вінічук М. М., Замега Д. С. Вертикальне озеленення виткими рослинами та його роль у формуванні екологічного каркасу міста. 2014. URL: <https://conf.ztu.edu.ua/wp-content/uploads/2019/12/54.pdf>
3. Ратушний М. М. Аналіз вертикального озеленення та рекомендації до його удосконалення в правобережній частині м. Дніпро. URL: <https://dspace.dsau.dp.ua/bitstream/123456789/4270/1/%D0%A0%D0%B0%D1%82%D1%83%D1%88%D0%BD%D0%B8%D0%B9%20%D0%9C.%D0%9C.%20%281%29.pdf>
4. Солоненко В. І., Ватаманюк О. В. Класифікація видів вертикального озеленення в ландшафтному озелененні. URL: <http://repository.vsau.org/getfile.php/19877.pdf>

*Лембак Ольга Сергіївна,*

*студентка II курсу*

*спеціальності «Музичне мистецтво»,*

*ЗВО «Університет Короля Данила»*

**Науковий керівник:**

*Палійчук Ірина Степанівна,*

*доцент кафедри естрадно-вокального мистецтва,*

*кандидат мистецтвознавства, доцент,*

*ЗВО «Університет Короля Данила»,*

*м. Івано-Франківськ, Україна*

## ТВОРЧА ДІЯЛЬНІСТЬ ВІКТОРА ЯНЦО – КОМПОЗИТОРА, ВИКОНАВЦЯ, ЛІДЕРА РОК-ГУРТУ «РОКАШ» ІЗ ЗАКАРПАТТЯ

У сучасній музичній культурі творчій постаті композитора належить особливе місце, адже він є творцем музичних культурних цінностей. Серед молодшої генерації митців музичного Закарпаття особливе місце належить Віктору Янцю (1978) – композитору, музиканту, виконавцю пісень, автору офіційного гімну Мукачєва, лідеру рок-гурту «Рокаш». Артист навчався на композиторському факультеті в Львівській музичній академії імені М.В. Лисенка в класі професора Мирослава Скорика (1998–2000) та Національній музичній академії у класі професора Євгена Станковича (2000–2004). У 25 років В. Янцю став членом Закарпатського осередку національної спілки композиторів України. Композиторський доробок автора складають чотири симфонії, камерні, хорові композиції [2, с. 343].

В. Янцю належить ідея створення рок-гурту «Rock-N» або «Рокаш»<sup>2</sup>. Свій стиль виконавці називають «Subcarpathian rock» (підкарпатський рок), який пов'язаний з історичною назвою території Підкарпатська Русь, звідки походить колектив. Більшість пісень гурту написані специфічною мовою – закарпатським говором, який самі музиканти називають «русинська бесіда». На початку творчих пошуків були також пісні літературною українською, англійською та французькою мовами, але з 2011 року вони не входять до концертного репертуару гурту [1].

«Рокаш» дебютував на Мукачівському фестивалі вина у 2010 р., де презентував на його відкритті пісню «Вінко червене», яка згодом стала неофіційним гімном фесту. Також в 2010 році гурт переміг в проєкті «Фольк Мюзік» (Перший національний), став учасником передачі

<sup>2</sup> Слово «Рокаш» (угор. rakás) закарпатською говірою означає «гурт», «купу», «спільноту» і разом з тим має корінь «рок», позначаючи стиль музики колективу.



«Африканські пристрасті» (Савік Шустер Студіо). Вийшов у півфінал всеукраїнського конкурсу «Свіжа кров» на телеканалі М1, де колектив підтримував Олег Скрипка, взяв участь у фестивалях «Славське Рок», «Потяг до Яремче», «Берегфест», «Мукачево скликає друзів», «Global battle of the bands», виступив в одному з перших українських інтернет-концертів, на який гурт запросив Святослав Вакарчук [1].

У березні 2011 р. відбувся перший концертний тур «Рокаш» по містах України – Київ, Львів, Одеса, Дніпро та Харків. Упродовж жовтня-листопада цього ж року гурт записав дебютний альбом «In Vinko Veritas», а також став лауреатом всеукраїнського фестивалю «Червона рута» в жанрі рок-музики.

Упродовж концертного сезону 2012 року «Рокаш» виступив на фестивалях: «Сонячний напій» в Ужгороді, «Маляр Фест» у Львові, «Лемківська ватра» в Польщі, «ФранкоФест» в Нагуєвичках, «Володимир» у Володимирі-Волинському, «Підкамінь», «Кордон-480» в Нижанковичах, «Мукачево скликає друзів», а також в офіційній фан-зоні ЄВРО–2012 у Львові перед півфінальним матчем чемпіонату [1].

У 2013 році гурт випустив другий альбом – «Отава». Також «Рокаш» виступив на заходах: День Києва (Монмартр на Андріївському Узвозі), дні добросусідства Україна-Чехія (м. Ужгород та м. Іглава (Чехія), «Велет» (Закарпаття), «Підкамінь» (Львівська область), «Файне Місто» (Тернопіль), «Франко. Місія» (Львівська область), «День хліба» (м. Львів, м. Івано-Франківськ), «На межі тисячоліть – Підгорецький замок» (м. Львів), святкування Дня незалежності в м. Хмельницькому, «Козацькі забави» (Тисмениця), «Мукачево скликає друзів» (Закарпаття), «Львівська забава», день міста Ужгород [1].

На початку 2014 року колектив завершив роботу над третім альбомом «Білий день», який вийшов 16 березня цього року, а також видав кліп «Качечка» у дуеті з Олесею Киричук. Однотимчасно з виходом альбому лідер гурту Віктор Янцо заявив про початок сольної кар'єри паралельно з роботою в гурті, і вкінці 2014 року анонсував вихід сольного альбому «Співаночки про любов». У цьому ж році окрім українських міст, гурт гастролював в Канаді, відвідавши Монреаль, Отаву та Торонто.

У 2015 р. ансамбль брав участь у зйомках телепрограми «Must be the music» для польського телеканалу Polsat, де здобув схвальні відгуки та позитивні оцінки від членів журі – провідних діячів польського шоу-бізнесу.

На початку 2016 року гурт видає четвертий альбом «Співаночки про любов», презентації якого відбуваються в Ужгороді, Луцьку, Львові. Також «Рокаш» вперше дає великий сольний концерт в київському клубі «Атлас». Виходять три кліпи «Колискова» (який потрапляє в ротацію телеканалу М2), «Хвилі» (в рамках проекту Віктора Павліка «З новим Rockom») та «Юрику». Колектив виступає на багатьох літніх фестивалях в Україні та за кордоном.

На початку 2017 року відбуваються зйомки сюрреалістичного кліпу «Катеріно», режисером якого стає митець з Ужгорода Дмитро Фесенко. Він потрапляє в ротацію телеканалу М2. Паралельно відбувається запис пісні та зйомки кліпу на пісню «Чом та чом» у дуеті з оперною співачкою Ангеліною Монак. Цього плідного року гурт записує два дуетні сингли з гуртом Марина і Компанія: «Млада невіста» і «Баламут». Саунд-продюсером обидвох пісень стає Олександр Сабов. Також до цих пісень виходять яскраві кліпи, які здобувають популярність у широкій аудиторії [1].

Упродовж 2018–2021 рр. відбуваються численні виступи «Рокаш» в Ужгороді, Дрогобичі, Києві, Львові, Трускавці та інших містах. Також гурт вдруге з концертною поїздкою відвідує Канаду і виступає на Українському фестивалі в Торонто, вперше відвідує Прагу [1].

Поміж інших проектів Віктора Янцо – спільний з телекомпанією М-Студіо і творчим об'єднанням «Uzhik» телепроект «Загудеме в'єдно в Рокаш-Оркестра», в якому взяло участь майже 50 музичних колективів і виконавців із Закарпаття (2015), а також створення колективу «Анця» (2016), для якого пише музику і є його художнім керівником [4].

За оцінкою тижневика «Неділя» В. Янцо у 2013 році увійшов до сотні найвпливовіших людей Закарпаття. 20 квітня 2017 року став одним із перших лауреатів започаткованої Мука-



чівської міської премії імені Олександра Духновича в номінації «Музично-виконавське мистецтво» (як автор альбому «Співаночки про любов»).

Композиторська та виконавська творчість В. Янцо характеризується оригінальністю, неординарністю художніх рішень та підтверджує тезу самого митця: «Наша місія – зберегти культуру мови й традиції народної творчості» [4].

#### СПИСОК ВИКОРИСТАНИХ ДЖЕРЕЛ:

1. Гурт Rock-H / Рокаш. URL: <http://rock-h-orchestra.com.ua/>
2. Муха А. І. Янцо Віктор Степанович. *Композитори України та української діаспори* : довідник Київ : Музична Україна, 2004. С. 343.
3. Теличко В. Закарпатська організація НСКУ – історія та сучасність. *Науковий вісник Національної музичної академії України ім. П. І. Чайковського* : зб. статей. Київ, 2007. Вип. 68 : «Музика в просторі сучасності: друга половина XX – початок XXI ст.». С. 100–110.
4. Янцо В. «Наша місія – зберегти культуру мови й традиції народної творчості». *Галицький кореспондент*. 16.02.2019. URL: <https://gk-press.if.ua/viktor-yantso-nasha-misiya-zberigaty-kulturu-movy-j-tradytsiyi-narodnoyi-tvorchosti/>

*Литвин Яна Володимирівна,  
студентка III курсу денної форми навчання,  
група КЮс-2021-2,  
Фаховий коледж ЗВО «Університет Короля Данила»  
Бабецька Іванна Ярославівна,  
проректор з соціально-виховної роботи,  
кандидат юридичних наук, доцент кафедри права і  
публічного управління,  
ЗВО «Університет Короля Данила»,  
м. Івано-Франківськ, Україна*

#### ПРАВО НА СТРАХУВАННЯ ЖИТТЯ В УМОВАХ ВОЄННОГО ЧАСУ

**Вступ.** Страхування вважається однією з найдавніших категорій суспільних відносин. Його головна ідея це відшкодування матеріального збитку шляхом його розподілу між зацікавленими власниками майна спричинена ризиковістю суспільного виробництва. Основною причиною через яку власник майна турбується про своє матеріальне благополуччя є небезпека, що загрожує його життєдіяльності. Саме на цьому тлі виникла ідея розподілу відшкодування матеріальної шкоди солідарно між відповідними власниками майна.

**Актуальність теми.** Для України, як країни, яка переживає воєнні дії та має напружену ситуацію, ця тема має особливу актуальність. Ведення активних бойових дій на сході України з кожним днем вже більше збільшує загрозу для мирного населення підкреслюючи необхідність забезпечення страхового захисту для громадян та майна в умовах воєнного часу. Захист від наслідків війни, таких як травми, зруйноване майно та інші збитки, стає важливим аспектом для громадян України, які проживають в зоні активних бойових дій. Умови страхування в умовах воєнного часу також впливають на соціальний захист населення та ефективність систем соціального страхування. Отже, в Україні тема «Право на страхування в умовах воєнного часу» є надзвичайно актуальною, оскільки вона стосується безпеки, соціального захисту та прав людей у військових умовах. Розвиток відповідних політик та механізмів страхування може сприяти забезпеченню захисту громадян та майна в умовах воєнного конфлікту.





Війна, що триває в Україні, спричинила масові руйнування, пошкодження майна та інфраструктури, а також економічну кризу. Природно, що фізичні та юридичні особи намагаються заздалегідь запобігти втратам від зовнішнього середовища, в тому числі від війни. Страхування традиційно розглядається як універсальний спосіб мінімізації ризиків. Водночас війна та військові дії внесли фундаментальні корективи в те, як працює страховий сектор [1].

Для початку розглянемо, саме поняття страхування. «Страхування – правовідносини щодо захисту страхових інтересів фізичних та юридичних осіб (страховий захист) при страхуванні ризиків, пов'язаних з життям, здоров'ям, працездатністю та пенсійним забезпеченням, з володінням, користуванням і розпорядженням майном, з відшкодуванням страхувальником заподіяної ним шкоди особі або її майну, а також шкоди, заподіяної юридичній особі, у разі настання страхових випадків, визначених договором страхування, за рахунок коштів фондів, що формуються шляхом сплати страхувальниками страхових премій (платежів, внесків), доходів від розміщення коштів таких фондів та інших доходів страховика, отриманих згідно із законодавством» [2].

*Основними принципами страхування є:*

1. Наявність майнового та юридичного інтересу сторін, страхова операція вважається неприпустимою, якщо обидві сторони не несуть ризики фінансових або матеріальних втрат.
2. Максимальна довіра сторін одна одній.
3. Відшкодування збитків не перевищує ринкову вартість об'єктів.
4. Співстрахування – страхування одного об'єкта за одним договором декількома страховиками.
5. Контрибуція – право страховика на розподіл витрат на відшкодування збитку між всіма страховиками, які застрахували один і той самий об'єкт; розподіл здійснюється згідно із договірним зобов'язанням, тобто пропорційно договірним зобов'язанням.
6. Перестраховування – страхування страховою компанією (на договірних умовах) виплати частини своїх страхових зобов'язань перед страхувальником в іншій страховій компанії (перестраховальника).
7. Суброація – право регресної вимоги (право вимоги). Це перехід страховикові права на стягнення з винувника відшкодування збитку (збитків) або на розпорядження вантажем (або його частиною) у межах виплаченого страховиком страхового відшкодування [3, с. 10].

Одним з важливих юридичних документів які пов'язані та визначають умови та обов'язки сторін у процесі страхування є договір страхування.

Договір страхування – це письмова угода між застрахованою особою та страховою компанією, згідно з якою страхова компанія бере на себе зобов'язання у разі настання страхового випадку здійснити страхову виплату застрахованій особі або визначеному нею страхувальнику (наприклад, надати підтримку або послуги), а застрахована особа зобов'язується сплачувати страхові внески протягом визначеного періоду часу [4, с. 91].

Він є основою взаємовідносин між страховиком і страхувальником, встановлюючи обсяг покриття, умови виплати страхового відшкодування, терміни, премії та інші важливі аспекти. Під час укладення договору страхування, сторони обмінюються інформацією про об'єкт страхування, ризики, які підлягають страхуванню, та інші деталі. Важливо, щоб умови договору були чіткими та зрозумілими для обох сторін, щоб уникнути непорозумінь у майбутньому.

Договір страхування укладається в письмовій формі. Істотними умовами договору страхування є предмет договору страхування, страховий випадок, розмір грошової суми, яку страховик зобов'язаний виплатити у разі настання страхового випадку. Сторонами договору страхування можуть бути як юридична так і фізична особа.

«Предметом договору страхування є передача страхувальником за плату ризику, пов'язаного з об'єктом страхування, страховику на умовах, визначених договором страхування або законодавством України.

Об'єктом страхування можуть бути: життя, здоров'я, працездатність та/або пенсійне забезпечення; майно на праві володіння, користування і розпорядження та/або можливі збитки





чи витрати; відповідальність за заподіяну шкоду особі або її майну» [5].

На жаль, військова агресія завдала шкоди життю, здоров'ю та майновим інтересам багатьох громадян.

У таких випадках у довоєнний період страхувальник звертався до страхової компанії з вимогою про відшкодування збитків.

Що стосується періоду воєнного часу, то кожен випадок має розглядатися індивідуально, виходячи з умов договору страхування, укладеного зі страховою компанією. Однак, відповідно до загальної тенденції договірних відносин в Україні, у страховому полісі чітко зазначено, що збитки, завдані внаслідок військової агресії, не покриваються. Аналогічно, страхування не застосовується у випадку конфіскації, арешту або ревізії майна органами влади, або пошкодження майна, спричиненого бомбами, снарядами або іншими засобами ведення війни. Важливо розуміти, що це не означає, що настання страхового випадку припиняє дію страхового полісу або можливість отримання компенсації за збитки під час воєнного стану. Важливим є причинно-наслідковий зв'язок між шкодою та подією, що її спричинила. Якщо шкода є наслідком військової агресії, то ця подія не зазначається в полісі як страховий випадок, а отже, не є підставою для відшкодування.

Страхова компанія (страховик) може відмовити у виконанні своїх зобов'язань щодо страхової виплати у зв'язку з воєнними діями лише в тому випадку, якщо воєнні дії підпадають під категорію форс-мажорних обставин [6].

Форс-мажорні обставини – це надзвичайні та невідворотні обставини, які об'єктивно унеможливають виконання зобов'язань за договорами, угодами тощо або юридичних чи інших нормативних зобов'язань [7].

Якщо страховик відмовляє у виплаті відшкодування на підставі форс-мажору, він також повинен встановити причинно-наслідковий зв'язок між військовими діями та наслідками, які унеможливають виплату відшкодування. Наприклад, якщо в результаті військового вторгнення було зруйновано головний офіс страховика та пошкоджено всі фізичні носії інформації, включаючи інформацію про клієнтів та поліси, це може вважатися форс-мажорною обставиною.

Настання форс-мажорних обставин не звільняє страховика від виконання своїх зобов'язань автоматично, але може слугувати підставою для звільнення від відповідальності (наприклад, звільнення від штрафів та пені) за невиконання або неналежне виконання своїх зобов'язань.

Іншими словами, якщо страховик повідомить вас про настання форс-мажорних обставин у спосіб, передбачений договором, ви можете або прийняти його, або оскаржити і вимагати виконання зобов'язання. У цьому випадку ви можете подати позов до суду, при цьому страховик повинен довести наявність причинно-наслідкового зв'язку між подією і наслідками, що настали.

Це правило є загальним для всіх форс-мажорних обставин і застосовується навіть у звичайний час. Так само страхувальник може бути звільнений від відповідальності, якщо доведе, наприклад, що невиконання платежу за договором було викликано форс-мажором і що існує причинно-наслідковий зв'язок між подією і причиною невиконання.

Суд вирішує під час розгляду справи, чи слід звільнити від відповідальності і чи існує причинно-наслідковий зв'язок [8].

**Висновок.** Право на страхування в умовах воєнного часу в Україні є важливою актуальною темою і вимагає уваги як соціальних, так і правових аспектів для забезпечення ефективного захисту населення та майна в умовах військового конфлікту. Забезпечення страхового захисту для населення та майна в умовах воєнного часу має велике значення для забезпечення соціального захисту та безпеки населення. Страхові компанії відіграють чималу роль у розробці та пропонуванні страхових продуктів для задоволення потреб населення в період збройного конфлікту. Важливо розробити та вдосконалити законодавство, що регулює умови страхування у воєнний час з метою захисту прав та інтересів населення і страхових компаній.



**СПИСОК ВИКОРИСТАНИХ ДЖЕРЕЛ:**

1. Економічна правда. Страхування під час війни. *Економічна правда*. URL: <https://www.epravda.com.ua/columns/2022/04/14/685760>
2. Про страхування : Закон України від 18.11.2021 р. № 1909-IX : станом на 1 січ. 2024 р. URL: <https://zakon.rada.gov.ua/laws/show/1909-20#Text>
3. Воронков О. О. Конспект лекцій з курсу «Страхування» Харків. нац. ун-т міськ. госп-ва ім. О. М. Бекетова. Харків : ХНУМГ ім. О. М. Бекетова, 2017. 126 с.
4. Воронова. Л. К. Словник фінансово-правових термінів. 2-ге вид., переробл. і доповн. Київ : Алерта, 2011. 558 с.
5. Цивільний кодекс України : Кодекс України від 16.01.2003 р. № 435-IV : станом на 8 берез. 2024 р. URL: <https://zakon.rada.gov.ua/laws/show/435-15>
6. Вебсайт. URL: <https://instaco.com.ua/news/dogovir-strahuvannya-ta-osoblivosti-yogo-zastosuvannya-v-umovah-vo-nnogo-stanu>
7. Вебсайт. URL: <https://ips.ligazakon.net/document/situation-doc/SB080063>
8. Юридична газета. Обставини непереборної сили: судова практика військового часу. Всеукраїнське професійне юридичне видання. URL: <https://yur-gazeta.com/publications/practice/sudova-praktika/obstavini-neperebornoyi-sili-sudova-praktika-viyskovogo-chasu.html>

*Литвиненко Олександр Ярославович,  
студент II курсу  
спеціальності «Соціологія»,  
НТУУ «КПІ імені І. Сікорського»  
Науковий керівник:  
Коржов Геннадій Олександрович,  
доцент кафедри соціології,  
кандидат соціологічних наук, доцент,  
НТУУ «КПІ імені І. Сікорського»,  
м. Київ, Україна*

**КОРУПЦІЯ ЯК СОЦІАЛЬНА ДІЯ: ЛЕГІТИМІЗАЦІЯ ПОВЕДІНКОВИХ  
МОДЕЛЕЙ У КОНТЕКСТАХ СУЧАСНОСТІ**

Корупція, як соціальне явище, продовжує залишатися серйозною загрозою для державного управління, розвитку та добробуту суспільства. У контексті сучасності, важливим є не лише розуміння механізмів виникнення та поширення корупційних практик, але й виявляти шляхи резистенції, відновлення. Одним з ключових аспектів у вивченні корупції є аналіз її через призму поведінкових моделей та їх легітимізації в очах суспільства.

Феномен корупції може бути характерний для більшості політичних режимів. Якщо пояснювати це явище, то доречно застосувати соціологічний підхід. М. Вебер пояснює соціальну дію як обов'язково орієнтовану на соціум, не закриту в середовищі однієї особистості. Він наводив наступну типологію: цілераціональна, ціннісно-раціональна, традиційна, афективна (із сумнівом ставився до двох останніх, не вважаючи їх соціальними, як такими). Соціальна дія у більшості випадків корупції буде цілераціональною (індивід знає чого хоче і як саме цього можна досягти: отримати вигоду від надання необов'язкової винагороди). Проте, звичайно, аспекти інших типів також можуть бути присутніми (в залежності від контексту). Ключовим у концепції є виокремлення раціональної частини в дії. Але фокус не на виконувачі



дії, а конкретно на інтерпретаторі. Тобто наскільки дослідник зможе врахувати обставини дії досліджуваного та розкрити сутність соціальної дії.

Продовжуючи мову про корупцію, цілком ймовірно, що може закріпитися у суспільстві, стати нормою (змінити свій статус з патології). Тоді дія набуває не лише попередньо згаданих якостей раціональності. Соціальні зразки поведінки роблять її певною мірою традиційною. Тож сутність явища корупції не може бути розкритим тільки поверхнево із погляду отримання вигоди або ж обміну.

Теорія агентських відносин розкриває корупційні відносини через трьох суб'єктів: принципал (законодавчий орган); агент (чиновник, представник виконавчої влади); клієнт (фірма, підприємець). Є виключення та особливості ситуацій, що не дають змоги повністю класифікувати діяльність, як корупційну (ринок додаткових бюрократичних послуг, «тяганина», волонтаризм, казнокрадство, фаворитизм, захоплення держави). Корупційні відносини характеризуються: існуванням формальних правил, наданням агенту монопольних повноважень щодо розподілу ресурсів та послуг, присутністю зацікавленого клієнта, організацією передбаченого обміну послугами, порушенням правил агентом на користь клієнта та отриманням агентом особистої вигоди, а клієнтом – особистої або суспільної вигоди [1, с. 171–175].

Шкода, завдана корупцією, для політичного тіла держави, а точніше для адміністрування та управління даною «машиною», може бути доволі серйозною. Особливо це стосується державного бюрократичного апарату. У кризові моменти, коли він є особливо вразливим (існує загроза існуванню), може зазнати змін, які буде непросто виявити й обмежити для подальшого попередження. Непрямі фактори, які пов'язують із захистом від корупції, можуть бути порушені у ході криз: бюрократичний апарат, система штрафів, інституції та їх контроль, прозорість законів і процесів у державі тощо [2, с. 16–20]. Зміна у попередньо згаданих факторах може бути законною та доречною відповідно до контексту. Але це не відміння нових проблем пов'язаних із можливістю нарощування можливостей імплементації корупційних схем.

Корупцію необхідно розглядати й у стилі, що притаманний поведінковим наукам, а конкретніше психології. Р. Чалдині, відомий американський психолог, розкриває суть поняття соціального доказу, як принципу, за яким ми визнаємо правильне, з'ясовуючи, що вважають більш правильним індивіди у соціальному просторі довкола нас [3, с. 154]. У ключі даної праці, є доречним наведений науковцем кейс із невеличкою сектою (не перевищувала 30 членів), яка «отримувала послання від Хранителів». Її члени почали пророкувати потоп, що почнеться в Західній півкулі і, зрештою, затопить весь світ, але у сектантів буде шанс спасіння, якщо виконають певні умови (не матимуть нічого залізного, щоб «увійти на борт корабля», завчать певні фрази для ідентифікації). Після визначення дати й часу та подальших очікувань групи нічого не відбулося, рятівники не з'явилися. У той момент напруга була максимальною. Однак єдина жінка з тієї групи потягнулася до телефону й почала набирати номер редакції газети. Інші члени також почали повторювати та телефонувати у редакції різноманітних ЗМІ. Дуже змінилась політика щодо таємності, ставлення до нових членів секти. Потреба групи триматися поглядів, після не справджених пророкувань, тільки посилювалась, адже на кін було поставлено забагато (обірвання зв'язків із ближніми, відмова від матеріальних благ). Вони ризикнули, зазнали зневаги, змінивши свій підхід до вірування, оскільки публічність давала останню надію. *Навернувши більше особин до секти, їхні цінні вірування стали б істиннішими* [3, с. 160–168]. Такою є суть принципу соціального доказу – *що більше людей вважає певну ідею правильною, то більш конкретний індивід сприйматиме цю ідею правильною*.

Також соціальний доказ оптимізують три найголовніші умови: коли маємо сумніви щодо того, як найліпше вчинити (*непевність*; у контекстах сучасності цим можуть виступати військові дії, динаміка яких є важко передбачуваною); коли приклад найліпшого способу дій показують багато людей (*численність*); коли цей приклад показують ті, хто схожий на нас (*подібність*) [3, с. 169]. На додачу, сюди можна віднести *надійність та здійсненність* (поведінкової моделі) [3, с. 183–187]. У зв'язку із адмініструванням, пов'язаним із державним апаратом та кризовими



обставинами, всі оптимізатори є логічним доповненням попередніх доведень.

Як було зазначено, на початку конфлікту (військової інтервенції) ситуація є незрозумілою, непередбачуваною для індивідів, вони здатні слідувати за масами, шукати соціальний доказ своїм подальшим діям. Цьому в поміч можуть прийти ЗМІ, оточення людини. Якщо ж модель поведінки ще й виявляється надійною (відсутні санкції за виконання; відсутність покарань за корупцію), здійсненою, то це ще більш легалізує стандарт поведінки, його звичність. Корумпованість урядовців у кризові періоди чинить не лише прямий економічний вплив на ситуацію. По-перше, управлінці, завдяки подібності між собою (наприклад у статусі, доходах, іншим атрибутам), можуть поширювати корупцію «у своїх рядах». Р. Чалдині доводить це на прикладах із самогубствами: чим більше з'являється висвітлень у ЗМІ трагедій, то більше людей, що є подібними до тих, хто вчинили самогубство подібних людей скоюють подібне [3, с. 196–207]. Вірогідність висвітлення корупційних скандалів у медіа є доволі високою. Тому поширення можна вважати можливим. По-друге, прагнучи ж мобілізувати громадськість проти певної небажаної діяльності (у нашому випадку корупції), вони (корумповані держслужбовці) нарікають (у знач. настановляють) на її прикру поширеність [3, с. 214], адже оптимізуючі фактори, які можуть бути донесеними ЗМІ, лише виступають анти-каталізаторами такої мобілізації суспільства.

Тому, посилаючись на все вищесказане, починати боротьбу із корупцією із нижчих, побутових рівнів є неефективним та безглуздим. Помилковим може бути висновок щодо заборони висвітлення ЗМІ корупційної практики в апараті держави. Засоби масової інформації є посередником для ефективного функціонування держави добробуту, відносин громадянського суспільства та уряду. Тому варто наголошувати на обдуманості висвітлення подій [3, с. 207], щоб знизити оптимізуючі фактори та мобілізувати соціум в іншому напрямленні, зміну легітимізації корупційного типу соціальної дії.

#### СПИСОК ВИКОРИСТАНИХ ДЖЕРЕЛ:

1. Радаев В. В. Экономическая социология : Уч. пос. для вузов. Москва : Изд. дом ГУ ВШЭ, 2005. 604 с.
2. Tanzi V. Corruption Around the World: Causes, Consequences, Scope and Cures. International Monetary Fund, 1998. 39 p. URL: <https://www.imf.org/external/pubs/ft/wp/wp9863.pdf>
3. Чалдині Р. Психологія впливу. Оновлено та доповнено / пер. з англ.
4. Коваль Н., Зорницький А. Харків : Книжк. клуб «Клуб Сімейного Дозвілля», 2023. 608 с.





*Логош Ангеліна Володимирівна,*

*студентка IV курсу*

*спеціальності «Філологія (українська мова та література)»,*

*ЗВО «Чернівецький національний університет імені Юрія Федьковича»*

**Науковий керівник:**

*Ткач Людмила Олександрівна,*

*професор кафедри сучасної української мови,*

*доктор філологічних наук, професор,*

*ЗВО «Чернівецький національний університет імені Юрія Федьковича»,*

*м. Чернівці, Україна*

## **ЗДОБУТКИ УКРАЇНСЬКОЇ ФІЛОЛОГІЇ НА БУКОВИНІ НА ПОЧАТКАХ ХХ СТ. У СУЧАСНІЙ РЕЦЕПЦІЇ**

Суспільно-політичні та культурні умови, що склалися на Буковині в кінці XIX – на початку ХХ ст., були важливими для розвитку національної самосвідомості українців та багатьох проявів культурного життя. У цей період загальноукраїнського значення набула літературна творчість Ю. Федьковича, О. Кобилянської, С. Воробкевича, О. Маковея. Їхні постаті й дотепер залишаються знаковими в українській культурі. Відкриття в 1875 р. університету в Чернівцях сприяло згуртуванню інтелектуальних сил та формуванню особливого національно-культурного середовища, в якому українці могли зреалізувати свої освітні й наукові потреби, створювати громадські організації – просвітницько-культурні, станові, професійні тощо. Чимало з таких товариств провадили видавничу діяльність (як-от „Руська Бесіда”, „Народній Дім”, Товариство вчителів вищих шкіл ім. Сковороди, студентське товариство „Січ”) і в такий спосіб популяризували відомості з історії України та Буковини, ознайомлювали з новітнім досвідом господарювання в країнах Європи, формували культурний попит на твори українських письменників. За тогочасним законодавством Австро-Угорщини українська мова мала статус однієї з офіційних мов краю (поряд з німецькою та румунською), завдяки чому могла виступати у багатьох суспільно значущих функціях: бути мовою офіційно-ділової комунікації (див. про це у [16; 17]), періодичних видань, освітніх інституцій, мовою щоденного спілкування у міському середовищі тощо. Видання громадсько-політичних, фахових та популярних ілюстрованих часописів (таких, як „Буковина”, „Наша школа”, „Добрі ради”, „Хлібороб”) сприяло піднесенню загальної культури буковинських українців та формуванню нормативного зразка української літературної мови.

Саме на цей час припадає діяльність тих західноукраїнських мовознавців і водночас – громадсько-культурних діячів, чії наукові та педагогічні праці мали фундаментальне значення як для розвитку української філології на Буковині, так і для розвитку української культури загалом. Зокрема це С. Смаль-Стоцький, В. Сімович, В. Кміцикевич, Ю. Кобилянський, З. Кузеля, О. Попович та багато інших, які належали до гуртка так званої „молодої інтелігенції” Буковини. Їхні імена, після тривалого замовчування, повернені з забуття й відновлені в ширшому культурному обігу вже в часи незалежної України (завдяки дослідженням Л. Ткач (Тарновецької) [1; 5; 8; 10–17;], В. Бузинської [1], О. Івасюк [8], О. Кацімон [4; 5; 13], Т. Пацай [7], У. Скальської [9], Н. Черниш [18], М. Гуйванюка [3]), проте бракує популяризації й ширшого та системного висвітлення конкретних здобутків цих видатних представників західноукраїнської інтелігенції. Саме тому **мета** нашого дослідження полягає в тому, щоб актуалізувати філологічну спадщину університетських професорів, викладачів учительської семінарії, гімназій, які творили цілісне українське культурне середовище Буковини початку ХХ ст. і своєю фаховою діяльністю та громадським авторитетом впливали на вдосконалення шкільної освіти й методики викладання рідної мови, на її правописне внормування, на осмислення високих зразків української літератури.

У кінці XIX – на початку ХХ ст. унормування правопису української мови було нагальною проблемою, на якій зав’язувалися інші проблемні питання – педагогічно-дидактичні, мовознавчі, світоглядні, політичні, соціальні. В унормуванні правопису проф. **Степан Смаль-Стоцький**





(1856–1938) вбачав запоруку мовної єдності та політичної свободи українців [4, с. 24]. Тому чимало зусиль доклав до того, щоб „Руска граматика” (Львів, 1893 р.), написана у співавторстві з професором Ф. Гартнером, стала першим шкільним підручником, у якому викладено принципи фонетичного правопису. В основу правопису була взята т. зв. „желехівка” – система Є. Желехівського, застосована в „Малоруско-німецькому словарі” (Львів, 1886). Погляди С. Смаль-Стоцького щодо викладання української мови в шкільній освіті поділяв відомий громадсько-політичний діяч Буковини **Омелян Попович** (1856–1930) – активний член товариств „Руська Бесіда”, „Народній Дім”, „Товариства української православної шляхти”; один зі співзасновників газети „Буковина”, а в 1885–1891 рр. – її головний редактор. Та все ж найбільше О. Попович відзначився як освітній діяч, укладач шкільних посібників, реформатор шкільної освіти на Буковині: „завдяки впровадженню ним реформам відбулося виокремлення українських навчальних закладів з німецьких шкіл, у повітах з українськими школами запроваджено посади українських повітових інспекторів, розпочато видання шкільних підручників і словників та багато іншого” [8., с. 633]. Практичний „Руско-німецький словар” (1904), що його уклав О. Попович і який містить близько 25 000 реєстрових слів, свого часу був значним внеском в українську лексикографію й заслуговує на всебічне дослідження в сучасному мовознавстві.

До кола громадсько-культурних та наукових діячів Буковини початку ХХ ст. належав і **О. Маковей** (1867–1925), більш відомий як літературний критик, письменник, публіцист. Упродовж 1895–1897рр. був редактором газети „Буковина”, на шпальтах якої вперше виходили до читача твори О. Кобилянської. Менш відомо про працю О. Маковея на посаді викладача української мови та літератури в учительській семінарії в Чернівцях (з 1899 р.), а також про актуальне для свого й нашого часу дослідження „З історії нашої філології. Три галицькі граматики (Іван Могильницький, Йосиф Левицький і Йосиф Лозинський)” (1903) та „Додатки” (1909) містять такі матеріали: нарис історії викладання української мови у Львівському університеті на початку ХІХ ст., висвітлення поглядів щодо української мови визначного славіста В. Копітара та галицького культурного діяча І. Могильницького, рукописи граматики Й. Левицького 1831 р., опис граматики Й. Лозинського та ін.

Продовжувачем справи С. Смаль-Стоцького був його улюблений студент **Василь Сімович** (1880–1944), згодом – відомий мовознавець, автор „Граматики української мови” (1918 р. і 1921 р.), делегат на Всеукраїнську правописну конференцію в Харкові 1927 р., активний учасник Празького лінгвістичного гуртка. Щодо правописної справи В. Сімович мав такі погляди, які варто взяти до уваги і сучасним мовознавцям: академічний підхід, всебічна професійна дискусія, піднесення авторитету академічних інституцій [4, с. 10].

Важливими практичними ділянками роботи В. Сімовича у чернівецький період його життя були такі: видавнича та редакторська діяльність (завдяки ініціативі В. Сімовича та за його редакторства в 1902 р. в Чернівцях вийшла збірка Лесі Українки „Відгуки”); переклад та мовне редагування; викладацька праця в учительській семінарії та підготовка наукового дослідження з історії української мови на тему перекладів Святого Письма у творах І. Галятовського для здобуття докторського ступеня з філології. У 1900 р. на сторінках „Буковини” опублікований роман Л. Толстого „Відродження” в перекладі В. Сімовича (окремою книгою вийшов 1920 р.). А в 1911 р. за його редакцією та з його передмовою в Чернівцях вийшло друге видання трагедії Софокла „Антигона” в українському перекладі П. Ніщинського. У цьому виданні В. Сімович зробив важливі редакторські поліпшення, виходячи із засади, що в руки молоді треба давати твори чисті щодо мови [11, с. 33–34]. Завдяки ініціативі та посередництву В. Сімовича саме на Буковині з’явилися й перші переклади творів М. Коцюбинського румунською мовою [2].

На жаль, поки що менш відомою з-поміж буковинських філологів початку ХХ ст. залишається постать **Володимира Кміцикевича** (1884–1942), педагога, лексикографа, перекладача. Для мовознавчої науки важливе значення має „Німецько-український словар” (Чернівці, 1912 р.) [6], що ввійшов в історію української лексикографії під ім’ям В. Кміцикевича і т. зв. Спілки (до якої входили не названі на титульній сторінці Словника – Ю. Кобилянський, В. Сімович, З. Кузеля, Л. Когут, Е. Цаплер), а також „Грецько-український словник” (1922–1923). Особливої



уваги заслуговує досі не досліджена перекладацька спадщина В. Кміцикевича: драма Ф. Шіллера „Вільгельм Телль” (вийшла друком 1887 р. з передмовою І. Франка), а також – вперше перекладений українською мовою твір Платона „Оборона Сократа” (1903 р.; друге, вдосконалене видання побачило світ 1922 р. в Берліні, в „Українській Накладні” Я. Оренштайна, у серії „Загальна бібліотека”).

До кола активних освітніх діячів Буковини початку ХХ ст. належав і **Юліан Кобилянський** (1859 – 1922), автор „Русько-латинського словарця для руських гімназій” (1907 р.) та ґрунтовного „Латинсько-українського словаря” (1912 р.), а також інших підручників з класичних мов для українських гімназій.

У зазначений історичний період на Буковині працював **Зенон Кузеля** (1882–1953) – український мовознавець, етнограф, бібліограф, дійний член Наукового товариства ім. Т. Шевченка у Львові з 1909 р. На Буковині побачив світ „Словар чужих слів” (1910 р.) З. Кузеля та М. Чайковського, редактором якого і автором передмови був саме З. Кузеля. Цей словник справив значний вплив на укладання наступних словників такого типу (зокрема, на „Словник чужомовних слів”, що вийшов у Харкові в 1932 р.).

Викладачі гімназій, учительських семінарій, так звана „молода інтелігенція” Буковини, активно долучалися до редакторської, публіцистичної, громадської і культурної, перекладацької, педагогічної роботи. Їхні здобутки в реформуванні правопису української мови та популяризації правописних питань, у практиці перекладу, в українській лексикографії заслуговують на детальніше вивчення в контексті історії української літературної мови в Галичині й на Буковині в початках ХХ ст., а також – у контексті культурних зв’язків з Наддніпрянщиною та зв’язків з культурами народів-сусідів.

Завдяки діяльності видатних філологів Буковини початку ХХ ст. створені фундаментальні праці загальноукраїнського та загальнославистичного значення. А багатогранність особистості кожного з них, здатність працювати в багатьох ділянках філологічної науки і водночас залишатися викладачами-практиками може служити прикладом, який надихає сучасні покоління української молоді.

#### СПИСОК ВИКОРИСТАНИХ ДЖЕРЕЛ:

1. Бузинська В., Тарновецька Л. Степан Смаль-Стоцький. *Мовознавство*. 1994. № 4–5. С. 62–65.
2. Головач Н. Твори Михайла Коцюбинського як джерело до вивчення українсько-молдавських та українсько-румунських лексичних зв’язків. *Науковий вісник Чернівецького університету*. Чернівці. 2006. Вип. 276–277: Слов’янська філологія. С. 314–318.
3. Гуйванюк М. «На шляху поступу ми лиш каменярі...» Українська літературна інтелігенція в суспільно-політичному та культурному житті Галичини й Буковини (кінець ХІХ – початок ХХ ст.): монографія / наук. ред. О. В. Добржанський. Чернівці: Друк Арт, 2021. 408 с.
4. Кацімон О. А. Теоретичні і практичні аспекти діяльності українських мовознавців на Буковині в кінці ХІХ – на початку ХХ ст. : дис. на здобуття наук. ступеня канд. філол. наук: 10.02.01 / Чернівецький національний університет ім. Ю. Федьковича. Чернівці, 2010. 247 с.
5. Кацімон О. А., Ткач Л. О. Перекладацька діяльність Василя Сімовича у культурному контексті Буковини кінця ХІХ – початку ХХ ст. *Актуальні проблеми філології та перекладознавства* : Зб. наук. праць. Ч. І. Хмельницький, 2007. Вип. 3. С. 247–251.
6. Кміцикевич В. і Спілка. Німецько-український словар – Deutsch-Ukrainisches Wörterbuch. Чернівці, 1912. 672 с.
7. Пацай Т. Зенон Кузеля: життя і народознавча діяльність: монографія / НАН України, Інститут народознавства. Львів, 2013. 252 с.
8. Сімович В. Праці у двох томах. / упоряд. Л. Ткач, О. Івасюк за участю Р. Пилипчука, Я. Погребенник. Чернівці: Книги–ХХІ, 2005. Т. 2: Літературознавство. Культура. 904 с.
9. Скальська У. Зенон Кузеля – бібліограф і етнограф (до 120-річчя від дня народження, 50-річчя від дня смерті). *Українство: національно-духовні виміри*. Зб. праць і матеріалів



- / НТШ. Івано-Франківський осередок. Івано-Франківськ, 2005. С. 199–204.
10. Тарновецька Л. Мовознавча спадщина В. Сімовича і сучасність. *Культура слова* : респ. міжвідомч. збірник. Київ, 1991. Вип. 41. С. 52–58.
  11. Ткач Л. Мовознавчий світогляд Василя Сімовича в контексті сучасних потреб українського мовознавства. *Науковий вісник Чернівецького національного університету ім. Ю. Федьковича*. Чернівці: Рута, 2008. Вип. 312 – 313: Слов'янська філологія / наук. ред. Бунчук Б. І. С. 29–35.
  12. Ткач Л. О. „Словар чужих слів” Зенона Кузеля і Миколи Чайковського як пам'ятка української лексикографії (до сторіччя першого видання). *Лінгвістика*: Збірник наук. праць. Луганськ, 2010. № 1(19). С. 40–54.
  13. Ткач Л. О. Перекладацька діяльність Василя Сімовича у культурному контексті Буковини кінця ХІХ – початку ХХ ст. / О. А. Кацімон, Л. О. Ткач. *Актуальні проблеми філології та перекладознавства*: Збірник наук. праць. Хмельницький, 2007. Частина І. Вип. 3. С. 247–251.
  14. Ткач Л. Академік Степан Смаль-Стоцький. До 150-річчя від дня народження. *Дивослово*. 2009. Ч. 1. С. 33–39.
  15. Ткач Л. Мовознавчий світогляд Василя Сімовича в контексті сучасних потреб українського мовознавства. *Науковий вісник Чернівецького національного університету*: зб. наук. пр. Чернівці: Рута, 2008. Вип. 312–313: Слов'янська філологія. С. 29–35.
  16. Ткач Л. Стильові особливості статутів буковинських громадських товариств кінця ХІХ – початку ХХ століття. / Л. Ткач, І. Марко. *Науковий вісник Чернівецького університету*. Чернівці, 2003. Вип. 170–171: „Слов'янська філологія”. С. 35–41.
  17. Ткач Л. Традиційно-історичний ґрунт становлення засобів офіційно-ділового стилю в західному варіанті української літературної мови кінця ХІХ – початку ХХ ст. / Л. Ткач, І. Марко. *Українська історична та діалектна лексика*: Збірник наук. праць. Львів: Інститут українознавства ім. І. Крип'якевича НАН України, 2003. Вип. 4. С. 166–181.
  18. Черниш Н. З Україною в серці: Зенон Кузеля – бібліограф, етнограф, лексикограф. *Друкарство*. 2006. № 1. С. 62–66.



*Лукіян Ірина Анатоліївна,  
студентка I курсу юридичного факультету,  
Чернівецький національний університет імені Юрія Федьковича*  
**Науковий керівник:**  
**Ковбас Ігор Васильович,**  
*доцент кафедри публічного права,  
доктор юридичних наук,  
Чернівецький національний університет імені Юрія Федьковича,  
м. Чернівці, Україна*

## **АДМІНІСТРАТИВНО-ПРАВОВИЙ СТАТУС ОСІБ, ЗНИКЛИХ БЕЗВІСТИ В УМОВАХ ВОЄННОГО СТАНУ В УКРАЇНІ**

24 лютого 2022 року відбулося повномасштабне вторгнення російської федерації на територію України, внаслідок чого, уряд нашої держави був вимушений запровадити воєнний стан. Умови воєнного стану завжди супроводжуються тривожними подіями, одним з яких є зникнення людей безвісти. Це страшна реальність, яка відбувається в контексті збройних конфліктів, військових дій та надзвичайних ситуацій. Особи, які зникли безвісти, залишають за собою пусті місця в сім'ях, серед друзів та спільнот. Розглянемо деякі аспекти, що стосуються адміністративно-правового статусу осіб, зниклих безвісти в умовах воєнного стану.

У зоні конфлікту часто порушуються права людини, також люди стають жертвами насилля, вчиняються численні злочини. Однією з нагальних проблем також є зникнення осіб в умовах воєнного стану. З першого дня повномасштабного вторгнення на нашу територію, в Україні з'явилась проблеми не тільки воєнного характеру, а й інші, зокрема пов'язані із особами, які зникли безвісти. Помилково стверджувати, що до 24.02.2022 люди не зникали безвісти, але в умовах воєнного стану це трапляється частіше, ніж за мирного часу. Згідно з інформацією даною Міністерством внутрішніх справ України станом на 23 лютого 2022 року в Україні не знайдено 6 726 осіб, а станом на 5 вересня 2023 року – кількість зниклих збільшилася у 5 разів і становить 35 114 людей, і з кожним днем це число лише зростає [1].

Розглянемо поняття осіб, що зникли безвісти. Положення статті 1 Закону України «Про правовий статус осіб, зниклих безвісти за особливих обставин» розмежовує такі поняття як «особа, яка зникла безвісти» і «особа, яка зникла безвісти за особливих обставин». Відповідно до положень ЗУ «Про правовий статус осіб, зниклих безвісти за особливих обставин», особа, яка зникла безвісти – фізична особа, стосовно якої немає відомостей про її місцеперебування на момент подання заявником заяви про її розшук. В той час як, особа, зникла безвісти за особливих обставин - особа, яка зникла безвісти у зв'язку із збройним конфліктом, воєнними діями, тимчасовою окупацією частини території України, надзвичайними ситуаціями природного чи техногенного характеру [2]. Оскільки ми розглядаємо правовий статусу осіб, зниклих безвісти в умовах воєнного стану на території України, дані особи відносяться до поняття «осіб, що зникли безвісти за особливих обставин».

Відповідно до положень статті 4 ЗУ «Про правовий статус осіб, зниклих безвісти за особливих обставин», особа набуває статусу такої, що зникла безвісти з моменту внесення про неї відомостей до Єдиного реєстру осіб, зниклих безвісти за особливих обставин, а особа вважається такою, що зникла безвісти за особливих обставин, з моменту подання заявником заяви про факт зникнення особи [2]. Можна відзначити, що моментом виникнення у конкретної фізичної особи правового статусу «зниклої безвісти за особливих обставин» є момент внесення відомостей про таку особу до «Єдиного реєстру осіб, зниклих безвісти за особливих обставин» (ст. 4 ЗУ «Про правовий статус осіб, зниклих безвісти за особливих обставин») [2]. Варто розмежовувати момент, коли особа набуває статусу зниклої та момент, коли особа вважається зниклою. Звернемо уваги на наступні моменти:

- Юридичний факт виникнення у особи правового статусу «зниклої безвісти за особли-





вих обставин» є юридичним фактом фіксації відомостей про особу в реєстрі;

- Особа вважається зниклою безвісті з моменту подання заявником заяви про факт зникнення особи;
- Момент визнання особи такою, що вважається зниклою безвісті не співпадає з моментом набуття особою правового статусу зниклої безвісті;
- Будь-яка особа перед набуттям статусу зниклої безвісті деякий час перебуває у статусі особи, що вважається зниклою безвісті.

Отже, процес набуття особою статусу «зниклої безвісті за особливих обставин» складається з двох стадій. На першій стадії особа набуває статусу такої, що вважається зниклою безвісті за особливих обставин. Юридичний факт виникнення цього статусу корелюється з моментом подання заявником заяви про факт зникнення особи. На другій стадії статус особи, що вважається зниклою безвісті за особливих обставин трансформується у правовий статус особи, що зникла безвісті за особливих обставин. Юридичний факт виникнення цього статусу корелюється з фактом внесення відповідних даних до Єдиного реєстру осіб, зниклих безвісті за особливих обставин [3, с. 61].

Відповідно до ч.ч. 2 і 3 ст. 18 Закону України «Про правовий статус осіб, зниклих безвісті за особливих обставин» допускається, що перебування особи у статусі такої, що вважається зниклою безвісті може продовжуватись до 4-х днів.

Закон України «Про правовий статус осіб, зниклих безвісті за особливих обставин» визначає ряд прав даних осіб, які можна класифікувати на: права особи, зниклої безвісті (ст. 5); права близьких родичів та членів сім'ї осіб, зниклих безвісті (ст. 6); заборону дискримінації зниклої безвісті, а також їхніх близьких родичів і членів сім'ї (ст. 7); правові наслідки набуття правового статусу особи, зниклої безвісті за особливих обставин (ст. 8); регламентує функції Уповноваженого з питань осіб, зниклих безвісті за особливих обставин (ст. 10, 11); регламентує функції Єдиного реєстру осіб, зниклих безвісті за особливих обставин (ст. 12, 16); регламентує Розшукові заходи щодо осіб, зниклих безвісті за особливих обставин (ст. 17–20) [2]. Усі права є гарантовані та забезпечені в першу чергу самим законом.

Варто зупинитись на процедурі розшуку безвісті зниклих осіб. Існує розмежування суб'єктів, які займаються даною процедурою, це:

а) суб'єкти, уповноважені на облік зниклих безвісті осіб;

б) суб'єкти, уповноважені на їх розшук. До першої групи належить низка центральних і місцевих органів виконавчої влади, а також органи прокуратури, наприклад: Міністерство оборони України; Міністерство охорони здоров'я України; Державна міграційна служба України; Державна пенітенціарна служба України; Державна служба України з надзвичайних ситуацій; Міністерство регіонального розвитку та будівництва України; Міністерство з питань реінтеграції тимчасово окупованих територій України; Державної прикордонної служби України; Національна гвардія України; Національна поліція України; Служба безпеки України; місцеві органи виконавчої влади.

До органів, уповноважених на розшук насамперед належить Національна поліція України. Крім неї, ця функція доручена суб'єктам, що здійснюють оперативно-розшукову діяльність, а саме Служба зовнішньої розвідки України та Державного бюро розслідувань [4].

Розшук особи, зниклої безвісті за особливих обставин, здійснюється за заявою, яка подається до відповідного територіального органу Національної поліції України, де зазначається інформація, що може сприяти розшуку. Заява може бути подана: родичем такої особи, представником військового формування, органом державної влади, органом місцевого самоврядування, громадським об'єднанням. Керівники органів і громадських об'єднань, до яких надійшов запит зобов'язані в триденний строк повідомити у письмовій формі Уповноваженого, якому надається така заява, про результати його розгляду.

В Україні проблема розшуку осіб, зниклих безвісті, набуває особливої актуальності у зв'язку з дією правового режиму воєнного стану. Масові ракетні обстріли, вимушене переміщення осіб в межах тимчасово окупованих територій та інші наслідки збройної агресії з боку





росії за останні роки значно збільшили численність зниклих безвісти осіб в нашій державі. Зниклі безвісти особи, опинившись у невідомому місці без зв'язку, перебувають у зоні підвищеного ризику порушення їхніх прав. Приміром, вони можуть стати жертвами фізичного, психологічного чи сексуального насильства, трудової та інших видів експлуатації. Їхнє право на життя та здоров'я перебуває у постійній небезпеці. Тому правова визначеність понять, чітка регламентація та інші аспекти правовідносин, пов'язаних з розшуком безвісти зниклих осіб є як ніколи важливими та актуальними в Україні під час дії воєнного стану.

#### СПИСОК ВИКОРИСТАНИХ ДЖЕРЕЛ:

1. Зник і не знайдений: як змінювалася кількість зниклих безвісти до та під час війни – Юридична Газета. *Юридична газета – онлайн версія*. URL: <https://yur-gazeta.com/golovna/znik-i-ne-znaydeniy-yak-zminyuvalasya-kilkist-zniklih-bezvisti-do-ta-pid-chas-viyni.html#>
2. Про правовий статус осіб, зниклих безвісти : Закон України від 12.07.2018 р. № 2505-VIII : станом на 27 квіт. 2022 р. URL: <https://zakon.rada.gov.ua/laws/show/2505-19#Text>
3. Kolpakov V. K. Missing persons under special circumstances: concept and search. *Прикарпатський юридичний вісник*. 2023. No. 1. P. 59–66. URL: <https://doi.org/10.32782/pyuv.v1.2023.13>
4. Про оперативно-розшукову діяльність : Закон України від 18.02.1992 р. № 2135-XII : станом на 31 берез. 2023 р. URL: <https://zakon.rada.gov.ua/laws/show/2135-12#Text>

*Луцик Ірина Михайлівна,  
студентка III курсу  
спеціальності «Туризм і рекреація»,  
факультет суспільних та прикладних наук,  
ЗВО «Університет Короля Данила»  
Науковий керівник:  
Юр'як Роман Іванович,  
старший викладач кафедри туризму та готельно-ресторанної справи,  
ЗВО «Університет Короля Данила»,  
м. Івано-Франківськ, Україна*

#### КРАФТОВИЙ БІЗНЕС: ВИРОБНИЦТВО МЕДУ В КАРПАТСЬКОМУ РЕГІОНІ УКРАЇНИ

Виробництво меду є важливим елементом аграрної сфери в Україні. Ринок натурального меду відіграє ключову роль у економіці країни, оскільки Україна займає визначну позицію на європейському ринку, щодо постачання продукту в країни Європи, а також світу. До початку повномасштабної війни наші аграрії найбільше меду експортували до таких країн європейських країн як: Польща та Німеччина. До десятки найбільших країн, куди експортується український мед входять також США та Японія. Український мед користується стійким попитом, і з плином часу його потенціал постійно зростає, відповідно до досліджень. Зокрема зростає й популярність крафтових продуктів, серед них провідні позиції займає саме крафтовий бізнес по виробництві меду.

Крафтовий мед є винятковим продуктом, що виробляється через щільну та ретельно контрольовану виробничу процедуру, спрямовану на забезпечення високої якості та унікального смаку. Цей вид меду відрізняється від масового меду своїм ручним або майстерним виробництвом, зберіганням і переробкою, що надає йому особливий характер і часто підкреслює його місцевість та унікальність смакових властивостей. Процес виробництва крафтового меду



включає декілька ключових етапів, що обговорюються нижче [2].

Перший етап, вибір місця для розміщення пасіки. Крафтові пасіки переважно розташовуються в екологічно чистих районах, далеко від промислових підприємств та інших джерел забруднення. Це забезпечує, що нектар і пилок, які збирають бджоли, будуть відповідно чистими та вільними від токсичних речовин.

Другий етап, догляд за бджолами. Бджолярі, що займаються виробництвом крафтового меду, прагнуть досягти найвищого стандарту догляду за своїми бджолами. Це може включати в себе використання органічних методів лікування захворювань та ретельний вибір кормових рослин для бджіл.

Третій етап, збирання та переробка нектару. Після збору нектару бджоли принесуть його до вулика, де він переробляється у мед. Цей процес може бути проведений традиційним чи сучасним способом, використовуючи відцентрові преси або відцентрові відщипувачі, що дозволяють відокремити мед від воску та інших домішок.

Четвертий етап, фільтрація та розливка. Мед може бути фільтрований для видалення залишків воску та інших твердих часток, після чого він розливається в банки або інші контейнери для зберігання.

Останній етап, маркування та упаковка. Крафтовий мед часто уважно маркується, щоб підкреслити його походження та інші характеристики, такі як сорт квітів або методи виробництва. Упаковка також може бути важливою частиною процесу, і виробники можуть використовувати природні матеріали та естетичний дизайн для створення привабливого зовнішнього вигляду продукту.

Загалом, крафтовий мед нерідко визначається своєю вишуканістю, унікальністю та відмінним смаком, які залежать від типу квітів, які відвідують бджоли, та методів виробництва, які використовуються. Цей продукт цінується за свою якість та натуральність, що робить його популярним серед гурманів та любителів натуральних продуктів [2].

На заході України, включаючи Закарпаття, Львівщину, Івано-Франківську область та інші регіони, існують численні крафтові виробники меду, які дотримуються традиційних методів виробництва та високих стандартів якості. Закарпатський мед – це продукт, який має свої коріння в Закарпатській області України, де унікальні гірські ландшафти та багата флора створюють ідеальні умови для вирощування високоякісного меду. Основна філософія «Закарпатського меду» полягає в збереженні природних ресурсів та максимальному використанні природних процесів у виробництві меду.

Регіон відомий своїм вишуканим медом, який вирощується в екологічно чистих районах гірського масиву Карпат. Збирання нектару проводиться в основному з дикорослих квітів, що ростуть в гірських луках та лісах, таких як акація, липа, ліщина, мальва та інші медоносні рослини.

Особливість «Закарпатського меду» полягає в застосуванні традиційних методів збирання та переробки нектару. Бджолярі працюють з великою увагою до деталей, дбаючи про здоров'я своїх бджіл та якість отриманого продукту. Вони використовують відомі техніки, які передаються з покоління в покоління, щоб забезпечити, що мед зберігає свою природну смакову і ароматичну ідентичність [1].

«Берегиня Карпат» – це пасіка, що розташована в Івано-Франківській області, яка відома своїми чистими гірськими джерелами та багатою флорою. Ця пасіка славиться своїм натуральним медом, який виробляється з дикорослих квітів Карпат, що ростуть в їхній безпосередній близькості.

Основна особливість «Берегині Карпат» полягає в її зосередженості на вирощуванні меду з найчистіших та екологічно чистих джерел. Бджолярі цієї пасіки вкладають велику увагу в обрання місць для своїх пасік, віддаючи перевагу дикорослим зонам, де відсутні промислові викиди та інші джерела забруднення [4].

«Львівські меди» є відомим виробником меду, базованим у Львівській області України. Цей регіон славиться своїми високоякісними продуктами, які вирощуються на екологічно чи-



стих територіях регіону. Основна мета «Львівських медів» – це надання споживачам натурального та корисного меду, що відображає багатство місцевої флори та підтримує здоров'я.

Цей виробник активно працює над збереженням природи та збалансованим використанням ресурсів. Вони вкладають значні зусилля в пошук і обрання екологічно чистих місць для розташування своїх пасік, щоб бджоли могли збирати нектар з безпечних і добре доглянутих квітів.

Збирання нектару для виробництва меду «Львівські меди» здійснюється з різноманітних медоносних квітів, що ростуть у Львівській області. Це можуть бути лісові дерева, луки, сади та інші екосистеми, які сприяють формуванню унікального смаку і аромату меду [3].

Україна відома як провідний експерт на ринку натурального меду, який має стійкий попит як на внутрішньому, так і на міжнародному рівні. Крафтові виробники меду в Західних регіонах країни, такі як «Закарпатський мед», «Берегиня Карпат» і «Львівські меди», відіграють ключову роль у забезпеченні якісного продукту з унікальним смаком і ароматом. Використання традиційних методів виробництва, дбайливий вибір місць для пасік та екологічно чисті методи догляду за бджолами дозволяють зберегти натуральність та вишуканість українського меду, що робить його популярним серед споживачів як в країні, так і за її межами.

#### СПИСОК ВИКОРИСТАНИХ ДЖЕРЕЛ:

1. Закарпатський мед. URL: <https://medovyidvir.com/product-category/med/> (дата звернення: 27.03.2024).
2. Крафтовий мед. URL: <https://www.justhoney.com.ua/product/kraftovyy-med/> (дата звернення: 28.03.2024).
3. Львівщина лідирує у виробництві меду. URL: <https://kurkul.com/news/1032-lvivschina-lidiruye-u-virobnitstvi-medu> (дата звернення: 29.03.2024).
4. Медова спадщина URL: <https://medova.shop/> (дата звернення: 28.03.2024).

*Лучків Софія Михайлівна,  
студентка III курсу денної форми навчання,  
група КФс-21,  
Фаховий коледж ЗВО «Університет Короля Данила»  
Науковий керівник:  
Луцький Роман Петрович,  
директор Науково-дослідного інституту  
імені Академіка Івана Луцького,  
доктор юридичних наук, професор,  
ЗВО «Університет Короля Данила»,  
м. Івано-Франківськ, Україна*

#### СУЧАСНІ ВОЄННІ ВИКЛИКИ БЮДЖЕТНІЙ СИСТЕМІ УКРАЇНИ

Розглянемо, що ж таке бюджет. Бюджет – це план формування та використання фінансових ресурсів для забезпечення завдань і функцій, які здійснюються відповідно органами державної влади, органами влади АРК та органами місцевого самоврядування протягом бюджетного періоду.

Бюджет складається з надходжень і витрат, що формують бюджетні кошти. До складу надходжень входять: податкові надходження, неподаткові надходження, доходи від операцій з капіталом, трансферти. До складу витрат: видатки, надання кредитів з бюджету, погашення



боргу та розміщення бюджетних коштів на депозитах, придбання цінних паперів.

Протягом багатьох років бюджетній системі України притаманні нестабільність і постійне реформування, зумовлені неефективністю державних видатків, хронічним бюджетним дефіцитом, значним обсягом державного боргу та недосконалістю міжбюджетних відносин. У 2014–2015 рр., після масштабної бюджетної кризи, спричиненої воєнними діями на сході, почалося реформування бюджетної системи і бюджетних відносин, насамперед поступове зменшення частки державних видатків у ВВП, впровадження середньострокового бюджетування та вдосконалення програмно-цільового методу, утримання бюджетного дефіциту на відносно низькому рівні із застосуванням фіскальних правил, ефективна реалізація реформи децентралізації. Реформи вивели бюджетні відносини в Україні на якісно новий рівень ефективності та транспарентності, проте були значною мірою нівельовані пандемією та повномасштабною війною. Зміна пріоритетів бюджетної політики призвела до повної або часткової зупинки більшості бюджетних реформ. Незважаючи на це, бюджетна система залишається одним із ключових механізмів забезпечення військових і соціальних потреб під час війни, а також спроможності успішної повоєнної відбудови України [1].

У 2022 р. бюджетна система України пережила вагоме потрясіння, як і економіка й суспільство загалом. Головними наслідками масштабного вторгнення стали зниження доходів до бюджету, поглиблення його дефіциту, значне збільшення залежності функціонування бюджету і його фінансування від іноземної допомоги та кредитних взаємовідносин із партнерами, структурна перебудова видатків бюджету, безпрецедентне збільшення витрат на оборону та безпеку, підтримка забезпечення видатків бюджету за допомогою нових боргових інструментів (військові облигації), збільшення навантаження на місцеві бюджети та впровадження заходів з їх підтримки. За таких складних зовнішніх і внутрішніх умов, які сформувались за 2022 р., застосовувати бюджетні правила для нормування бюджетної системи і відносин стало неможливо, натомість постала необхідність оперативного адаптуватися до навколишнього середовища і шукати можливості фінансування видатків держави відповідно до нагальних потреб суспільства.

На сьогодні основними причинами дисбалансу в бюджетній системі України вважаються залежність від ситуації на міжнародних ринках сировини та нестабільність політичної ситуації. Внаслідок війни структура бюджетних витрат не сприяє економічному розвитку, і виділення коштів із бюджету на реалізацію проєктів у галузі освіти й науки, інфраструктурних проєктів та інших реформ є недостатнім. Проблемою бюджетної системи України є і те, що через воєнний стан і спрямування економіки України на забезпечення потреб оборони відбулося повне або часткове зупинення всіх бюджетних програм і реформ. У зв'язку з цим перед фахівцями з економіки та фінансів постає завдання пошуку шляхів якнайшвидшого виходу з бюджетної кризи в умовах війни та забезпечення сталості державних фінансів у післявоєнний час [1].

У звіті наведено докладний аналіз бюджетної системи України та її еволюції протягом останніх років. Він висвітлює складнощі, з якими стикається країна, в тому числі нестабільність, бюджетний дефіцит, залежність від зовнішніх ринків та політичну нестабільність. Автори звертають увагу на важливість реформування бюджетної системи, щоб забезпечити фінансову стабільність та підтримати економічний розвиток. Основні проблеми, які виникають у зв'язку з сучасною ситуацією, включають зниження доходів до бюджету, поглиблення бюджетного дефіциту, збільшення залежності від іноземної допомоги та кредитів, а також перерозподіл видатків на користь оборони та безпеки. Вирішення цих проблем потребує оперативної адаптації до змінюючихся умов та пошуку нових джерел фінансування. Згідно з аналізом, важливими напрямками розвитку бюджетної системи України є подальше зменшення бюджетного дефіциту, реалізація реформ та програм, спрямованих на підтримку економічного зростання та соціального розвитку, а також забезпечення стабільності державних фінансів у післявоєнний період.

Ніхто в сучасному світі не знає, як має працювати економіка під час війни. Вивчення досвіду управління публічними фінансами України після 24 лютого 2022 року, скоріш за все,





стане обов'язковою частиною програми в економічних школах. І якщо військові експерти світу захоплюються нашими успіхами на полі бою, то макроекономісти – тим, як вдалося профінансувати бюджет України. Коротко, дивлячись ретроспективно на фінанси країни у 2022-му, можна сміливо сказати, що з погляду макроекономічної стабільності ми пройшли рік достатньо успішно.

Для України 2022-й залишиться найскладнішим роком в історії. Для її економіки теж. Але як ніхто не очікував таких воєнних успіхів наших воїнів, так і у світі не очікували такої макроекономічної стійкості країни у війні. У 2023-й ми зайшли з попередньою програмою МВФ, із зарезервованими вже під нас \$28 млрд допомоги від США та ЄС, з розумінням про надходження ще десятка мільярдів. Головне – не розслабитися. Головними викликами року є внутрішні проблеми: митниця, яка, очевидно, має структурні та кадрові проблеми, через що бюджет втрачає десятки (якщо не сотні) мільярдів грн. Ба більше, неефективна робота на кордоні призводить до затримки експорту, що є важливою складовою сучасної економіки. Те саме стосується іншого аутсайдера розвитку економіки України – БЕБ. Новий орган, який запрацював у 2022-му, мав стати прикладом оновлення і позбутися репутації податкової міліції, в результаті позбувся тільки назви, а 80% співробітників залишив без змін. Саме формування органу перетворилося в кулуарну боротьбу кланів, де три групи впливу намагалися завести максимальну кількість своїх людей, прокурорів, міліціонерів та експодатківців. І не дивно, що за цим не помітили, як у 2022-му частка нелегального обігу цигарок сягнула 22% (що завдало державі щонайменше 20 млрд грн збитків), гральний бізнес заплатив з обіцяних мільярдів тільки 50 млн грн, а на вулицях країни знову з'явилися нелегальні АЗС. Тому у 2023-му 2024-му треба сконцентрувати більше зусиль на ефективному використанні внутрішніх ресурсів, адже, як і минулого року, саме їхнім коштом ми далі фінансуємо фронт [2].

У звіті подано досить оптимістичний погляд на економічну ситуацію в Україні під час війни в 2022 році. Автори відзначають стабільність макроекономічного стану країни та успішне профінансування бюджету. Однак вони також вказують на низку внутрішніх проблем, з якими стикається Україна, таких як корупція в митниці, неефективність на кордоні та проблеми в роботі Бюро економічної безпеки. Згідно з аналізом, внутрішні проблеми становлять серйозну загрозу для економічного розвитку країни, і вирішення цих проблем потребує більш ефективного управління ресурсами та боротьби з корупцією. Особлива увага приділяється необхідності зосередитися на використанні внутрішніх ресурсів для фінансування воєнних потреб та економічного розвитку. У цілому, звіт відображає складну ситуацію в Україні під час війни та необхідність подальшого удосконалення управління публічними фінансами для забезпечення сталого економічного зростання та соціального розвитку країни.

Початок повномасштабної війни призвів до колосальних витрат на ведення збройної боротьби з агресором і фінансування соціально-економічних потреб країни. З кінця лютого 2022 року обсяг бюджетних видатків був переорієнтований на першочергове фінансування військових потреб. Одразу простежуються радикальні зміни спрямованості видатків. До війни пріоритетність належала наступним категоріям: соціальний захист та соціальне забезпечення, загальнодержавні функції, міжбюджетні трансферти, економічна діяльність, громадський порядок, безпека, судова влада. Після початку воєнних дій пріоритетність належить наступним категоріям: оборона, громадський порядок, безпека, судова влада, соціальний захист та соціальне забезпечення. На оборону в мирний час було виділено 8,56% бюджету, у воєнний час показник збільшився на 33,64% і у 2022 році становив 42,2% видатків Державного бюджету України. Скрутне становище змусило Верховну Раду України на засіданні 15 серпня 2022 року ухвалила в цілому законопроект про внесення змін до Закону України «Про Державний бюджет України на 2022 рік». Законом передбачено збільшення видатків загального фонду державного бюджету на 270 180,9 млн грн через здійснення додаткових внутрішніх запозичень. Чи можна вважати вищевикладені процеси та пільгові пропозиції «природними» та «доречними» для умов воєнного стану та що відбувалося в інших країнах світу під час ведення військових дій? Деструктивний вплив війн змушував держави приймати виняткові фіскальні заходи, під-





кріпленим бюджетними дефіцитами та державними боргами у вражених країнах. Як приклад, під час II світової війни державні видатки європейських країн зросли до 40–70% їх національного доходу.

Отже, основним завданням у період збройної боротьби з агресором є забезпечення безперервного наповнення державного бюджету, виконання державою її ключових функцій, пріоритетизація спрямування фінансових ресурсів на оборону держави та утримання макрофінансової стабільності в країні. Теоретично, профінансувати державні видатки у воєнний час можливо наступними способами: 1. Підвищенням податків. 2. Скороченням видатків, що не пов'язані з військовими цілями. 3. Допомога від закордонних країн та міжнародних організацій. 4. Запозичення у інвесторів/кредиторів. 5. Емісією грошей.

Уряд України ухвалив низку нормативно-правових актів, що стосуються окремих питань формування та виконання державного та місцевих бюджетів, а також ведення бюджетного процесу у період дії воєнного стану, що спростують бюджетні процедури. Встановлено, що впродовж дії воєнного стану урядом України затверджено більше, ніж 160 змін до Бюджетного та Податкового кодексів. Порівнявши національні тенденції та закономірності функціонування воєнних фінансів у провідних країнах світу, зробили висновок, що надання тривалих податкові пільги населенню і бізнесу, що не перебувають у зоні активних бойових дій, є аномалією для країни у стані війни. Також потрібно звернути увагу на надмірну емісію грошей для запобігання інфляції [3].

Цей текст розглядає складні аспекти фінансування державного бюджету України в умовах війни, а також порівнює цей досвід з практикою інших країн під час ведення військових дій. Він висвітлює різні методи фінансування, які використовуються в умовах конфлікту, такі як підвищення податків, скорочення нестратегічних видатків, залучення допомоги від міжнародних партнерів та інші. Основні висновки з тексту полягають у тому, що воєнний стан вимагає перерозподілу бюджетних ресурсів на користь оборони та безпеки країни, а також у здійсненні надзвичайних фіскальних заходів для забезпечення фінансової стійкості. Уряд України прийняв ряд заходів для спрощення бюджетних процедур та забезпечення потреб в умовах війни. Крім того, автори вказують на важливість уникнення надмірної емісії грошей, яка може призвести до інфляції. Вони також порівнюють практику України з досвідом інших країн та роблять висновок про необхідність раціонального використання бюджетних ресурсів у період воєнного стану. Отже, текст підкреслює важливість ефективного управління фінансами в умовах війни та необхідність прийняття відповідних заходів для забезпечення безперервного фінансування державних потреб.

#### СПИСОК ВИКОРИСТАНИХ ДЖЕРЕЛ:

1. Буй Т. Г., Прімерова О. К. Бюджетна система України: вплив війни та виклики повоєнної відбудови. URL: <http://spne.ukma.edu.ua/article/view/289545/283094>.
2. Бюджет війни. Як Україна фінансувала видатки у 2023 році? URL: [https://lb.ua/economics/2023/01/05/541454\\_byudzheth\\_viyni\\_yak\\_ukraina\\_finansovala.html](https://lb.ua/economics/2023/01/05/541454_byudzheth_viyni_yak_ukraina_finansovala.html)
3. Аналіз впливу повномасштабної війни на державний бюджет України. URL: <https://molodyivchenyi.ua/index.php/journal/article/view/5870/5741>



*Магас Анастасія Андріївна,  
студентка I курсу  
спеціальності «Сценічне мистецтво»,  
Фаховий коледж ЗВО «Університет Короля Данила»*

*Науковий керівник:  
Морушко Ольга Василівна,  
доцент кафедри інформаційних технологій,  
кандидат фізико-математичних наук,  
ЗВО «Університет Короля Данила»,  
м. Івано-Франківськ, Україна*

## **ВАЖЛИВІСТЬ ПСИХОЛОГІЧНОГО КОНСУЛЬТУВАННЯ ДЛЯ ЗДОБУВАЧІВ ОСВІТИ У НАВЧАЛЬНИХ ЗАКЛАДАХ**

Психологічна допомога – це безпосередня робота з людьми, спрямована на вирішення різного роду психологічних проблем, пов'язаних з труднощами в міжособистісних стосунках, а також глибинних особистісних проблем [1].

Вона поділяється на такі види:

- психологічне консультування;
- психологічна корекція;
- кризове втручання;
- психологічна реабілітація;
- психологічний тренінг;
- психотерапія.

Психологічне консультування – це найпоширеніший і найкомфортніший метод надання психологічної допомоги, що здійснюється фахівцем у вигляді вербальної комунікації з клієнтом, порад щодо певних питань, рекомендацій щодо психологічних проблем тощо.

Надання психологічних консультацій є важливим кроком у створенні сприятливого середовища для розвитку й навчання здобувачів освіти. Тому наявність можливості поспілкуватися з психологом чи психотерапевтом в закладах освіти є надважливою.

Психологічна допомога в закладах освіти корисна з кількох причин:

- Підтримка емоційного благополуччя: психологи допомагають учням керувати стресом, тривогою, депресією та іншими емоційними проблемами, що можуть виникати в процесі навчання.
- Соціальна адаптація: психологи допомагають учням адаптуватися до нових соціальних середовищ, вирішуючи конфлікти та навчаючи навичкам спілкування.
- Підтримка навчального процесу: психологи сприяють вдосконаленню навчальних навичок, розв'язанню проблем з концентрацією та мотивацією до навчання.
- Професійна орієнтація: психологи допомагають учням визначити свої інтереси, здібності та цілі щодо майбутньої кар'єри.
- Попередження поведінкових проблем: психологи можуть виявити потенційні проблеми у поведінці учнів та вчасно здійснити інтервенцію, щоб запобігти їхньому загостренню або поширенню.
- Підтримка учнів з особливими потребами: психологи працюють з учнями з різними особливостями, надаючи індивідуальну підтримку та розробляючи індивідуалізовані плани навчання.
- Сприяння підвищенню самосвідомості та самореалізації: психологи допомагають учням розуміти себе краще, розвивати вміння саморефлексії та приймати усвідомлені рішення щодо свого життя.
- Сприяння партнерству з батьками: психологи співпрацюють з батьками, надаючи їм поради та підтримку у вихованні дітей, вирішенні проблем та спілкуванні зі школою.



У роботі з психологом здобувачам освіти дуже важливо забезпечити наступні умови [2]:

- Відчуття підтримки: вони відчувають, що у них є місце, де можна поділитися своїми проблемами та емоціями, і отримати підтримку та розуміння.
- Конфіденційність: учні можуть бути впевнені, що їхні особисті дані та інформація залишаються конфіденційними, що дозволяє їм більш вільно висловлювати свої думки та почуття.
- Розвиток навичок: психологи надають учням навички управління емоціями, вирішення конфліктів та розвитку соціальних вмінь, що сприяє їхньому загальному розвитку.
- Можливість виразити себе: вони мають можливість вільно виразити свої думки та почуття без страху від осуду чи критики.
- Збереження психічного здоров'я: психологічна допомога сприяє уникненню або подоланню стресу, тривоги та інших проблем, що можуть впливати на їхнє психічне здоров'я.

Підводячи підсумок, ми можемо прийти до висновку, що наявність психологічного консультування як виду психологічної допомоги є невід'ємною частиною навчально-виховного процесу. Адже, воно сприяє створенню комфортного середовища для навчання та зменшує рівень стресу здобувачів освіти. Підняття теми наявності та важливості психологічного консультування є як ніколи вагомим, особливо в теперішній час, адже з початком повномасштабного вторгнення рівень стресу в дітей збільшився в значну кількість раз і кому як не нам треба бути зацікавленим в здоровому суспільстві нашої країни, як фізичному так і психологічному.

Творячи маленькі кроки в вигляді психологічної допомоги, покращенні освіти, комунікації між викладачами та студентами ми сміливо йдемо до нового майбутнього у вільній країні.

#### СПИСОК ВИКОРИСТАНИХ ДЖЕРЕЛ:

1. Проект Вікіпедія. Психологічна допомога. *Wikipedia*. URL: [https://uk.wikipedia.org/wiki/Психологічна\\_допомога](https://uk.wikipedia.org/wiki/Психологічна_допомога) (дата звернення: 22.03.2024).
2. Мельник Ю., Шаргородська С. Організаційно-методичні аспекти діяльності практичного психолога. *Психологічна газета*, 2008. № 4.

*Макалус Марія Богданівна,  
студентка IV курсу  
спеціальності «Дизайн»,  
ЗВО «Університет Короля Данила»  
Науковий керівник:  
Кухар Галина Михайлівна,  
старша викладачка кафедри дизайну,  
ЗВО «Університет Короля Данила»,  
м. Івано-Франківськ, Україна*

#### Анімація і сучасні книги

Новітні технології змінюють світ, в тому числі і мистецтво, пропонуючи художникам нові способи самовираження. Від цифрового мистецтва до віртуальної реальності, 3D-друку та штучного інтелекту.

Зі швидким розвитком технологій прогресувала й анімація. Еволюція інструментів і програмного забезпечення для цифрової анімації змінила спосіб, у який аніматори створюють і втілюють свої бачення в реальність.

Крім того, розвиток і популярність онлайн-платформ відкрив нові можливості для ані-



маційного контенту. YouTube та Netflix стали майданчиками для розповсюдження анімаційних серіалів, короткометражних фільмів та незалежних проектів [2].

Останнім часом анімаційні фільми не тільки отримали визнання критиків, але й досягли величезного успіху. Сучасні анімаційні фільми охоплюють широкий спектр жанрів і тем, які приваблюють глядачів будь-якого віку. Від драматичних історій до епічних пригод та битв.

Анімація залишила великий слід у масовій культурі. Її персонажі стали культовими фігурами, які надихають і дітей і дорослих. Вплив анімаційних витворів виходить далеко за межі екрана, формуючи спогади дитинства та створюючи почуття ностальгії. Окрім цього, анімаційний контент проник в інтернет-культуру, коли меми та вірусні відео часто використовують анімацію для передачі гумору та креативності [1].

Завдяки цьому технологічному розвитку анімація може бути популярна не тільки в іграх, фільмах та в інших цифрових медіа, але й в книгах. Це явище зможе привернути до себе багато уваги як завзятих любителів книг, так і людей, які не часто її тримають у руках. Також анімована книга зможе зародити більший інтерес дітей до читання, адже улюблений герой оживе на очах.

Анімована книга – це поєднання традиційного друкованого формату з елементами інтерактивних дій. Вона пропонує читачам унікальний досвід, де сюжет книги оживає завдяки використанню гаджетів.

Анімовані книги можуть бути як в електронній формі, де ілюстрації одразу можна побачити в русі на планшетах, смартфонах та інших пристроях, так і у формі друкованих книг, де за допомогою сканування QR-коду можна побачити анімації на екрані. Це все надає читачам можливість взаємодії з текстом у новому форматі, забезпечуючи більш захопливий та цікаво проведений час. Завдяки анімованим книгам читачі зможуть насолоджуватися яскравими та кольоровими рухомими ілюстраціями, які доповнюють сюжет, а також розширювати свої знання та уявлення про написану історію.

Враховуючи те, що технології продовжують розвиватися, майбутнє анімації має необмежені можливості. Удосконалення віртуальної реальності (Іл.1) і доповненої реальності (AR) відкривають захоплюючі можливості для занурення в історію. VR дозволяє глядачам поринути в анімаційні світи, взаємодіючи з персонажами та навколишнім середовищем як ніколи раніше.

Штучний інтелект (AI) також готовий зіграти значну роль у майбутньому анімації. AI може допомогти аніматорам у таких завданнях, як рух персонажів і створення фону, оптимізуючи процес виробництва. Поєднання ІІ та анімації відкриває нові горизонти для прогресивного мистецтва [1].



Іл.1. Обладнання для віртуальної реальності





**СПИСОК ВИКОРИСТАНИХ ДЖЕРЕЛ:**

1. The History of Animation – Full Guide. Mezzolab : вебсайт. URL: <https://www.mezzolab.com/blog/the-history-of-animation> (дата звернення: 27.03.2024)
2. Мистецтво і технології: як технології змінюють світ мистецтва. Pinotspalette : вебсайт. URL: <https://www.pinotspalette.com/naperville/blog/creative-life/-pinotspalettenaperville-art-and-technology-how-technology-is-changing-the-art-world> (дата звернення: 20.03.2024).

**Маланюк Ірина Ігорівна,**

*студентка IV курсу*

*спеціальності «Естрадний спів»,*

*ЗВО «Університет Короля Данила»*

**Науковий керівник:**

**Гусар Дзвіна Олексіївна,**

*доцент кафедри естрадно-вокального мистецтва,*

*кандидат мистецтвознавства,*

*ЗВО «Університет Короля Данила»,*

*м. Івано-Франківськ, Україна*

**ДЖАЗОВІ ТВОРИ СУЧАСНИХ УКРАЇНСЬКИХ КОМПОЗИТОРІВ Г. САСЬКА,  
Н. ЛАГОДЮК, Т. АФНАСЕНКО ДЛЯ ФОРТЕПІАНО**

Мистецтво музичної естради, що виокремилася у західній музичній культурі першої половини ХХ століття, поставши оригінальним напрямком між народним та академічним мистецтвом як «реабілітуючий розважальний різновид музичної культури масового суспільства» [1, с. 28], значною мірою спиралося на традицію джазу – музичного напрямку, що виник на межі 19-поч. 20 століття у США і протягом ХХ століття поширив свій вплив на «легку» музику цілого світу. По суті всі жанри популярної музики, в тому числі, естрадна пісня, позначені впливом стилістики джазу.

Знайомство здобувачів спеціальності «Естрадний вокал» із фортепіанними творами українських композиторів в стилі джаз дає змогу детальніше пізнати специфічні особливості джазової ритміки, мелодики, гармонії, що допоможе відчувати особливу атмосферу джазового музикування і збагачувати свої вокальні композиції запозиченими із джазу елементами.

**Геннадій Сасько** (нар. в 1946 у м. Донецьку) закінчив Київську державну консерваторію ім. П. Чайковського (факультет композиції, клас професора Л. Колодуба). Працював диригентом Ансамблю пісні і танцю Червонопрапорного Західного прикордонного округу, завідувачем музичною частиною Київського російського драматичного театру ім. Лесі Українки та Київського Молодіжного театру. Виступав як джазовий піаніст. Г. Сасько – автор творів для хору, симфонічного оркестру, а також для фортепіано [2]. Написав дві фортепіанні сюїти в джазовій манері «Граю джаз!» («Блюз», «Джаз-вальс», «Ретайм») та «Граю джаз 2» («Балада», «Боса-нова», «Бугі вугі»), які знайомлять виконавців та слухачів з основними джазовими «стандартами», на яких будується світова джазова класика.

Так в п'єсі «Блюз»<sup>2</sup> на тлі послідовності септакордів розмірено простягається мелодія із різноманітним, наближеним до імпровізації ритмом, що вміщає поєднання четвертих нот,

<sup>2</sup>Блюз – сольна пісня афро-американського походження з характерним настроєм, «блакитний диявол», що означає меланхолію та смуток, хандру, передає образи безвиході, скорботи, смерті але і життєлюбства, туги і чуттєвої радості, душевної самотності та братерської любові, скептицизму та протесту, душевного болю та невичерпного оптимізму.



восьми, тріолів, шістнадцятих, різноманітних синкоп, створюючи складне мереживо ритміки блюзового соло.

П'єса «Джаз-вальс» занурює слухача у легкі хвилі вальсу, однак, сповненого терпкуватих джазових гармоній та ускладнених ритмів. Середня частина має насичену фактуру з широким розміщенням октавних басів та акордів в стилі «stride piano» (крокуюче фортепіано) і збагаченою акордами мелодією.

«Регтайм» – свінговий.<sup>3</sup> ритмічний малюнок і типовий акомпанемент (бас-акорд, бас-акорд) в швидкому темпі передають атмосферу німого кінематографу початку ХХ століття з незмінним фортепіанним супроводом тапера.

П'єси зі другої сюїти «Граю джаз»: «Балада», присвячена Френку Синатрі, передає атмосферу мюзиклу (специфічна гармонія, широкий мелодизм), «Боса-нова» - запальний латиноамериканський танець (характерний ритм босса-нови протягом всієї п'єси), «Бугі вугі» - карколомні пасажи в правій руці на тлі активного ритму «шафл» в лівій.

В обидвох сюїтах зустрічаються яскраві ритмічні фігури, класична джазова гармонія, ефектні мелодичні звороти, що подекуди імітують вільну імпровізацію.

**Неоніла Лагодюк** - українська джазова композиторка, піаністка, педагог, викладач-методист музичної школи імені К. Стеценка, м. Київ, Заслужений діяч мистецтв України. Пише музику у джазовому, естрадному і класичному стилях [3]. Неоніла Лагодюк є автором підручника з джазу для учнів, а також кількох збірок творів в джазовому стилі: «Джазові етюди з імпровізацією», «Три джазові п'єси», «Веселий джаз». Збірки містять невеликі п'єси, в яких передані найрізноманітніші елементи джазової ритміки, мелодики, гармонії. Тут і типовий «блукаючий бас», і ритм «шафл», і характерні для блюзового ладу інтонації з його мажоро-мінором та пониженими 5 і 7 ступенями, і дванадцятитактовий період з трьох фраз по чотири такти кожна: 4 такти - тонічна гармонія, 2 такти -субдомінанта, 2 такти - тоніка, 1 такт домінанта, 1 такт субдомінанта і 2 такти тоніка.

Цікавими є також «Варіації на тему української народної пісні» в джазовому стилі та Варіації «Уроки свінгу». Варіаційна форма сприяє розвиткові навиків перелаштування на різні ритми, відтворення зміщених акцентів, поєднання свінгових груп та восьмих, зміни ритмічного малюнку в кожній варіації з поступовим насиченням фактури. Все це сприяє формуванню слухового та виконавського багажу в стилі джаз.

**Тетяна Афанасенко** – піаністка, викладач, композитор. Народилась у місті Дніпрі в сім'ї професійних музикантів. Закінчила Дніпропетровське музичне училище та Національну музичну академію України ім. П. Чайковського за класом фортепіано, кандидат мистецтвознавства, викладач фортепіано [4]. Т. Афанасенко пише фортепіанні твори як у класичному, так і в джазовому стилі, вона є автором декількох нотних видань, в тому числі трьох збірок «Piano Land», в яких зустрічаємо різнохарактерні п'єси, що представляють різні типи фактури джазового фортепіано: свінг («Прогулянка», «Сонячний настрій»), блукаючий бас і «з'їждження» з інтервалу тритон на терцію («Візьмемо зірку», «Крокуючий блюз»), різноманітні синкопи («Яблучний пиріг»), гліссандуючі септакорди або септими («Блюз місячної ходи»), ламані ритмічні і мелодичні ходи («Майстер грув»), широкі ходи басу і акордів в манері «stride piano» («Оksamитовий вечір») тощо.

Фортепіанна творчість цих українських композиторів розкриває широку палітру елементів джазового стилю і розширює горизонти сприйняття сучасної музики.

### СПИСОК ВИКОРИСТАНИХ ДЖЕРЕЛ:

1. Дрожжина Н. В. Вокальне мистецтво естради: історія, теорія, практика. Навчальний підручник для здобувачів ступеня магістра закладів вищої освіти культури і мистецтв III–IV рівнів акредитації зі спеціальності 025 «Музичне мистецтво» спеціалізації «Музичне мистецтво естради» / ХНУМ. Харків : Видавництво «Естет Принт», 2019. 336 с.

<sup>3</sup> Свінг – не просто тріольний ритм, а чверть з восьмою із наголосом на восьмій, наче з'їждження зі слабкої долі на наступну сильну. Видатний джазовий піаніст Біллі Тейлор писав: «джазова ритміка це – акцентуємо слабу долю, відчуваємо сильну, і в цьому полягає «відчуття свінгу».



2. Український музичний світ. Сасько Геннадій. URL: <https://musical-world.com.ua/artists/sas-ko-gennadij-myhajlovych/>
3. Неоніла Лагодюк. URL: <https://lagodyuk.com.ua/>
4. Afabooks Сайт Тетяни Афанасенко. URL: <https://afabooks.com/pro-mene/>

*Мартиновський Артур Русланович,  
студент IV курсу*

*спеціальності «ІТ»,*

*ЗВО «Університет Короля Данила»*

*Науковий керівник:*

*Стисло Тарас Романович,*

*старший викладач кафедри інформаційних технологій,*

*ЗВО «Університет Короля Данила»,*

*м. Івано-Франківськ, Україна*

## РОЗРОБКА АДАПТИВНИХ ВЕБДОДАТКІВ

Використання вебдодатків залишається актуальним, оскільки вони дозволяють користувачам отримувати доступ до інформації та послуг з будь-якого пристрою. Адаптовані вебдодатки автоматично підлаштовуються до розміру екрану та інших характеристик пристрою, на якому вони запускаються. Це дозволяє користувачам отримувати найкращий досвід використання незалежно від того, який пристрій вони використовують.

Існує два основних підходи до розробки адаптивних вебдодатків:

- реактивне програмування (Reactive development) – підхід, який використовує JavaScript для обробки змін у розмірі екрану та інших характеристиках пристрою. Це дозволяє вебдодаткам адаптуватися до змін у реальному часі;
- статична адаптація (Static adaptation) – використовує CSS для створення різних версій вебдодатку для різних розмірів екрану.

Реактивна розробка вважається найпоширенішим підходом до розробки адаптивних вебдодатків. Забезпечує зміну розміру екрану та перетворює макет і стилі вебдодатку, щоб забезпечити коректне згідно розміру екрану відтворення [1].

Перевагами реактивної розробки являється адаптація до змін у реальному часі, інтуїтивність та зручність використання та доступність для користувачів із обмеженими можливостями.

Недоліки реактивного розробки, це складність освоєння та більший обсяг коду, ніж у статичній адаптації [2].

Статична адаптація вважається більш простим підходом до розробки адаптивних вебдодатків. Цей підхід використовує CSS для створення різних версій вебдодатку для різних розмірів екрану [3].

Перевагами статичної адаптації являється простота розробки і менший обсяг коду, ніж у реактивному розробці.

До недоліків статичної адаптації відносять відсутність адаптації до змін у реальному часі та некоректне відтворення для користувачів з пристроями різних розмірів екранів.

У сучасній веброботі існує ряд технологій, які можуть бути використані для розробки адаптивних вебдодатків. До них відносяться:

- Media Queries – CSS-властивість, яка дозволяє визначати, як стилі повинні застосовуватися в залежності від розміру екрану;



- Responsive Design – метод розробки вебсайтів та вебдодатків, який використовує Media Queries для забезпечення оптимального відображення на різних пристроях;
- CSS Grid Layout – новий CSS-макет, який дозволяє створювати гнучкі та адаптивні макети;
- Flexbox – інший новий CSS-макет, що дозволяє створювати гнучкі та адаптивні макети;
- JavaScript-бібліотеки – такі як React, Angular і Vue.js, можуть використовуватися для створення реактивних адаптивних вебдодатків.

Існує ряд практичних порад, які можуть допомогти у розробці адаптивних вебдодатків:

- розробка базового макета, до якого поступово додаються адаптивні функції;
- використання Media Queries найпростіший спосіб забезпечити адаптивність вебдодатку. Дозволяє визначати стилі для різних розмірів екрану. Наприклад, можна приховати певні елементи інтерфейсу на менших екранах або змінювати розташування елементів для кращого використання простору;
- при розробці адаптивного вебдодатку, важливо думати про користувачів і про зручність використання додатку на різних пристроях;
- тестування на різних пристроях з різними розмірами екранів та операційними системами. Це допоможе виявити проблеми із відображенням або використанням додатка;
- використання інструментів розробки які можуть допомогти при створенні адаптивних вебдодатків для різних пристроїв.

У майбутньому популярність адаптованих вебдодатків тільки зростатиме, також очікується розвиток нових технологій, які зроблять розробку адаптивних вебдодатків ще простішою та ефективною. Наприклад, штучний інтелект може використовуватися для автоматичного генерування адаптивних макетів, а машинне навчання може використовуватися для оптимізації продуктивності адаптивних вебдодатків на різних пристроях [4].

Отже, вибір підходу до розробки адаптивних веб-додатків залежить від конкретних потреб і вимог проєкту, від підходів та технологій, таких як Media Queries, Responsive Design, CSS Grid Layout і Flexbox, що дозволяють розробникам створювати адаптивні вебдодатки, які виглядають і працюють коректно на будь-якому пристрої.

#### СПИСОК ВИКОРИСТАНИХ ДЖЕРЕЛ:

1. Baeldung. What Is Reactive Programming? URL: <https://www.baeldung.com/cs/reactive-programming> (дата звернення: 20.03.2024).
2. GistGithub. The intro to reactive programming you missed. URL: <https://gist.github.com/staltz/868e7e9bc2a7b8c1f754> (дата звернення: 20.03.2024).
3. ScienceDirect. Static and dynamic adaptations for service-based systems. URL: <https://www.sciencedirect.com/science/article/abs/pii/S0950584911001364> (дата звернення: 20.03.2024).
4. Hrabovskyi Y., & Fedorchenko V. Development of the optimization model of the interface of multimedia edition: EUREKA: Physics and Engineering. 2019. № 3. P. 3–12. DOI: 10.21303/2461-4262.2019.00902 (in English).



*Маруфенко Валерія Владиславівна,*

*студентка II курсу*

*спеціальності «Менеджмент»,*

*Національний університет «Запорізька політехніка»*

**Науковий керівник:**

*Шмиголь Надія Миколаївна,*

*професор кафедри менеджменту,*

*Національний університет «Запорізька політехніка»,*

*м. Запоріжжя, Україна*

## **БОРОТЬБА З НЕДОСТОВІРНОЮ ІНФОРМАЦІЄЮ ТА ФАКТЧЕКІНГ ЯК СУЧАСНИЙ ІНСТРУМЕНТ МЕНЕДЖМЕНТУ ПЕРСОНАЛУ**

Інформація відіграє важливу роль у формуванні суспільної думки. На жаль не всі люди вміють фільтрувати нескінченний потік інформації з телебачення, Інтернету, радіо та друкованих ЗМІ. Великі проблеми з якими стикаються користувачі – це поширення фейкових новин, інформаційний шум, маніпуляція та спотворення фактів, замкнення у «інформаційній бульбашці».

Особливо ми відчули на собі вплив недостовірної інформації під час війни, коли надають не всю інформацію, спотворюють факти чи маніпулюють нашою свідомістю. Російська пропаганда створює безмежну кількість фейків для нагнітання паніки, дестабілізації українського суспільства, представлення України у негативному контексті на міжнародній арені. Загалом недостовірна інформація призводить до втрати довіри до медіа, посилення розбіжностей у суспільстві, зростання ворожнечі, поширення спекуляції, порушення прав людини, поширення стереотипів, стимулювання кіберзлочинності та ін. Основною причиною такого впливу є те, що недостовірна інформація може викликати емоційну реакцію. А коли людину переповнюють емоції активізується ліва півкуля мозку, що відповідає за логічне мислення. Але, коли є ситуація, де людина переживає сильні емоції може призвести до порушенні раціонального мислення. В цей момент емоції можуть впливати на здатність до об'єктивного аналізу інформації, спричиняючи виникнення пристрасті та упереджень. Також емоційне перевантаження може пригнічувати здатність до концентрації та уваги, що може ускладнити раціональне мислення. Саме тому важливо перевіряти інформацію, щоб не сіяти паніку у голові та навкруги.

Для того, щоб суспільство могло ефективно споживати інформацію, воно потребує певних знань і навичок, щоб запобігти надходженню, сприйняттю та поширенню фейків. Розглядаючи динаміку індексу медіаграмотності за 2020-2022 роки можна дійти висновків, що рівень значно зріс. «Частка аудиторії з вищим за середній рівнем показника зросла з 55% до 81%. Середнє значення показника зросло з 4,8 балів у 2020 році до 5,9 балів у 2022 році. Частка аудиторії з високим рівнем компетентності зросла вдвічі в трьох субіндексах загального рівня медіаграмотності: розуміння ролі ЗМІ у суспільстві (з 45% до 72%), цифрової компетентності (з 49% до 64%) та чутливості до спотвореного контенту (з 56% до 66%). Виключення складає лише субіндекс використання медіа, який значущо не змінився. Цілком передбачуваним є високий рівень медіаграмотності у молоді 18–25 років (за рахунок субіндексів використання та цифрової компетентності) і низький серед старшої вікової групи 56–65»[1]. На такі значні результати могли вплинути: збільшення доступу та створення нових навчальних ресурсів для медіаграмотності, підвищення уваги суспільства до цієї теми, зростання свідомості про вплив дезінформації.

Поняття «Фактчекінг» дослівно перекладається, як перевірка фактів. Діяльність фактчекерів включає боротьбу з дезінформацією та маніпулюванням повідомленнями у медіа. Кожна країна працює над розробленням інструментів для перевірки новин на правдивість. Серед вітчизняних ресурсів, що займаються перевіркою інформації є: «Слово і діло», «StopFake», «MediaSapiens», «VoxCheck», «FactCheck-Ukraine».





«Слово і діло» – український аналітичний портал, який перевіряє, чи виконують українські політики та урядовці взяті на себе зобов'язання.

Український ресурс «StopFake» – один із перших у світі волонтерський проект, який аналізує російську пропаганду.

«MediaSapiens» - онлайн-ресурс, присвячений медіаграмотності, зокрема вчить критично ставитися до медіа, розрізняти якісну та достовірну інформацію, розпізнавати та протистояти маніпулятивним спробам.

«VoxCheck» – це незалежна аналітична платформа, яка викриває брехню, маніпуляції та російську пропаганду в Україні та за її межами.

«FactCheck-Ukraine» – проект активістів громадської організації «УКР», які заснували міжрегіональний фактчекінговий ресурс «Без брехні».

Отже, підводячи підсумки хочу звернути увагу на важливість фактчекінгу для кожної людини. Інформаційна епоха надає нам багато можливостей, але ставить перед нами багато викликів. Інформація на сьогоднішній день це не тільки ресурс, а і зброя. Потрапляння недостовірної інформації до суспільства може кардинально змінити перебіг подій та явищ, включаючи політичні рішення та суспільні настрої. Фактчекінг, як інструмент підтримки медіаграмотності громадськості дуже важливий для нашого часу. Великий акцент слід зробити на перевірку інформації під час війни. Росія неодноразово використовувала пропаганду та інструмент гібридної війни проти України. Створення та поширення дезінформації відбувається постійно та швидко вдосконалюється. Неправдива інформація спрямована викликати емоції аудиторії та маніпулювати суспільною думкою. Це значно ускладнює можливість протидії або нейтралізації наслідків. Тому регулярний фактчекінг інформації є необхідним інструментом протидії маніпуляціям і виявлення неправдивого та шкідливого контенту. Ми повинні розвивати культуру медіаграмотності, щоб захистити себе від негативних наслідків. Тому актуальність боротьби з дезінформацією через розвиток фактчекінгу, як ефективного інструменту розглядається в усіх напрямках інформаційного простору, втім на нашу думку цьому напрямку слід приділити особливу увагу в менеджменті персоналу.

Розвиток у співробітників підприємств навичок фактчекінгу буде сприяти більш обґрунтованим управлінським рішенням та підвищить ефективність командної роботи. Вони стають компетентнішими в оцінці джерел інформації, зможуть проводити аналіз даних і виявляти помилкові твердження. Також такі навички, разом із критичним мисленням, дозволять співробітникам оцінювати ситуації з різних сторін, аналізувати аргументи та приймати виважені рішення на основі обґрунтованих фактів. Таким чином, інвестування в навчання персоналу навичкам фактчекінгу та критичного мислення є стратегічно важливим кроком для підприємств, які прагнуть сталого розвитку та досягнення конкурентних переваг.

#### СПИСОК ВИКОРИСТАНИХ ДЖЕРЕЛ:

1. ГО «Детектор медіа». Індекс медіаграмотності українців: 2020-2022 (повна версія). *detector.media*. URL: <https://detector.media/infospace/article/210210/2023-04-18-indeks-mediagramotnosti-ukraintsiv-2020-2022-povna-versiya/> (дата звернення: 23.03.2024).
2. Мухаріна В., Погребняк І. Фактчекінг як важлива складова медіаграмотності. *«Theoretical and Empirical Scientific Research: Concept and Trends»* : VI International Scientific and Practical Conference, м. Oxford, 2 лют. 2024 р. 2024. С. 307. DOI: <https://doi.org/10.36074/logos-02.02.2024.060> (дата звернення: 24.03.2024).
3. Ратушна Т. О. Фейки як маніпулятивна технологія формування громадської думки. *Актуальні проблеми філософії та соціології* : наук. фах. вид. 29-те вид. Одеса, 2021. С. 71–74. DOI: <https://doi.org/10.32837/apfs.v0i29.963> (дата звернення: 23.03.2024).
4. Островська Н. Фактчекінг під час війни: нові виклики. *Соціальні комунікації в умовах глобалізаційних процесів: стан, тенденції, перспективи* : Міжнар. наук. конф., м. Тернопіль, 16–17 черв. 2023 р. С. 111–113.
5. Shmygol N., Stukonoh K. Instagram as a modern visual tool of digitalization. *The Scientific Jour-*



nal of Cahul State University «Bogdan Petriceicu Hasdeu» Economic and Engineering Studies. 2020. № 8 (2). С. 94–99.

6. Cherniavska O., Shmygol N., Yelisieiev Y., Schiavone F., Shmygol Y., Cherniavska A. Alternative network businesses and approaches of operative income prediction within YouTube channel case. In CEUR Workshop Proceedings. 2022. Vol. 3530.

*Марцінків Дмитро Ігорович,  
студент II курсу  
спеціальності «Інженерія програмного забезпечення»,  
ЗВО «Університет Короля Данила»,  
Головчук Петро Володимирович,  
магістрант,  
спеціальність «Інженерія програмного забезпечення»,  
ЗВО «Університет Короля Данила»,  
м. Івано-Франківськ, Україна*

## **ЯК ВИВЧЕННЯ МОВ ПРОГРАМУВАННЯ ВПЛИВАЄ НА ЛОГІЧНЕ МИСЛЕННЯ ЛЮДИНИ**

У сучасному світі, де цифрові технології пронизують всі сфери життя, вивчення мов програмування стає все більш важливим. Це не лише дає можливість створювати програмні продукти, але й тренує логічне мислення, що є цінним навиком у будь-якій галузі.

Логічне мислення – здатність мислити точно й послідовно, не допускаючи протиріч в своїх міркуваннях, а також вміння викривати логічні помилки [1].

Розвинувши логічне мислення людина буде здатна:

- розбивати складні задачі на дрібні кроки,
- визначати причинно-наслідкові зв'язки,
- систематизувати та узагальнювати інформацію,
- виявляти помилки та неточності,
- прогнозувати результат своїх дій.

І як з цим може допомогти програмування?

Програмування – це навичка, яка може бути застосована в багатьох різних галузях. Незалежно від того, чи ви працюєте в медіа, фінансах, науці або маркетингу, програмування може допомогти покращити вашу ефективність і результативність. Навички програмування дозволяють створювати власні інструменти та автоматизувати рутинні задачі, що значно збільшує продуктивність роботи [2].

Також, програмування допомагає покращити креативність та проблемне мислення, що є важливими навичками в будь-якій професії. Вміння аналізувати та розв'язувати складні проблеми є ключовим для успішної кар'єри [2].

Якщо в суспільстві і надалі побутуватиме думка, що програмуванням можуть займатись тільки люди з «математичним складом розуму», які 24/7 сидять за комп'ютером, то воно багато втрачатиме в плані розвитку технологій та розуміння сучасних процесів і тенденцій.

Для прикладу, на рис. 1 наведений зразок елементарного програмування на мові Python.



```
1  a = 3
2  b = 7
3  c = a + b
4  print(c)
```

PROBLEMS      OUTPUT

10

Рис.1. Приклад програми елементарного сумування на мові Python

Рядок 1.

В програмуванні знак «=» означає не знак рівності, а присвоєння, тобто у самому коді ми зазначаємо, що змінній *a* присвоєно значення 3.

Рядок 2.

Так само, змінній *b* присвоюємо значення 7, а отже наш код сприймає змінні *a* та *b*, як десяткові числа 3 і 7.

Рядок 3.

В третьому рядку, ми зазначаємо, що змінній *c* присвоєно суму змінних *a* та *b*, таким чином у нас  $c = 10$ .

Рядок 4.

Четвертий рядок `print(c)` виводить змінну *c* у OutPut (на вихід).

OutPut – це результат виконання коду, тобто результат того, що ми написали.

`print()` – команда у мові Python, яка виводить у OutPut зазначений текст або функцію.

Результат роботи коду.

Команда `print(c)` виводить результат додавання (змінну *c*) у OutPut.

Таким чином, легко зрозуміти як працює написання найпростішого калькулятора на мові програмування Python. Фактично ми розбили задачу  $3 + 7 = 10$  на трьох змінних  $c = a + b$  та пояснили основу написання коду. Можна підставляти складніші значення, але також зводити все до  $c = a + b$ . Ще ми з'ясували причинно-наслідковий зв'язок у кодуванні, і це все тільки у найпростішому коді!

Здатність розуміти та інтерпретувати код має вирішальне значення у світі, який все більше залежить від технологій. Це дає можливість значній кількості людей отримати уявлення про внутрішню роботу програм і додатків [3].

Розуміння коду покращує навички вирішення проблем, дозволяючи виявляти та виправляти проблеми, а також розробляти нові функції та можливості. Крім того, це сприяє розвитку логічного мислення та глибшому розумінню обчислювальних процесів [3].

Мислення, пов'язане з кодуванням/програмуванням, допомагає нам звертати увагу на деталі, моделювати ситуації в повсякденному житті та давати оцінки на основі великої кількості факторів. Математичні навички не є найважливішими. Як програмісти, ми можемо мати вербальні здібності, які можуть допомогти нам стати успішними програмістами. Це тому, що ми можемо розвинути здатність працювати з граматикою як штучних, так і природних мов [4].

Кожна навичка кодування, яку ми вивчаємо і розвиваємо, може позитивно вплинути на нашу здатність вирішувати проблеми стратегічно, а також на формування навичок логічного моделювання та когнітивних стилів [4].

Отже, вивчення програмування розвиває логічне мислення, допомагаючи розбивати зада-



чі, виявляти зв'язки та вирішувати проблеми. Програмування нерозривно пов'язане з умінням розв'язувати проблеми. Постійне зіткнення з новими завданнями стимулює розвиток логічного мислення, оскільки потрібно шукати ефективні алгоритми та розв'язувати завдання крок за кроком. Від логічного проектування коду до відлагодження помилок, програміст повинен дотримуватися послідовності дій для досягнення бажаного результату. Це розвиває вміння мислити систематично і послідовно, що корисно в усіх сферах життя. Крім того, програмування спонукає до абстракції та генералізації. Розробка універсальних алгоритмів вимагає розуміння загальних закономірностей і вміння застосовувати їх у різних контекстах. Це розвиває здатність виділяти головне та застосовувати його для вирішення різноманітних завдань. Ці навички корисні у будь-якій галузі і сприяють успіху у сучасному технологічному світі.

#### СПИСОК ВИКОРИСТАНИХ ДЖЕРЕЛ:

1. Вікіпедія, про міркування та логічне мислення. URL: <https://uk.wikipedia.org/wiki/%D0%9C%D1%96%D1%80%D0%BA%D1%83%D0%B2%D0%B0%D0%BD%D0%BD%D1%8F>
2. 5 причин, чому професія програміста – це майбутнє URL: <https://www.mukachevo.net/ua/news/view/4953490>
3. Why Programming is Important, Today, and for the Future? URL: <https://codiska.com/articles/why-programming-is-important/>
4. How coding affects thinking URL: <https://www.thatcompany.com/how-coding-affects-thinking>

*Марчук Дмитро Петрович,  
студент II курсу*

*спеціальності «Туризм і рекреація»,*

*ЗВО «Івано-Франківський національний технічний університет нафти і газу»*

*Науковий керівник:*

*Качала Софія Віталіївна,*

*доцент кафедри туризму, рекреації та регіонального розвитку,  
кандидат технічних наук, доцент,*

*ЗВО «Івано-Франківський національний технічний університет нафти і газу»,*

*м. Івано-Франківськ, Україна*

#### ГАСТРОТУРИЗМ В КАРПАТСЬКОМУ РЕГІОНІ ЯК ІНСТРУМЕНТ ПРОСУВАННЯ КРАФТОВОГО ВИРОБНИЦТВА В УКРАЇНІ

Гастрофестивали у Карпатському регіоні є популярними заходами для відвідувачів з усієї України, а в мирні часи й з-за кордону. У сучасних умовах харчування туристів є важливою частиною туристичної індустрії. Туристи не тільки хочуть досліджувати цікаві історичні пам'ятки, міста нашої країни, вони також хочуть знати, що робить кухню унікальною.

Гастрономічний туризм, тобто подорожі з метою задоволення гастрономічних бажань і смаків, є одним з найбільш прогресивних і перспективних напрямків у туристичній індустрії сьогодні.

Розвиток гастрономічного туризму є перспективним напрямком, який позитивно впливає на економіку, зайнятість населення та автентичну спадщину нації, адже туристам необхідно не лише скуштувати місцеву кухню, а й усвідомити історичні витоки та технічні особливості приготування їжі. Такий вид туризму є чудовим інструментом для популяризації та розвитку крафтового бізнесу.



Поглиблене вивчення основних тенденцій розвитку гастрономічного туризму може бути використане в практиці розвитку туристичного ринку. У довгостроковій перспективі це допоможе покращити туристичний імідж нашої країни, в тому числі і Карпатського регіону та збільшити туристичний потік. Стратегічною метою розвитку туристичної галузі України є створення конкурентоспроможного на світовому ринку продукту, здатного задовольнити туристичні потреби населення, і на цій основі забезпечити всебічний розвиток території та її соціально-економічні переваги, при збереженні економічної рівноваги та історичної культури спадщини [1].

До факторів, що сприяють розвитку гастрономічного туризму, слід віднести:

- багатой культурно-історичної спадщини;
- близькість цільових споживачів туристських ресурсів до об'єкту мандрівки;
- зростання популярності телевізійних кулінарних програм і шоу;
- пропагування здорового способу життя;
- розвинене сільське господарство і можливість перебування туристів у сільській місцевості з метою дегустації місцевої кухні і продуктів, вироблених в фермерських господарствах;
- можливість відвідування екологічно чистих господарств і виробництв, знайомство з екологічно чистими, органічними продуктами і їх виробництвом;
- наявність на території регіону корінних народів, або нащадків, які підтримують традиції, кухня яких може стати основою для розробки унікальних гастрономічних турів;
- можливість збору грибів, ягід;
- можливість створення нових робочих місць і залучення місцевих жителів в робочий процес;
- наявність різноманітного природно-рекреаційного потенціалу.

Гастрономічний туризм має свої певні переваги [2, 3], а саме:

- 1) тією чи іншою мірою він є складовим елементом усіх турів. Але, на відміну від інших видів туризму, ознайомлення з національною кухнею стає головним мотивом, метою та елементом гастрономічної подорожі;
- 2) сприяє просуванню місцевих господарств і виробників продовольчих товарів, підприємств туристичної інфраструктури;
- 3) не носить характер сезонного відпочинку, адже для будь-якої пори року можна підібрати відповідний тур;
- 4) популяризує національні (місцеві, крафтові) кулінарні традиції;
- 5) умови для його розвитку мають абсолютно усі країни та регіони, що є унікальною та відмінною рисою означеного виду туризму.

Розглядаючи рівень популярності гастрономічних заходів, можна зазначити, що гастрономічні тури становлять 50% відповідей серед респондентів, що підтверджує перспективність напрямку [4, 5].



Рисунок 1 Рівень популярності гастрономічних заходів серед населення



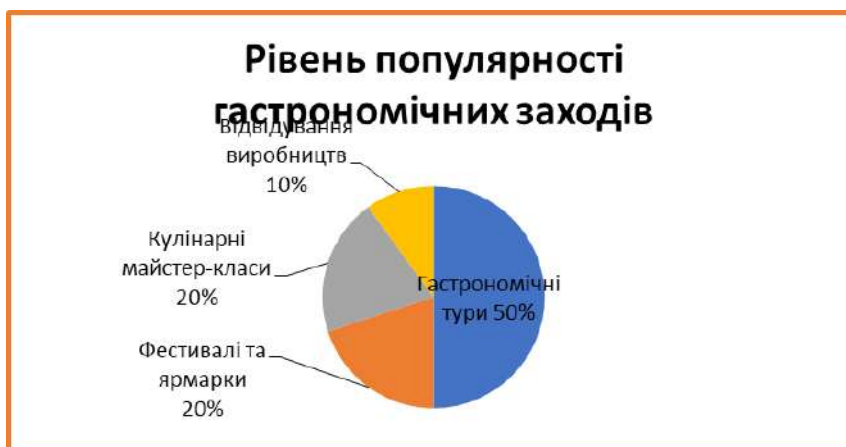

Можна зробити висновок, що гастрономічний туризм з кожним роком стає популярнішим серед туристів (рис. 1). Відіграє важливу роль серед загального туризму, призводить до його розвитку та різноманітності. Гастротуризм має велике значення для економіки країни, адже потенційно може приносити високі надходження до бюджету країни.

Фестивалі відіграють важливу роль у розвитку і просуванні даного виду туризму. Адже окрім смачних страв, відвідувачі також мають нагоду спробувати напої крафтових виробників Карпатського регіону.

У Карпатах полюбили формат того, свята їжі, де можна замовити їжу в різних закладах і, що не менш важливо, з різних міст регіону.

Формати фестивалів дуже різні і включають в себе такі напрями:

- плодово-овочева консервація, рецепти консервації, оригінальні ідеї консервації;
  - традиційні та сучасні способи заготівки продуктів на зиму;
  - традиції українського народу, традиційної та сучасної народної творчості;
  - мистецтво, що стосується теми консервації, заготівки на зиму, овочівництва, сільського господарства;
  - креативні та мистецькі ідеї щодо використання і оздоблення овочів, фруктів;
  - мистецтво прикрашання і оздоблення посуду;
  - суміжні теми збереження квітів, спецій тощо;
  - цікаві ідеї національного декорування;
  - цікаві факти та література;
  - популяризація активного способу життя і здорового харчування.
- дегустація унікальної крафтової продукції (конфітюри, еко-чіпси, чаї, крафтові смаколики, мед та оригінальні медові муси, авторські сири, запашні олії, цукати та пастилу, соуси, спеції і приправи, вина від виноробів, вироби народних майстрів).

Конкурси, дегустації, лекції, ярмарки, концерти, учасники з усієї України, майстер-класи з залученням гостей, унікальні майданчики для просвіти, розваг та спілкування, популяризації народних традицій.

#### СПИСОК ВИКОРИСТАНИХ ДЖЕРЕЛ:

1. World Tourism Organization (UNWTO). Global Report on Food Tourism. URL: <https://www.unwto.org/europe/event/5th-unwto-world-forum-gastronomytourism-0>
2. Рубіш М. А., Чорій М. В., Зеленська Л. В. Гастрономічний туризм як засіб активізації туристичних дестинацій. *Науковий вісник Мукачівського державного університету. Серія Економіка*. 2020. Вип. 1 (13). С. 61–66.
3. Михайлюк О. Л., Хумаров О. А. Перспективи розвитку гастрономічного туризму в Україні. *Економічні інновації*. 2020. Т. 22. Вип. 2 (75). С. 71–81.
4. Закон України про туризм. URL: <https://zakon.rada.gov.ua/laws/show/324/95-вр>.
5. Красовський С. О. Гастрономічний туризм як актуальний тренд сучасної культури. *Питання культурології*. 2021. № 37. С. 169–180.



*Мельничук Дмитро Володимирович,  
студент III курсу  
спеціальності «Фінанси, банківська справа та страхування»,  
ЗВО «Університет Короля Данила»*

*Науковий керівник:  
Тимоць Мирослава Василівна,  
професор кафедри управління та адміністрування,  
кандидат економічних наук, доцент,  
ЗВО «Університет Короля Данила»,  
м. Івано-Франківськ, Україна*

## **ВПЛИВ ЦИФРОВІЗАЦІЇ НА СИСТЕМУ ФІНАНСОВОГО МЕНЕДЖМЕНТУ ПІДПРИЄМСТВА**

Коли ми чуємо словосполучення «цифрова трансформація», перше що спадає на думку – це оцифрування. Оцифрування – це процес перетворення аналогової інформації в цифрову форму за допомогою аналого-цифрового перетворювача, наприклад, у сканерах зображень або для цифрових аудіозаписів. Однак цифрова трансформація є ширшим поняттям, ніж просто оцифрування існуючих процесів. Цифрова трансформація передбачає вивчення того, як продукти, процеси та організації можуть бути змінені за допомогою нових цифрових технологій [1]. В огляді 2019 року пропонується визначення цифрової трансформації як «процесу, спрямованого на вдосконалення організації шляхом ініціювання значних змін її властивостей за допомогою комбінацій інформаційних, обчислювальних, комунікаційних технологій та технологій зв'язку». Цифрову трансформацію можна розглядати як соціально-технічну програму.

Впровадження цифрових технологій може принести перевагу для бізнесу, зокрема для системи фінансового менеджменту підприємства. Коли заходить мова про цифровізацію бізнесу, фінансовий директор уже не просто відповідає за цифри. Він стратегічний партнер, захисник даних. Нині, зазвичай на підприємстві цифровою трансформацією займається або ІТ-відділ спільно з маркетингом і продажами. На окремих підприємствах цю функцію нині виконує спеціально створений діджитал-відділ на чолі з директором із цифрової трансформації (CDTO).

В сучасних умовах господарювання саме фінансовий директор здатен найкраще підготувати організацію до цифровізації: спрогнозувати зміну економіки бізнесу, визначити критерії оцінювання успішності проекту, створити систему управління ресурсами та навчити цього інших. Тому фіндиректор має бути в курсі, як просувається проект цифровізації, і що може вплинути на витрати в той чи інший бік, щоб враховувати різні сценарії.

Ще одним завданням фінансового директора в процесі трансформації – донести власникам, якою стане економіка їх бізнесу після впровадження технології і пояснити ефективність виконаних дій. В одному з подкастів експерти McKinsey розбирали приклад, коли під час трансформації у виробничій компанії прибуток впав на 5%. Спочатку це здавалося провалом, але за підрахунками CFO без трансформації втрати були б у 4 рази більшими. Адже на продуктивність могло вплинути безліч факторів, не пов'язаних із трансформацією: коливання цін на сировину, незаплановані збої в роботі або великі витрати на реструктуризацію. Це дуже гарний приклад того, як важливо розуміти вплив факторів на виробництво і важливість нових технологій на підприємстві.

В Україні технології вживаються довго, але впевнено та успішно. Як показало опитування фінансових директорів від Deloitte, вітчизняні компанії вже минулого року збільшили інвестиції в ІТ, управління даними та автоматизацію бізнес-процесів. Війна сформувала нові парадигми розвитку і зараз в Україні активізуються процеси цифрової трансформації, що зумовлює пошук нетрадиційних форм інноваційного розвитку та потребу впровадження сучасних інформаційних систем і цифрових технологій. На думку переважної більшості дослідників



FinTech, на фінансовому ринку відбулася справжня революція завдяки впровадженню новітніх технологій, які суттєво змінили форми, види, а часом і зміст фінансових послуг. Мова йде не про будь-які технології, а про ті, які є синтезом цифрових технологій та інновацій у фінансовій сфері, що застосовуються для надання, розширення та розповсюдження фінансових послуг технологічними компаніями.

Українські бізнес і влада докладає значних зусиль для введення нових технологій у використання. Наприклад:

1) Diia Summit, який проходив у Києві 19 грудня 2023 р., аносував найближчі плани й презентував нові послуги в «Дії» та сервіси, які полегшують життя українців в умовах війни й наближають перемогу. Згідно з повідомленням посла США в Україні Бріджит Брінк, упродовж п'яти років США виділить Україні 150 млн дол. США для підтримки програми з цифрової трансформації на створення ефективних цифрових екосистем для підтримки економічного зростання, прозорої відбудови та впровадження нових цифрових послуг для громадян та бізнесу, які мають антикорупційний ефект [2].

2) Кабінет Міністрів ухвалив постанову, яка затверджує План використання радіочастотного спектра, що дасть змогу створити фундамент для впровадження нових технологій в Україні (як-от 5G) та ефективно управляти радіочастотним спектром і долати виклики цифрової епохи. Це, зокрема, дасть змогу зменшити цифровий розрив між містами й селами, поліпшити якість електронних сервісів та долучитися до Єдиного цифрового ринку [3].

3) Дослідження «Web3 для України: діалог із засновниками», ініційоване Міністерством цифрової трансформації спільно з Громадською спілкою «Віртуальні активи 2030» у грудні 2023 р., спрямовано визначити основні чинники, які стримують роботу web3-сектора. Проект розглядають як потужний драйвер технологічного та економічного розвитку країни й посилення лідерства України у сфері цифровізації. З метою подолання негативних наслідків регуляторної невизначеності розвитку web3-індустрії Комітет Верховної Ради України з питань фінансів, податкової та митної політики вніс на розгляд у Верховну Раду України законопроект про віртуальні активи, який допоможе створити для web3-бізнесу прийнятні умови для його стабільної роботи й розвитку [2].

Тож цифрова трансформація має великий потенціал для покращення системи фінансового менеджменту підприємницьких структур, залучення новітніх технологій в різноманітні галузі дає швидкість обміну інформації, спрощення деяких процесів роботи і не мало інших ефектів.

#### СПИСОК ВИКОРИСТАНИХ ДЖЕРЕЛ:

1. Вікіпедія. URL: [https://uk.m.wikipedia.org/wiki/8F#cite\\_ref-11](https://uk.m.wikipedia.org/wiki/8F#cite_ref-11)
2. Національний інститут стратегічних досліджень. URL: <https://niss.gov.ua/news/komentarij-ekspertiv/tsyfrova-transformatsiya-ekonomiky-ukrayiny-v-umovakh-viyny-hruden-2023>
3. Фінансова академія. URL: <https://finacademy.net/ua/materials/article/finansovyy-direktor-i-cifrovizaciya>



*Мельничук Христина Дмитрівна,  
студентка III курсу денної форми навчання,  
група КГРСс-21-1,  
Фаховий коледж ЗВО «Університет Короля Данила»*

*Науковий керівник:  
Луцький Роман Петрович,  
директор Науково-дослідного інституту  
імені Академіка Івана Луцького,  
доктор юридичних наук, професор,  
ЗВО «Університет Короля Данила»,  
м. Івано-Франківськ, Україна*

## МАРКЕТИНГОВІ СТРАТЕГІЇ ТА РЕКЛАМА ДЛЯ ГОТЕЛІВ

Готельний бізнес, як одна з найважливіших галузей туристичної індустрії, є надзвичайно складним і має велику кількість особливостей. Кількість готелів дійсно величезна та постійно зростає. Залучити гостей, задовольнити потреби, отримати позитивний відгук та рекомендацію іншим стає все складніше та складніше [2].

Кожному власнику готелю зараз необхідно «грати» за клієнта в цифрових торгових точках і цифрових мережах, які розвиваються з кожним днем. Це необхідно для обслуговування відвідувачів, управління номерним фондом, доступністю та цінами. В результаті, багато власників готелів продовжують задаватися питанням, як підвищити свою присутність в Інтернеті, одночасно керуючи своєю компанією. Швидке зростання використання Інтернету та розширення доступу до електронної комерції та онлайн-бронювання стали перевагою для готельного бізнесу. Зростання кількості клієнтів, які бронюють номери в готелях через Інтернет, призвело до підвищення цін на проживання в готелях, що дозволило суттєво заощадити кошти.

Тому, саме в справі просування дуже допомагає маркетингова стратегія.

Маркетингова стратегія – це добре продуманий план, який включає заходи для перетворення потенційних клієнтів в існуючих та досягнення довгострокових і короткострокових цілей компанії. Це розуміння потреб споживачів, вибір каналів комунікації та розвиток конкурентної переваги [1].

Правильна маркетингова стратегія допомагає створювати позитивний імідж готелю, протистояти нападкам конкурентів і різного роду зовнішнім впливам. Є три підходи, які може використовувати готельне підприємство для досягнення маркетингових цілей: стратегія недиференційованого маркетингу, стратегія диференційованого маркетингу та концентрована стратегія маркетингу.

Стратегія недиференційованого маркетингу. Виявлені відмінності між споживачами не враховуються. Акцент робиться на факторах, які об'єднують гостей готелю, а не на тому, що їх розрізняє. Планується створювати продукт, орієнтований на задоволення більшості клієнтів. Використовуючи такий підхід, готель економить на додатковому тренінгу для персоналу, рекламі, маркетингових дослідженнях.

Стратегія диференційованого маркетингу. Готель зосереджує свої сили на декількох сегментах ринку. У цьому разі готель індивідуально розробляє для кожного сегменту свій продукт і свою маркетингову стратегію. Безсумнівним плюсом такої стратегії є те, що вона дає можливість готелю продати свій продукт великому числу споживачів, тим самим збільшивши обсяг продажів, а отже, і доходи. Існує також і мінус, який полягає в тому, що готель змушений розробляти кілька стратегій маркетингу, проводити дослідження декількох ринків, а це вимагає додаткових грошових витрат, на відміну від недиференційованого підходу.

Концентрована стратегія маркетингу. У цьому разі керівництво готелю вибирає один, але, на його думку, найперспективніший сегмент ринку і зосереджує всі зусилля на його освоєнні, намагаючись охопити якомога більшу частку ринку за рахунок поглибленого вивчення потреб



саме цього сегменту [3].

Очевидно, що маркетингові стратегії готелів різної величини і масштабів поширення готельних ланцюгів можуть бути досить різними.

Найпоширенішою формою рекламування послуг готелю є проспекти, які розсилають переважно в бюро подорожей та в інші готелі. Проспекти, окрім цікавої, кольорової, привабливої обкладинки, містять фотографії внутрішніх приміщень, короткі відомості про обсяг та рівень послуг, а також ціни за обслуговування. На останній сторінці часто розміщується спрощений план міста з позначенням готелю, що рекламується, вокзалів, аеропорту, а деколи - основних об'єктів, пам'ятників тощо.

У багатьох країнах з розвинутим автомобільним сполученням практикується розміщення рекламних щитів окремих готелів далеко за містом - на шосе. Вони містять приблизно таку інформацію: «П'ятнадцять хвилин їзди до готелю. Всі зручності, низькі ціни». Для оформлення таких щитів, розміщених на стінах будинків або встановлених на землі, використовують фарби, які світяться вночі. Написи повинні бути, звичайно, дуже короткими, щоб пасажери, які їдуть з великою швидкістю, могли їх прочитати.

Хорошим засобом реклами є також перепустки в номер, які діють в багатьох готелях. Такі перепустки надають право гостям, які перебувають у готелі, на отримання ключа від номера, а також містять основну інформацію про готельні правила. Перепустки не повинні підлягати поверненню при від'їзді, в них тільки відзначається дата виїзду. Якщо клієнт був задоволений послугами готелю і в нього збереглася ця перепустка, то він порекомендує цей готель своїм знайомим, повідомивши їм відразу точну адресу, телефон, ціну. Таким чином, перепустка виконує водночас декілька функцій.

Дуже важливою складовою готельної реклами та інформації є різні друковані засоби. Друкована реклама розглядається як один із засобів залучення нової та закріплення старої клієнтури і передбачає такі засоби, як проспект готелю (буклет), відомості про тарифи, перелік додаткових та периферійних послуг, перелік визначних місць міста з вказаними адресами та годинами роботи, телефонний довідник, фірмові поштові листівки, папір, конверти з видом готелю, чемоданні наклейки. Як свідчить практика, найчастіше використовуються готельні проспекти і чемоданні наклейки. Проспекти інформують, рекламують і водночас це – сувенір [4].

Отже, дивлячись на вище сказане, можна визначити, що маркетингові стратегії та і сама реклама – є головним чинником просування та розвитку готелю. А постійне її удосконалення надасть ще більшого результату та зростання готельного бізнесу.

#### СПИСОК ВИКОРИСТАНИХ ДЖЕРЕЛ:

1. Маркетингова стратегія. URL: <https://sendpulse.ua/support/glossary/marketing-strategy>.
2. Маркетинг готелю чи готельної мережі. URL: <https://dinanta.com/blog/hotel-marketing-strategy>.
3. Маркетингові важелі стратегічного розвитку готельного бізнесу. URL: [http://www.visnyk-econom.uzhnu.uz.ua/archive/18\\_2\\_2018ua/17.pdf](http://www.visnyk-econom.uzhnu.uz.ua/archive/18_2_2018ua/17.pdf)
4. Скибінський С. В., Іванова Л. О., Моргун О. Ф. Маркетинг готельних послуг. URL: [https://tourlib.net/books\\_ukr/skybinsky13.htm](https://tourlib.net/books_ukr/skybinsky13.htm)





*Миюк Ольга Ігорівна,  
студентка III курсу  
спеціальності «Музичне мистецтво»,  
Фаховий коледж ЗВО «Університет Короля Данила»  
Науковий керівник:  
Щербій Світлана Олександрівна,  
викладач кафедри естрадно-вокального мистецтва,  
ЗВО «Університет Короля Данила»,  
м. Івано-Франківськ, Україна*

## **ІВАН ПОПОВИЧ – ЛЕГЕНДА УКРАЇНСЬКОЇ ЕСТРАДИ (ДО 75-РІЧЧЯ ВІД ДНЯ НАРОДЖЕННЯ)**

Традиційна естрадна пісня посідає значне місце в українському культурному просторі. Як стилістичний напрям, заснований на естетиці другої половини ХХ століття, вона є популярна серед виконавців і слухачів різного віку. Стильове розмаїття традиційної естрадної пісні пов'язане з тривалим часом становлення української класичної естради, її мистецькими досягненнями, та є вагомим пластом української музичної культури.

Яскравим представником традиційної естрадної пісні є один із найвідоміших українських естрадних співаків, яскрава постать Золотого фонду української естрадної сцени, композитор, народний артист України, учасник багатьох визначних культурно-мистецьких фестивалів Іван Попович.

Народився Іван Попович у 1949 році в селі Осій на Закарпатті. Ще навчаючись в Ужгородському музичному училищі у 1973 році Іван Попович став Лавреатом Х Всесвітнього фестивалю молоді в Берліні. Цей рік і прийнято вважати початком його творчої кар'єри.

Під час навчання у в музичній академії у Львові, де Іван Попович навчався на диригентсько-хоровому факультеті, а паралельно – вокалу в класі Марії Байко й Павла Кармелюка, почав співати у ВІА «Арніка». Він був досить популярним у 1970-80-х роках. А вже у 1976 році разом з іншим видатним музикантом Віктором Морозовим заснував ВІА «Ровесник». Вже через рік ансамбль Івана Поповича запросили до філармонії. Згодом, в Ужгороді, талановитий музикант заснував ВІА «Закарпаття», а через рік потрапив до Київського мюзік-холу.

Пік популярності Івана Поповича припав на середину 1980-х років. Тоді з ефіру не сходили його пісні «Карпатська свайба», «Василина», «Розлук не буде», «Мене радує світ». В 1999 році за особистий внесок у розвиток української пісні та вагомі здобутки його нагородили орденом «За заслуги» III ступеня.

У 2002 році Іван Попович заснував і очолив благодійну організацію «Культурно-мистецький центр “Іванко”». З 2005 співак працює художнім керівником департаменту «Державна театральна-видовищна агенція» Міністерства культури та туризму України. Від 2006 – завідує кафедрою естрадного співу Коледжу культури і мистецтв (Київ). Автор і ведучий телепрограми «На гостину до Івана Поповича» [3, с. 382].

У 2012 році співак прийняв участь у безпрецедентному епохальному музичному телемарафоні «Пісня об'єднує нас!», який увійшов до світової Книги рекордів Гіннеса в категорії «Найтриваліший музичний телевізійний марафон національної пісні у прямому ефірі» [2].

Голос Івана Поповича – приємного ліричного забарвлення. Його пісням притаманні юнацький запал і поєднання пісенного фольклору з традиційною манерою естрадного музикування. Репертуар Івана Поповича – це патріотичні, гуцульські пісні та власна лірика. Особливе значення у його творчості займає любов до рідного краю, до Карпат.

Гастролював музикант у різних куточках світу – Канаді, Індії, Бразилії, Італії, Греції, США та інших країнах. Його тепло зустрічають як і в маленьких містечках, так і в найбільших залах великих міст України. А його творчість досі люблять та цінують. В доробку – два студійні альбоми: «Золото Карпат» (2001), «Отаман Карпат» (2006).



Іван Попович є один із зачинателів української естради, серед яких Софія Ротару, Назарій Яремчук та Василь Зінкевич. На піснях Поповича виросло не одне покоління. Його композиції давно стали народними. У спілкуванні з журналістами він завжди є прямолінійний та критично висловлюється щодо майбутнього бездарних співаків. Працюючи з творчою молоддю він завжди визначав чи є в них майбутнє як митця та міг розгледіти справжній талант.

Відомо, що одного разу Іван Попович почув спів хлопчика Михайлика і підтримав юне обдарування. У наступні роки Михайлик розвинув свій талант та став відомим як Dzidzio, один із найуспішніших поп-зірок сучасної України. Провідний музичний артист, актор-співак Михайло Хома, який втілює образ Dzidzio, запросив Івана Поповича, народного артиста України, на спільний виступ як знак подяки за підтримку та віру в талант молодого виконавця [1, с. 130]. Музиканти виконали разом такі хіти як «Василина» та «Розлук не буде».

Іван Попович став уособлення української душі та вільності духу, вірності батьківським традиціям. Його творчість, сповнена любові до рідного краю та карпатських мотивів, стала невід'ємною частиною культурної спадщини України.

#### СПИСОК ВИКОРИСТАНИХ ДЖЕРЕЛ:

1. Конвалюк Уляна. Михайло Хома: трансформація образу – від трікстера – до співака академічного плану. Актуальні питання гуманітарних наук. 2022. Вип. 54, Т. 1. С. 128–134. DOI: <https://doi.org/10.24919/2308-4863/54-1-18>
2. Поплавський М. Марафон української пісні увійшов до світової Книги рекордів Гіннеса. URL: <https://tsn.ua/ukrayina/mihaylo-poplavskiy-ukrayinska-pisnya-vstanovila-svitoviy-rekord-i-vviyshla-do-knigi-rekordiv-ginnesa-2297071.html> (дата звернення: 28.03.2024).
3. Українська музична енциклопедія / Національна академія наук України. Т. 5. Київ, 2018. С. 381–382.

*Молицька Вікторія Василівна,  
студентка III курсу денної форми навчання,  
група КФс-21-1,*

*Фаховий коледж ЗВО «Університет Короля Данила»*

*Науковий керівник:*

*Луцький Роман Петрович,  
директор Науково-дослідного інституту*

*імені Академіка Івана Луцького,  
доктор юридичних наук, професор,  
ЗВО «Університет Короля Данила»,  
м. Івано-Франківськ, Україна*

#### ПРОБЛЕМНІ АСПЕКТИ ФУНКЦІОНУВАННЯ БАНКІВСЬКОГО СЕКТОРУ НАШОЇ ДЕРЖАВИ В УМОВАХ ВОЄННОГО СТАНУ

Банківська система України виступає надійним регулятором економічного сектору, генеруючи кількість грошей в обігу та забезпечуючи стабільність національної валюти, впливаючи таким способом на діяльність учасників виробничого процесу.

24 лютого 2022 року всі суб'єкти української економіки зіштовхнулися з непередбачуваними викликами, спричиненими повномасштабним вторгненням російських військ до України. Слід зазначити, що фінансовий сектор виявився підготовленим до цих подій, у першу чергу завдяки плідній праці учасників ринку та системній роботі регулятора



впродовж попередніх років, в тому числі в умовах роботи під час карантинних обмежень, пов'язаних із пандемією COVID-19. Завдяки виваженим діям регулятора банківський сектор встояв та продовжує розвиватися, адже в контексті прискореної євроінтеграції заплановані нормативні та регуляторні зміни набули невідкладного характеру [1].

За воєнного стану банківська система не допустила ніяких колапсів і насамперед це пояснюється тим, що комерційні банки були добре капіталізовані. Це підтверджує результат оцінки стійкості банків, яка передбачає й оцінку якості активів (asset quality review – AQR), а для найбільших банків ще й стрес-тестування або оцінка достатності та потреби в капіталі, яку проводить Національний банк [2, с. 98].

Незважаючи на активні воєнні дії на значній території України, банківський сектор може похвалитися відносною стабільністю функціонування. Так, хоча у 2022 році кількість відділень банківських установ у країні скоротилася, проте банки відновлювали роботу своїх мереж у звільнених регіонах. Наразі майже 70% всіх відділень цієї мережі припадає на системно важливі банки, третина – на відділення інших банків. Скорочення банками кожного п'ятого відділення та персоналу зумовлене розташуванням їх у регіонах, де велися чи наразі відбуваються активні бойові дії, а, отже, попит на банківські послуги нижчий [4, с. 214].

Банківський сектор залишався операційно прибутковим попри воєнні дії, зокрема, завдяки скороченню витрат. Складові операційного доходу повільно відновлюються. Однак, суттєві відрахування в резерви під очікувані внаслідок війни втрати зумовили його збиток у розмірі 4.5 млрд грн у II кварталі, 4.6 млрд грн – з початку року. Кількість збиткових за квартал банків становила 24 установи [6].

За даними Міністерства фінансів, станом на 3 листопада 2022 року було оповіщено, що близько 10–15 банків України будуть ліквідовані через неплатоспроможність і відсутність ліквідності, проте відомо, що і до початку повномасштабного вторгнення їхній фінансовий стан викликав занепокоєння, тому в кризових умовах воєнного стану цим банкам працювати успішно просто неможливо. З 1 березня 2022 року частка непрацюючих кредитів зросла на 94 млрд грн [3, с. 52].

У 2022 році клієнти банківського сектору взаємодіяли з фінансовими установами, вкладаючи до них свої кошти на поточні рахунки, що свідчить про довіру вкладників до банків, незважаючи на ті обставини, у яких їм доводиться функціонувати. Також варто відмітити і збільшення строкових вкладів населення в іноземній та національній валюті [4, с. 214].

Слід зазначити, що внески фізичних та юридичних осіб добре впливають на економіку держави загалом, адже, коли населення на купляє іноземну валюту чи імпортні товари, а натомість робить вклади грошових коштів у банки, тиск на ціни та валютний курс з боку Нацбанку зменшується. Також гроші, розміщені на депозитах у банках, виступають джерелом для кредитування економіки, що, у свою чергу, сприяє поживленню економіки країни.

Крім того, банки підтримують роботу систем мобільного та інтернет-банкінгу. Отже, клієнти мають постійний дистанційний доступ до управління власними коштами [5].

Стабільності роботи комерційних банків сприяла політика цих установ стосовно клієнтів, яка зберігала ознаки максимальної підтримки. Це, зокрема, виявляється в пролонгації абсолютної більшості наданих раніше тимчасових пільг та безкоштовних сервісів з одночасним відновленням роботи відділень, навіть розширенням мережі та відкриттям нових точок надання банківських послуг. Тобто зберігаються всі запроваджені на початку війни пільги для клієнтів: кредитні канікули – для населення та бізнесу, що не мали прострочених кредитних зобов'язань, для власників кредитних карток; обслуговування карткових рахунків за всіма тарифними пакетами та перекази коштів з рахунків – без комісій, як правило; картки, термін дії яких закінчився в період воєнного стану, автоматично залишаються активними. Така діяльність супроводжується розширенням номенклатури депозитних продуктів і добре обґрунтованими маркетинговими прийомами та поступовим поновленням роздрібною кредитування, продажем права вимоги за кредитами проблемних позичальників. Загалом ці дії спрямовані на відновлення доступності банківських послуг для населення та малого і



середнього бізнесу (зростання фінансової інклюзії) [2, с. 99].

Національний банк спонукає банки оцінювати кредитні збитки своєчасно, повною мірою відображати вплив негативних подій на якість активів і за можливості проводити виважені реструктуризації, які сприятимуть нормалізації боргового навантаження позичальників та підвищать стійкість банківського сектору [6].

Також завдяки постійній роботі банківської системи щодня у звичайному режимі відбуваються безготівкові розрахунки та операції за допомогою платіжних карток (Mastercard, Visa тощо). Тобто клієнти банків можуть цілодобово та незалежно від вихідних днів здійснювати безготівкові розрахунки або у разі необхідності знімати готівку в банкоматах [5].

Національний банк як регулятор ринку фінансових послуг імплементує Угоду про асоціацію між Україною та ЄС і наближає національне законодавство до законодавства ЄС, впроваджує міжнародні стандарти, розвиває співробітництво з органами регулювання та нагляду держав-членів ЄС, а також його інституціями за такими напрямками, як: банківське регулювання та нагляд; функціонування та розвиток платіжних систем; лібералізація руху капіталу та платежів; регулювання та нагляд на ринку небанківських фінансових послуг; захист прав споживачів фінансових послуг; протидія відмиванню грошей та фінансуванню тероризму; бухгалтерський облік; кіберзахист та інформаційна безпека у банківській системі. Станом на сьогодні в ЄС запроваджуються Треті правила Базельського комітету з питань банківського нагляду [2, с. 102–103].

Незважаючи на те, що в умовах війни у банків дедалі погіршується співвідношення витрат і доходів, зростає частка NPL (непрацюючі кредити), триває масова міграція людей за кордон, є залежність від рефінансування, відтак вони втрачають частину персоналу через міграцію або у зв'язку з мобілізацією, банки доволі успішно реагують на ці виклики. Їм вдається зберігати операційний дохід в основному завдяки оптимізації витрат та готовності менеджменту адекватно реагувати на сучасні виклики. Лише дві фінустанови з початку повномасштабного вторгнення РФ заявили про свою неплатоспроможність (Мегабанк та Банк Січ, обидва не є системно важливими банками для української економіки та мали певні зауваження НБУ до своєї роботи ще до війни) [1].

Зараз політика держави спрямована на створення найбільш вигідного середовища для повернення громадян України, які примусово покинули територію нашої країни, адже це допоможе забезпечити стабільність економіки. Така система є доречною, оскільки у воєнний час підтримка з боку держави є досить важливою для банківського сектору, основним завданням якого є стабілізація грошової одиниці, що має прямий вплив на стан економіки.

Також новою проблемою для банківської системи в сучасних реаліях стали заплановані та аварійні відключення світла, води та опалення. Національний банк не залишає банки боротися з цим самостійно, а узгоджує план щодо роботи в такій ситуації. Станом на 24 листопада 2022 року цей план ще не був опублікований, але оголошено про переваги надання послуг онлайн [3, с. 53].

Національний банк України постійно працює над розробкою та впровадженням нових інструментів надання банкам фінансування, які допоможуть банківським установам задовольняти попит суб'єктів господарювання на гривневі кошти та продовжувати належним чином виконувати одну із основних своїх функцій – це інвестування та підтримка економіки. Це важливо сьогодні та особливо буде актуальним після завершення війни, коли потрібно буде відновлювати національну економіку та повертати її до повноцінного функціонування [2, с. 102].

Регуляторну діяльність, що проводить НБУ протягом воєнного часу можна визнати ефективною, яка зупинила панічні настрої як співробітників, так і клієнтів банків. Введені обмеження є доречними в умовах сьогодення, це підтверджується динамікою фінансового стану банківської системи протягом останніх місяців [3, с. 53].

У перспективі Національний банк змушений уважно стежити за ризиками банківського сектору та вчасно реагувати на них. Він як регулятор банківського сектору повинен



підтримувати його стабільність та проводити політику стимулювання залучення коштів клієнтів у банки [4, с. 216].

Перспективою подальших розробок у цьому напрямі є дослідження напрямів розвитку банківського сектору України у післявоєнний період [4, с. 216].

Заважаючи на значні зміни, які зараз відбуваються в Україні та світі, причина виникнення яких зумовлена як пандемією, так і війною, банківський сектор зміг утримати відносно стає положення на ринку фінансових послуг. Варто зазначити, що період подальшого ведення бойових дій наразі невідомий, тому Національний банк як регулятор усіх банківських установ зобов'язаний здійснити приблизне планування подальшої діяльності, враховуючи як відкриті, так і приховані показники обставин сьогоdnішнього часу.

#### СПИСОК ВИКОРИСТАНИХ ДЖЕРЕЛ:

1. Понад пів року війни: стан та перспективи банківського сектору. URL: <https://yur-gazeta.com/dumka-eksperta/ponad-piv-roku-viyni-stan-ta-perspektivi-bankivskogo-sektoru-.html>
2. Нянько В., Нянько І., Нянько В. Банківська система за воєнного стану та у післявоєнному відновленні України. *Наукові записи Львівського університету бізнесу та права*. Львів. 2022. С. 96–105.
3. Дорошенко Н. О., Бакланова А. О. Банківська система України за період воєнного стану: виклики і здобутки. *Вісник Харківського національного університету імені В. Н. Каразіна*. Харків. 2022. С. 48–56.
4. Котік Б. С., Смолінська С. Д. Функціонування банківського сектору України в період воєнного стану. *Науковий журнал «Молодий вчений»*. Львів. 2023. С. 213–217.
5. Як працюють банки та чи є вихідні дні у банківській системі України під час війни – НБУ. URL: [https://buh.ligazakon.net/news/210236\\_yak-pratsyuyut-banki-ta-chi--vikhdn-dn-u-bankvsko-sistemi-ukrani-pd-chas-vyni--nbu](https://buh.ligazakon.net/news/210236_yak-pratsyuyut-banki-ta-chi--vikhdn-dn-u-bankvsko-sistemi-ukrani-pd-chas-vyni--nbu)
6. Банки у II кварталі підвищили ліквідність та операційну прибутковість в умовах воєнного стану. *Огляд банківського сектору*. URL: <https://bank.gov.ua/ua/news/all/banki-u-ii-kvartali-pidvischili-likvidnist-ta-operatsiynu-pributkovist-v-umovah-voyennogo-stanu--oglyad-bankivskogo-sektoru>





*Мороз Аліна Петрівна,  
студентка III курсу денної форми навчання,  
група КЮс-21-1,  
Фаховий коледж ЗВО «Університет Короля Данила»  
Бабецька Іванна Ярославівна,  
проректор з соціально-виховної роботи,  
кандидат юридичних наук, доцент кафедри права і  
публічного управління,  
ЗВО «Університет Короля Данила»,  
м. Івано-Франківськ, Україна*

## **ПРАВО НА ЖИТТЯ ТА УСУНЕННЯ НЕБЕЗПЕКИ, ЯКА ЗАГРОЖУЄ ЖИТТЮ І ЗДОРОВ'Ю**

У сучасному світі, де глобальні виклики та загрози стають все більш різноманітними та складними, питання захисту основоположних прав людини набуває нового значення. Право на життя є фундаментальним, від якого відштовхуються всі інші права та свободи. Проте, сучасні умови життя вимагають від правової системи не лише визнання цього права, а й ефективних механізмів його захисту від різноманітних загроз. Це можуть бути екологічні катастрофи, техногенні аварії, медичні помилки, кримінальні посягання, та багато інших факторів. Враховуючи це, стає очевидною потреба в глибокому аналізі існуючих механізмів захисту права на життя та розробці нових, більш ефективних підходів до усунення небезпек, що загрожують життю та здоров'ю людини.

Метою дослідження є аналіз існуючих підходів до захисту права на життя та розробка рекомендацій щодо удосконалення механізмів усунення небезпек для життя та здоров'я.

Право на життя та здоров'я, як ключові складові прав людини, становлять основу для гідного життя кожної особи та є невід'ємними від її гідності та свободи. Ці права гарантуються міжнародними та національними законами з метою забезпечення захисту та підтримки фізичного та психічного благополуччя людей у всіх сферах життя. Один з ключових аспектів права на життя та здоров'я полягає у їхньому універсальному застосуванні, тобто ці права поширюються на всіх людей, незалежно від їхньої раси, кольору шкіри, статі, релігії, політичних переконань, соціального статусу або будь-яких інших обставин. Це означає, що кожна людина має право на життя та здоров'я без будь-якої дискримінації або обмежень [1, с. 45].

Другим важливим аспектом є гарантія доступу до якісної медичної допомоги та медичних послуг. Право на здоров'я включає в себе не лише право на отримання медичного обслуговування у випадку хвороби чи травми, але й право на профілактичні заходи, які сприяють збереженню та зміцненню здоров'я. Це може включати в себе доступ до вакцинації, регулярні медичні огляди, консультації з лікарями та інші профілактичні заходи, які допомагають запобігти захворюванням та покращити загальний стан здоров'я. Третім аспектом є захист від будь-яких форм насильства чи загроз, які можуть ставити під загрозу життя та здоров'я людини. Це означає, що держава та інші суспільні інституції мають приймати ефективні заходи для запобігання насильству та забезпечення безпеки всіх громадян. Вони повинні встановлювати закони та політики, які забезпечують захист від домашнього насильства, насильства в громадських місцях, військових конфліктів, тероризму та інших форм насильства [1, с. 66].

У міжнародних документах та в основних законах країн світу право на життя визначається як невід'ємне та абсолютне для всіх: у статті 2 Конвенції про захист прав людини і основоположних свобод 1950 року зазначено, що кожному гарантується право на життя відповідно до закону [2].

В Україні право на життя закріплено у статті 27 Конституції: «Кожна людина має невід'ємне право на життя. Ніхто не може бути свавільно позбавлений життя. Обов'язком держави є захист життя людини. Кожен має право на захист свого життя і здоров'я, життя і здоров'я



інших людей від протиправних посягань» [3].

Право на усунення небезпеки, яка загрожує життю та здоров'ю, є одним із фундаментальних прав громадян, яке забезпечує їхню безпеку та благополуччя. Згідно з цивільним кодексом України, фізична особа має право вимагати усунення небезпеки, що виникає внаслідок підприємницької або іншої діяльності, яка може загрозувати її життю та здоров'ю. Це право забезпечується шляхом визначення відповідальності за незаконну чи недбалу діяльність, яка створює небезпеку, а також механізмів врегулювання спорів та конфліктів у цій сфері [4, с. 34]. Право на усунення небезпеки базується на принципах відповідальності та запобігання, що є основними принципами цивільного законодавства. Згідно з ними, кожна особа, яка вчиняє дії, що можуть призвести до небезпеки для інших осіб, зобов'язана вжити всіх можливих заходів для уникнення шкоди. Це передбачає, що підприємці та інші господарюючі суб'єкти повинні діяти обачно та відповідально у своїх ділових операціях, аби запобігти потенційно шкідливим впливам на життя та здоров'я людей.

Історія захисту права на життя та здоров'я пройшла складний та довгий шлях, відображаючи еволюцію суспільних цінностей, медичних досягнень та правових норм протягом великого періоду людської історії. Забезпечення цих прав стало важливою складовою розвитку громадянського суспільства та глобальної правової системи. [5, с. 44].

Організація та процедура захисту від небезпеки для життя та здоров'я грають важливу роль у забезпеченні безпеки на робочому місці та в повсякденному житті. Це включає в себе широкий спектр заходів, які спрямовані на запобігання травмам, хворобам та іншим ризиковим ситуаціям, які можуть загрозувати життю та здоров'ю людей. Одним із ключових аспектів організації захисту є розробка та впровадження системи управління безпекою. Ця система включає в себе оцінку ризиків, розробку та виконання заходів щодо їх запобігання, навчання персоналу правилам та процедурам безпеки, а також встановлення механізмів моніторингу та контролю за виконанням цих заходів [6, с. 13].

Висновок. Право на життя та здоров'я є фундаментальними та невід'ємними правами людини, які забезпечують основу для гідного існування кожної особи. Вони гарантовані міжнародними та національними законодавствами, що підкреслює їх універсальний характер та важливість для забезпечення гідності та свободи людини. Основні аспекти цих прав включають доступ до якісної медичної допомоги, захист від насильства та загроз, а також забезпечення умов для здорового способу життя. Важливість права на життя та здоров'я підкреслюється їх визнанням у міжнародних правових стандартах, які вимагають від держав прийняття всіх необхідних заходів для їх захисту та підтримки. Ці права включають не лише захист від фізичного насильства, але й доступ до профілактичних заходів, належного житла, чистої води та санітарії, а також гендерного та репродуктивного здоров'я, що є ключовими для забезпечення повноцінного та гідного життя.

#### СПИСОК ВИКОРИСТАНИХ ДЖЕРЕЛ:

1. Конституційне право України : навч.-метод. посібник / Д. С. Терлецький, М. В. Афанасьева, Ю. Д. Батан та ін.; за заг. ред. Д. С. Терлецького. Одеса: 2020. 242 с.
2. Конвенція про захист прав людини і основоположних свобод: Конвенція Ради Європи від 04.11.1950 р. : станом на 1 березня 2024 р. URL: [https://zakon.rada.gov.ua/laws/show/995\\_004#Text](https://zakon.rada.gov.ua/laws/show/995_004#Text)
3. Конституція України : від 28.06.1996 р. № 254к/96-ВР : станом на 28 грудня 2023 р. URL: <https://zakon.rada.gov.ua/laws/show/254к/96-вр#Text>
4. Подковенко Т. О., Бобер С. Ю. Право на життя – як найвища цінність. *Порівняльно-аналітичне право*. 2016. № 3. С. 34–39.
5. Шаповал В. М. Феномен конституційного права: монографія. Київ : Інститут законодавства Верховної Ради України, 2017. 423 с.
6. Майданик Р. А. Право фізичної особи на життя: поняття, елементи, виникнення і припинення. *Публічне право*. 2016. № 3 (23). С. 9–20.



*Москалик Віталіна Віталіївна,*  
студентка II курсу  
спеціальності «Музичне мистецтво»,  
Фаховий коледж ЗВО «Університет Короля Данила»  
**Науковий керівник:**  
**Петрів Ольга Іванівна,**  
доцент кафедри іноземної філології та бізнес-комунікацій,  
кандидат філологічних наук,  
ЗВО «Університет Короля Данила»,  
м. Івано-Франківськ, Україна

## ЗАСИЛЛЯ АНГЛІЗМІВ У МОЛОДІЖНОМУ МОВЛЕННІ: ПРИЧИНИ Й ШЛЯХИ УНИКНЕННЯ

Лексикон сучасної української молоді щодня поповнюється новими словами іноземного походження, зокрема *англізмами*. Позаяк вони стрімко поширюються, їх власне українські відповідники вживаються все рідше, а то й зовсім забуваються. Хоч у деяких суспільних колах це вважається ознакою розвитку, широкої свідомості та пристосування до сучасних потреб, але вплив іноземних мов, у нашому випадку – англійської, є певною загрозою для розвитку української мови в межах її ідентичності. Ця проблема є **актуальною**, адже саме молодь – майбутнє нації, а те, що і як ми говоримо, є підґрунтям для подальшого формування мови як ознаки народної цілісності.

**Мета цього дослідження** полягає у виявленні причин засилля англійзмів у молодіжному мовленні та пошуку шляхів їх уникнення. Його **об’єкт** – щоденне мовлення молоді в реальному житті та в інтернеті.

Англізми почали з’являтися у мовленні українців ще в часи шляху до незалежності, коли наша країна виходила з-під радянського впливу і починала будувати зв’язки з іншими провідними державами та брати участь у процесах глобалізації [1, с. 114]. Зараз же їх засилля стає проблемою, яка стосується майже всього суспільства. Окремою його ланкою, що легко вводить у своє мовлення чужоземні вислови, є молодь. Адже саме серед юнаків і юначок спостерігається мода на вживання англіцизмів. Розгляньмо детальніше причини цього явища.

**Вплив соцмереж.** Коли соцмережі (тут, до прикладу, звернімо увагу на “Інстаграм”) стали платформою широкого вжитку, тоді вперше можна було почути вже звичні нам слова *лайк* (укр. – уподобайка), *репост* (укр. – поширення), *сторис* (укр. – історія), *контент* (укр. – наповнення). Пізніше, з розвитком особистого блогу, зокрема як повноцінної професії, набули відомості слова *хайп* (укр. – галас навколо якоїсь події), *хейт* (укр. – ненависть) і *хейтери* (укр. – ненависники), *гівевей* (укр. – (дослівно – “віддати геть”) розіграш), *тренд*. З мережею “Ютуб” пов’язане слово *клікбейт* (сенсаційний заголовок, який спонукає перейти за покликанням). А чи не найбільшим джерелом сучасного молодіжного сленгу є мережа “Тікток”. Оскільки там можна дивитися відео й читати коментарі під ними як українською, так і англійською та іншими іноземними мовами, часто підлітки позичають *тренди* (укр. – тенденція) в іноземців. Так у нашу мову влилися такі англізми, як: *краш* (укр. – людина, яка подобається), *вайб* (емоційний стан або відчуття, яке викликає певна особа, місце або подія), *крінж* (укр. – іспанський сором).

**Орієнтованість молодих працівників на іноземний ринок, робота з новітніми технологіями.** Доволі часто сучасна молодь обирає для себе професії, пов’язані з новітніми технологіями: програмування, дизайн, SMM тощо. Усі спеціалісти черпають знання з іноземних ресурсів, здебільшого англійською мовою, адже саме іноземці стали першовідкривачами в цій сфері і в них є чого повчитися. Тому тут також формується свій сленг: *кейс* (випадок), *тим-білдинг* (командотворення), *софт скіли* (укр. – “м’які” навички, навички спілкування і такі, що потрібні для роботи в команді) і *хард скіли* (укр. – суто професійні навички), *дедлайн* (укр. – кінцевий термін або крайчас, часоріз, невстигайко [2], реченець), *фідбек* (укр. – зворотний



зв'язок) та інші.

**Освіта в інтернеті та неформальна освіта.** У пошуках додаткової інформації в мережі молоді освітяни й освітянки стають учасниками різноманітних навчальних програм, курсів, де поширені терміни *коуч* чи *тьютор* (укр. – наставник (-ця), учитель (-ка)), *міт* (укр. – зустріч, часто відеодзвінок). А неформальні *івенти* (укр. – заходи) зазвичай відбуваються за участі *фасилітаторів* (-ок) (укр. – людина, що забезпечує успішне групове спілкування) та *інфлуенсерів* (укр. – впливовець (-иця)).

Як уже відомо, причин явища засилля англійців є безліч. Шляхи їх уникнення можемо побачити на прикладі Німеччини: *«Для досягнення своєї мети об'єднання “Німецька мова” вживає різних заходів, до яких належать проведення лекцій, друкування статей, розробка словників та мовних посібників, співпраця з засобами масової інформації, державними та громадськими установами і організаціями. При цьому не ставиться на меті повне виключення англо-американізмів, тому що деякі терміни неможливо повністю ізолювати. Англійська мова стала мовою міжнародного спілкування, і це є безперечним фактом. Об'єднання намагається лише пропагувати вживання німецької мови та стримувати обсяг запозичень»* [3]. У нас також є люди, які займаються просвітницькою діяльністю на цю тематику. Наприклад, Ірина Фаріон зі своїм проектом «Протианглізм» та монографією «Англізми і протианглізми: 100 історій слів у соціоконтексті». Ось як вона там відгукується про англізми: *«Іноземці? – лише у безвиході і високої якості!»* [4].

Отже, у ході цього дослідження було виявлено такі причини засилля англійців у молодіжному мовленні, як вплив соцмереж, орієнтованість молодих спеціалістів на іноземний ринок, освіта в інтернеті та неформальна освіта; запропоновано шляхи уникнення – свідоме ставлення до рідної мови та пошук відповідників на національномовному ґрунті. Переконана, що наша мова заслуговує на те, щоб бути цілісно збереженою, та спільними зусиллями ми, громадяни України, зможемо цьому посприяти.

#### СПИСОК ВИКОРИСТАНИХ ДЖЕРЕЛ:

1. Молоткіна Ю. В. Мовні та позамовні причини проникнення англіцизмів у сучасну українську мову *Соціум. Документ. Комунікація*. 2016. Вип. 2. С. 112–124. URL: <https://sdc-journal.com/index.php/journal/article/view/102/76>
2. Свистун М. Чи знаєте ви українські відповідники модних англіцизмів? URL: <https://osvitoria.media/experience/chy-znayete-vy-ukrayinski-vidpovidnyku-modnyh-anglitsyymiv/>
3. Березняк О. П. Способи запобігання поширенню впливу англійської мови на прикладі Німеччини. *Матеріали науково-практичної конференції викладачів, аспірантів та студентів Сумського НАУ*, (Суми, 19-21 квітня 2019 р.). Суми : СНАУ, 2019.
4. Фаріон І. Англізми і протианглізми: 100 історій у соціоконтексті: монографія (зі словником) / Ірина Фаріон, Галина Помилуйко-Недашківська, Анна Бордовська Львів: Видавництво «Свічадо», 2023. 716 с.





*Назаренко Єлисей Валерійович,*

*студент IV курсу,*

*спеціальність «Інженерія програмного забезпечення»,*

*ЗВО «Університет Короля Данила»*

**Науковий керівник:**

*Штогрин Дмитро Анатолійович,*

*викладач кафедри інформаційних технологій,*

*ЗВО «Університет Короля Данила»,*

*м. Івано-Франківськ, Україна*

## **РОЗШИРЕННЯ ФУНКЦІОНАЛУ USER STORIES ШЛЯХОМ ДОДАВАННЯ ACCEPTANCE CRITERIAS ДЛЯ СТВОРЕННЯ ДОКУМЕНТАЦІЇ ПРОЕКТУ**

Ключовим компонентом гнучкої розробки програмного забезпечення є забезпечення потреб користувача. Щоб забезпечити реалізацію потреб, спочатку необхідно їх вивити та задокументувати у форматі, що зберігає інформацію про проблеми очікування і бажання. Саме для документування вимог, що містять відповіді на вищеописані питання і використовується інструмент User Story.

User Story – це неформальне загальне пояснення функцій програмного забезпечення, написане з точки зору кінцевого користувача. Її мета полягає в тому, щоб сформулювати, яку цінність для замовника несе функціонал програмного забезпечення. Вона формулює не тільки бізнес-цінність, а й вимоги для розробки й тестування [1].

User Story не використовують технічну мову, щоб створити контекст для команди розробки продукту. Прочитавши історію користувача, команда розуміє, що вони роблять, чому вони це роблять і яку цінність має продукт, який вони створюють [1].

Структурно User Story не є складним інструментом з багатьма компонентами, які потрібно детально прописувати. В основі написання лежить принцип стислого, але вичерпного викладення ідеї розроблюваного елемента з позиції користувача. Важливо подати, що розробляється та навіщо, у форматі: «Я(ім'я користувача) хочу (...) для/щоб (...)».

Наприклад, в контексті розробки сайту огляду фільмів, User Story може виглядати наступним чином: «Я, як користувач, хочу мати доступ до переліку найпопулярніших фільмів 2023 за версією глядачів, щоб порівняти їх вибір з вибором критиків за цей самий період і проаналізувати як різний сегмент людей оцінює фільми».

Викладена інформація у User Story повинна бути унікальною, як є унікальним кожен досвід окремо взятого користувача при взаємодії з тим чи іншим продуктом для комплексного погляду на роботу розроблюваної частини програми.

Наприклад, вищеописана User Story користувача дає зрозуміти, що є така частина користувачів, яким недостатньо простого переліку фільмів за тою чи іншою категорією, а й важливий аспект порівняння цього переліку з іншим, що ускладнює розроблювану функцію та заставляє задуматися над розширенням початкового функціоналу для задоволення можливо не чисельної, але існуючої аудиторії.

На жаль, вище наведеного опису потреб користувача, сформованого за допомогою User Story, може бути недостатньо для глибокого розуміння функціонування елемента до якого й були написані User Story, що чітко ілюструє приклад історії користувача вище, де бажання користувача включає цілий ряд можливих функцій: список фільмів за певний період від глядачів, список фільмів за певний період від критиків, порівняння списків, але не подаються детальні відомості.

В такому разі виникає потреба розширення опису, що означає ускладнення структури документа за допомогою Acceptance Criteria. Уже зазначена структура «Я(ім'я користувача) хочу (...) для/щоб (...)» розширюється за допомогою відповіді на такі питання, як: «За якої умови?» та інших уточнювальних питань, що несуть в собі вимоги деталізації.





Acceptance Criteria, як уже згадувалося, — це більш деталізовані умови, яким функція має відповідати, щоб вважатись завершеною. Вони містять більше технічної термінології, пропонують контрольний список, який гарантує, що функція працює належним чином з точки зору кінцевого користувача [2].

Хоча User Story описують бажаний результат, Acceptance Criteria окреслюють необхідні кроки для досягнення цього результату, забезпечуючи відповідність очікуванням користувачів [2].

Не існує єдиного правильного чи неправильного способу написання критеріїв прийняття (Acceptance Criteria) для історії користувача (User Story). Зрештою, вам потрібно встановити формат і процедуру для створення критеріїв прийнятності, які стабільно працюють для вашої команди [3].

Популярним рішенням є додавання інформації, шляхом слідування структурі «Дано/Коли/Тоді (Given/When/Then)».

Стиль Given/When/Then подібний до традиційного формату опису самих User Story. Стандартна історія користувача складається за шаблоном: «Як (передбачений користувач), я хочу (запланована дія), щоб (ціль/результат дії)» [3].

Критерії прийняття користувача у форматі «дано/коли/тоді» відповідають шаблону: «Сценарій: (пояснити сценарій). Враховуючи (як все починається), коли (вжита дія), потім (результат вжиття дії)» [3].

За допомогою інтеграції критеріїв прийняття, історії користувача стають більш змістовними та зрозумілими при їх обробці. Наприклад, ось як виглядатиме уже згадана User Story користувача сайту з оглядом фільмів за допомогою додавання критеріїв прийняття:

User Story:

«Я, як користувач, хочу мати доступ до переліку найпопулярніших фільмів 2023 за версією глядачів, щоб порівняти їх вибір з вибором критиків за цей самий період і проаналізувати як різний сегмент людей оцінює фільми».

Acceptance Criteria:

Дано:

1. Користувач має доступ до інтернету і пристрою з веб-браузером.
2. Система має базу даних з рейтингами фільмів за 2023 рік, які були оцінені глядачами.

Коли:

1. Користувач відкриває додаток або відвідує веб-сайт.
2. Користувач обирає опцію «Найпопулярніші фільми 2023».

Тоді:

1. Користувач отримує список фільмів, які були найбільш популярні серед глядачів у 2023 році.
2. Користувач може переглянути інформацію про кожен фільм, таку як назва, жанр, рейтинг глядачів та іншу доступну статистику.
3. Список фільмів відсортований за популярністю, починаючи з найвищого рейтингу глядачів.
4. Користувач може порівняти цей список з іншим списком найпопулярніших фільмів за 2023 рік, який був оцінений критиками, натиснувши кнопку «Порівняти зі списком критиків», яка міститься біля заголовка списку.
5. Користувач має можливість повернутися до головного екрану або вибрати інші функції додатку/сайту.

Отже, інтеграція Acceptance Criteria в User Story сприяє детальнішому розумінню потреби окремо взятого користувача, сприяє формуванню цілісної картини майбутньої програми шляхом вичерпного розуміння роботи окремо взятої функції та допомагає побудувати коректнішу стратегію розробки та забезпечити цінність продукту.



**СПИСОК ВИКОРИСТАНИХ ДЖЕРЕЛ:**

1. Qatestlab. Що Take User Story і Як Її Писати: URL: <https://training.qatestlab.com/blog/technical-articles/user-story/> (дата звернення: 18.03.2024).
2. Altexsoft. Acceptance Criteria for User Stories in Agile: Purposes, Formats, Examples, and Best Practices. URL: <https://www.altexsoft.com/blog/acceptance-criteria-purposes-formats-and-best-practices/> (дата звернення: 18.03.2024).
3. Productplan. Acceptance Criteria. URL: <https://www.productplan.com/glossary/acceptance-criteria/> (дата звернення: 18.03.2024).

*Назарук Адріана-Марія Андріївна,  
студентка III курсу спеціальності «Філологія»,  
ЗВО «Університет Короля Данила»  
Науковий керівник:  
Медейчук Олександра Миколаївна,  
старша викладачка кафедри іноземної філології  
та бізнес комунікацій,  
викладачка вищої категорії, методистка,  
ЗВО «Університет Короля Данила»,  
м. Івано-Франківськ, Україна*

**ВАЖЛИВІСТЬ ЗНАННЯ НІМЕЦЬКОЇ МОВИ ДЛЯ БІЖЕНЦІВ ЗІ СТАТУСОМ S**

*Метою є дослідження та аналіз процесу інтеграції українських біженців у швейцарське суспільство, зокрема щодо освіти та працевлаштування; визначення впливу вивчення німецької мови на успішність здобуття робочих навичок серед українських біженців у Швейцарії.*

*Завданням є дослідження динаміки самооцінки, взаємодії з оточенням та бажання до професійного зростання серед українських біженців, які навчаються німецькій мові у Швейцарії.*

Багато українців, що проживають у німецькомовній Швейцарії, не мають достатнього рівня володіння німецькою мовою. Однак для того, щоб мати можливість знайти роботу в цій країні, необхідно мати базові знання німецької мови. Українським біженцям активно допомагають регіональні центри зайнятості, організовуючи різноманітні мовні курси, щоб допомогти їм здобути ці базові навички. Основним форматом навчання німецької мови для цієї аудиторії стали онлайн курси з україномовними викладачами.

Слухачі курсів набули позитивної мотивації до навчання, яке спрямоване на розвиток професійних навичок у німецькій мові. Під час вивчення німецької мови були виявлені зміни в їхніх досягненнях, що привело до подальшого її вдосконалення та використання у професійному та кар'єрному зрості. Це проявляється у підвищенні самооцінки, взаємоповаги, активній взаємодії між слухачами та викладачем, а також бажанні до самовдосконалення через поступове зростання складності завдань з рівнем від A1 до C1, що призвело до збільшення впевненості в собі.

**Статус S**

Українці, які мігрують до Швейцарії, одержують статус S, який надає їм право на проживання та роботу в країні протягом періоду війни, що є основною причиною їхнього в'їзду до Швейцарії.

Статус S не є статусом біженця, а представляє собою новий, унікальний статус, вперше введений в історії Швейцарії. Цей статус був передбачений у законодавстві, проте до цього



часу не виникало ситуацій, коли його потрібно було активувати. На жаль, в Україні виникла саме така ситуація через війну, і багато українців опинилися у Швейцарії з різним рівнем адаптації до нових умов проживання.

Статус S залишається в силі, доки його не скасує Конгрес. Передумовою для скасування цього статусу є досягнення в Україні довгострокової стабільності, а її населення більше не наражається на серйозну небезпеку. Враховуючи триваючі військові дії в Україні, останні події свідчать про те, що ця умова наразі не діє. Тому Бундестаг у Берні на засіданні 1 листопада 2023 року вирішив не скасовувати статус захисту для українських біженців до 4 березня 2025 року, оскільки найближчим часом не очікується змін ситуації в Україні. Вперше встановлені цілі інтеграції на ринок праці: до кінця 2024 року працездатними будуть особи, а також 40% осіб із статусом захисту S [2].

#### **Можливості зі знанням німецької мови для українців**

У великих містах можливо знайти роботу, якщо ви володієте англійською мовою, але зазвичай таким посадам властива велика конкуренція з емігрантами з Європейського Союзу у міжнародних компаніях. Отже, знання німецької мови є не менш важливим. Для офісних посад потрібен рівень B2, тоді як для інших робочих позицій, таких як офіціанти або працівники сервісу, достатньо рівня B1.

У Швейцарії вимоги до вивчення німецької мови стали обов'язковими для отримання соціальної допомоги. Ця строгість, зокрема, стосується зобов'язання вивчати мову, призводить до того, що більша частина українських біженців активно займаються вивченням німецької мови, особливо якщо їхня мета – знайти роботу за фахом.

Федеральна рада Швейцарії планує вжити додаткові заходи для підвищення рівня зайнятості до 40% до кінця 2024 року з поточного рівня близько 20%. Ці заходи будуть розроблені та впроваджені спільно Федеральним департаментом юстиції та поліції, Федеральним департаментом економіки, освіти та досліджень, кантонами та соціальними партнерами. Вони включатимуть надання мовної підтримки українським мігрантам, захист їхніх прав та врахування індивідуальних потреб кожної особи. Крім того, Конфедерація спрямовує кошти на проведення мовних курсів та інші заходи [3].

#### **Важливість німецької мови**

У Швейцарії для вступу до вищих навчальних закладів часто потрібно мати додаткову середню освіту. Завершення гімназії дає можливість вступити до швейцарських університетів та коледжів. Проте, через високі вимоги гімназій, лише невелика частина студентів обирає цей шлях. Якщо під час інтеграційних курсів встановлено, що рівень освіти та володіння німецькою мовою слухача є достатнім, йому може бути запропоноване місце гостьового студента на один або два семестри. Подальше навчання у гімназії буде залежати від успішності. Учні з України можуть бути інтегровані у двомовні класи, де частину занять проводять англійською мовою.

Для вступу до дворічної програми базового професійного навчання (диплом EBA) потрібно мати рівень німецької мови на середньому рівні B1, а для тривалого тривалого професійного училища (диплом EFZ) - на рівні B2. Початковий інтеграційний підготовчий курс для професійної освіти зазвичай передбачає базовий рівень мови (A2). Крім того, для початку професійного навчання необхідно мати угоду з компанією, яка візьме учня на стажування. Зазвичай, компанії публікують оголошення про пошуки учня-асистента [1].

Молодь матиме можливість активно зануритися в вивчення німецької мови, брати участь у заняттях щодо життя в Швейцарії, а також пройти індивідуальну програму навчання з метою визначення свого освітнього та професійного потенціалу. На основі результатів цієї програми буде визначено подальші можливості для другого рівня середньої освіти.

#### **Висновок**

Багато українців, що проживають у німецькомовній Швейцарії, зіткнулися з недостатнім рівнем володіння німецькою мовою, що ускладнює їхнє знаходження роботи в цій країні. Проте, регіональні центри зайнятості активно допомагають українським біженцям, організовуючи



мовні курси та інші інтеграційні заходи.

Отримання статусу S у Швейцарії дозволяє українським біженцям проживати та працювати в країні під час періоду війни, а заходи з інтеграції, включаючи мовну підтримку, спрямовані на підвищення рівня зайнятості серед мігрантів. Важливою складовою успішної інтеграції українських мігрантів є не лише знання мови, але й підтримка з боку уряду та регіональних організацій.

#### СПИСОК ВИКОРИСТАНИХ ДЖЕРЕЛ:

1. Золотько Я. Життя у Швейцарії: як українців інтегрують у суспільство. URL: <https://socportal.info/ua/news/zhittya-u-shveitsarii-yak-ukraintciv-integruiut-u-suspilstvo/> (дата звернення: 27.03.2024).
2. Надич-Петренко Л. Шалена конкуренція та унікальний статус S: все про роботу у Швейцарії. URL: <https://happymonday.ua/pro-robotu-u-shveitsariyi> (дата звернення: 27.03.2024).
3. The Federal Council. No lifting of protection status S. 2023. URL: <https://www.admin.ch/gov/en/start/documentation/media-releases.msg-id-98405.html> (дата звернення: 27.03.2024).

*Недільська Вероніка Володимирівна,  
студентка III курсу денної форми навчання,  
група КТс-21-1,*

*Фаховий коледж ЗВО «Університет Короля Данила»*

*Науковий керівник:*

*Луцький Роман Петрович,  
директор Науково-дослідного інституту  
імені Академіка Івана Луцького,  
доктор юридичних наук, професор,  
ЗВО «Університет Короля Данила»,  
м. Івано-Франківськ, Україна*

#### СИСТЕМИ ЕЛЕКТРОННОГО БРОНЮВАННЯ В ДІЯЛЬНОСТІ ВІТЧИЗНЯНИХ ТУРОПЕРАТОРІВ

Головним фактором ефективної роботи туроператорських і турагентських компаній є кількість і якість продаж. Вплинути на продажі, покращити їх якість, максимально підвищити ефективність роботи можливо шляхом застосування систем бронювання і резервування в діяльності підприємств туристичного бізнесу.

Зростання обсягів туризму, яке спостерігається останнім часом, відображається на транспортній і комунікаційній сферах, які під впливом зростаючого попиту на подорожування стали одними із головних споживачів інновацій і продуктів інформаційних технологій, а саме систем комп'ютерного бронювання, електронних систем інформації і комунікацій. Збільшення числа авіакомпаній, транспортних засобів, а також зростання обсягів авіаперевезень привели до необхідності створення і використання комп'ютерних систем бронювання, які стали основним інструментом для резервування авіаквитків. Комп'ютерні системи бронювання дозволяють суттєво покращити якість обслуговування клієнтів за рахунок скорочення часу на оформлення квитків, забезпечити їх бронювання, підвищити якість і ефективність роботи персоналу авіакомпаній.

Комп'ютерна система бронювання, чи центральна система бронювання (CRS, англ. *central reservation system*) – автоматизована система, що використовується для зберігання і от-





римання інформації та проведення операцій, пов'язаних з повітряним транспортом, бронюванням готелів, прокатом автомобілів, або іншою туристичною діяльністю. Комп'ютерні системи бронювання у зв'язку із зростанням масштабів застосування отримали нову назву – Глобальні системи резервування (англ. global distribution systems, GDS).

Сьогодні в туристичному бізнесі існує чотири глобальні системи бронювання (GDS), а саме – Amadeus, Galileo, Sabre та Woldspan. Послугами таких систем користуються понад 800 тисяч туристичних агентств по всьому світу. Ці системи дають можливість бронювання різного виду туристичних послуг, в тому числі і розміщення в готелях. Ці системи акумулюють величезну базу даних і дозволяють резервувати авіаквитки онлайн, готельні номери, автомобілі, квитки на круїзи. Вперше вони були розроблені кількома авіакомпаніями, щоб скоротити витрати на зв'язок і зменшити навантаження на персонал служб резервування [2].

Система Amadeus, яка була створена в 1987 році крупними європейськими авіакомпаніями Air France, Iberia, Lufthansa, SAS є однією із найбільш розповсюджених систем резервування. За обсягами міжнародних бронювань система є самою крупною в світі. Її послугами користується більше 70 % туристичних агентств Європи і 36 млн. туристів (щоденно). Останнім часом система Amadeus активно виходить на український ринок туристичних послуг і є однією із комп'ютерних систем бронювання, які динамічно розвиваються на Україні. Графічні інтерфейси Amadeus прості у використанні і не вимагають додаткового навчання співробітників. Це означає, що дані продукти максимально покращують не лише швидкість роботи агента, але і її продуктивність, що відбивається на підвищенні якості обслуговування клієнтів і доходах агентства.

Система Galileo – одна з найбільших CRS в світі, заснована в 1987 р. Galileo – можливість бронювання і продаж квитків більше за 500 авіакомпаній, резервування номерів в 230 готельних ланцюжках, прокат автомобілів в 15000 містах, бронювання круїзів, турів, квитків в театри, інформація про тарифи, погоду, візи, щеплення, кредитні карти і багато що інше. Система Galileo це цілий комплекс вбудованих підсистем, кожна з яких призначена для виконання завдання здобуття повної інформації і забезпечення простого доступу до ресурсів 527 авіакомпаній, 202 готельних ланцюжків, прокату автомобілів в 14500 містах, а також для бронювання круїзів, турів, квитків в театри і перегляду відомостей про тарифи, погоду, візи, і багато що інше. В системі Galileo представлені 493 авіакомпаній світу, причому більше половини з них – в режимі прямого доступу; понад 50 тисяч готелів; 431 туроператор, 9 круїзних груп. Користувачами системи Galileo є понад 52000 туристичних агентств у 121 країні світу, представлені ресурси 425 авіакомпаній, 71 тисяча готелів, 25 міжнародних компаній з прокату автомобілів [3].

Worldspan входить в четвірку ведучих в світі глобальних GDS. Вона вважається наймолодшою комп'ютерною системою бронювання, проте коріння системи іде дуже глибоко. Система Worldspan вважається такою, що найбільш динамічно розвивається із всіх систем глобального резервування у світі. Сьогодні передплатниками Worldspan є близько 700 агентств в Україні та ін. Сумарний об'єм бронювання складає близько 70 тис. сегментів в місяць. Із загального числа агентств, підключених в Worldspan, більше 60% працюють з телефонною версією системи – Dial Link.

Worldspan – інформаційна система, що здійснює резервування головним чином на авіатранспорті (487 авіакомпаній), а також в готелях (39 тис. готелів і 216 готельних мереж), екскурсійних бюро, театрах і інших підприємствах культури, компаніях по здачі в оренду автомобілів (45 основних фірм прокату).

Worldspan надає агентам можливість вибирати устаткування відповідно до їх запитів. Worldspan завжди вносить безліч нововведень, забезпечуючи користувачів продукцією та послугами, які відповідають ринковому попиту, створюючи надійні рішення, що надають можливість авіакомпаніям залишатися конкурентоспроможними [4].

SABRE – вхідна в четвірку провідних глобальних систем бронювання поки що не планує активного поширення в Україні. У цей час Sabre використовується більш ніж в 40 тис. агентств і в 108 країнах світу. Найбільш значне поширення система одержала в США. В Sabre





представлені для бронювання 420 авіакомпаній, більше 40 тис. готелів і 50 фірм по прокати автомобілів. На сьогоднішній день користувачам пропонуються для установки такі варіанти системи: Planet Sabre, Turbo Sabre і Sabre Net Platform. Sabre була першою серед GDS, що впровадила на початку 90-х років простий і наочний графічний інтерфейс і екранні шаблонні форми замість традиційної термінальної версії. До числа подібних дружніх програмних продуктів у першу чергу відноситься система Planet Sabre (інтегрована з Інтернет). Turbo Sabre - потужна платформа, що дозволяє агентствам створювати свою власну середу, зручну для роботи і підтримуючу безліч додаткових коштів - програму «конфіденційні тарифи», призначені для користувача бази даних, електронну пошту, зв'язок з Інтернетом [5].

Система FIDELIO – продукт німецької фірми Fidelio, яка є виробником автоматизованих систем для готельно-ресторанного бізнесу. Головний офіс знаходиться в Мюнхені. Фірма Fidelio є виробником таких систем, як Fidelio FO (Fidelio Front Office), Fidelio F & B (Fidelio Food & Beverage) і Fidelio ENG. Система Fidelio є складовою частиною глобальних комп'ютерних систем бронювання, таких, як AMADEUS, SABRE, GALILEO, WORLDSPAN, таким чином, всі готелі, представлені в Fidelio, автоматично завантажуються в ці глобальні комп'ютерні системи бронювання. Комп'ютерна система Fidelio є однією з найпопулярніших систем для готельного господарства. Вона встановлена в таких готелях як Balchug Kempinsky, Sherraton, Holiday Inn, Marriott, Золоте кільце та інші. Вартість системи залежить від кількості номерів в готелі і від набору модулів системи. У суму входить установка, настройка, підтримка системи, навчання користувачів [1].

Отже, системи бронювання полегшують роботу туроператорам та туристичним агентам в плані бронювань різних турів, авіабілеті, номерів голелів. За допомогою них, можна забронювати різні послуги в будь якому куточку світу.

#### СПИСОК ВИКОРИСТАНИХ ДЖЕРЕЛ:

1. Система бронювання «Сабрі» (Sabre) і «Фіделіо» (Fidelio). URL: <https://studfile.net/preview/9307281/page:6/>.
2. Перспективи розвитку глобальних систем бронювання у туризмі. URL: [https://tourlib.net/statti\\_ukr/polotaj6.htm](https://tourlib.net/statti_ukr/polotaj6.htm).
3. Автоматизовані системи бронювання. URL: [https://tourlib.net/statti\\_ukr/melnychenko7.htm](https://tourlib.net/statti_ukr/melnychenko7.htm).
4. Система бронювання «Волдспейн» (Worldspan) URL: <https://studfile.net/preview/9307281/page:6/>.
5. Глобальні системи бронювання. URL: [https://vuzlit.com/401847/globalni\\_sistemi\\_bronyuvannya](https://vuzlit.com/401847/globalni_sistemi_bronyuvannya).



*Нестор Тетяна Ігорівна,  
студентка ІV курсу  
спеціальності «Право»,  
ЗВО «Університет Короля Данила»*

*Науковий керівник:  
Репецький Сергій Петрович,  
доцент кафедри права та публічного управління,  
кандидат юридичних наук,  
ЗВО «Університет Короля Данила»,  
м. Івано-Франківськ, Україна*

## ПРОБЛЕМИ КВАЛІФІКАЦІЇ ДЕРЖАВНОЇ ЗРАДИ, КОЛАБОРАЦІЙНОЇ ДІЯЛЬНОСТІ ТА ПОСОБНИЦТВА ДЕРЖАВІ-АГРЕСОРУ

Збройна агресія Російської Федерації проти України спонукала Верховну Раду України внести зміни та доповнення до Кримінального кодексу України (далі – КК України). Певною мірою це стосується і Розділу I Особливої частини КК України «Злочини проти основ національної безпеки України», який був доповнений поряд з іншими, такими злочинами, як колабораційна діяльність (ст. 111-1 КК України) та пособництво державі-агресору (ст. 111-2 КК України). Однак, не дивлячись на їх актуальність, зазначені кримінально-правові норми, на наш погляд, потребують подальшого вдосконалення.

**Так, низка вчених вважають, що основні форми колаборації з ворогом охоплювалися іншими статтями Особливої частини КК України, зокрема, статтею 111 КК України «Державна зрада» ще в її первісному вигляді [1, с. 120].**

**У зв'язку з цим, слушною є думка юристів-практиків, зокрема суддів, які дійшли до висновку, що колабораційну діяльність необхідно відмежовувати від державної зради, оскільки об'єктивна сторона останньої має досить узагальнений характер, натомість як всі склади кримінального правопорушення, передбаченого статтею 111-1 КК України «Колабораційна діяльність», можуть розглядатися як окремі випадки державної зради [1, с. 120].**

В якості ознак для відмежування, вони окреслили такі. Державна зрада завжди вчиняється громадянином України, а колабораційна діяльність – не завжди (хоча саме поняття колабораціонізму логічно стосується в першу чергу громадян України, однак склади злочинів, передбачені самою статтею 111-1 КК, є різними: частина з них за вказівкою диспозиції статті може вчинятися лише громадянами України, а частина – такої вказівки не містить). Державна зрада може вчинятися на користь будь-якої держави, а колабораційна діяльність – лише на користь держави-агресора. Державну зраду становлять випадки, прямо вказані в ст. 111 КК, зокрема: перехід на бік ворога в період збройного конфлікту, надання іноземній державі, іноземній організації або їх представникам допомоги в проведенні підривної діяльності проти України. В частині 6 ст. 111-1 КК вказано, що відповідальність за здійснення відповідних політичних заходів та інформаційної діяльності у співпраці з державою-агресором настає за відсутності ознак державної зради. Загалом, колабораційна діяльність, як і державна зрада, вчиняється на шкоду суверенітетові, територіальній цілісності та недоторканності, обороноздатності, державній, економічній чи інформаційній безпеці України [2].

З наведеного вбачається, що потреба чіткого розмежування між колабораційною діяльністю та державною зрадою набула актуальності, адже відсутність такого розмежування, на наше переконання, ускладнить правозастосовну практику та призведе до потенційно несправедливого судочинства.

Заслуговеє нашій увазі й стаття 111-2 КК України «Пособництво державі-агресору», якою КК України був доповнений з інтервалом в один місяць від початку повномасштабного вторгнення.

Варто наголосити, що доповнюючи КК України статтею 111-2, законодавець також не



забезпечив її належне узгодження та розмежування як зі статтею 111-1 КК України «Колабораційна діяльність», так і з іншими статтями, що можуть включати співпрацю з державою-агресором.

Так, стаття 111-2 КК України охоплює загальні дії, спрямовані на підтримку держави-агресора шляхом реалізації чи підтримки рішень та/або дій держави-агресора, що може включати будь-яку діяльність на окупованій території. Натомість, стаття 111-1 КК України містить перелік видів діяльності, яка вважається колабораційною, а саме: публічна підтримка дій держави-агресора, обіймання керівних або не керівних посад у окупаційних адміністраціях, впровадження освітніх стандартів держави-агресора, тощо. Всі ці дії, також, можуть підпадати й під визначення дій, спрямованих на підтримку держави-агресора.

Водночас, стаття 111-2 КК України також включає добровільний збір, підготовку та/або передачу матеріальних ресурсів або інших активів представникам держави-агресора, що безпосередньо перетинається з частиною четвертою статті 111-1 КК України, яка передбачає кримінальну відповідальність за передачу матеріальних ресурсів та/або здійснення господарської діяльності у співпраці з державою-агресором [3, с. 35].

Така неоднозначність у формулюванні статей 111-1 та 111-2 КК України призводить до ускладнень у визначенні меж, що розділяють їх застосування, в тому числі в оцінці конкретних дій, які підпадають під кримінальну відповідальність відповідно до цих статей. Ця нечіткість також породжує різні тлумачення законодавства та нерівномірне застосування правових норм, що може призвести до призначення покарань, що не відповідають скоєному правопорушенню.

Варто додати, що ці статі різняться за технікою написання, що додатково ускладнює їх розуміння.

На підставі наведеного слід констатувати, що для забезпечення ефективності правосуддя та забезпечення справедливості необхідно чітко відмежувати державну зраду (ст. 111 КК України), колабораційну діяльність (ст. 111-1 КК України) та пособництво державі-агресору (ст. 111-2 КК України) шляхом узгодження та уточнення відповідних положень у чинному національному законодавстві.

#### СПИСОК ВИКОРИСТАНИХ ДЖЕРЕЛ:

1. Рубашенко М. Кримінальна відповідальність за колабораціонізм: тернистий шлях встановлення. *Деокупація. Юридичний фронт* : матеріали Міжнародного експертного круглого столу, 18 березня 2022 р. Київ : Держ. торг. екон. ун-т, 2022. С. 120–124.
2. Колабораційна діяльність: аналіз нової статті 111-1 Кримінального кодексу України. *Вектор прав людини* : вебсайт. URL: <https://hr.vector.org/podiyi/22-03-20-mbo>
3. Колабораційна діяльність і пособництво державі-агресору: практика застосування законодавства та перспективи його удосконалення. Аналітичний звіт / за ред. Д. Свиридова. Київ : центр прав людини ZMINA, 2023. 69 с. URL: [https://zmina.ua/wp-content/uploads/sites/2/2023/10/colaboration\\_web\\_ukr-1.pdf](https://zmina.ua/wp-content/uploads/sites/2/2023/10/colaboration_web_ukr-1.pdf)



*Несторук Людмила Іванівна,  
студентка IV курсу  
спеціальності «Музичне мистецтво»,  
Фаховий коледж ЗВО «Університет Короля Данила»  
Науковий керівник:  
Семкович Василь Богданович,  
викладач та концертмейстер кафедри  
естрадно-вокального мистецтва,  
ЗВО «Університет Короля Данила»,  
м. Івано-Франківськ, Україна*

## **ПУЛЬСАЦІЯ ЖАНРУ СПІВАНОК-ХРОНІК (НА ПРИКЛАДІ ТРЬОХ НОВОТВОРІВ ЛЮДМИЛИ НЕСТОРУК)**

Метою дослідження є підтвердження самотності та динамічності жанру народної епіки – співанок-хронік. Для нас українців, важливо піднімати історичні сторінки життя своїх національних героїв, а також створювати артефакти в родинно та соціально-побутових ключах для вшанування пам'яті про наших померлих родичів та полеглих захисників України.

Найбільш повно й лаконічно термін співанки-хроніки висвітлюється вченими в українській фольклористичній енциклопедії, котрі зазначають, що пісні-хроніки є жанром «багатокуплетних народних пісень із розвиненими сюжетами та драматичними колізіями у сюжетіці» [1, с. 161]. Лексема «співанка» частіше фігурує замість інших позначень цих пісень, оскільки вона гармоніює з народністю, усною говіркою. Цей термін в науковий обіход увів Олексій Дей в другій половині ХХ століття. Саме він вважається найбільшим дослідником жанру співанок-хронік, здійснив численні експедиції по Карпатському регіону для нотних фіксацій цих пісенних новотворів.

Окрім О. Дея вагомих внесок в дослідженні явища зробили такі корифеї як Іван Франко, Володимир Гнатюк, Філарет Колесса, Володимир Шухевич. В своїх працях-розвідках ці митці часто сприймали співанки-хроніки як пісенні новотвори та наявність доказу того, що народна традиція не завмерла, однак вони не виокремлювали їх в самотній пласт ліро-епіки. Серед сучасних дослідників варто виділити постать Софії Грици, яка на відміну від теоретичного дослідження О. Дея загострювала свою увагу на музичний аспект цих ліро-епічних пісень.

Актуальність дослідження підкреслюється локальністю цього жанру, адже сферою побуту співанок-хронік є Гуцульщина. Як і кожний музичний жанр у фольклорі, співанки-хронічки не є герметичним явищем, а тісно пов'язані насамперед з баладами, а потім уже з думами, історичними піснями й коломийками. [2, с. 223–224]. Останні відіграють роль супроводу й надають регіонального забарвлення співанкам-хронікам. Від коломийки співанка-хроніка запозичує також характерний розмір рядків і складів: дворядкову строфу, де в кожному рядку по 14 складів [3, с. 320]. Також звідти бере типову мелодіку в залежності від регіонів Гуцульщини чи віддалених районів Покуття й Західної Волині.

Окрім прийнятої в науковому фольклористичному обігу терміну «Співанка-хроніка» в народному побутуванні існують ще кілька назв. Наприклад, вищезгадана назва «новини», «пісні-хроніки», «довга пісня». Друге позначення цих пісень – «хроніки». В таких піснях сюжетний хід передається в хронологічній послідовності, деталізовано й максимально правдиво, точно.

Виходячи з класифікації співанок-хронік простежується зв'язок з родинно-побутовим та суспільно-побутовим жанрами. Доречно зазначити, що в таких специфічних типах співанок зникає миттєвість переказаної новини, особливо в категорії історичних співанок, в яких виконавець, що є одночасно й творцем, має достатньо часу для удосконалення поетичного тексту [4]. Якщо основними героями історичних новотворів були ватажки опришків, що пов'язано з регіональністю, то в родинно-побутових співанках цими героями виступають переважно по-



мерлі родичі.

Загалом жанр співанок-хронік вважається відносно молодим жанром, який бере свій відлік з XVIII століття й активно побутує й донині. Співанка-хроніка може послуговувати містком до інших вироблених форм ліро-епічного циклу, завдяки жанровому переходу, що фокусується на емоційності, а не на дієвості, деталізації та удосконаленні форми. Часто невиробленість поетичного тексту зумовлене його миттєвим творенням, що свідчить про неабиякий талант виконавця. Поетичний текст в переважній більшості випадків не надто виразний і містить багато шаблонів, форм кліше.

За архітектонікою та функціональністю співанки-хроніки дуже близькі до українських народних дум. Поетичний текст багатий на галицький діалект та еліпс(за Ковалем В.). Тематика співанок-хронік є різноманітною :від легенд до тем іміграції, багатства й бідності, нещасливого подружжя тощо.

Аналогами вітчизняних співанок-хронік є «*journalorale*» в перекладі з румунського «усні газети» та довгі епічні співанки південних районів Польщі [5].

Шляхи залучення співанок-хронік в музичну тканину сучасних академічних та естрадних опусів. Допоки маємо лише кілька зафіксованих автентичних прикладів, які виконуються носіями й мешканцями Карпатського регіону. Активно побутують співанки-хроніки в форматі відеоматеріалів в соцмережах й мають неабиякий успіх не тільки з боку професійних експертів, але й поціновувачів фольклорної творчості українського народу. Цей жанр захоплює насамперед діалектичною говіркою та коломийковою основою. Залучення співанок-хронік як регіонального явища до академічного чи естрадного напрямків знайде втілення в творчості регіональних митців через розуміння й відчуття специфіки жанру.

Авторська співанка-хроніка «Про свого діда Івана» містить 21 строфу. Аналіз поетичного тексту згідно силабо-тонічної системи віршування. Традиційний коломийковий розмір – дворядкова ізометричною строфа (по три силабічні групи в кожному рядку) з 14-ти складовою (4+4+6).

1. «Хочу люди розказати вам про свого діда.  
Народився він в Гриняві і жив цілий вік там».



–V| – V| –V| –V| –V| –V| –V/ –V| –V| –V| –V| –V| –V| –V| –V = 14 складів = двоскладовий хорей.

Текст містить чималу кількість діалектизмів й еліпсів: «Іваном, замість Іваном», «і», замість її», подвійних еліпсів «майбутньов дружинов, замість «майбутньою дружиною» та інші. В останній строфі має місце авторський підпис :

21. «Щиро декую я людям, що слухали мене.  
Для вас співанку писала Несторук Людмила».

«Співанка про село Яблуницю» та «Співанка про мою сім'ю» містять по 10 дворядкових строф з традиційною 14 складовою. Компаративний аналіз трьох авторських співанок. Якщо в першій співанці про свого діда Івана авторка частоне дотримувалася суцільності 14 складів в кожному рядку строфи, то в співанці про своє село вже бачимо однорідний підхід до укладеної віршованої форми коломийкового розміру. Хронологічний виклад подій в першій співанці, диференціює її від прославлення й замилювання в другій та третій, котрі ґрунтуються на розкритті тематики не в традиційному форматі викладу співанки-хроніки.

3. «Співанка про мою сім'ю». В цій співанці авторка виходить за межі епічного жанру й, таким чином, зберігає її у значенні ліричного тематизму коломийки:

1. «Послухайте люди добрі веселу новину,  
Я вам хочу розказати про сім'ю-родину».





Наступні строфи повертають нас у звичне русло ліро-епічного жанру співанки-хроніки:  
3. «Ходили ми у садочок, а потім до школи,  
Ми свій рідний край Гуцульський не зрадим ніколи».

Ще однією з головних відмінностей між пісне співами є відсутність авторської ремарки в 2-гій та 3-тій співанках. Мелодична лінія першої співанки залишається ідентичною для решти двох, а темп варіюється. В «Співанці про свого діда» = 82, «Співанка про село Яблуницю» = 67, «Співанка про свою сім'ю» = 75.

Підводячи висновки, слід зазначити, що жанр привертає увагу регіональною колоритністю та сенсаційністю; не завмирає, а активно побутує в автентичній манері; роль мелодії відіграє роль фону, де на перший план виходить поетичне слово.

#### СПИСОК ВИКОРИСТАНИЙ ДЖЕРЕЛ:

1. Українська фольклористична енциклопедія / за ред. Г. А. Скрипник. Київ : видавництво ІМФЕ, 2019. 840 с.
2. Грица С. Й. Співанки-хроніки. Історія української музики : в 6 т. / ред. Рада : Г.А. Скрипник (голова) та ін. ; НАН України, ІМФЕ ім. Т. Д. Рильського. Київ, 2016. Т. 1. 437 с.
3. Коваль В. М. Коломийки. Історія української музики : в 6 т. / ред. рада : Г. А. Скрипник (голова) та ін. ; НАН України, ІМФЕ ім. Т. Д. Рильського. Київ, 2016. Т. 1. 437 с.
4. Пилипчук С. М. Пісні-хроніки (новини). URL: <https://www.ujMfwzy6-sQ&=70s>(дата звернення: 20.03.2024).
5. Струтинський І. Інструментальна складова епічних жанрів карпатської традиції. URL: <https://www.усні+газети+співанки-хроніки&qс=n&form=QBRE&sp> (дата звернення: 20.03.2024).

*Негрескул Ярослава Дмитрівна,  
студентка III курсу денної форми навчання,  
група КТс-21-1,  
Фаховий коледж ЗВО «Університет Короля Данила»  
Науковий керівник:  
Луцький Роман Петрович,  
директор Науково-дослідного інституту  
імені Академіка Івана Луцького,  
доктор юридичних наук, професор,  
ЗВО «Університет Короля Данила»,  
м. Івано-Франківськ, Україна*

#### АВТОРИЗАЦІЯ ТУРИСТИЧНИХ АГЕНСТВ ЯК ОСНОВА ЇХ РОЗВИТКУ ТА ПРОЦВІТАННЯ (СУЧАСНІ ВИКЛИКИ)

У роботі туристичних агентств дуже важлива швидка та правильна підбірка туру туристу, аналіз та спостереження за кожним кроком реалізації туристичного продукту. З цим дуже добре допомагають різні CRM – системи.

CRM – це програма, яка допомагає організувати базу контактів та компаній, сегментувати її, слідкувати за перебігом угод (будувати воронку продажів), будувати звіти для відстеження прогресу продажу та слідкувати за ефективністю команди [1].

Одна з найосновніших CRM систем є «CRM – Мої туристи».

«Мої Туристи» – це хмарна CRM-система, спеціально призначена для туристичного біз-



несу. Система добре відображає всі етапи роботи з туристом, усі нюанси та складності роботи тур агентства. Ми створили систему, яка бере на себе більшість рутинних процесів вашої компанії, кожен «дотик» з туристом відображається в системі. У CRM є всі необхідні інструменти, які суттєво полегшують роботу тур агента, а також роблять її більш професійною та ефективною [2].

Ця система включає в себе дуже багато корисних функцій, які є дуже важливими та впливовими на роботу тур агентства.

Складові, з яких складається CRM: інструмент підбору турів по туристичному сканеру «Турсканер»; сформульовані мобільні добірки туристам, оповіщення; власні колекції готелів для більш точного та зручного пошуку; пошук чартерних білетів; інструмент автоматичного заповнення карт здоров'я; інструмент імпорту заявок туристів із сайтів туроператорів; сервіс сканування закордонних паспортів; сервіс підписання електронного договору з туристом онлайн, за допомогою SMS або програми Дія; інтеграцію з: Facebook, Instagram, IP-телефонією, E-mail, модулями пошуку *Отпуск*; рахунки туристам на онлайн –оплату картою [2].

Також, варто розглянути CRM систему – All-Inclusive CRM.

Розробники приділили величезну увагу тому, щоб All-Inclusive CRM була зручною і простою, щоб не потрібно було витрачати час на вивчення документації та налаштування системи. До того ж, CRM є №1 за результатами опитування в співтоваристві ТурПорада [3].

Безпека. Не секрет, що для керівника головним показником успішності його тур агентства є прибутковість. У свою чергу, прибутковість залежить від напрацьованої роками бази клієнтів. Саме тому безпека та збереження клієнтської бази є найголовнішим пріоритетом для команди All-Inclusive CRM.

Для забезпечення безпеки клієнтської бази шифруємо контактні дані кожного туриста. Навіть технічний директор не бачить контактів Ваших туристів у відкритому вигляді. Крім технічного аспекту захисту Вашої бази туристів, також приділяється велика увага людському фактору. У цій CRM-системі реалізовано гнучку систему розподілу прав користувачів, що дозволяє керувати доступом менеджерів до інформації про туристів.

Таким чином, використання системи автоматизації турагентств All-Inclusive CRM не тільки набагато зручніше, а й набагато безпечніше за традиційні блокноти та щоденники [4].

Остання CRM – система, яку ми розглянемо це є CRM Travels.

Контроль тур агентств це досить не просте завдання, з якою вам зможе допомогти впровадити CRM Travels. Повний контроль над процесами, починаючи від вхідного дзвінка до закриття угоди або замовлення. Аналіз роботи кожного окремого співробітника, порівняння ефективності роботи в розрізі офісів і менеджерів, планування показників на наступний місяць – все це і багато іншого вам може запропонувати CRM Travels. З цією програмою ви зможете оптимізувати всі бізнес процеси всередині компанії з максимальною ефективністю.

Ви будете точно знати яке саме джерело реклами приносить вам найбільшу кількість замовлень, а значить зможете більш ефективно розподіляти рекламний бюджет. Ви не будете витрачати гроші на джерела реклами, які не приносять прибутку, або не окупають себе. Також, ви завжди зможете переглянути ефективність кожного співробітника, на всіх етапах його роботи з замовленнями. А значить, зможете максимально вчасно включитися в процес і робити підказки по роботі з клієнтами. Ви будете мати змогу оцінювати потенціал кожного співробітника і переглядати реальні конверсії його роботи, поліпшити продажів разом з програмою для тур агентств CRM Travels.

Також, ця платформа може вам запропонувати максимальні інтеграції з багатьма сервісами – Email, SMS, Viber, Telegram, IP – телефонія, зручні і функціональні чат боти для тур агентств, які підвищать вашу оперативність по обробці замовлень і контролю. Повний функціонал для бухгалтера допоможе вам відстежувати всі фінансові потоки компанії, формувати звіти і бухгалтерські документи. Тепер вам не потрібно стежити за замовленнями або продажами в одній програмі, а проводити платежі і робити оплати в іншій, робіть все це в CRM Travels. З ними ви зможете бути в курсі роботи тур агентств навіть за кордоном або на відпочинку – по-



трібен тільки смартфон і Інтернет [5].

#### СПИСОК ВИКОРИСТАНИХ ДЖЕРЕЛ:

1. Що таке CRM – система: повний гід по вибору CRM для початківців. URL: <https://nethunt.ua/blog/shcho-takie-crm-sistema-povnii-ghid-po-viboru-crm-dlia-pochatkivtsiv/>
2. CRM-системаі пошук турів для тур агенцій, які хочуть вести бізнес на вищому рівні. URL: <https://moituristy.ua/ua>
3. CRM для тур агенції. Ваша супер сила для роботи з туристами! URL: <https://www.allinclusivecrm.com/>
4. Безпека та безпека даних – наш пріоритет № 1. URL: <https://blog.allinclusivecrm.com/bezopasnaya-crm-dlya-turagenstv/>
5. CRM Travels – Програма для тур агентств. URL: <https://crmtravels.com/uk>

*Николин Божена Андріївна,  
студентка I курсу  
спеціальності «Графічний дизайн»,  
Фаховий коледж ЗВО «Університет Короля Данила»  
Науковий керівник:  
Морушко Ольга Василівна,  
кандидат фізико-математичних наук,  
доцент кафедри інформаційних технологій,  
ЗВО «Університет Короля Данила»,  
м. Івано-Франківськ, Україна*

#### ГЕНДЕРНА ДИСФОРІЯ

Усім нам відомо, що із плином часу набували визнання дослідження, що опікувалися психічними захворюваннями, які у результаті стали зрозумілими людству, а деякі, подекуди, й зовсім перестали бути хворобами. Проте, чи всі причини психічних проявів зараз відомі людству? До прикладу, гендерна дисфорія. Чи достатньо є інформації, яка може допомогти з визначенням причин та способів допомоги?

Гендерна дисфорія означає дискомфорт або дистрес, що обумовлені розбіжністю між статевою ідентичністю індивіда і статтю, встановленою йому при народженні [1]. Вона може виникати через нав'язані кожній із статей стереотипні моделі поведінки та фенотипи, які вибудувалися протягом усього розвитку людства.

Також не виключаємо існування гіпотез, які стверджують, що гендерна дисфорія може бути біологічно зумовленою, проте вони не були доведені, незважаючи на чисельні спроби. Наприклад, були проведені неврологічні та генетичні дослідження групи людей із гендерною дисфорією, задля порівняння результатів із людьми у загальній популяції, однак ці дослідження визнали невинуватими, адже вони піддавалися впливу сторонніх факторів, наприклад, таких як сексуальна орієнтація. Також проводилися ендокринні дослідження людей із статевими розладами (DSD) [2]. Люди з DSD мають очевидні хромосомні та/або ендокринні аномалії, проте переважна більшість осіб із транс-ідентифікацією не мають DSD, а також переважна більшість людей із статевими розладами не страждає від гендерної дисфорії. Тому опиратися на схожі дослідження не варто.

Формальні дослідження захворюваності і поширення гендерної дисфорії, а також явищ транссексуалізму або трансгендерних і гендернонеконформних ідентичностей в цілому не



проводилися, тому чітких висновків щодо кількості осіб із подібним станом зробити неможливо. Однак, такі випадки у сучасному світі не є рідкісними.

Наявність деяких рис, що вказуватимуть на гендерну дисфоруію можуть проявлятися у дітей від 2 років. Одними із таких проявів може бути бажання належати до іншої статі, невдоволення своїми гендерно-соціальними функціями, надавання переваги іграшкам, одягу, поведінці, які у соціумі асоціюються із протилежною до дитини статтю. Кількість дистресу, отриманого у результаті таких проявів, залежить від дитини.

До підліткового віку у більшості дітей зникають признаки гендерної дисфоруії, проте є відсоток, що їх переймає. З найбільшою ймовірністю у другому випадку кількість дистресу, обумовленого початковим рівнем гендерної дисфоруії та розвитком вторинних статевих ознак, зростає. Можуть виникати нав'язливі думки та бажання пройти курс гормональної терапії чи, навіть, хірургічних втручань.

Наявність схожого дистресу може призвести до виникнення у людини потреби звернутися по медичну допомогу. У залежності від складності стану людини визначатиметься тим лікування: дехто потребуватиме лише профілактики, дехто взагалі не матиме потреби у лікуванні, проте бувають й складніші випадки. До прикладу, транссексуальність – потреба у медичних аспектах зміни статі. Окремі пацієнти також можуть підпадати під формальні діагнози «трансвестизм подвійної ролі» або «фетишистський трансвестизм», що також можна вважати наслідком гендерної дисфоруії.

Особливості процесу надання медичної допомоги особам, які потребують медичної допомоги у зв'язку із гендерною дисфоруією, рекомендовані різні медичні втручання, що спираються на різні терапевтичні програмно-цільові підходи і мають на меті [3]:

- зміни гендерного самовираження і ролі (що може включати епізодичне або постійне життя в іншій гендерній ролі, що збігається з гендерною ідентичністю людини);
- фемінізація або маскулінізація тіла шляхом гормональної терапії;
- зміна первинних та/або вторинних статевих ознак (наприклад, грудей, зовнішніх та/або внутрішніх геніталій) шляхом хірургічної корекції;
- дослідження гендерної ідентичності, ролі і самовираження; робота з негативним впливом гендерної дисфоруії і стигми на психічне здоров'я; полегшення внутрішньої трансфобії; збільшення соціальної підтримки та взаємодопомоги та ін.

Первинна медична допомога при гендерній дисфоруії передбачає [1, 2]:

1. Огляд та скринінг людей із передбачуваною гендерною дисфоруією, подальше спрямування їх на низку додаткових обстежень до інших спеціалістів, зокрема ендокринолога, психолога, психотерапевта та психотерапевта дитячого, гінеколога, уролога, ендокринолога та ін.
2. Первинна діагностика гендерної дисфоруії та подальше скерування до спеціалістів вужчої категорії.
3. Спостереження за станом та реабілітацією пацієнта після медичних втручань.
4. Спостереження за психічними змінами пацієнта з гендерною дисфоруією під час або після медичних втручань.
5. Забезпечення умов для реабілітації пацієнта із гендерною дисфоруією.
6. Видача пацієнту документів про медичне втручання, що у подальшому забезпечать зміни у його правовому статусі.

Вторинна медична допомога при гендерній дисфоруії передбачає:

1. Лікар-психіатр ЗОЗ надає спеціалізовану психіатричну допомогу особам після 18 років, лікар психіатр-дитячий надає спеціалізовану психіатричну допомогу дітям та підліткам у віці до 17 років. Визначає причини, через які пацієнт звертається по психіатричну допомогу, ставить оцінку загальному психічному стану.
2. Лікар-психотерапевт ЗОЗ, що надає вторинну медичну допомогу: допомагає усвідомити причини, забезпечує повноцінні курси психотерапії, завдяки яким має досягти адаптації у соціумі з вибраною пацієнтом гендерною роллю.
3. Лікар-ендокринолог призначає можливі варіанти гормональної терапії, оснований на



аналізах, консультує щодо подальших дій.

4. Лікар-хірург, за попереднім бажанням пацієнта, проводить низку хірургічних втручань, до прикладу: мамопластика, пенектомія, орхіектомія, вагінопластика, лабіопластика, кліторопластика, гістеректомія, вагіноектомія, метоїдіопластика, фалопластика та інші.

5. Лікар-отоларинголог за можливості проводить операцію на голосових зв'язках.

Третинна медична допомога при гендерній дисфорії передбачає:

1. Лікар-психіатр ЗОЗ переглядає встановлений діагноз, у разі незгоди з ним пацієнта.

2. Лікар-психотерапевт ЗОЗ проводить додаткову психотерапію у тяжких випадках гендерної дисфорії.

3. Лікар-ендокринолог проводить консультування, за потреби корегує гормональну терапію.

4. Лікар-хірург за попереднім бажанням пацієнта, проводить низку хірургічних втручань, до прикладу: мамопластика, пенектомія, орхіектомія, вагінопластика, лабіопластика, кліторопластика, гістеректомія, вагіноектомія, метоїдіопластика, фалопластика та інші.

5. Лікар-отоларинголог за можливості проводить операцію на голосових зв'язках.

Гендерна дисфорія – це проблема, що потребує подальшого її вирішення шляхом різних типів лікування чи профілактики, проте людей з подібним дистресом не можна обмежувати у правах і свободах, посягати на честь та гідність.

#### СПИСОК ВИКОРИСТАНИХ ДЖЕРЕЛ:

1. Уніфікований клінічний протокол первинної, вторинної (спеціалізованої) та третинної (високоспеціалізованої) медичної допомоги гендерна дисфорія *Державний експертний центр Міністерства охорони здоров'я України*. URL: <http://surl.li/saknk> (дата звернення: 28.03.2024).
2. Some Limitations of «Challenges in the Care of Transgender and Gender-Diverse Youth: An Endocrinologist's View» J. Cohn. *Journal of Sex and Marital Therapy*. 2022. P. 599-615. URL: <http://surl.li/sakqy>.
3. Гендерна дисфорія клінічна настанова, заснована на доказах *Державний експертний центр Міністерства охорони здоров'я України*. URL: <http://surl.li/sakpj> (дата звернення: 28.03.2024).





*Огородник Сергій Ігорович,*

*студент IV курсу*

*спеціальності «Інженерія програмного забезпечення»,*

*ЗВО «Університет Короля Данила»*

**Науковий керівник:**

*Тимків Іван Романович,*

*кандидат фізико-математичних наук,*

*доцент кафедри інформаційних технологій,*

*ЗВО «Університет Короля Данила»,*

*м. Івано-Франківськ, Україна*

## ЕФЕКТИВНІ МЕТОДИ ВЕБВЕРСТКИ В СУЧАСНОМУ СВІТІ

Сьогодні веб-сайти стали важливими та найбільш ефективними інструментом для просування бізнесу будь-якої галузі. Важливо працювати з сучасними тенденціями і технологіями верстки для створення ефективних та конкурентоспроможних вебресурсів.

Актуальність цієї теми підкреслюється наступними аспектами:

1. За останні роки мобільні пристрої витіснили комп'ютери за кількістю відвідувань сайтів. Важливість адаптивної верстки для зручності користувачів на мобільних пристроях стала критичною.

2. Користувачі очікують миттєвого доступу до інформації, тому оптимізація швидкості завантаження сторінок через верстку має велике значення для збереження аудиторії.

3. Хороша верстка, включаючи правильне використання тегів, заголовків і структури сторінки, може значно покращити показники SEO, що впливає на позиції сайту в пошукових системах.

4. Сучасні тренди в дизайні вимагають не лише гарного вигляду, але й зручної інтеракції з сайтом. Це включає в себе анімацію, мікроінтерфейси, ефективне розташування елементів та інше.

5. З'являються нові інструменти, бібліотеки та фреймворки для верстки, які спрощують роботу та дозволяють створювати більш складні та функціональні вебсайти.

Дослідження та вивчення актуальних підходів до верстки сайтів у сучасному світі є критично важливим для того, щоб вебресурси були конкурентоспроможними, зручними для користувачів та успішними у досягненні своїх цілей [1].

Верстка сайтів включає в себе використання різноманітних технологій, які сприяють створенню динамічних та адаптивних вебсторінок. Однією з основних тенденцій є респонсивний дизайн, який забезпечує оптимальне відображення сайту на будь-яких пристроях, включаючи комп'ютери, планшети та смартфони. Це особливо важливо, оскільки все більше користувачів використовують мобільні пристрої для перегляду вебконтенту [2].

Помітною тенденцією є також використання анімації та відеофонів, які зробили вебсторінки більш привабливими та виразними. Це допомагає привернути увагу користувачів та зробити відвідування сайту більш захоплюючим. Крім того, інтерактивні елементи, такі як слайдери, анімовані меню та ефекти паралаксу, додають динаміки та цікавості до вебсторінок.

Не можна не згадати про значення швидкості завантаження сторінок, яке стало ключовим чинником у верстці сайтів. Повільне завантаження сайту може викликати негативні враження у користувачів і викликати їхнє незадоволення. Тому необхідно провести оптимізацію швидкості завантаження для досягнення успішності вебпроєкту.

Ще одним важливим аспектом є використання так званих вебфреймворків та бібліотек, таких як Bootstrap, Foundation, або Materialize. Ці інструменти надають готові компоненти та шаблони, що значно спрощує процес верстки та дозволяє швидко створювати адаптивні та сучасні вебсторінки.

Верстання вебсторінки включає в себе створення HTML-розмітки та CSS-стилів,



які визначають структуру і вигляд сторінки. Опис загального процесу створення простої вебсторінки:

- 1. Планування. Необхідно визначити мету сторінки та цільову аудиторію, на яку вона розрахована та побудувати структуру сайту, тобто розділити сторінку на блоки та визначити, яка інформація буде розміщена в кожному змістовному блоці.

- 2. Створення HTML-розмітки. Для логічності та послідовності документа необхідно використовувати основні теги HTML для створення заголовків, параграфів, списків тощо. Семантичні теги HTML допомагають розробникам та браузерам розуміти, які елементи сторінки найважливіші та як вони пов'язані між собою.

- 3. Стили за допомогою CSS. Слід розмістити зовнішній файл CSS в окремому файлі CSS і підключити його до HTML-документу. Необхідно додати базові стилі для забезпечення читабельності елементів та привабливого і зручного інтерфейсу.

- 4. Тестування та відлагодження. Необхідно робити декілька перевірок сайту у різних браузерах, щоб переконатись в адаптивності дизайну вебсайту та його коректній роботі. Чистота коду необхідна для полегшення розуміння коду для подальшої роботи. Для цього необхідно, щоб структура була задана в HTML, а стилі та функціонал винесені в окремі класи;

- 5. Оптимізація та публікація. Слід зменшити розмір зображень для поліпшення завантаження сторінки. Необхідно додати мета-теги, title, description та ключові слова для покращення SEO.

- 6. Підтримка та оновлення. Необхідно забезпечувати постійну підтримку вебсайту після розміщення його на сервері, для кращої функціональності сайту для користувачів.

Варто пам'ятати, що процес верстки вебсторінки залежить від проєкту, може знадобитися використання додаткових інструментів та технік для досягнення конкретних цілей.

Також одним із важливих аспектів є безпека в верстці сайтів. З ростом кількості кібератак та загроз безпеці в Інтернеті, захист вебсайтів від потенційних загроз стає критично важливим завданням. Вебдизайнери та розробники повинні бути уважними та використовувати найкращі практики з безпеки для захисту вебсторінок.

Для верстки сайтів використовує широкий спектр технологій для створення ефективних, адаптивних, інтерактивних та швидких вебсторінок [2]. Ось кілька ключових технологій, які зараз широко використовуються у верстці сайтів:

- HTML5 – є основою вебверстки. Ця остання версія мови розмітки HTML дозволяє створювати більш сучасні, структуровані та багатофункціональні вебсторінки.

- CSS3 – дозволяє створювати стильові ефекти, анімацію та адаптивний дизайн.

- JavaScript – являється мовою програмування для вебу, яка додає інтерактивність та динамічні функції до вебсайтів.

- Responsive Web Design (RWD) – підхід у верстці, що дозволяє створювати вебсторінки, які оптимально відображаються на різних пристроях і розмірах екранів (мобільні телефони, планшети, ноутбуки, настільні комп'ютери тощо).

- CSS Preprocessors – Sass та Less дозволяють використовувати змінні, вкладені стилі та інші покращення для більш організованого та ефективного написання CSS.

- CSS Frameworks – такі як Bootstrap, Foundation, Bulma тощо, які надають готові компоненти, сітки та стилі, що прискорює розробку та забезпечує консистентний вигляд і поведінку елементів сайту.

- CSS-in-JS – підхід, де CSS стилі вбудовуються в JavaScript компоненти. Такі бібліотеки, як Emotion та Styled Components, дозволяють зберігати стилі біля компонентів, що полегшує підтримку та рефакторинг.

- Static Site Generators – такі як Gatsby, Hugo, Jekyll тощо, які дозволяють створювати швидкі, безпечні та легкі вебсайти за допомогою шаблонів та даних.

- Progressive Web Apps (PWA) – вони поєднують в собі можливості вебсайтів та додатків, надаючи користувачам зручний досвід роботи навіть у відсутності Інтернету, швидкість та можливості роботи на різних пристроях.



• Server-Side Rendering (SSR) та Client-Side Rendering (CSR) – SSR рендерить HTML на стороні сервера, що поліпшує швидкодію та SEO, тоді як CSR використовується для створення інтерактивних елементів на стороні клієнта.

Ці технології, у поєднанні з правильним підходом та методиками, дозволяють створювати сучасні, ефективні та відповідні вимогам вебсторінки для різних цільових аудиторій [3].

Отже, верстка сайтів у сучасному світі вимагає комплексного підходу, який поєднує в собі технічні знання, креативність та розуміння потреб аудиторії. Спритність у використанні сучасних технологій та увага до деталей дозволяють створювати вебсайти, які не лише естетично привабливі, але й ефективні у досягненні своїх цілей.

#### СПИСОК ВИКОРИСТАНИХ ДЖЕРЕЛ:

1. Seobanda. Верстка Сайту: основні поняття та принципи. URL: <https://www.seobanda.com/uk/blog/website-layout-basic-concepts-and-principles/> (дата звернення: 23.03.2024).
2. MDN Web Docs. Web technology for developers. URL: <https://developer.mozilla.org/en-US/docs/Web> (дата звернення: 23.03.2024).
3. GitHub. The world's leading AI-powered developer platform. URL: <https://github.com/> (дата звернення: 23.03.2024).

*Огородник Євген Юрійович,  
студент I курсу денної форми навчання  
освітнього ступеня магістр  
спеціальності «Архітектура та містобудування»,  
факультет суспільних і прикладних наук,  
ЗВО «Університет Короля Данила»  
Науковий керівник:  
Косьмій Михайло Михайлович,  
професор кафедри архітектури та будівництва,  
доктор архітектури, професор,  
ЗВО «Університет Короля Данила»,  
м. Івано-Франківськ, Україна*

#### РОЛЬ ОКЕАНАРІУМІВ У МІСТАХ. ПЕРСПЕКТИВИ РОЗВИТКУ В МІСТІ ІВАНО-ФРАНКІВСЬК

**Анотація:** У даному дослідженні розглядається роль океанаріумів, їхній вплив на міста і які позитивні чи негативні аспекти такий громадський об'єкт як океанаріум може принести місту Івано-Франківськ.

**Ключові слова:** океанаріум, громадські будівлі, рекреація

**Закордонний досвід. Шанхайський океанаріум:** Шанхайський океанаріум є одним з найбільших океанаріумів у світі і найбільшим в Китаї. Він розташований в районі Пудун у місті Шанхай. Океанаріум відкритий у 2002 році і є популярною туристичною визначною пам'яткою.

Зовнішній вигляд будівлі нагадує єгипетську піраміду, розділену навпіл та відкриту для публіки.

Проектуванням даного океанаріуму займалась американська компанія «Advanced Aquarium Technologies» яка відома своїми реалізованими проектами такого типу.



Шанхайський океанаріум складається із дев'яти тематичних зон таких як: Китай, Південна Америка, Австралія, Африка, Південно-Східна Азія, холодноводна зона, полярна, морська зона та глибоководна.



*Рисунок 1/ Фото головного входу*

Океанаріум має величезний акваріумний комплекс, в якому проживає близько 15 тис. риб та більше 450 видів морських і прісноводних тварин, але безумовно одним із найвражаючих атракціонів Шанхайського океанаріуму є «Тунель акул». Це величезний акваріумний тунель, через який відвідувачі можуть прогулятися, спостерігаючи за граціозними рухами акул, скатів, риб та черепах.



*Рисунок 2/ Тунель акул*

Також на території океанаріуму розташовані такі елементи інфраструктури, як широкі сувенірні лавки та ресторан, який розрахований щонайменше на 300 осіб.

Океанаріум виступає в тому числі і природоохоронною зоною тому, що багато видів морських жителів представлених у даному океанаріумі вже більше неможливо зустріти у дикій природі

Ці аспекти даного об'єкту безумовно впливають на його популярність, що в свою чергу дуже добре відображається на рівні туризму.

**Можливий вплив майбутнього океанаріуму на місто Івано-Франківськ:** океанаріум може мати значний вплив на місто та його жителів з кількох аспектів:

туризм та економіка: океанаріуми є популярними туристичними визначним пам'ятками, які приваблюють велику кількість відвідувачів. Це може стимулювати розвиток туристичної індустрії та створювати нові робочі місця в місті. Крім того, туристи, які відвідують океанаріум, зазвичай витрачають гроші на проживання, їжу та інші послуги, що сприяє розвитку місцевої економіки;

освіта та наука: океанаріуми можуть виконувати важливу роль у освіті громадськості про морське середовище та його охорону. Вони часто організують освітні програми, лекції та демонстрації для шкіл, університетів та громадськості. Це сприяє підвищенню екологічної свідомості та збільшенню зацікавленості громадськості у питаннях охорони довкілля;

популяризація міста: наявність великого океанаріуму може позиціонувати місто, як при-





важливе місце для проживання, відпочинку та туризму. Це може привертати нових мешканців, інвесторів та компанії, що сприяє загальному розвитку міста;

дослідження та інновації: океанаріуми також можуть бути центрами досліджень та розвитку нових технологій у галузі морської біології, аквакультури та охорони морського середовища. Вони можуть співпрацювати з університетами, дослідницькими інститутами та приватними компаніями для проведення наукових досліджень та розробки нових методів управління морськими ресурсами.

Отже, океанаріуми можуть бути не лише місцями розваг, але й важливими складовими міського життя, сприяючи економічному, освітньому та науковому розвитку міста.

#### СПИСОК ВИКОРИСТАНИХ ДЖЕРЕЛ:

1. Океанаріум в Шанхаї. URL: <https://what.com.ua/oceanarium-v-shanghai-opis-ia/>
2. Кіф Моріс. Інфраструктура як код: динамічні системи для епохи хмар. 2-е вид. 2021. С. 37–45.

**Оленяк Сергій Олександрович,**

*студент II курсу*

*спеціальності «Інженерія програмного забезпечення»,*

*ЗВО «Університет Короля Данила»*

**Науковий керівник:**

**Шкатуляк Василь Васильович,**

*голова циклової комісії коледжу УКД*

*спеціальності «Інженерія програмного забезпечення»,*

*ЗВО «Університет Короля Данила»,*

*м. Івано-Франківськ, Україна*

### ВИКОРИСТАННЯ ТЕХНОЛОГІЇ КОНВЕРТАЦІЇ ФОРМАТІВ ФАЙЛІВ ДЛЯ ПОЛЕГШЕННЯ РОБОТИ В ВЕБРОЗРОБЦІ

В сьогоденній час веброзробка є надзвичайно потрібною, адже будь-якій достатньо великій компанії сьогодні потрібен власний сайт для цілей як: розширення клієнтської бази, реклама, надання послуг, збір інформації про цільову аудиторію, тощо.

Веброзробка важлива для створення більшої кількості потенційних клієнтів і продажів, оскільки вона полегшує клієнтам пошук вашого бізнесу в Інтернеті. Якщо у вас немає вебсайту, то люди не зможуть знайти вас, коли будуть шукати, і, ймовірно, просто звернуться кудись в інше місце [1].

Розробка вебсайтів це довга, складна та часто репетитивна робота. Планування, створення дизайну, наповнення контентом, реалізація функціоналу, тестування, ці всі задачі потребують великої кількості часу та коштів. Тому, спрощення навіть однієї задачі може сильно прискорити розробку та збільшити заробітки компанії.

Нашою ідеєю є використання технології конвертації дизайну сайту з формату .PDF, .FIG, та інших в програмний код HTML та CSS. Покращення цієї технології, стане надзвичайно корисним інструментом при розробці сайтів [2].

Вже існує багато сервісів які в змозі конвертувати інші формати в HTML, але проблема більшості з них – це неідеальність застосованої технології [3].

При конвертації можуть допускатись помилки, неправильне використання тегів, порушення конвенцій програмування HTML та й в загальному код може бути важким для





розуміння. Це може бути не надто великою проблемою при роботі над невеликим проектом або коли сервісом користується людина, яка не вміє програмувати, але у масштабних проектах, ускладнення зміни і доповнення коду може сильно зменшити ефективність роботи.

Рішенням даної проблеми може бути створення програми яка окрім конвертації дозволить зразу переглянути створений код в зрозумілій формі, яка буде показувати до якого елемента відноситься вибраний код і навпаки, вільно кастомізувати назви та значення, дасть змогу групувати елементи і легко застосовувати до них стилі та інші корисні функції. Це допоможе швидше зрозуміти згенерований код та надасть змогу модифікувати та доповнити його якщо потрібно. Натхненням для цього рішення стали онлайн конструктори сайтів такі як Framer.

Зараз, коли інтернет став невід'ємною частиною нашого життя, професії, робота яких пов'язана з ним, є надзвичайно потрібними. Зокрема розробка вебсайтів, адже створені сайти допомагають користуватись перевагами інтернету навіть тим сферам, які і близько не зв'язані з ним. Саме тому полегшення роботи веброзробників може мати великий вплив не тільки на цю професію, а й на інтернет загалом.

#### СПИСОК ВИКОРИСТАНИХ ДЖЕРЕЛ:

1. What is the importance of web development? *Fifteen*. URL: <https://www.fifteendesign.co.uk/blog/what-is-the-importance-of-web-development/>
2. Contributors to Wikimedia projects. HTML – Wikipedia. *Wikipedia, the free encyclopedia*. URL: <https://en.wikipedia.org/wiki/HTML>
3. 5 Proven Ways To Convert PDF to HTML Online and Offline. *PDF Agile Scale your PDF workflow*. URL: <https://www.pdfagile.com/blog/5-proven-ways-to-convert-pdf-to-html-online-and-offline>

*Олійник Валерія Миколаївна,  
студентка III курсу  
спеціальності «Харчові технології»,  
Державний торговельно-економічний університет*  
**Науковий керівник:**  
*Марцин Тетяна Олександрівна,  
кандидат технічних наук, доцент,  
Державний торговельно-економічний університет,  
м. Київ, Україна*

#### КРАФТОВИЙ БІЗНЕС – РУШІЙНА СИЛА РОЗВИТКУ КАРПАТСЬКОГО РЕГІОНУ

Карпати – це не лише незабутній куточок природи, але й культурний скарб, який вражає своєю різноманітністю та багатством. У цьому регіоні виткана незабутня історія, кожен елемент якої носить у собі унікальний колорит та дух стародавніх традицій. Саме тут крафтовий бізнес, як важливий чинник місцевого економічного та культурного розвитку, здатний зробити значний внесок у збереження та просування цінностей та ідентичності Карпатського регіону.

Крафтовий бізнес є важливим фактором у підвищенні привабливості Карпат для туристів, які шукають аутентичні враження та унікальні вироби. Ярмарки та майстер-класи стають популярними туристичними атракціями, що сприяє збільшенню туристичного потоку. Ярмарок в Яремче відомий майстер-класами з гончарства та ковальства, в Коломиї – вишиванками. Місцеві продукти та народні інструменти пропонують на Верховинській ярмарці. Майстри



виробляють унікальні вироби, які не лише відображають традиційні техніки та мотиви регіону, але й створюють неповторну атмосферу та додають колориту місцевим ринкам та ярмаркам. Крім того, розвиток крафтового бізнесу сприяє підтримці місцевих ремісників та традицій, які передаються з покоління в покоління. Крафтові підприємства створюють нові робочі місця, допомагають підтримувати місцеву економіку, сприяють розвитку сільських громад та зменшенню міграційних процесів, стимулюють розвиток інших галузей економіки, таких як туризм та гостинність. Крім того, крафтовий бізнес нерідко є джерелом доходу для молоді, дозволяючи їм розвивати свої таланти та навички.

Однією з ключових переваг крафтового бізнесу є його екологічна сталість. У виробництві використовуються природні матеріали, натуральну сировину та стародавні технології, що мінімізує негативний вплив на довкілля. Крафтові вироби мають високу якість, що додає їм цінність у сучасному світі, де сталість та екологічність стають все більш важливими. Крафтовими виробниками є «Карпатський колорит», який пропонує десерти з подрібнених ягід, сироварня «Мольфар», «Мед Карпат» тощо. Екологічна крафтова продукція користується популярністю як в Україні так і на міжнародному ринку. Споживачі цінують карпатські чаї, мед, сири, сушені гриби, ягоди, настоянки, медовухи, вина та багато інших продуктів крафтового виробництва.

Перспективним напрямком для розвитку Карпатського регіону є створення магазинів, які популяризують продукцію та реалізують її у великих містах. Магазин «Фільварок», що знаходиться в Івано-Франківську є саме таким унікальним місцем, який об'єднав в собі весь колорит регіону. На полицях магазину можна знайти запашний бездріжджовий хліб на заквасці: висівковий, гречаний, кукурудзяний, з насінням льону. «Монастирські макарони», які виготовляють гошівські монахині з твердих сортів пшениці. Різноманіття сирних і м'ясних делікатесів задовольнить найвибагливішого гурмана: представлено більше 60 видів класичних та авторських сирів, понад 40 видів м'ясних виробів. До натурального карпатського чаю, а тут його понад 80 видів, можна придбати крафтовий шоколад, домашній зефір чи легендарний закарпатський чорнослив у шоколаді. Велика кількість незвичних солодоців – горішки чи хвоя в меду, шишки в сиропі, а ще корисна натуральна пастила, варення з малини, варення з соснових шишок. Для підвищення імунітету та відновлення сил цілющий карпатський мед та продукти бджільництва, вітамінна пасту. Є у крамниці й ісландський мох (сушений та консервований у меду), натуральні рослинні олії прямого віджиму, які надзвичайно корисні для організму, а також можуть застосовуватись в косметології і кулінарії. У магазині можна купити тільки авторську продукцію.

«То Та Торба» – команда підприємців, які підтримують місцевих виробників та рекламують крафтову продукцію використовуючи різноманітні методи digital-маркетингу.

Не менш важливим аспектом є об'єднання крафтових бізнесів в спільноти. Наприклад, спілка «Карпатський смак» об'єднала карпатських крафтярів з чотирьох областей для спільного навчання та розвитку своєї діяльності.

Крафтовий бізнес в Карпатському туристичному регіоні України є важливим фактором у збереженні культурної спадщини, підтримці місцевої економіки та привабливості регіону для туристів. При належній підтримці та розвитку цього сектору, Карпати можуть стати не лише туристичним пунктом призначення, а й центром культурного та економічного розвитку України. Шлях до успіху полягає у поєднанні традиційних цінностей з інноваціями, створенні екологічно чистих продуктів та співпраці між різними гравцями на ринку. Розвиток бізнесу сприяє збереженню традиційного ремесла, підтримці місцевих майстрів та залученню уваги до унікального культурного та природного спадку Карпат.

#### СПИСОК ВИКОРИСТАНИХ ДЖЕРЕЛ:

1. Ковчег смаку. Україна. Їжа, знання та історії гастрономічної спадщини URL: [https://www.unisg.it/assets/ADG\\_UCRAINA\\_WEB\\_2.pdf](https://www.unisg.it/assets/ADG_UCRAINA_WEB_2.pdf)
2. Гуцульщина: крафтове виробництво, надійний тил і пророцтво мольфарів URL: <https://huculia.info/hutsul-region-craft-production/>



*Онофрjuk Павло Іванович,  
студент II курсу  
спеціальності «Музичне мистецтво»,  
ЗВО «Університет Короля Данила»*

*Науковий керівник:  
Палійчук Ірина Степанівна,  
доцент кафедри естрадно-вокального мистецтва,  
кандидат мистецтвознавства, доцент,  
ЗВО «Університет Короля Данила»,  
м. Івано-Франківськ, Україна*

## **МАРИНА ЮРАСОВА (MLADA) – ПЕРША УКРАЇНСЬКА СПІВАЧКА У СТИЛІ ЕТНО-ПОП-ДЖАЗ**

Марина Юрасова (сценічний псевдонім «*MLADA*»<sup>2</sup>) – українська співачка, оригінальна виконавиця українського фольклору, яка працює в досить оригінальному стилі – «Ethno Fantasy Music».

Вокалістка закінчила Київське музичне училище імені Р. М. Глієра (нині – *Київська муніципальна академія музики імені Р. М. Глієра*) (1999 р., клас викладача естрадно-джазового вокалу Т. М. Русової), навчалась імпровізації та джазу у британської виконавиці Норми Вінстон в Німеччині, а упродовж 1999–2000 рр. Марина працювала бек-вокалісткою в команді українського співака Олександра Пономарьова [4].

Основна мета творчості Млади – розкрити для слухачів чарівний і багатий світ старовинних українських пісень, показати красу, глибину та самобутність українського мистецтва, познайомити з оригінальною авторською інтерпретацією традиційної музики в поєднанні з сучасними музичними стилями [3].

Млада досягла значних успіхів на професійній сцені як самотутня виконавиця: у 1997 р. (Харків) стає дипломанткою, а в 2009 р. – лауреаткою I премії (Чернівці) відомого та престижного Всеукраїнського фестивалю сучасної пісні та популярної музики «Червона рута». Також співачка брала участь у фестивалях «Джаз-Коло» (2007), «Країна мрій» (2008; обидва – Київ), «Флюгери Львова» (2011), «Черкаські джазові дні» (2012), «Трипільське коло» (м. Ржищів Київ. обл., 2013) [1].

Відзначимо, що у 2005 р. Млада випустила сольний альбом «Ой весна, весна». Він здобув реноме першого в Україні етно-джазового альбому, в якому старовинні українські народні пісні отримали яскраве живе та оновлене трактування. Так, закарпатська пісня «Ой жаль мені вечірочка, що я й не гуляла» трансформувалась у динамічний потік ейсід-джазу, пронизаного скретчами, іскрами синтезаторів та плачем флейти. Відома козацька пісня «Їхав, їхав козак містом» викликає жанрово-стильові алюзії із ноктюрном, оригінальності якому надає звучання саксофону. Веснянка «Ой весна, весна...» ґрунтується на захоплюючій переключці перкусії, бонгів, клавіш, голосових ефектів та сопрано-саксофона. Образ туги у пісні «Сидить Млада за столичком» яскраво розкриває звучання струнного квартету та вібрафону. Згодом, у 2006 р. з відомим кліпмейкером Віктором Прідуваловим на неї був знятий відео-кліп. Східними мотивами вирізняється щедрівка «Прилетіла ластівочка». Блюзовими інтонаціями насичена стародавня весільна пісня «Ой сосонка, літом і зимою зелена», що переростає в фольк-джаз. Веснянка «Кроковеє колесо», присвячена унікальному джазовому гітаристу Пету Метіні (Pat Matheny), апелює до джазової стилістики [2].

Альбом «Ой весна, весна» потрапив до ротатії на радіо різних країн світу, де був визнаний одним з найцікавіших проєктів української сучасної музики. А святкування в 2015 р. його

<sup>2</sup> Старовинно-слов'янське ім'я, що означає «молода». У своїй основі воно символізує молодість, свіжість, весну, оновлення та життєву силу.



десятиліття пов'язане із безсумнівним позитивним впливом альбому на розвиток української музики загалом [3].

Після виходу альбому «Ой весна, весна», творча діяльність Млади була спрямована на популяризацію та синтезування української народної пісні зі сучасними джазовими та поп-стилями, які вона втілювала у співпраці з її партнером, музикантом і композитором Сергієм Табунщиком. Також вокалістка співпрацювала з відомими українськими джазовими музикантами, створювала власні концертні джазові проекти, серед яких «Capricorn's dreams» (2002), «Fairytale project» (Дитячий проект) (2004), «All is full of love» (Bjork Jazz Tribute) (2005), «Lady sings the Blues» (Dedication to Billie Holiday) (2019). Млада також взяла участь у записі двох альбомів Ігоря Закуса: «Присвяти» (2003), в якому виконала дві пісні – «Сумна» і «Колискова», а також в «Ukrainian Bass Song» (2010), де заспівала «Bass Song» і версію відомої лемківської пісні «Під облачком».

У 2014 р. Марина Юрасова співпрацювала з українським музикантом, виконавцем на Pantom SPB, Анатолієм Гернаденко та у його альбомі «The snow» записала пісню «The Future», співавтором якої є Сергій Табунщик.

Із 2019 р. Млада стала солісткою ethno-futuristic pop гурту ZNEBA, створення якого розпочалося зі знайомства талановитого клавішника, сонграйтера та вокаліста Нікити Боднара з відомим музикантом і композитором, власником студії звукозапису «Простір» Вадимом Борисенко [5].

Упродовж 2020 р. музиканти працювали над створенням оригінального саунду та стилю, експериментували та писали пісні. Стиль ZNEBA можна визначити як синтез electro-, indie- та ethno-pop. 24 листопада 2021 року відбувся реліз дебютного синглу «Променем сонця». Також гурт презентував декілька пісень Live – англійську версію «Променем сонця» («Face the Sun»), «Destiny», «Бабочка» та «Перемогти» під час святкових Новорічних концертів на Creative Society TV 2022. 8 лютого 2022 вийшов наступний сингл ZNEBA під назвою «В ритмі життя» [4].

У березні 2022 р. через повномасштабну війну Росії проти України MLADA переїхала до Парижу, де почала співпрацювати з французькими музикантами. У Франції співачка бере активну участь у концертах та заходах, спрямованих на підтримку та популяризацію українського мистецтва на міжнародній арені.

Отже, Млада сформувала неповторний стиль – український етно-джаз, чим здобула особливе місце в українській популярній музичній культурі.

#### СПИСОК ВИКОРИСТАНИХ ДЖЕРЕЛ:

1. Бойко О. М. *Енциклопедія Сучасної України* / Редкол. : І. М. Дзюба, А. І. Жуковський, М. Г. Железняк [та ін.] ; НАН України, НТШ. Київ : Інститут енциклопедичних досліджень НАН України, 2019. URL: <https://esu.com.ua/article-68123>
2. Коскін В. Млада: від космополітичного джазу до космосу української автентики. *VOX*. 2007.
3. Костюк Б. Млада: «Українська музика варта пошани!». *Музика*. 2016, 30 січ.
4. Масник О. Роль джазових вокальних технік у становленні естрадного виконавця. *Інтерв'ю зі співачкою MLADA*. 2022. URL: <http://surl.li/ryczy>
5. Млада: 10 років українського етно-джазу *Музика*. URL: <https://mus.art.co.ua/mlada-10-rokiv-ukrajinskoho-etno-dzhazu/>
6. Осучаснений український фольклор живе та квітне! URL: <https://www.ar25.org/article/osuchasneniy-ukrayinskyu-folklor-zhyve-ta-kvitne.html>





*Останчук Олег Олегович,*

*студент IV курсу*

*спеціальності «ІТ»,*

*ЗВО «Університет Короля Данила»*

**Науковий керівник:**

*Демчина Микола Миколайович,*

*доцент кафедри інформаційних технологій,*

*кандидат технічних наук,*

*ЗВО «Університет Короля Данила»,*

*м. Івано-Франківськ, Україна*

## **АНАЛІЗ ПОТРЕБ КОРИСТУВАЧІВ ІНТЕРНЕТ-МАГАЗИНІВ КОМП'ЮТЕРНОЇ ТЕХНІКИ**

У цифрову епоху інтернет-магазини комп'ютерної техніки є важливим елементом сучасного ринку електронної торгівлі. На сьогоднішній день визначається ряд факторів, що впливають на споживачів і ринок електронної комерції в цілому.

Першим фактором є зростання популярності онлайн-покупок, з кожним роком все більше людей шукають та купують товари в Інтернеті, це пов'язано зі зручністю, швидкістю та доступністю онлайн-магазинів.

Не менш важливим являється широкий вибір і асортимент товарів інтернет-магазинів комп'ютерної техніки, що пропонують величезний вибір товарів від різних виробників і моделей, це дозволяє споживачам знайти оптимальний варіант за ціною та характеристиками.

Ключовим фактором визначають зручність та ефективність покупок, купуючи комп'ютерну техніку в інтернет-магазинах, клієнти економлять час, не потребуючи фізично відвідувати магазини, доставка додому дозволяє отримати товар без зусиль.

Зручним моментом вважається можливість порівняння цін і характеристик, в інтернеті легко порівняти ціни та характеристики товарів в різних магазинах, що дозволяє споживачам зробити обдуманий вибір.

Також, вимогою є безпека купівлі в інтернеті, інтернет-магазини активно вдосконалюють свої системи безпеки, щоб гарантувати захист особистої і фінансової інформації покупців [1].

Додатково, користувачі оцінюють зручність інтерфейсу магазину, швидкість доставки та можливості повернення товарів. Для забезпечення задоволення таких потреб, інтернет-магазини використовують різні стратегії, включаючи персоналізовані рекомендації, програми лояльності та покращені сервіси підтримки клієнтів [2, 3].

Для досягнення кращих результатів, виявлення вимог цільової аудиторії до конкретного ресурсу, слід робити аналіз потреб користувачів, що є необхідним етапом для успішної реалізації стратегій маркетингу та розвитку інтернет-магазину комп'ютерної техніки. Враховуючи ці потреби, бізнес може створити ефективні та привабливі пропозиції, які відповідають очікуванням клієнтів та сприяють досягненню успіху на ринку електронної комерції [4].

Аналіз потреб користувачів інтернет-магазинів комп'ютерної техніки може бути здійснений за допомогою різноманітних методів та інструментів. Ось деякі з них:

- проведення опитувань серед клієнтів інтернет-магазинів для збору даних щодо їхніх потреб, вподобань, очікувань та задоволеності від обслуговування;
- вивчення відгуків користувачів на сайтах магазинів, у соціальних мережах, на форумах. Це дозволяє виявити їхні скарги, пропозиції та побажання;
- використання інструментів вебаналітики для вивчення, як користувачі взаємодіють з сайтом, що шукають, які товари переглядають частіше, наскільки успішно вони здійснюють покупки;
- організація спеціальних фокус-груп, де користувачі можуть обговорити свої враження від покупок в інтернет-магазинах, висловити свої думки та ідеї;





- дослідження, які товари або категорії товарів користуються попитом, які найбільш вигідні пропозиції для клієнтів;
- вивчення того, які сервіси та переваги пропонують інші інтернет-магазини комп'ютерної техніки, щоб зрозуміти, що вже існує на ринку та що можна покращити.

Ці методи допомагають зібрати важливі дані про потреби користувачів і розробити стратегію покращення сервісу інтернет-магазину, щоб краще відповідати їхнім вимогам та очікуванням.

Аналіз потреб користувачів є критичним для успішної діяльності інтернет-магазинів комп'ютерної техніки. Адже тільки у випадку, коли бізнес відповідає на реальні потреби своїх клієнтів, він може розраховувати на стабільний ріст і розвиток у конкурентному середовищі електронної комерції [5]. Крім того, аналіз потреб користувачів дозволяє інтернет-магазинам пристосовувати свої пропозиції та розвивати нові продукти або послуги, які відповідають вимогам ринку. Реагуючи на зміни в потребах споживачів, бізнес може зберігати свою конкурентну перевагу та залишатися в активному стані на ринку [6].

За аналізом потреб користувачів інтернет-магазинів комп'ютерної техніки вдалось виявити кілька ключових результатів:

- одні з найбільш важливих потреб користувачів – це зручність та доступність покупок, вони цінують можливість швидко знаходити та купувати необхідні товари без виходу з дому;
- більшість користувачів відзначають, що важливо мати великий вибір товарів для порівняння. Інтернет-магазини, які пропонують багатий асортимент комп'ютерної техніки, здобувають популярність;
- для багатьох споживачів важливо мати можливість порівняти ціни в різних магазинах, щоб знайти найвигіднішу пропозицію, інтернет дозволяє легко здійснити цей процес;
- значна частина опитаних вказала на важливість безпеки платежів в інтернет-магазинах. Люди хочуть мати впевненість, що їхні особисті дані та фінансова інформація захищені;
- користувачі віддають перевагу магазинам з швидкою та надійною доставкою. Також важливою є можливість якісного сервісу післяпродажного обслуговування.

Отож, результати аналізу показали, що користувачі цінують зручність, широкий вибір, конкурентні ціни, безпеку та якісний сервіс у інтернет-магазинах комп'ютерної техніки, це вказує на необхідність спрямовувати зусилля на задоволення цих потреб, щоб залучити та утримувати клієнтів.

Узагальнюючи, аналіз потреб користувачів інтернет-магазинів комп'ютерної техніки є ключовим елементом для розуміння ринкового середовища та успішного планування бізнес-стратегії. Враховуючи ці потреби, можна побудувати ефективну та конкурентоспроможну стратегію, яка сприятиме розвитку та стабільному успіху на ринку електронної комерції [7, 8].

Це дослідження відображає важливість розуміння вимог, очікувань і уподобань споживачів, які здійснюють купівлю в онлайн-магазинах комп'ютерної техніки. Це включає аналіз їхніх потреб щодо продуктів, послуг та процесів обслуговування, а також факторів, які впливають на їхні рішення покупок.

Аналіз потреб користувачів в інтернет-магазинах комп'ютерної техніки дозволяє зрозуміти, які саме аспекти товарів та послуг є найбільш важливими для споживачів. Це може включати характеристики продуктів, цінову політику, умови доставки, якість обслуговування клієнтів та інші фактори. Через аналіз цих потреб можна вдосконалити свої пропозиції, підвищувати рівень задоволеності клієнтів та збільшувати конкурентоспроможність на ринку.

Окрім того, аналіз потреб користувачів допоможе інтернет-магазину пристосовувати свої маркетингові стратегії та комунікаційні підходи до конкретних сегментів аудиторії. Це дозволить ефективніше спілкуватися з клієнтами, пропонуючи їм індивідуальні рішення та послуги, які відповідають їхнім потребам та очікуванням.



## СПИСОК ВИКОРИСТАНИХ ДЖЕРЕЛ:

1. Balta M. E., Buyukkurt B. Determinants of consumers' choice of online and offline shopping: a study in the computer technology market. *Journal of international trade, logistics and law*. 2020. № 6. P. 11–19.
2. Chen Q., Wu J. Factors influencing consumers' intention to purchase computer products online: an empirical study based on SEM. *Advances in social science, education and humanities research*. 2021. № 533. P. 192–196.
3. Fang Y. H., Chiu C. M., Wang E. T. Understanding customers' satisfaction and repurchase intentions: An integration of IS success model, trust, and justice. *Internet Research*. 2011. № 21. P. 479–503.
4. Liang T. P., Ho Y. T., Li Y. W., Turban E. What drives social commerce: The role of social support and relationship quality. *International Journal of Electronic Commerce*. 2011. № 16. P. 69–90.
5. Liu C M., Hsiao R. L. An empirical study on consumer acceptance of products in electronic markets: A transaction process perspective. *Journal of Business Research*. 2007. № 60. P. 526–535.
6. Shi N., Xu M., Xie Y. Exploring Online Consumer Purchase Intention for Computer Products. *International Journal of Electronic Commerce*. 2019. № 23. P. 64–88.
7. Wang Y. S., Lin H. H., Luarn P. Predicting consumer intention to use mobile service. *Information Systems Journal*. 2006. № 16. P. 157–179.
8. Zhang L., Huang L. Research on Factors Affecting Consumers' Online Shopping Intention in the Computer Market. In *2020 4th International Conference on Computer Science and Artificial Intelligence (CSAI)*. 2020. P. 471–475.

**Охньовська Інесса Миколаївна,**  
студентка I курсу

спеціальності «Право»,

Чернівецький національний університет

ім. Юрія Федьковича

**Науковий керівник:**

**Паламарчук Ангеліна Іванівна,**

асистент кафедри публічного права,

Чернівецький національний університет

ім. Юрія Федьковича,

м. Чернівці, Україна

## ВПЛИВ ВОЄННОГО СТАНУ НА ФУНКЦІОНУВАННЯ ПРАВ ЖІНОК ТА МЕХАНІЗМИ ЇХ ЗАХИСТУ

В основі будь-якої правової демократії лежить Конституція - найвищий нормативно-правовий акт, що гарантує першочерговість захисту прав людини. В Україні права та свободи людини є основоположними принципами, які визначають діяльність держави. Держава несе відповідальність перед людиною за свої дії, а утвердження і забезпечення прав та свобод людини – це її головний обов'язок. У наше сьогодення, під час російсько-української війни надзвичайно актуальним залишається питання захисту та охорони. Особливо воно стосується захисту жінок [1, с. 135–136].

Дане питання досліджували відомі науковці та дослідники, такі як: Скорик М. Л.,



Бойченко О., Ковальчук Л. Г., Сидоренко Н. М., Левченко К. Б., Аби-Сааб Р., Григор'єв А. Г., Грушко М. В., Лісовський В. І. та інші. Проблема у вирішенні цього питання залишається відкритою та потребує більш детального розгляду.

На нашу думку, у нелегкий час для України, страждають всі люди, як чоловіки, так і жінки, але не однаково. Війна змушує людей тікати з домівок у пошуках безпечного місця, і більшість з них – це жінки. Жінки та діти – це найбільш вразлива група людей, які страждають від війни. Вона змушує жінок залишати свої домівки, сім'ї та роботу, щоб знайти безпечне місце для себе та своїх дітей. Це неймовірний тягар відповідальності [2, с. 11].

В умовах сучасної війни, страждає понад 90% цивільного населення. Особливо беззахисними перед негативними наслідками збройного конфлікту першочергово стають жінки-матері неповнолітніх дітей та вагітні жінки. Багато жінок зазнають насильства, яке використовують, як засіб маніпулювання та погрози для примусу вчинити певні небажані дії. Матерів малолітніх дітей повинні приймати в будь-якій установі, здатній забезпечити їх належне лікування та медичну допомогу, рівноцінну тій, що отримує населення [5, с. 103]. Відомо чимало випадків сексуального насильства, пов'язаного із конфліктом. Особи, які пережили сексуальне насильство в контексті збройного конфлікту в Україні, часто позбавлені доступу до правосуддя, належних послуг і психологічної підтримки, що призводить до їх вторинної віктимізації. Обмеженість можливостей в отриманні соціальної, медичної, психологічної та інших видів допомоги в силу відсутності або слабкості такої інфраструктури є проблемою в наше сьогодення [2, с. 12–14].

На сьогодні, гендерна рівність – це ключ до успішного розвитку країни. У країнах, де жінки мають широке представництво у владі та політиці, країна розвивається більш демократично. Ці країни також мають кращі економічні показники, адже гендерна рівність сприяє політичному та культурному різноманіттю, толерантності, інклюзивності та міжособистісній довірі. Відповідно до 3 статті Закону «Про забезпечення рівних прав та можливостей жінок та чоловіків» державна політика спрямована на утвердження гендерної рівності, недопущення дискримінації за ознакою статі, забезпечення рівної участі жінок і чоловіків у прийнятті суспільно важливих рішень. Функціонування військових структур має бути рівнозначною чоловічій. Жінки, як чоловіки, мають володіти такими якостями, як: висока працездатність, внутрішня самодисципліна, відповідальність за доручену справу, професіоналізм тощо. Присутність жінок значно пом'якшує морально-психологічну атмосферу у військових колективах [3, с. 20–23].

Гарантіями захисту прав і свобод жінок в умовах збройного конфлікту є сукупність норм, принципів та вимог, які використовуються різними правовими та організаційними механізмами. Їхня мета – забезпечити соціально-правовий захист особи та створити максимально сприятливі умови для реалізації конституційних прав людини в умовах збройного конфлікту. Міжнародними документами, що гарантують безпеку жінок є: Загальна декларація прав людини (1948 р.), яка проголошує рівні права та свободи для всіх людей, незалежно від статі. Конвенція ООН про боротьбу з торгівлею людьми і з експлуатацією проституції третіми особами (1949 р.), захищає жінок від торгівлі людьми та сексуального насильства. Женевська конвенція щодо захисту цивільного населення під час війни (1949), захищає права жінок під час збройних конфліктів. Декларація ООН про захист жінок і дітей в надзвичайних обставинах та в період збройних конфліктів (1974 р.). Конвенція ООН «Про ліквідацію всіх форм дискримінації щодо жінок» (CEDAW або Жіноча конвенція) (1979 р.), встановлює комплексні заходи для забезпечення гендерної рівності. Декларація ООН про викорінення насилля стосовно жінок (1993 р.), визначає та засуджує всі форми насильства над жінками [6, с. 299–302]. Ці документи: визнають права жінок та гарантують їм безпеку, змушують уряди вживати заходів для захисту жінок, приймають гендерній рівності та розширенню прав і можливостей жінок. Ці документи повинні бути основою для національних законів та політик щодо захисту жінок, програм та ініціатив, спрямованих на розширення прав і можливостей жінок. Знання про ці документи, допоможуть жінкам знати свої права та захищати себе, також сприяють гендерній рівності та створюють



більш справедливе та рівноправне суспільство для всіх.

Отже, проблема захисту прав жінок в умовах воєнних конфліктів є багатогранною та потребує негайного втручання з боку держави. Світова практика свідчить про наявність дієвих механізмів захисту жінок, які постраждали від збройних конфліктів. Ці механізми доцільно імплементувати в українське законодавство. Необхідно провести ретельний аналіз та оцінку потреб жінок в умовах конфлікту. Ці потреби можуть включати: медичну допомогу, гуманітарну допомогу, освітні послуги, адміністративні послуги, послуги працевлаштування, право на безоплатну первинну допомогу. Україні рекомендується більш ретельно дотримуватися Конвенції ООН про ліквідацію всіх форм дискримінації щодо жінок та інших міжнародних документів.

#### СПИСОК ВИКОРИСТАНИХ ДЖЕРЕЛ:

1. Про забезпечення рівних прав та можливостей жінок і чоловіків: Закон України від 08.09.2005 р. № 2866-IV. *Відомості Верховної Ради України*. 2005. № 52. Ст. 561.
2. Балагур Л. О., Ганаба В. В. Особливості реалізації гендерної рівності у секторі безпеки та оборони. *Теоретичний аспект* : збірник тез наукових доповідей Всеукраїнської науково-практичної конференції «Актуальні проблеми впливу збройного конфлікту на Сході України на появу й поширення гендерно обумовленого насильства та забезпечення доступу до правосуддя (Київ, 18 вересня 2020 р.)». Київ, 2020. С. 20–24.
3. Гнатовський М. М., Короткий Т. Р., Хендель Н. В. Міжнародне гуманітарне право. *Довідник для журналістів*. 2-ге вид., доповн. Одеса : Фенікс, 2015. 92 с.
4. Ковальчук Л. Г. та ін. Жінки. Мир. Безпека : інформаційно-навчальний посібник з гендерних аспектів для фахівців сектору безпеки та оборони. Київ, 2017. 264 с.
5. Луцан А. В. Захист прав жінок в умовах збройних конфліктів. *Право та суспільство*. 2022. № 6. С. 299–306.
6. Прус І. М. Правовий захист жінок під час російсько-української війни. Науково-дослідний інститут правотворчості та науково-правових експертиз Національної академії правових наук України. *Нове українське право*. 2023. Ст. 192.



*Павшак Артем Валентинович,*

*студент III курсу*

*спеціальності «Інженерія програмного забезпечення»,*

*ЗВО «Чернівецький національний університет*

*ім. Юрія Федьковича»*

**Науковий керівник:**

*Шумиляк Лілія Михайлівна,*

*асистент кафедри програмного забезпечення*

*та комп'ютерних систем,*

*кандидат технічних наук,*

*ЗВО «Чернівецький національний університет*

*ім. Юрія Федьковича»,*

*м. Чернівці, Україна*

## **ВИКОРИСТАННЯ ШТУЧНОГО ІНТЕЛЕКТУ, ВІРТУАЛЬНОЇ ТА РОЗШИРЕНОЇ РЕАЛЬНОСТІ У ВІЙСЬКОВІЙ СФЕРІ**

Зважаючи на швидкий розвиток штучного інтелекту та інформаційних технологій у світі, виникає проблема імплементації новітніх технологій задля забезпечення швидкого та ефективного результату у тій чи іншій сфері. Технології розширеної реальності та віртуальної реальності, у тому числі й на базі штучного інтелекту, є частиною сфери технологій, які, наразі, стрімко досліджуються та вивчаються у військовій сфері. Основною перевагою використання подібних технологій на базі штучного інтелекту є те, що штучний інтелект генерує сценарії просто тут і зараз, тобто робить їх динамічними та непередбачуваними [1]. Актуальність проблеми полягає в тому, щоб забезпечити військовим, або тим, хто лише планує стати військовим, якнайефективніші методи навчання, лікування та підтримки. Обрана тема виходить за межі технічних досягнень, адже вона прямо пов'язана із сучасними викликами, з якими стикається Україна. Забезпечення високого рівня ефективності у військових операціях та підготовці особового складу стає нині важливим елементом національної безпеки. У даній тезі описано існуючі системи розширеної реальності із використанням штучного інтелекту.

Розглянемо систему розширеної реальності для військових – TRACER. TRACER (Tactically Reconfigurable Artificial Combat Enhanced Reality) – сукупність інструментів спрямованих на використання військовослужбовцями, зокрема моряками. Система тестувалася в Центрі забезпечення безпеки (CENSECFOR), де головною метою є тренування моряків у фундаментальних питаннях безпеки ВМС США, включаючи аспекти антитероризму та експедиційної війни. TRACER використовує комерційне ігрове обладнання та технології розширеної реальності, дозволяючи морякам тренуватися в реалістичних умовах, адаптуючи сценарії та забезпечуючи глибоке занурення у симуляцію. Система дозволяє ефективно тренувати військовослужбовців у будь-якому місці та будь-який час, забезпечуючи гнучкість інтеграції у різноманітні навчальні програми для підтримання високої професійної підготовки [2]. Розглянута система TRACER є значним кроком вперед у військовій підготовці, забезпечуючи ефективне тренування з використанням реальних умов. Незважаючи на це, вона має свої обмеження: не застосовує штучний інтелект та непередбачувані сценарії.

Штучний інтелект працює, щоб врятувати життя американських героїв: Новий продукт ReflexAI під назвою HomeTeam був випущений у 2023 році з метою запобігання самогубств серед ветеранів військових дій. Розробники HomeTeam описали власний продукт як цифровий навчальний інструмент, який надає ветеранам навички та впевненість у тому, що вони зможуть за критичних ситуацій підтримати своїх побратимів, які мають проблеми з психічним здоров'ям. HomeTeam складається з чотирьох навчальних модулів: підтримки, бесіда про самогубство, забезпечення безпеки та підключення до ресурсів. Основною метою програми є забезпечення інформацією військових про те, як допомагати своїм побратим впоратися з пси-





хологічними труднощами. Навчальна програма HomeTeam з психічного здоров'я використовує симуляцію штучного інтелекту. Після завершення модуля слухачам пропонується перевірити свої навички, відповідаючи на запитання тестів і взаємодіючи з чат-ботом на ім'я Блейк, який працює на основі штучного інтелекту. Блейк запрограмований ReflexAI так, щоб розмовляти як справжній військовий ветеран. Персонаж бота – 35-річний ветеран морської піхоти, який зіткнувся з кількома проблемами, що вплинули на його психічне здоров'я [3]. У зв'язку із складністю опису проблема потребує більшого дослідження психологічних, етичних та моральних аспектів при створенні інноваційних систем. Особливо важливо зрозуміти, як штучний інтелект може емулювати емпатію та співчуття у взаємодії з людьми в ситуаціях, які потребують психологічної підтримки.

Швидкий розвиток технологій, зокрема штучного інтелекту, розширеної реальності та віртуальної реальності, відкриває нові можливості для військових дій. У цілому, використання новітніх технологій у військовій сфері має великий потенціал для підвищення ефективності військових операцій та підтримки військових-ветеранів.

#### СПИСОК ВИКОРИСТАНИХ ДЖЕРЕЛ:

1. Revolutionizing Military Simulations: The Role of Artificial Intelligence, Augmented Reality/Virtual Reality, and Machine Learning : вебсайт. URL: <https://www.linkedin.com/pulse/revolutionizing-military-simulations-role-artificial-augmented-wayne/> (дата звернення: 22.03.2024).
2. Tactically Reconfigurable Artificial Combat Enhanced Reality (TRACER) : вебсайт. URL: <https://www.onr.navy.mil/Techsolutions/05.html> (дата звернення: 22.03.2024).
3. Military mental health is focus as AI training simulates real conversations to help prevent veteran suicide : вебсайт. URL: <https://nypost.com/2023/11/13/tech/ai-training-simulates-real-conversations-to-help-prevent-veteran-suicide/> (дата звернення: 22.03.2024).

*Паламарюк Анастасія Вадимівна,*

*студентка I курсу*

*спеціальності «Право»,*

*ЗВО «Чернівецький національний університет імені Юрія Федьковича»*

*Науковий керівник:*

*Байталюк Зоряна Володимирівна,*

*асистент кафедри теорії права та прав людини,*

*ЗВО «Чернівецький національний університет імені Юрія Федьковича»,*

*м. Чернівці, Україна*

#### ВНУТРІШНІ ТА МІЖНАРОДНІ МЕХАНІЗМИ ЗАХИСТУ ПРАВ ЛЮДИНИ В УМОВАХ ВОЄННОГО СТАНУ

Умови воєнного стану завжди становлять серйозний виклик для захисту прав людини. Під час збройного конфлікту можуть відбуватися серйозні порушення прав та свобод. У таких ситуаціях необхідно максимально повно використовувати можливості внутрішніх та міжнародних механізмів захисту прав людини.

Внутрішні механізми включають у себе конституцію та національні закони, які можуть надавати гарантії прав людини, навіть у воєнний час. Судова система також грає важливу роль у захисті прав людини, забезпечуючи доступ до правосуддя та відстоюючи права громадян. Крім того, національні омбудсмани та комісії з прав людини можуть виконувати функцію контролю за діяльністю уряду та захищати права громадян у воєнний період [2].



Законодавство України передбачає право кожного будь-якими не забороненими законом засобами захищати свої права і свободи від порушень і протиправних посягань. Так, в Конституції України, окремий розділ присвячено правам і свободам людини і громадянина. Стаття 21 Конституції України визначає, що всі люди є вільні і рівні у своїй гідності та правах.

Права і свободи людини є невідчужуваними та непорушними. Згідно статті 22 Конституції України, права і свободи людини і громадянина, закріплені в Основному законі, не є вичерпними. Конституційні права і свободи гарантуються і не можуть бути скасовані.

Частина 2 статті 3 Конституції України зазначає, що права і свободи людини та їх гарантії визначають зміст і спрямованість діяльності держави. Держава відповідає перед людиною за свою діяльність. Утвердження і забезпечення прав і свобод людини є головним обов'язком держави [4].

Одним з основних міжнародних органів, покликаних здійснювати захист прав людини є Організація Об'єднаних Націй. ООН наділена цілою низкою повноважень для здійснення моніторингу та розслідування порушень прав людини. Проте, якщо проаналізувати діяльність ООН в останні роки, а особливо в контексті російсько-української війни, можна відзначити, що ця міжнародна організація перестала виконувати свої безпосередні функції захисту, замінюючи їх на висловлювання «стурбованості» та «неможливістю достамено встановити факти порушення прав людини» [5]. Таку злочинну бездіяльність основного міжнародного органу, покликаного захищати права людей, не можливо виправдати нічим.

Також, серед міжнародних органів з захисту прав людини можна виділити: Міжнародний кримінальний Суд, ОБСЄ, Європейський суд з прав людини, Міжнародний Комітет Червоного Хреста.

Європейський Суд з прав людини дозволяє громадянам країн-членів подавати скарги на порушення прав людини, включаючи ті, що виникають у воєнних ситуаціях. Станом на сьогоднішній день Європейський Суд з прав людини розглядає як індивідуальні позови громадян України, пов'язані із військовою агресією російської федерації, так і міждержавний позов «України проти Росії», слухання у якій розпочато 13 грудня 2023 року. У цій справі заявлено цілу систему порушень прав людини, здійснених Росією під час окупації та збройної агресії, починаючи з 2014 року.

Міжнародний кримінальний суд, заснований на підставі Римського статуту, прийнятого у 1998 році, покликаний розслідувати найбільш тяжкі порушення прав людини.

Міжнародний Комітет Червоного Хреста спеціалізується на захисті прав людини згідно з міжнародним гуманітарним правом під час конфліктів. Ці механізми спрямовані на забезпечення захисту прав людини навіть у найважчих умовах воєнного стану. Однак їх ефективність може залежати від здатності держави дотримуватися міжнародних стандартів та сприйняття їхньої роботи [3].

Отже, дані механізми є важливими для забезпечення захисту прав людини в умовах воєнного стану, але їх ефективність залежить від політичної волі держав та співпраці міжнародних організацій із залученням до цього питання.

#### СПИСОК ВИКОРИСТАНИХ ДЖЕРЕЛ:

1. Про введення воєнного стану в Україні: Указ Президента України № 64 від 24.02.2022 р. URL: <https://www.president.gov.ua/documents/642022-41397> (дата звернення: 18.02.2023).
2. Про правовий режим воєнного стану: Закон України 12.05.2015 № 389-VIII. Відомості Верховної Ради України. URL: <https://zakon.rada.gov.ua/laws/show/389-19#Text> (дата звернення: 18.02.2023).
3. Clarifying communication Regarding derogation measures. URL: <https://treaties.un.org/doc/Publication/CN/2022/CN.65.2022-Eng.pdf> (дата звернення: 18.02.2023).
4. Конституція України: Закон України від 28.06.1996 № 254к/96-ВР. Дата оновлення : 01.01.2020. URL: <https://zakon.rada.gov.ua/laws/show/254%D0%BA/96-%D0%B2%D1%80#n4381> (дата звернення: 23.02.2022).



5. Доповідь щодо ситуації з правами людини в Україні 1 лютого – 31 липня 2022 року. URL: [https://vkksu.gov.ua/sites/default/files/18\\_dopovid\\_shchodo\\_sytuaciyi\\_z\\_pravamy\\_lyudyny\\_v\\_ukrayini\\_za\\_period\\_1\\_lyutogo\\_31\\_lypnya\\_2022\\_roku.pdf](https://vkksu.gov.ua/sites/default/files/18_dopovid_shchodo_sytuaciyi_z_pravamy_lyudyny_v_ukrayini_za_period_1_lyutogo_31_lypnya_2022_roku.pdf)

*Пашиник Артур Петрович,  
магістрант 1 року навчання  
спеціальності «Інженерія програмного забезпечення»,  
ЗВО «Університет Короля Данила»*

*Науковий керівник:  
Пашкевич Олег Петрович,  
професор кафедри інформаційних технологій,  
кандидат технічних наук, доцент,  
ЗВО «Університет Короля Данила»,  
м. Івано-Франківськ, Україна*

## ЗАХИСТ ПЕРСОНАЛЬНИХ ДАНИХ В УМОВАХ ВОЄННОГО СТАНУ

Умови війни створюють надзвичайні виклики для захисту персональних даних, необхідно розробляти та впроваджувати комплексні стратегії та технологічні рішення для забезпечення конфіденційності та безпеки особистої інформації громадян.

Військові конфлікти та воєнний стан створюють ідеальні умови для порушень приватності та зловживань з персональними даними громадян. Нестабільна ситуація може призвести до неправомірного збору, використання та розголошення особистої інформації, що ставить під загрозу права та свободи людини.

Дані проблеми можна вирішити наступним чином:

**Законодавчі ініціативи:** Розробка та впровадження законодавчих актів, які гарантують захист персональних даних під час воєнного стану.

**Технологічні рішення:** Вдосконалення технічних заходів захисту інформаційних систем та баз даних з урахуванням особливостей воєнного конфлікту.

**Освіта та навчання:** Проведення інформаційних кампаній та навчання громадян з питань захисту персональних даних у воєнний період.

Захист персональних даних у воєнний час є критично важливим завданням, яке вимагає не лише уваги, але й конкретних заходів і спільних зусиль з боку різних сфер суспільства. Забезпечення цілісності та приватності особистої інформації стає складним завданням в умовах конфлікту та воєнного стану, і тому потребує комплексного підходу.

Законодавці повинні приймати відповідні нормативні акти, щоб забезпечити ефективну правову базу для захисту персональних даних в умовах війни. Це може включати в себе законодавчі зміни, спрямовані на заборону несанкціонованого доступу до особистої інформації, збільшення відповідальності за порушення конфіденційності даних та забезпечення швидкого реагування на загрози кібербезпеки.

Технологічні експерти мають розробляти та впроваджувати передові технології забезпечення безпеки даних, які враховують унікальні виклики, що виникають у воєнний період. Це може охоплювати розробку криптографічних систем, захищених мереж і засобів зв'язку, а також інших інноваційних рішень для захисту персональної інформації.

Громадськість має грати важливу роль у свідомому використанні цифрових технологій та в поширенні свідомості про ризики, пов'язані з обробкою особистих даних у воєнний час. Інформаційні кампанії та освітні програми можуть сприяти усвідомленню загроз і заходів захисту.



Міжнародні спільноти повинні співпрацювати для розробки стандартів та міжнародних договорів щодо захисту персональних даних в умовах воєнного конфлікту. Це сприятиме створенню загальноприйнятих норм і принципів, які допоможуть забезпечити надійний захист інформації в умовах війни.

Тільки взаємодія та координація між законодавцями, технологічними експертами, громадськістю та міжнародними спільнотами можуть забезпечити ефективний захист особистої інформації та збереження основних прав та свобод людини у складних умовах воєнного конфлікту.

#### СПИСОК ВИКОРИСТАНИХ ДЖЕРЕЛ:

1. Рекомендації Уповноваженого щодо захисту персональних даних в умовах воєнного стану. URL: [https://ombudsman.gov.ua/news\\_details/rekomendaciyi-upovnovazhenogo-shchodo-zahistu-personalnih-danih-v-umovah-voennogo-stanu](https://ombudsman.gov.ua/news_details/rekomendaciyi-upovnovazhenogo-shchodo-zahistu-personalnih-danih-v-umovah-voennogo-stanu) (дата звернення: 29.03.2024).
2. Захист персональних даних: вплив воєнного стану на право на приватне життя. URL: <https://www.pravda.com.ua/columns/2022/05/13/7345966/> (дата звернення: 28.03.2024).
3. Що варто знати про захист персональних даних в період воєнного стану? URL: <https://www.prostir.ua/https://?news=scho-varto-znaty-pro-zahyst-personalnyh-danyh-v-period-vojennoho-stanu> (дата звернення: 29.03.2024).

*Пердейко Ольга Іллівна,  
студентка I курсу*

*спеціальності «Право»,*

*Чернівецький національний університет ім. Юрія Федьковича*

*Науковий керівник:*

*Паламарчук Ангеліна Іванівна,*

*асистент кафедри публічного права,*

*Чернівецький національний університет ім. Юрія Федьковича,*

*м. Чернівці, Україна*

#### ЗБРОЯ МАСОВОГО УРАЖЕННЯ ТА ЗАХИСТ ПРАВ ЛЮДИНИ В УМОВАХ ВОЄННОГО СТАНУ

На сьогоднішній день в Україні все більше набуває популярності питання щодо захисту прав людини в контексті біомедицини, біохімії та застосуванні хімічної, біологічної, термобаричної зброї. В умовах страшної війни яку розв'язала росія, жоден громадянин України не застрахований від можливості потрапити під виплеск радіації або ж токсичних речовин від скинутих на Україну, країною-агресором бомб. Проте найважливіше в таких екстремальних та небезпечних умовах – якісно та ефективно працювати над захистом та дотриманням прав людини.

Дане питання досліджували такі науковці як: І. Бабаджанов, Н. Галлус, О. Капінус, О. Концевенко, Е. Кузнецов, Н. Кузнецов, А. Ланглуа, Ш. МакЛін, А. Нікітіна, Г. Романовський, Є. Савошикова, Дж. Сміт, Н. Крилова, М. Фрімен, Г. Шмідт, К. Шнайдер, М. С. Кладос, С. Амруні, Р. Кларк, М. Буроменський, В. Буткевич, М. Гнатовський, В. Денисов, І. Лукашук, О. Мережко, М. Микієвич, М. Михайловський, В. Мицик, Н. Оніщенко, П. Рабінович, В. Стещенко, Л. Тимченко, Л. Фалалєєва та ін. [1].

Для урегулювання та захисту прав людини у даних сферах було ратифіковано ряд документів, таких як:



1. Конвенція про захист прав і гідності людини щодо застосування біології та медицини: Конвенція про права людини та біомедицину
2. Женевський протокол про заборону використання на війні задушливих, отруйних чи інших подібних газів і бактеріологічних засобів, 17 червня 1925 р.;
3. Конвенція про заборону розробки, виробництва і накопичення запасів бактеріологічної (біологічної) і токсичної зброї та про їх знищення, 10 квітня 1972 р.;
4. Конвенція про заборону розробки, виробництва, накопичення і застосування хімічної зброї та про її знищення, 13 січня 1993 р.;
5. Оттавська конвенція про заборону застосування, накопичення запасів, виробництва і передачі протипіхотних мін та про їх знищення, 18 вересня 1997 р., та інші [2].

Здебільшого акти які стосуються хімічної та біологічної зброї, мають рекомендаційний характер. І росія, і Україна підписали Конвенцію про заборону хімічної зброї, проте це не зупиняє росію від застосування даного виду зброї. Зокрема, з посиланням на речника Українського центру дослідження трофейного та перспективного озброєння і військової техніки Генштабу Андрія Рудика там заявили, що рф почала використовувати гранати РГ-Во з хлорацетофеноном – різновидом сльозогінного газу, що використовується для боротьби з масовими заворушеннями. За його даними, у грудні 2023 року зафіксовано 81 випадок використання російськими військами таких гранат [3].

Хімічна зброя – це будь-які боеприпаси, які містять токсини або хімічні речовини, що атакують організм людини.

Існують різні категорії хімічної зброї:

1. задушливі отруйні речовини, такі як фосген, атакують легені та дихальну систему;
2. шкірно-наривні отруйні речовини, такі як іприт, який обпікає шкіру та засліплює людей;
3. нервово-паралітичні речовини, які перешкоджають передачі повідомлень мозку до м'язів тіла. Невелика їх крапля може бути смертельною.

Усі ці хімічні речовини можуть бути використані під час війни в артилерійських снарядах, бомбах і ракетах. Але все це суворо заборонено Конвенцією про заборону хімічної зброї [4].

Також у війні росії проти України, перша застосовувала в Україні термобаричну зброю. Термобарична зброя, яку іноді називають «вакуумними бомбами», фактично всмоктує кисень із навколишнього повітря для створення більш високотемпературного вибуху, ніж звичайні бомби. Міністерство оборони росії підтвердило використання системи озброєння ТОС-1А в Україні. ТОС-1А використовує термобаричні ракети, створюючи запальні і вибухові ефекти», – йдеться в повідомленні Міноборони Британії у твітері 9 березня. Такий ж метод боротьби росія використовувала у своїй війні в Чечні 1999 року і була засуджена Human Rights Watch за це [5].

Міжнародних актів, які прямо забороняють використання даного виду зброї, не існує, але якщо країна вирішить використати термобаричну зброю для ураження цивільного населення в населених пунктах, школах або лікарнях, її можуть засудити за військовий злочин відповідно до Гаазьких конвенцій 1899 та 1907 років.

Отже, в наших реаліях ми бачимо, що захист прав людини в умовах воєнного стану відбувається на основі рекомендаційних нормативно-правових актів та без відповідних санкцій з боку країн членів ООН, росія з кожним днем продовжує наносити нищівні удари по нашій наразі ми не можемо говорити про повноцінну безпеку, гарантію та захист громадян України.

#### СПИСОК ВИКОРИСТАНИХ ДЖЕРЕЛ:

1. Гнатівський М. М., Т. Р. Короткий Т. Р., Хендель Н. В. Міжнародне гуманітарне право. *Довідник для журналістів*. 2-ге вид., доповн. Одеса : Фенікс, 2015. 92 с.
2. Росія застосувала в Україні термобаричну зброю. Що це таке? URL: <https://www.bbc.com/ukrainian/features-60683815>





3. Хендель Н. В. Захист біомедичних прав людини в практиці Європейського суду з прав людини. *Правове забезпечення ефективного виконання рішень і застосування практики Європейського суду з прав людини* : матер. 2ї Міжнар. наук.практ. конф. (Одеса, 20-21 вересня 2013 р.) / за ред. С. В. Ківалова ; НУ «ОЮА». Одеса : Фенікс, 2013. С. 414–421.
4. Що таке хімічна зброя. URL: <https://www.bbc.com/ukrainian/features-61079207>.amp
5. Russian offensive campaign assessment. 2024. URL: <https://www.understandingwar.org/backgrounder/russian-offensive-campaign-assessment-january-25-2024>.

*Перегінець Анастасія-Тетяна Андріївна,*  
студентка II курсу

спеціальності «Філологія»,

ЗВО «Університет Короля Данила»

**Науковий керівник:**

*Януш Христина Михайлівна,*

викладачка кафедри іноземної філології та бізнес-комунікацій,

ЗВО «Університет Короля Данила»,

м. Івано-Франківськ, Україна

### КУЛЬТУРНО-СЕМАНТИЧНІ ОСОБЛИВОСТІ ФРАЗЕОЛОГІЧНИХ ОДИНИЦЬ ІЗ КОМПОНЕНТОМ «BLUE/BLAU» В АНГЛІЙСЬКІЙ ТА НІМЕЦЬКІЙ МОВАХ

Фразеологія є однією з найбільш цікавих частин будь-якої мови, адже вона відображає не лише її лексичне багатство, але й відтінки культурного сприйняття світу і особливості менталітету. «... це одна з найхарактерніших і найоригінальніших галузей мовотворчості народу. В ній найбільш виразно й повно виявляються народна мудрість і дотепність, специфіка народного мислення» [3].

На думку М. Алефіренка, особливість фразеологічного значення полягає «у вторинному відтворенні мовної картини світу, збагаченому досвідом інтелектуально-емоційного освоєння носіями мови відповідних об'єктів позамовної дійсності» [1, с. 117].

Якраз через те, що фразеологізми несуть у собі велику кількість інформації, виникають труднощі у її декодуванні, адже прямий переклад з однієї мови на іншу дуже часто не може повністю відобразити, а подекуди просто спотворює реальний зміст.

Особливе місце серед фразеологічних одиниць займають так звані фразеологізми-колоніми, тобто ті фразеологічні одиниці, які мають у своєму складі колоративи. Колірна символіка кожної мови особлива, інколи навіть неповторна. Проте часто спільна історія, схожість у етапах розвитку накладають такий відбиток, який можна простежити у мові. Особливо яскраво це помітно у фразеології.

У нашій роботі ми спробували дослідити і порівняти культурно-семантичні особливості фразеологічних одиниць з компонентами *blue* у англійській та *blau* у німецькій мовах.

Якщо розглянути англійську і німецьку фразеологічні системи, то можемо помітити, що є ряд спільних ознак. Бачимо, що в цих двох мовах синій колір асоціюється із благородним походженням чи королівською родиною. Наприклад, *англ. blue blood*, *нім. blaues Blut, blaublütig sein* – вказує на аристократичне походження, вищий соціальний клас, «блакитна кров» [4]. Пояснення такого символізму доволі просте: у людей дворянського походження була бліда шкіра, на якій добре видно блакитні венозні судини [2, с. 51].

Також синій колір асоціюється із певним видом роботи чи сферою діяльності. *Англ. blue-collar workers* – «сині комірці», працівники, що виконують роботу, яка потребує сили та



фізичних навичок [4]. Раніше робітнича форма складалась із синього комбінезона і сорочки з синім комірцем [5].

Нім. *blaue Jungs* – матроси, моряки, морські піхотинці [7].

Нім. *Blauhelme*, англ. *blue beret* – буквально «блакитні каски, блакитні берети», миротворчі сили ООН.

Нім. *der blaue Peter*, англ. *blue Peter* – синій прапор з білим квадратом посередині, що позначає літеру Р в міжнародному кодексі сигналів. Коли його піднімають на кораблі, то це означає, що судно має намір відплисти протягом наступних 24 годин [6].

Також коли йдеться про *Cambridge blue* чи *Oxford blue*, то зазвичай це вказує на людину, яка представляє Кембриджський або Оксфордський університет у певному виді спорту [6].

Цікавим є той факт, що за однією із версій англ. *bluestocking*, нім. *Blaustrumpf* – «синя панчоха» вперше вжили в Англії в 1950-тих роках для чоловіка, а саме для вченого-натураліста Бенджаміна Стіллінгфліта, який у салоні письменниці Елізабет Монтегю замість модних на той час чорних шовкових панчіх носив сині вовняні. Потім назву перенесли на саме товариство, яке очолювала Елізабет Монтегю. Тепер англ. *bluestocking*, нім. *Blaustrumpf* вживають, коли йдеться про розумну і добре освічену жінку, яка присвячує більшу частину свого часу навчанню чи науці і мало піклується про свою зовнішність [4].

Слово *blau* в розмовній німецькій мові має ще одне значення, нім. *blau sein* – бути п'яним, напідпитку [7].

Також синій колір в ідіоматиці досліджуваних мов асоціюється з сумом, тугою, депресією. Англ. *the blue devils* – напад депресії чи меланхолії. Друге значення – біла гарячка [6]. Англ. *to have the blues, feel blue* – сумувати, хандрити, бути пригніченим [4].

У німецькій мові *blau* асоціюється також із неприємним психологічним станом чи обманом. Так, фразеологізм *jemandem blauen Dunst vormachen* означає обдурювати, щось підробляти. У минулому фокусники часто пускали синій дим під час своїх вистав. Це робилося для того, щоб глядачі не могли уважно за ними спостерігати. А у словнику братів Ґрімм *blauer Dunst* означає «фальшивий вигляд, брехливе вдавання» [7].

Водночас, *blue* в англійській мові може також означати щось образливе чи грубе. Так англ. *blue joke* – це нетактовний або грубий жарт. Також англ. *blue comedy*, дослівно «блакитна комедія» – це грубий гумор, який наповнений сексуальними натяками. Англ. *working blue* досл. «працювати по-блакитному» означає використовувати лайливі слова та обговорювати речі, які люди зазвичай не обговорюють у «ввічливому суспільстві». Коли ж ми чуємо про *blue comic*, то тут нема жодного натяку на сексуальну орієнтацію. Англ. *blue comic* – це людина-комік, яка зазвичай вживає у своїх комедійних номерах чи виступах лайливі слова чи сексуальні натяки [9]. Відповідно англ. *turn the air blue* означає багато лаятися чи використовувати лайливі слова [4].

Окрім того, фразеологізми із компонентом *blue* можуть вказувати на щось незвичне, несподіване. Англ. *out of the blue* можемо перекласти українським відповідником «як грім серед ясного неба», тобто неочікувано. Або англ. *once in a blue moon*, що означає нечасто, дуже рідко. Блакитний місяць – це повний місяць, який з'являється вдруге в тому ж календарному місяці. Таке явище можна спостерігати лише раз на 32 місяці, тобто вкрай рідко [8].

Отже, для того, щоб якісно перекласти текст, який містить фразеологізми, особливо з колоративним компонентом, часто недостатнім є просто знання іноземної мови. Правильна інтерпретація вимагає від перекладача володіти глибокими фоновими знаннями. Якщо колір входить до складу фразеологічної одиниці, то він може мати різні, часто діаметрально протилежні стилістичні функції. За результатами нашого дослідження бачимо, що англійська лесема *blue* та німецька *blau*, які є складовими частинами фразеологізмів, набувають інших значень, таких, як дворянство чи аристократичне походження, приналежність до певної професії чи роду занять, почуття суму, нудьги, депресії, обман, сп'яніння, щось образливе чи грубе або ж незвичне та несподіване. І цей перелік не є повним. Перспективним, на нашу думку, є подальше вивчення даного аспекту фразеології та більш детальний аналіз фразеологічних одиниць з колірним компонентом англійської, німецької та української мов.



**СПИСОК ВИКОРИСТАНИХ ДЖЕРЕЛ:**

1. Алефіренко М. Ф. Теоретичні питання фразеології. Харків : Вища школа, 1987. 136 с.
2. Ніколаєва Н. М. Функціонування колоронімів у сучасному німецькомовному публіцистичному тексті : дис. ... канд. філол. Наук : 10.02.04. Запоріжжя, 2018. 212 с. URL: [http://phd.znu.edu.ua/page/dis/02\\_2018/Nikolaeva\\_dis.pdf](http://phd.znu.edu.ua/page/dis/02_2018/Nikolaeva_dis.pdf). (дата звернення: 26.03.2024).
3. Соболевська О. Українські фраземи й особливості їх творення. URL: <https://pedcollege.lnu.edu.ua/wp-content/uploads/2015/09/Ukrains-ki-frazemy-y-osoblyvosti-ikh-tvorennia.pdf>. (дата звернення: 26.03.2024).
4. Cambridge Dictionary. URL: <https://dictionary.cambridge.org/>. (дата звернення: 26.03.2024).
5. Charles Wright Mills: A Look at the White Collar. In: Power, Politics and People. The Collected Essays of C. Wright Mills. Oxford University Press, London Oxford New York 1952. URL: [https://books.google.com.ua/books/about/Power\\_Politics\\_and\\_People.html?id=k-K2AAAAIAAJ&redir\\_esc=y](https://books.google.com.ua/books/about/Power_Politics_and_People.html?id=k-K2AAAAIAAJ&redir_esc=y). (дата звернення: 26.03.2024).
6. Collins English Dictionary. URL: <https://www.collinsdictionary.com/dictionary/english>. (дата звернення 26.03.2024).
7. Duden. Wörterbuch der deutschen Sprache. URL: <https://www.duden.de/woerterbuch>. (дата звернення: 26.03.2024).
8. Learn English Idioms: Once in a Blue Moon. International Bears. URL: <https://blogs.missouristate.edu/international/2020/06/30/learn-english-idioms-once-in-a-blue-moon/> (дата звернення: 27.03.2024).
9. Why is it called blue comedy anyways? URL: <https://underthemoonlight.ca/2020/04/11/why-is-it-called-blue-comedy-anyways/>. (дата звернення: 27.03.2024).

*Петришин Юлія Тарасівна,  
студентка IV курсу  
спеціальності «Музичне мистецтво»,  
ЗВО «Університет Короля Данила»  
Науковий керівник:  
Толошнік Наталія Анатоліївна,  
завідувачка кафедри  
естрадно-вокального мистецтва,  
кандидат мистецтвознавства, доцент,  
ЗВО «Університет Короля Данила»,  
м. Івано-Франківськ, Україна*

**МУЗИКА ЯК ОДИН ІЗ ЗАСОБІВ ФОРМУВАННЯ МАСОВОЇ СВІДОМОСТІ**

У світі людського досвіду мало є таких сил загальнопоширених і впливових, як музика. Музика має неймовірну здатність формувати наші думки, емоції і, в кінцевому результаті, нашу колективну свідомість. Сучасна масова музична культура – це один з найпотужніших засобів формування масової свідомості в сучасному світі. Вона пронизує життя людей настільки глибоко, що має велике значення для культурного, соціального та психологічного розвитку суспільства. Масова свідомість складається із свідомості окремих людей, але і свідомість окремих людей в більшості формується під впливом масової свідомості. Масова свідомість, зазначає О. Дроздовська, це процес комунікативної взаємодії індивідуальних свідомостей, який спирається на ціннісну, нормативну структуру цієї комунікації, певну категоріальну мережу



соціального мислення мас [1, с. 125].

Потужний вплив на формування масової свідомості має музика, яка охоплює різноманітні аспекти суспільного життя та взаємодіє з людськими емоціями, думками та переконаннями. Вона сприяє розвитку культури та сприйняттю світу, що робить її необхідною складовою сучасного суспільства.

За допомогою музики можна впливати на думки маси, на формування особистості, її ставлення до різних речей, на формування її звичок, стилю життя тощо. Тому, варто звернути увагу творців музичного контексту, на те що вони повинні добре обмірковувати, що вони пропагують і який вплив буде мати їхній продукт на суспільство.

Прослуховування (або створення) музики впливає на певні ділянки головного мозку які створюють і контролюють емоції. Лімбічна система, яка бере участь в обробці емоцій і контролює пам'ять, «загоряється», коли наші вуха сприймають музику.

Психічні процеси, пов'язані з об'єднанням окремих звуків у загальне сприйняття пісні, дуже схожі на процес, через який проходить розумова свідомість під час читання, який передбачає спочатку розпізнавання окремих літер і звуків, а потім, зрештою, отримання значення з речень і абзаців. Робоча пам'ять бере участь в обох процесах, і вчені вважають, що робоча пам'ять для музичних стимулів і для словесних стимулів значно збігається.

Емоції, звичайно, зміцнюють пам'ять. Більшість дорослих все ще можуть згадати кожне слово пісень, які вони любили в середній школі, головним чином тому, що підлітковий вік є часом загострення емоцій.

Музика має значний вплив на людину, оскільки вона може викликати різні емоції, впливати на настрій, пам'ять та фізіологічні реакції. Серед значної кількості способів, які пояснюють, як музика впливає на людину слід виділити наступні:

➤ *Емоційна сила музики.* У своєму корінні музика є мовою емоцій. Вона має унікальну здатність викликати почуття радості, суму, ностальгії і навіть трансценденції. Чи то це захоплююче кульмінаційне звучання симфонії, чи заразливий ритм поп-пісні, музика має прямий шлях до нашого підсвідомого, обходячи бар'єри раціонального мислення. Ця емоційна резонансність є ключовою для її ролі у формуванні масової свідомості, оскільки вона може об'єднувати особистості під спільним емоційним дощем, сприяючи почуттю належності та солідарності.

➤ *Культурна ідентичність та колективна пам'ять.* Музика служить сховищем культурної ідентичності та колективної пам'яті. Через мелодії, ритми та тексти вона уособлює цінності, боротьбу та перемоги суспільства. Наприклад, народні пісні часто несуть у собі нарративи стійкості в умовах випробувань, зберігаючи усну історію спільнот через покоління. Так само, національні гімни викликають патріотизм та гордість, підсилюючи почуття спільної ідентичності серед громадян. За допомогою підсилення культурних нарративів та символів музика підсилює зв'язки, які об'єднують особистості, сприяючи формуванню масової свідомості.

➤ *Соціальна єдність та колективна дія.* Музика давно є катализатором соціальної єдності та колективної дії. Від співів робітників під час Руху за громадянські права, музика підсилювала голоси маргіналізованих спільнот та об'єднувала колективний опір проти несправедливості. Її спільна природа, яка проявляється у ритуалах, таких як спів спільно або танець у ритмі, сприяє відчуттю спільності та емпowerменту серед учасників. Таким чином, музика служить потужним інструментом для мобілізації мас і здійснення соціальних змін.

➤ *Сила пропаганди.* Проте вплив музики на масову свідомість не завжди є беззаперечним. Протягом історії музика була зброєю у пропагандистських цілях, використовувалася для маніпулювання громадською думкою та підтримки ідеологічних програм. Зокрема, тоталітарні режими експлуатували емоційну силу музики для впровадження послуху та лояльності серед народу. Чи то через державно санкціоновані гімни, які прославляли режим, чи через цензуру дисидентських голосів, музика може бути двостороннім мечем у формуванні масової свідомості.

Таким чином, музика має комплексний вплив на людину і може бути важливим елемен-





том для її емоційного, фізичного та соціального благополуччя.

Але вплив музики може мати як позитивний, так і негативний вплив. Негативний вплив музики на суспільство може мати декілька аспектів. Серед них:

➤ *Пропаганда насильства та агресії.* Деякі музичні тексти можуть містити насильницькі або агресивні елементи, що можуть сприяти поширенню насильства та негативного сприйняття конфліктів у суспільстві. Пісні можуть стати носіями політичних, соціальних або культурних поглядів, впливаючи на погляди та переконання слухачів.

➤ *Пропаганда шкідливих звичок.* У теперішньому світі дуже багато є «сміття» серед популярної музики, де тексти пісень можуть бути примітивними та нести негативний зміст. Це може включати пропаганду насильства, наркотиків, образливих стереотипів чи інших неетичних аспектів. Така музика може впливати на молоде покоління та формувати їхні цінності та переконання.

➤ *Стимулювання негативних емоцій.* Музика може підсилити відчуття стресу, тривоги або депресії у людей, що може вплинути на їх психічне здоров'я та добробут.

Отже, важливо усвідомлювати вплив музики на суспільство та авторську композиторську творчість, щоб сприяти позитивному розвитку та благополуччю людей.

Це дійсно важлива проблема, оскільки музика має великий вплив на суспільство та може формувати культурні стереотипи та норми. Пропаганда негативних поведінкових моделей через музику може призвести до зростання агресивності, насильства та інших негативних явищ у суспільстві.

Для боротьби з цією проблемою важливо підтримувати культуру високої якості та популяризувати музику, яка не лише розважає, а й надихає, вчить та піднімає дух. Також важливо виховувати критичне мислення серед слухачів, щоб вони могли розрізнити позитивну та негативну музику. Крім того, важливо сприяти розвитку та популяризації мистецтва, яке сприяє позитивним цінностям та допомагає покращити суспільство. Мистецтво може бути потужним інструментом для зміни світогляду та формування гармонійного суспільства.

Отже, музика виступає ключовим інструментом у формуванні масової свідомості. Її емоційна резонансність, культурне значення та здатність до колективної дії роблять її потужною силою у формуванні суспільних уявлень і поведінки та невід'ємною складовою культурного та соціального життя суспільства.

#### СПИСОК ВИКОРИСТАНИХ ДЖЕРЕЛ:

1. Дроздовська О. Понятійно-категоріальний апарат масової свідомості як різновиду суспільної свідомості. *Гуманітарний вісник. ЗДІА*, 2009. Вип. 39. С. 121–138.
2. Орбан-Лембрик Л. Масова культура і моделі поведінки. *Соціальна психологія*. 2005. № 2 (10). С. 38–44.
3. Тузіков А. Масмедіа. URL: <http://www.ji.lviv.ua/n59texts/tuzikov.htm>





*Пинзар Артем Федорович,  
студент I курсу  
спеціальності «Право»,  
Чернівецький національний університет  
ім. Юрія Федьковича  
Науковий керівник:  
Паламарчук Ангеліна Іванівна,  
асистент кафедри публічного права,  
Чернівецький національний університет  
ім. Юрія Федьковича,  
м. Чернівці, Україна*

## **ОБМЕЖЕННЯ ПРАВ ЛЮДИНИ ТА ОСНОВОПОЛОЖНИХ СВОБОД В УМОВАХ ВОЄННОГО СТАНУ В УКРАЇНІ**

З моменту нападу росії на нашу державу почалось суттєве обмеження наших прав і свобод, оскільки в умовах воєнного стану в Україні, з метою захисту суверенітету, територіальної цілісності та забезпечення національної безпеки, допускається тимчасове обмеження прав і свобод людини та громадянина, визначених Конституцією України. Обмеження права – це офіційно встановлені обставини або умови, які зменшують або обмежують можливість особи використовувати своє право в повному обсязі. Це може включати різноманітні заходи чи обмеження, що впроваджуються законодавством або владними органами з метою забезпечення загального благополуччя, безпеки чи інших важливих цілей.

На нашу думку обмеження права повинно бути обґрунтованим, пропорційним та необхідним у відповідності з міжнародними стандартами прав людини. Конституційні права і свободи людини і громадянина не підлягають обмеженню, за винятком ситуацій, передбачених самою Конституцією України. Однак у разі введення воєнного або надзвичайного стану можуть застосовуватися тимчасові обмеження на деякі права і свободи, з обов'язковим визначенням строку їх дії.

Воєнний стан є особливим правовим режимом, що встановлюється в Україні або в окремих її місцевостях у разі загрози збройної агресії, нападу чи іншої небезпеки для державної незалежності та територіальної цілісності. Цей режим надає відповідним державним і військовим органам повноважень для запобігання загрози та забезпечення національної безпеки. Під час введення воєнного стану можуть бути обмежені права особи на вільне пересування, вибір місця проживання та вільний виїзд з території України, як це передбачено статтею 33 Конституції України. Україна ввела воєнний стан шляхом Указу Президента України № 64/2022 від 24 лютого 2022 року, починаючи з 5:30 години цього самого дня, на строк до 30 днів. Цей Указ передбачав делегування військовому командуванню разом із місцевими органами влади повноважень, необхідних для забезпечення оборони країни, захисту населення та державних інтересів, у тому числі через створення ради оборони. Заходи, пов'язані з правовим режимом воєнного стану, здійснювалися з урахуванням тимчасових обмежень конституційних прав і свобод людини і громадянина, а також прав і законних інтересів юридичних осіб, встановлених Указом Президента України щодо введення воєнного стану. Ці заходи проводилися військовим командуванням спільно з військовими адміністраціями, за необхідності залучаючи органи виконавчої та місцевої влади [2].

Під час введення воєнного стану можуть бути обмежені особисті права на вільне пересування, вибір місця проживання та вільний виїзд з території України, що згадані в статті 33 Конституції України. Право особи на свободу пересування та вибір місця проживання визначається законодавством України як особисте чи громадянське право, що гарантує індивідуальну свободу та захист від будь-якого незаконного обмеження. Ці права, відповідно до закону, дозволяють громадянам України, а також іноземцям та особам без громадянства, що перебувають на



території країни за законними підставами, вільно та безперешкодно переміщуватися по всій території України у будь-якому напрямку, способом та часом, за винятком випадків, передбачених законодавством. Обмеження цих прав можуть бути введені відповідно до положень статті 15 Закону України «Про правовий режим воєнного стану», що передбачає можливість установа комендантської години, обмеження руху громадян та транспорту, а також заборону зміни місця проживання без відома військового командування [3].

У ч. 1 ст. 64 Конституції України зазначено, що конституційні права не підлягають обмеженню, за винятком випадків, передбачених самою Конституцією України [1]. Це правило стосується усіх конституційних прав, включаючи і права на приватну власність. У другій частині цієї ж статті перелічені права та свободи, які за будь-яких обставин не можуть бути обмежені навіть під час введення воєнного стану. Важливо зазначити, що в цьому переліку не згадується право на приватну власність, що означає, що воно може підлягати обмеженням у разі введення воєнного стану.

Під час воєнного стану може бути обмежено право власності згідно зі статтею 15 Закону України «Про правовий режим воєнного стану». Це означає, що військове командування, разом з виконавчими органами, може вживати заходів, таких як тимчасове вилучення майна для потреб оборони. Ці заходи включають в себе використання транспортних засобів, обладнання та іншого майна, а також можуть змінювати робочий режим підприємств та умови праці. Також можуть бути вжиті заходи щодо вилучення радіопередавального обладнання, вогнепальної зброї та іншого технічного обладнання від громадян і організацій [3].

Отже, аналіз чинного законодавства підтверджує, що обмеження прав і свобод у період воєнного стану мають обмежений за обсягом і часом дії характер та застосовуються тільки на підставі відповідних нормативно-правових актів. Основні невід'ємні права людини повинні неодмінно виконуватися, навіть за умови введення воєнного стану. Проблема узгодження суспільно значущих інтересів громадян і влади в умовах воєнного стану не може бути вирішена без досягнення балансу інтересів особистості, громадянського суспільства й держави. Такий баланс досягається шляхом накладення розумних обмежень як на владу держави над громадянином, так і на права й свободи особи.

#### СПИСОК ВИКОРИСТАНИХ ДЖЕРЕЛ:

1. Конституція України : Закон України від 28.06.1996 р. *Відомості Верховної Ради України*. 1996. № 30. ст. 141.
2. Про введення воєнного стану в Україні : Указ Президента України № 64/2022 від 24.02.2022 р. URL: <https://www.president.gov.ua/documents/642022-41397>
3. Про правовий режим воєнного стану : Закон України від 12 травня 2015 р. № 389-VIII. URL: <http://zakon0.rada.gov.ua/laws/show/389-19>



*Пирин Роман Іванович,*

*студент III курсу*

*спеціальності «Інженерія програмного забезпечення»,*

*ЗВО «Університет Короля Данила»*

**Науковий керівник:**

*Дзюба Марина Володимирівна,*

*доцент кафедри інформаційних технологій,*

*кандидат фізико-математичних наук,*

*викладач вищої кваліфікаційної категорії,*

*ЗВО «Університет Короля Данила»,*

*м. Івано-Франківськ, Україна*

## ПРО ВИКОРИСТАННЯ НЕОРІНТОВАНИХ ГРАФІВ В ОБ'ЄКТНО-ОРІЄНТОВАНУ ПРОГРАМУВАННІ В УМОВАХ ВІЙНИ

У сучасному програмуванні функціональні мови відзначаються оптимальністю при реалізації функціоналу, пов'язаного з операціями над графами. Ця особливість знаходить особливе застосування у сферах, де важливо ефективно вирішувати задачі, пов'язані з графовими структурами, такими як в області 3D-моделювання.

Слід відзначити, що розробники вже виявили різні фреймворки, які дозволяють зручно та ефективно працювати з графами в рамках функціональних мов програмування. Це спрощує завдання розробки програмного забезпечення та реалізації функціоналу, пов'язаного з графовим представленням даних.

Важливим аспектом є той факт, що в даний час існує значна кількість методів для ефективного розв'язання задач, пов'язаних з графами. Доцільно використовувати методи, які відзначаються не лише оптимальністю, але й демонструють достатньо низьку похибку, роблячи їх придатними для серйозних завдань у високотехнологічних областях, таких як 3D-моделювання. Це робить функціональні мови невід'ємною складовою для вирішення високорівневих завдань, де обробка графових структур має визначальне значення.

Не орієнтовані графи використовуються при пошуку шляху в графі

Клас Graph:

```
class Graph
{
    private int V; // Кількість вершин графа
    private List<int>[] adjList; // Список суміжності
    // ...
}
```

V: Змінна, що визначає кількість вершин графа.

adjList: Масив списків суміжності, який представляє граф.

Конструктор класу Graph:

```
public Graph(int v)
{
    V = v;
    adjList = new List<int>[v];
    for (int i = 0; i < v; ++i)
    {
        adjList[i] = new List<int>();
    }
}
```

Ініціалізує об'єкт графа з заданою кількістю вершин та ініціалізує масив списків суміжності.



Метод AddEdge:

```
public void AddEdge(int v, int w)
{
    adjList[v].Add(w);
    adjList[w].Add(v);
}
```

Додає ребро між вершинами  $v$  та  $w$  до графа.

Приватний метод DFSUtil:

```
private bool DFSUtil(int v, int target, bool[] visited, List<int> path)
{
    // ...
}

private bool DFSUtil(int v, int target, bool[] visited, List<int> path)
{
    // ...
}
```

Рекурсивна функція для виконання пошуку шляху методом DFS.

Метод FindPath:

```
public List<int> FindPath(int start, int target)
{
    // ...
}
```

Зовнішній метод, який ініціює пошук шляху в графі за допомогою методу DFS.

Головна програма:

```
class Program
{
    static void Main()
    {
        // ...
    }
}
```

Головна точка входу програми, де створюється граф і викликаються методи для пошуку шляху та виведення результатів.

Графи - важливий інструмент для аналізу ситуації в Україні. Таблиця зв'язків та матриця суміжності допомагають систематизувати та візуалізувати зв'язки між подіями, аналіз ступеня вершини дозволяє визначити ключові елементи. Додавання часового аспекту важливо для відстеження змін. Алгоритми виявлення спільнот розкривають групи подій чи регіонів, вказуючи на фракції. Використання неорієнтованих графів ефективно для пошуку шляхів та аналізу соцмереж. Такий аналіз допомагає розуміти зв'язки між подіями та приймати інформовані рішення.

Використання неорієнтованих графів в різноманітних галузях має важливе значення і може бути обґрунтованою стратегією у багатьох випадках. Загалом, неорієнтовані графи є потужним інструментом для моделювання та аналізу різноманітних відносин і структур даних. Їх використання може бути доречним у багатьох галузях і призводити до важливих висновків та рішень.

#### СПИСОК ВИКОРИСТАНИХ ДЖЕРЕЛ:

1. Спільнота програмістів. URL: <https://stackoverflow.com/questions/tagged/graph-theory> (дата звернення: 14.11.2023).
2. MIT OpenCourseWare – курс «Mathematics for Computer Science» URL: <https://ocw.mit.edu/courses/6-042j-mathematics-for-computer-science-fall-2005/pages/readings/> (дата звернення: 13.11.2023).



*Писанко Данило Олексійович,*

*студент IV курсу*

*спеціальності «Туризм»,*

*Національний університет «Запорізька політехніка»*

*Науковий керівник:*

*Цвілій Сергій Миколайович,*

*доцент кафедри туристичного, готельного та ресторанного бізнесу,*

*кандидат економічних наук, доцент,*

*Національний університет «Запорізька політехніка»,*

*м. Запоріжжя, Україна*

## **ПОВОЄННИЙ РОЗВИТОК ТУРИСТИЧНОЇ ДЕСТИНАЦІЇ РЕГІОНУ НА ЗАСАДАХ ДЕРЖАВНО-ПРИВАТНОГО ПАРТНЕРСТВА**

В умовах безальтернативних сучасних викликів глобального середовища, нестабільного зовнішнього оточення, війни, стагнації в бізнесі, несприятливої кон'юнктури ринкового простору і інтенсивної конкуренції серед підприємств у вітчизняних туристичних дестинаціях ще в довоєнні роки все більш очевидним стає пошук форм розвитку даної сфери у повоєнному періоді. Логічною реакцією туристичних підприємств на динаміку змін в локальних економічних системах, які викликані воєнною агресією так званої «росії» проти України, є пошук нових форм взаємодії з суб'єктами регіональних ринків, основним детермінантом якої є фокусування на партнерських відносинах, як сукупності взаємоузгоджених процесів та операцій, спрямованих на досягнення цілей туристичної дестинації. Однією з базових передумов ефективного повоєнного розвитку туристичної дестинації є організація державно-приватного партнерства на інноваційних засадах, яке повинно забезпечити превентивне нівелювання негативного впливу факторів воєнного конфлікту та має стати потужним інструментом посилення конкурентних позицій вітчизняних туристичних підприємств галузі за рахунок зростання економічних вигод та ринкової частки в межах конкретного регіону.

Розвиток туризму в регіоні можливо тільки за підтримки держави і це, передусім, пов'язано з державною власністю на активні туристичні об'єкти інфраструктури, а також історичні й культурні пам'ятки [1]. Однак, для розвитку інфраструктури та підтримки культурної спадщини в кожній туристичній дестинації необхідні фінансові ресурси, особливо на муніципальному рівні. Саме тому органи регіональної влади зацікавлені у співпраці з бізнес-структурами для залучення додаткових інвестицій. В тривіальному сенсі реалізація спільних бізнес-проектів супроводжується гарантією з боку адміністративних органів влади стабільних умов і певних пільг для діяльності підприємців, а також їх участю в прийнятті рішень щодо розвитку туристичного сектора регіону. Навіть при наявності загальних інтересів регіональних органів влади і приватних компаній в сфері туризму вони мають різні цілі: органи влади зацікавлені в демонстрації надання різних благ в певному обсязі і відповідної якості, а простір інтересів бізнес-структур полягає в отриманні прибутку. Разом з тим, загальна сфера інтересів включає умови і якість життя місцевого населення, забезпечення еко-соціально-економічного розвитку регіону та його сфери гостинності, що сприяє підвищенню туристичного потоку і відновлення туристичної дестинації.

Дослідження довоєнної практики державно-приватного партнерства в регіональних туристичних дестинаціях довело, що їх розвиток здійснювався через створення системи показників туристичного потенціалу регіону [2]. До них відносяться географічні, екологічні та демографічні характеристики території, рівень урбанізації; наявність і стан зон рекреації (заповідників і національних парків, об'єктів історичної та культурної спадщини, лікувально-оздоровчих і туристичних баз); рівень розвитку інфраструктури (стан торгово-виставкових та готельних комплексів для проведення ярмарків, конгресів, місце розташування, загальний рівень розвитку комунальної інфраструктури); створення системи МСП, які забезпечують





всесторонній розвиток індустрії туризму; активність органів законодавчої та виконавчої влади всіх рівнів щодо розвитку індустрії туризму та відпочинку; наявність освітніх установ, які здійснюють підготовку кадрів у сфері туризму і забезпечують виконання сервісних та екскурсійних програм.

В умовах пошуку шляхів повоєнного виходу з туристичної кризи вивчення державно-приватного партнерства в економіці доцільно здійснювати з позицій геопросторового, структурного і системно-функціонального підходів, що, в свою чергу, пов'язано з побудовою організаційної моделі співпраці адміністративних і комерційних структур в дестинації за допомогою залучення інших організацій-партнерів, що призведе до обов'язкового перерозподілу функцій і зобов'язань сторін. Координаційна структура такого формату повинна об'єднати регіональні органи виконавчої влади, підприємства туристичної індустрії, підприємців, освітні установи, бізнес-асоціації, громадські організації, локальне населення [3]. Узгодженість повоєнних дій учасників регіональної туристичної дестинації дозволить ефективно реалізовувати інноваційні ідеї, start-up проекти і публічні програми в рамках державно-приватного партнерства на локальній території.

Повоєнне державно-приватно партнерство повинно нести певні вигоди для туристичної дестинації, а саме: інтенсивний розвиток інфраструктури туризму; зростання якості туристичного продукту; підвищення споживчої якості об'єктів будівництва та їх експлуатації; диверсифікований доступ до ринків приватного капіталу; пільгове оподаткування; зростання цінності праці; вивільнення та перерозподіл різних видів ресурсів туристичної дестинації конкретного регіону. Слід додати, що головним пріоритетом при побудові архітектури туристичної дестинації повинні стати взаємодія партнерських груп, їх інтереси та мотивація.

#### СПИСОК ВИКОРИСТАНИХ ДЖЕРЕЛ:

1. Tsviliy S., Gurova D., Korniienko O. Sustainable development of ecological tourism in a regional tourist destination. *Зелена економіка» – необхідна умова сталого розвитку національної економіки України* : кол. монографія / за заг. ред. О. Л. Гальцової. Херсон : Видавничий дім «Гельветика», 2020. С. 67–82.
2. Tsviliy S., Vasylychev D., Gurova D. Innovative potential of the tourist territory in the strategy of sustainable development of the domestic region. *Trends, prospect and challenges of sustainable tourism development* : монографія. Львів : Львівський торговельно-економ. університет, 2020. С. 51–66.
3. Цвілій С. М. Прогнозування показників інноваційності індустрії туризму у періоді постконфліктного відновлення. *Проблеми і перспективи розвитку підприємництва* : збірник наукових праць Харківського національного автомобільно-дорожнього університету. Харків: ХНАДУ, 2023. № 2 (31). С. 4–16.



*Підлуська Анна Володимирівна,  
студентка II курсу денної форми навчання,  
факультет суспільних і прикладних наук,  
ЗВО «Університет Короля Данила»*

*Науковий керівник:  
Луцький Роман Петрович,  
директор Науково-дослідного інституту  
імені Академіка Івана Луцького,  
доктор юридичних наук, професор,  
ЗВО «Університет Короля Данила»,  
м. Івано-Франківськ, Україна*

## ЛЕГАЛЬНИЙ БАР'ЄР ЯК ФАКУЛЬТАТИВНИЙ ЕЛЕМЕНТ ВИБОРЧОЇ СИСТЕМИ

В науковій літературі серед елементного складу виборчої системи часто виокремлюється поняття виборчого бар'єру. Сам по собі термін «бар'єр» у виборчому праві може вживатись дуже широко: «як будь-який механізм, що має вплив на доступ партії до парламенту» [1, с. 230–231]. В такому сенсі бар'єром можна вважати обмеження у фінансуванні, доступі до агітації, складні реєстраційні процедури та, власне, виборчу систему загалом. Однак при вивченні виборчих систем мова йде про легальний (загороджувальний [2, с. 479], прохідний, обмежувальний [3, с. 258], електоральний [4, с. 131]) або природний (прихований, ефективний, неформальний [1, с. 238]) виборчі бар'єри.

Останній є наслідком застосування тої чи іншої формули – умовою, виконання якої дозволить отримати принаймні один мандат (для мажоритарної абсолютної більшості він становить 50% + 1 голос, при застосуванні «квоти Хейра» в 5-ти мандатному окрузі – 20% голосів тощо). Під легальним виборчим бар'єром ми розуміємо законодавчо встановлену вимогу набрання певної кількості голосів, яка не є результатом застосування виборчої формули, однак її виконання – необхідна умова допуску до розподілу мандатів. Такий елемент виборчої системи є факультативним, оскільки, по-перше, розподіл мандатів може відбутись і без його застосування. По-друге, далеко не у всіх державах він передбачений законодавством (Боснія та Герцеговина, Ісландія, Ірландія, Фінляндія, Португалія, Швейцарія та ін.). Як зазначає М. В. Афанасьева, найпоширенішим у політичній та науковій дискусії аргументом за введення прохідного бар'єра є необхідність створити умови для ефективної роботи представницького органу шляхом недопущення до його складу партій, які отримають мінімальний відсоток голосів виборців і реально нікого не представляють [5, с. 181].

Тому встановлення бар'єру може сприяти праце здатній структуризації парламенту, стабільності уряду, недопущенню екстремістських партій до парламенту (саме це було основним аргументом на користь високого бар'єра в Туреччині) тощо. Закріплюючи легальний бар'єр законодавець може:

- Передбачати різні вимоги. Від 0.67% голосів у Нідерландах до 10% у Туреччині (це лише на загальнодержавному рівні). Вважається, що розмір легального бар'єра повинен становити від 3 до 5 відсотків (нижчий від 3% є малоефективний, тоді як вищий від 5% заслуговує на оцінку дискримінаційного [6, с. 67]). Варто підкреслити, що значна кількість демократичних країн використовує його саме в таких межах (Греція, Румунія, Іспанія – 3%, Болгарія, Італія, Норвегія, Словенія – 4%, Латвія, Естонія, Хорватія, Молдова, Польща, Чеська Республіка – 5%);

- Встановлюватись на різних рівнях. Хоча загалом мажоритарні системи є більш обмежувальні стосовно малих або нових партій, проте легальний бар'єр може відігравати більш пагубну роль, коли їхня підтримка зосереджена в певному регіоні [1, с. 235].

Як ми зазначали у підрозділі 1.3., виборчі округи можуть існувати на різних рівнях, де



можуть діяти різні вимоги легального бар'єра. Так, у Швеції він складає 4% на загальнодержавному рівні та 12% – в регіональному окрузі. В Іспанії діє лише на регіональному рівні (3%).

Диференціюватись залежно від кандидатів. По тій самій причині, яка була зазначена в попередньому пункті, легальний бар'єр часто несприятливий до різного роду меншин. Тому окремі держави позбавляють необхідності долати загально національний виборчий бар'єр етнічним меншинам (наприклад Польща, де це забезпечує незначне, але часте представництво німецької меншості, яка на останніх виборах 2015 року отримала один мандат) або партіям, які отримали безпосередні голоси в умовах змішаної системи (Німеччина, Нова Зеландія). Крім того, можуть мати місце різні вимоги легального бар'єра для партій та їх об'єднань (коаліцій, блоків, альянсів тощо). Так, у Польщі для партій він становить 5%, для блоків – 8% [7, с. 159]. У Чехії легальний бар'єр становить 5% голосів, для коаліцій з двох пар тій – 7%, з трьох – 9%, з п'яти – 11%. В Словаччині для одної партії 5%, для коаліції із 2–3 партій – 7%, чотирьох і більше – 10% [8, с. 174].

• Відрізнитись за рівнем впливу. По-перше, очевидним є те, що легальний бар'єр повинен бути вище природного, інакше перший втрачає будь-який сенс. Так, 5% легальний бар'єр в багатомандатних округах Іспанії не має ніякого значення, оскільки природний оцінюється в середньому у 9.7% [9, с. 609] (такий високий рівень зумовлений обрахунками на рівні округу, де й використовується легальний бар'єр, про що було зазначено вище). В Нідерландах 0.67% бар'єр лише трохи вищий за «квоту Хейра». І хоча при магнітуді 150 мандатів у разі його не використання існувала б потенційна можливість отримання партією одного мандату, проте вона б знизилася до природної менш ніж на 0.01% голосів (можна припустити, що там легальний бар'єр був простим заокругленням природного до вищого значення, оскільки першого достатньо для отримання 1.005 мандату). По-друге, виборчі системи можуть бути ускладнені додатковими умовами, які практично нівелюють роль легального бар'єра. В Греції останній складає 3%. однак малі партії не можуть бути обраними з іншої причини – необхідності використання 56 округів для партійних списків [1, с. 236]. У згаданій Данії, існує дві інші альтернативні вимоги для отримання компенсаційних місць. Г. Пономарьова та Д. Лукіанов звертають увагу на порушення рівності політичних партій при здійсненні автоматичного переходу голосів виборців, відданих за партії, що не подолали загороджувального бар'єру, до партій-переможниць, а також на порушення головної ідеї пропорційної виборчої системи – пропорційність трансформації голосів виборців у кількість місць у представницькому органі [10, с. 57].

Отже погоджуючись з тим, що використання легального бар'єру є одним з факторів диспропорційності, ми не можемо стверджувати про будь-який перехід голосів (так само як і мандатів). Голоси тих кандидатів, які не змогли подолати поставлену вимогу взагалі не беруться до уваги при розподілі. Приклад переходу голосів ми демонстрували у формулах «миттєвого поетапного голосування» та «єдиного перехідного голосу» (див. п. 9 і п. 17). Стосовно природного виборчого бар'єру варто лише зауважити, що його обрахування простіше там, де простіше виборча формула («мажоритарна абсолютної більшості», «мажоритарна кваліфікованої більшості», «квота Хейра»). В окремих він залежить від результату голосування («мажоритарна відносна більшості», всі формули «голосування блоком»).

#### СПИСОК ВИКОРИСТАНИХ ДЖЕРЕЛ:

1. Європейський демократичний доробок у галузі виборчого права: матеріали Венеціанської Комісії. Вид. 3-є, випр. і доповн. ; за ред. Ю. Ключковського: в 2-х част. Київ : Логос. 2016. Ч. 1. 552 с.
2. Гербут І. Виборчі системи в аспекті інтересів опозиційних партій та репрезентативності парламенту в сучасній Україні. *Наукові записки Інституту політичних і етнонаціональних досліджень ім. І. Ф. Кураса НАН України*. 2015. № 2 (76). С. 252–266.
3. Романюк А. Техніка «санітарного кордону» до радикальних партій у країнах Центрально-Східної Європи. *Studia politologica Ucraino-Polona*. 2014. Вип. 4. С. 130–144.



4. Афанасьева М. В. Роль прохідного бар'єра в технології пропорційного розподілу представницьких мандатів. *Наукові праці Національного університету «Одеська юридична академія»* : зб. наук. праць / редкол. : С. В. Ківалов (голов. ред.), В. М. Дрьомін (заст. голов. ред.), Ю. П. Алєнін; відпов. за вип. В. М. Дрьомін ; МОН України, НУ ОЮА. Одеса : Юрид. л-ра, 2012. Т. 11. С. 180–192.
5. Ключковський Ю. Виборчі системи та українське виборче законодавство: монографія. *Національний університет Києво-Могилянська Академія*. Київ : «Час Друку». 2011. 132 с.
6. Гайданка Є. І. Плюралізація партійної системи Польської Республіки: передумови та етапи становлення. *Грані*. 2014. № 5. С. 157–161.
7. Кожухар О. І. Трансформація політичних структур в постсоціалістичних країнах Центрально-Східної Європи. *Вісник Дніпропетровського університету. Серія «Історія та археологія»*. Дніпропетровськ. 2008. Вип. 16. С. 170–178.

*Подопригора Аліса Володимирівна,  
студентка групи ІІ курсу  
спеціальності «Дизайн»,  
ЗВО «Університету Короля Данила»  
Науковий керівник:*

*Плециньська Юлія Андріївна,  
викладач кафедри іноземної філології та бізнес-комунікацій,  
ЗВО «Університету Короля Данила»,  
м. Івано-Франківськ, Україна*

## ФАКТЧЕКІНГ ПІД ЧАС ВІЙНИ: СОЦІАЛЬНІ МЕРЕЖІ

Війна в Україні не лише спричинила жахливі людські жертви та руйнування, але й стала полем битви за інформаційний простір. Російська пропаганда використовує всі доступні засоби, включаючи соціальні мережі, для поширення дезінформації, маніпулювання та розпалювання ворожнечі. Соціальні мережі стали потужним інструментом для поширення інформації, але й сприятливим середовищем для дезінформації та пропаганди. Зловмисники використовують їх для поширення фейків, маніпулювання громадською думкою та розпалювання ворожнечі. В таких умовах фактчекінг стає життєво важливою діяльністю. Він допомагає людям відрізнити правду від брехні, критично ставитися до інформації, яку вони бачать в онлайні, та приймати обґрунтовані рішення [2].

### **Дезінформація про війну в Росії та поза її межами.**

У контексті конфлікту «дезінформація» асоціюється насамперед з діями російської влади, спрямовані як «назовні» – у країни за межами кордонів федерації, так і на саму російську громадськість, адже підлаштувати інформацію під потрібних людей – не є важкою задачею.

**Москва уже давно створила свій образ України і те, як проходить боротьба з нею, а основними її твердження є такі:**

- Росія ніколи не розпочинала і не вела ніяких ворожих дій з Україною, а лишень проводить «спеціальну воєнну операцію» щодо «визволення російськомовних по причині пригнічення мови».

- Це внутрішній український конфлікт, у якому сепаратистські сили на сході країни борються за права та свободи проти уряду в Києві, який вважається нелегітимним і в якому домінують фашисти, нацисти та сатаністи.

- Збройні Сили України – це нацисти та терористи.





Подібні вислови розгулюють інтернетом ще від початку вторгнення Росії на територію Криму, і блукаючи інтернетом, з кожним днем московська влада придумує тільки гірші та карикатурніші вислови та тези. І саме тому дуже важливо розуміти як саме соціальні мережі впливають на інформаційні війни [2, 8].

### **Роль соціальних мереж у поширенні дезінформації**

Соціальні мережі мають ряд характеристик, що роблять їх сприятливими для поширення дезінформації:

- **Швидкість:** Інформація в соціальних мережах поширюється дуже швидко, що ускладнює її перевірку.

- **Легкість поширення:** Поширювати інформацію в соціальних мережах дуже легко, що робить це доступним для будь-кого, навіть для зловмисників.

- **Відсутність фільтрів:** На відміну від традиційних ЗМІ, соціальні мережі не мають жорстких фільтрів на контент, що дозволяє поширювати дезінформацію безперешкодно.

- **Алгоритми:** Алгоритми соціальних мереж часто сприяють поширенню сенсаційної та емоційно забарвленої інформації, що робить фейки більш привабливими для користувачів.

- **Емоції:** Багато хто пам'ятає, як на початку війни російська пропаганда грала на наших емоціях, розповсюджуючи фейки про мітки для "майбутніх попадань" на Google картах, ставлячи їх на житлових будинках, закладах освіти, лікарнях, а також щодо геолокації в телефоні, за якою росія, буцімто, виявляє місця скупчення людей. Це була інформаційна атака ворога, щоб створити штучну паніку серед населення.

І як саме поширюється дезінформація у соціальних мережах? [1] Методи і варіанти для поширення є величезні, але ці є самими популярними:

- **Створення фейкових акаунтів та груп:** Певне є одним із найпоширеніших методів – створення штучних акаунтів та груп, які виглядають як «реальні», але насправді призначені для поширення фейкової інформації і маси. Такі акаунти висвітлюють події або інформації з певної перспективи, іноді інформацію можуть ховати у контекстах, а іноді прямо виставляти у свій профіль.

- **Створення вірусного контенту:** Це фактично використання емоційно заряджених або сенсаційних матеріалів, таких як заголовки, фотографії або відео, що може сприяти швидкому розповсюдженню між користувачами.

- **Використання штучного інтелекту та видозмінення:** З розвитком технологій обробки зображень, відео та звуку стало можливе створення підроблених подій, які важко відрізнити від того, що могло статись насправді [2].

Як боротись з напливом дезінформації і як правильно перевіряти те, що ми бачимо:

- **Перевірки джерела:** Переконайтесь, що інформація надходить з авторитетного джерела.

- **Перевірка фактів:** Порівняйте інформацію з іншими джерелами на дійсність.

- **Аналіз логіки:** Перевірте, чи є логічним те, про що говориться у новині.

- **Ознаки дезінформації:** Зверніть увагу на такі ознаки дезінформації, як сенсаційні заголовки, емоційна мова, відсутність джерел або посилання на ненадійні джерела.

Фактчекінг під час війни є життєво важливою діяльністю. Він допомагає людям відрізнити правду від брехні, критично ставитися до інформації, яку вони бачать в онлайні, та приймати обґрунтовані рішення.

Також дуже важливо продовжувати боротись з нашими ворогами і допомагати нашим захисникам та захисницям.

### **СПИСОК ВИКОРИСТАНИХ ДЖЕРЕЛ:**

1. Фактчекінг під час війни: як тримати інформаційний фронт у медіа та соціальних мережах (Київський Національний університет Культури і Мистецтв). URL: <https://knukim.edu.ua/faktcheking-pid-chas-vijny-yak-trymaty-informacijnyj-front-u-media-ta-soczialnyh-merezhah/>
2. Фактчекінг – перевірка фактів під час війни (mapuj.pomoc). URL: <https://mapujpomoc.pl/uk/>





faktchekinh-perevirka-faktiv-pid-chas-v/

3. Навчити мислити критично. Як працюють українські фактчекери в умовах війни. (Ангеліна Аредова). URL: <https://mediamaker.me/navchyty-myslyty-krytychno-yak-praczuuyut-ukrayinski-faktchekery-v-umovah-vijny-1811/>
4. Фактчекінговий проєкт незалежної аналітичної платформи «Вокс Україна» (VoxCheck). URL: <https://voxukraine.org/voxcheck/>
5. Ефект ехокамери (Wikipedia). URL: [https://uk.wikipedia.org/wiki/Ефект\\_ехокамери\\_\(медіа\)](https://uk.wikipedia.org/wiki/Ефект_ехокамери_(медіа))
6. Фактчекінг (Wikipedia). URL: <https://uk.wikipedia.org/wiki/Фактчекінг>
7. Російська пропаганда (Wikipedia). URL: [https://uk.wikipedia.org/wiki/Російська\\_пропаганда](https://uk.wikipedia.org/wiki/Російська_пропаганда)

*Полушин Станіслав Олегович,*

*студент I курсу*

*спеціальності «Готельно-ресторанна справа»,*

*ЗВО «Університет Короля Данила»*

**Науковий керівник:**

*Подольня Михайло Іванович,*

*асистент кафедри*

*туризму та готельно-ресторанної справи,*

*ЗВО «Університет Короля Данила»,*

*м. Івано-Франківськ, Україна*

## **КРАФТОВИЙ БІЗНЕС: БРОВАРНІ НА ТЕРИТОРІЇ ЗАХІДНОЇ УКРАЇНИ**

Крафтовий бізнес – це галузь, що визначається виробництвом товарів, які виготовляються в невеликих обсягах та застосовують традиційні або майстерні методи. Цей сегмент бізнесу здобув значну популярність у численних країнах. Незважаючи на те, що його обсяг виробництва не такий великий, як у масового виробництва, він має свої унікальні переваги та можливості для підприємництва [1].

Крафтове (ремісниче) броварство – це виробництво пива невеликими, зазвичай приватними, броварнями, які ставлять акцент на традиційні рецепти та надають велике значення смаку та якості пива. Терміни «крафтове броварство» та «крафтова броварня» вживаються в цьому контексті вперше пивним оглядачем Сіетл Віном Коттоном, який спочатку використовував їх у своїх колонках у газетах «Сіетл Пост-Інтелідженс» та «Вашингтон Пост», а потім включив їх у свою книгу «Гід доброго пива: броварні та паби Тихоокеанського північного заходу» в 1986 році [4].

В Україні виробництво пива у невеликих, зазвичай приватних, броварнях, які зосереджуються на традиційних рецептах та покладають особливий акцент на смак і якість пива, відоме як крафтове броварство. Цей вид пивоваріння став все більш популярним у країні, притягаючи увагу шанувальників високоякісного та оригінального смаку пива.

У 2019 році виникла ініціатива Craft Beer Club, спрямована на об'єднання виробників та прихильників крафтового пива. Представники броварні MOVA вважають: «...що суть крафтового пива полягає в його варінні з любов'ю та внутрішнім палким бажанням. Для них важливіше, що в серці пива – це саме відчуття крафтовості, а не просто місце його виготовлення...» [3].

Тому не дивно, що за їхніми словами, проєкт Insider Craft Hub сприяє розвитку культури крафтового пивоваріння в Україні. В Україні крафтову революцію розпочала Перша Приватна Броварня, яка й стала першою крафтовою пивоварнею, яка зварила перше крафтове пиво в



Україні [3].

Особливість крафтового пива полягає у його виготовленні. Виготовлення пива є доволі складним процесом, який вимагає точного виконання технологічних процедур. Деякі етапи виробництва виконуються вручну, тоді як інші можуть бути автоматизовані. Для цього процесу використовується різноманітне обладнання. На великих промислових заводах виробляється пиво певної марки, тому воно не може бути вважати крафтовим.

Для приготування класичного хмільного напою необхідні різноманітні інгредієнти та технологічні процеси, які мають свою наукову основу. Початковим етапом є вибір сировини, зокрема солоду, хмелю, дріжджів та води, кожен з яких впливає на смакові та ароматичні властивості кінцевого продукту. Важливим кроком є змішування та замочування солоду для витягування цукрів, що потім стають основою для бродіння. Після цього настає кип'ятіння солодового екстракту, під час якого додається хміль, що призводить до видалення надлишкових білків та вуглеводів, а також надає напою характерний гіркий смак. Наукові методи також використовуються для контролю температури та тривалості процесу бродіння, щоб забезпечити оптимальні умови для розвитку дріжджів та конвертації цукрів в алкоголь. У фінальних стадіях виготовлення використовуються спеціальні фільтри та розчини для очищення та стабілізації напою перед його розливанням. Таким чином, наукові знання та технології є невід'ємною частиною процесу приготування класичного хмільного напою [2].

Додавання фруктів та ягід до пива – це креативна можливість для пивовара, що додає унікальності напою. Такий варіант вважається авторською роботою, що коштує значно дорожче за промислове пиво, але має вищу якість. Завдяки своєму неповторному аромату та смаку, він завойовує серця шанувальників хорошого пива. Після того, як спробуєш ручно зроблене пиво з невеликої пивоварні, важко повернутися до промислового варіанту через його відмінності у смаку та ароматі. Крафтове пиво – це не масовий товар, але кожен вид є унікальним у своєму роді. Хоча його вартість вища через великі витрати та складний процес виготовлення, результат вражає своєю якістю.

Розвиток крафтового пивоваріння в різних регіонах України може стати ключовим джерелом прогресу, сприяючи створенню нових робочих місць і підвищенню туристичного привабливості. Експерименти зі смаками та інгредієнтами, які властиві крафтовим пивоварням, дозволяють їм виходити на ринок з унікальними пропозиціями. Такий підхід відкриває можливість для експорту українського крафтового пива з різних регіонів, що може підвищити прибуток та підняти міжнародний престиж країни в галузі пивоваріння.

Найпопулярніші пивоварні західної України:

- «Gentlemalt Brewery» (Івано-Франківськ);
- «Калуський Бровар» (Калуш);
- «Станіславська Гальба» (Івано-Франківська область);
- «Гонір» (Івано-Франківська область);
- «Ягер» (м. Івано-Франківськ)
- «Molfar brewery» (м. Івано-Франківськ);
- «Хмільний Лев» (м. Львів);
- Гуцульська броварня «Ципа», (с. Кваси);
- Карпатська пивоварня «Джон Гашпар» (м. Берегово) [4].

Крафтовий бізнес, зокрема крафтове пивоварство, стає все більш популярним і важливим елементом розвитку господарства в Україні. Цей сегмент бізнесу відкриває нові можливості для регіонального розвитку, створює робочі місця, підвищує туристичний потенціал та піднімає міжнародний престиж країни у пивоварній галузі. За допомогою крафтового підходу до виробництва, українські пивоварні пропонують унікальні смаки та вишукані рецепти, які відрізняються від масових виробників. Наявність різноманітних крафтових пивоварень у різних регіонах України підкреслює багатofакторний та динамічний характер розвитку цієї галузі, що створює об'єктивні передумови для її подальшого зростання та успіху.

**СПИСОК ВИКОРИСТАНИХ ДЖЕРЕЛ:**

1. Крафт проти заводу: що локальна пивоварня може протиставити корпораціям. URL: <https://hromadske.ua/posts/kraftove-pivo-biznes> (дата звернення: 27.03.2024).
2. Крафтова броварня. URL: <https://business.diia.gov.ua/idea/gastronomia/kraftova-brovarna> (дата звернення: 25.03.2024).
3. Крафтові виробники. URL: <https://invest-if.com/biznes-ta-investiciyi/industriyi/kraftovi-virobniki> (дата звернення: 25.03.2024).
4. Тенденції розвитку крафтового ринку України. URL: <https://agroportal.ua/blogs/tendenciji-rozvitku-kraftovogo-rinku-ukrajini> (дата звернення: 26.03.2024).

*Ренецька Софія Сергіївна,  
студентка V курсу медичного факультету,  
Івано-Франківський національний медичний університет*

**Науковий керівник:**  
*Козань Наталія Миколаївна,  
завідувачка кафедри судової медицини,  
медичного та фармацевтичного права,  
доктор медичних наук, професор,  
Івано-Франківський національний медичний університет,  
м. Івано-Франківськ, Україна*

**ВІДПОВІДАЛЬНІСТЬ СУДОВОГО ЕКСПЕРТА**

Переважна більшість судових експертів мають поверхневе уявлення про відповідальність, яка встановлена чинним законодавством за правопорушення, вчинені при здійсненні судової експертизи. Так, лише в січні 2024 року за статтею 384 Кримінального кодексу України «Введення в оману суду або іншого уповноваженого органу», однією з форм об'єктивної сторони якої є завідомо неправдивий висновок експерта, було зареєстровано 47 кримінальних правопорушень (для порівняння: в січні 2023 року – 42, в січні 2022 року – 59) [4].

Наведене свідчить про те, що проблемам відповідальності судових експертів за професійні правопорушення треба приділяти значно більшої уваги, адже знання про підстави, види і наслідки вчинених ними правопорушень, з одного боку, дисциплінує судових експертів, а з іншого – зменшує ймовірність безпідставного притягнення їх до відповідальності.

Відповідно до ч. 1 ст. 14 Закону України «Про судову експертизу» від 25.02.1994 № 4038-ХІІ, судовий експерт на підставах та в порядку, передбачених законодавством, може бути притягнутий до дисциплінарної, адміністративної, цивільно-правової та кримінальної відповідальності [1].

Так, в ч. 2 ст. 14 цього Закону зазначено, що судовий експерт може бути притягнутий до дисциплінарної відповідальності за вчинення дисциплінарного проступку. Водночас, в 12 пунктах ч. 3 цієї статті наведений вичерпний перелік таких діянь, приміром: порушення вимог законодавства щодо оформлення висновку судового експерта; невиконання або неналежне виконання судовим експертом без поважних причин покладених на нього обов'язків, що стало підставою для постановлення судом окремої ухвали, в якій порушено питання щодо дисциплінарної відповідальності судового експерта тощо. За такі діяння передбачена дисциплінарна відповідальність у вигляді попередження; тимчасового, строком до одного року, зупинення строку дії документа, що підтверджує наявність кваліфікації судового експерта за відповідною



експертною спеціальністю; позбавлення кваліфікації судового експерта за відповідною експертною спеціальністю [1].

У разі завдання своїми діями майнової шкоди під час проведення експертизи експерт несе матеріальну відповідальність відповідно до чинного законодавства.

За неповагу до Конституційного Суду України з боку експерта, що полягала в злісному ухиленні від явки на засідання, пленарне засідання Сенату, Великої палати Конституційного Суду України або в непокоренні експерта розпорядженню головуючого чи в порушенні порядку під час таких засідань, а також за злісне ухилення експерта від явки в суд та до органів досудового розслідування чи прокурора під час досудового розслідування, експерт буде притягнутий до адміністративної відповідальності у вигляді штрафу за ч. 5, ч. 3 ст. 185-3, а також ст. 185-4 Кодексу України про адміністративні правопорушення відповідно [2].

За надання завідомо неправдивого висновку (тобто за внесення до висновку завідома перекручених фактів, надання неправильної оцінки, а також даних, що не відповідають дійсності), а також за відмову без поважних причин від виконання покладених на нього обов'язків, експерт несе кримінальну відповідальність відповідно до статей 384 та 385 Кримінального кодексу України. Причому за такі діяння, окрім штрафу, передбачено більш суворе покарання у вигляді виправних робіт на строк до двох років або арешту на строк до шести місяців [3].

Діяльність судового експерта вимагає від нього підвищеної відповідальності за свої дії. Залежно від суб'єктивних чи об'єктивних факторів, в чинному національному законодавстві передбачена дисциплінарна, цивільно-правова, адміністративна та найбільш суворая – кримінальна відповідальність.

#### СПИСОК ВИКОРИСТАНИХ ДЖЕРЕЛ:

1. Закон України «Про судову експертизу» від 25.02.1994 № 4038-XII URL : <https://zakon.rada.gov.ua/laws/show/4038-12#Text> (дата звернення: 04.04.2024).
2. Кодекс України про адміністративні правопорушення. Кодекс України; Закон, Кодекс від 07.12.1984 № 8073-X. URL: <https://zakon.rada.gov.ua/laws/show/80731-10#Text> (дата звернення: 05.04.2024).
3. Кримінальний кодекс України. Кодекс України; Закон, Кодекс від 05.04.2001 № 2341-III. URL: <https://zakon.rada.gov.ua/laws/show/2341-14#Text> (дата звернення: 05.04.2024).
4. Про зареєстровані кримінальні правопорушення та результати їх досудового розслідування. Генеральна прокуратура України. URL: <https://gp.gov.ua/ua/posts/pro-zareyestrovani-kriminalni-pravoporushennya-ta-rezultati-yih-dosudovogo-rozsliduvannya-2> (дата звернення: 04.04.2024).



**Рибчак Богдан Ігорович,**  
студент II курсу бакалаврату,  
група Бс-22-1,

факультет суспільних і прикладних наук,  
ЗВО «Університет Короля Данила»

**Науковий керівник:**

**Шевчук Мирослава Олегівна,**

кандидат хімічних наук, доцент кафедри архітектури та будівництва,  
ЗВО «Університет Короля Данила»,  
м. Івано-Франківськ, Україна

## ВИМОГИ ТА ПЕРСПЕКТИВНІ МЕТОДИ СЕСМОСТІЙКОГО БУДІВНИЦТВА В УКРАЇНІ

Сейсмостійке будівництво – це комплекс заходів, спрямованих на проектування, зведення та експлуатацію будівель та споруд, які здатні витримувати вплив землетрусів без значних пошкоджень або руйнувань.

Історія сейсмостійкого будівництва сягає давнини, але значний прогрес у цій галузі був досягнутий в останні століття. Особливо після того, як були вивчені наслідки значних землетрусів та вироблені нові технології для підвищення стійкості будівель до сейсмічних дій. Сучасні технології, такі як комп'ютерне моделювання та симуляція, дозволяють інженерам ще ефективніше працювати над сейсмостійкими конструкціями. Крім того, розроблені строгі будівельні нормативи та стандарти, які враховують сейсмічну активність регіону при плануванні та будівництві.

Загалом, історія сейсмостійкого будівництва свідчить про постійний прогрес у розумінні сейсмічних явищ та розвитку технологій для забезпечення безпеки будівель і життя людей під час землетрусів [1].

### Зони інтенсивності струшувань на середніх ґрунтах у балах макросейсмічної шкали MSK-64

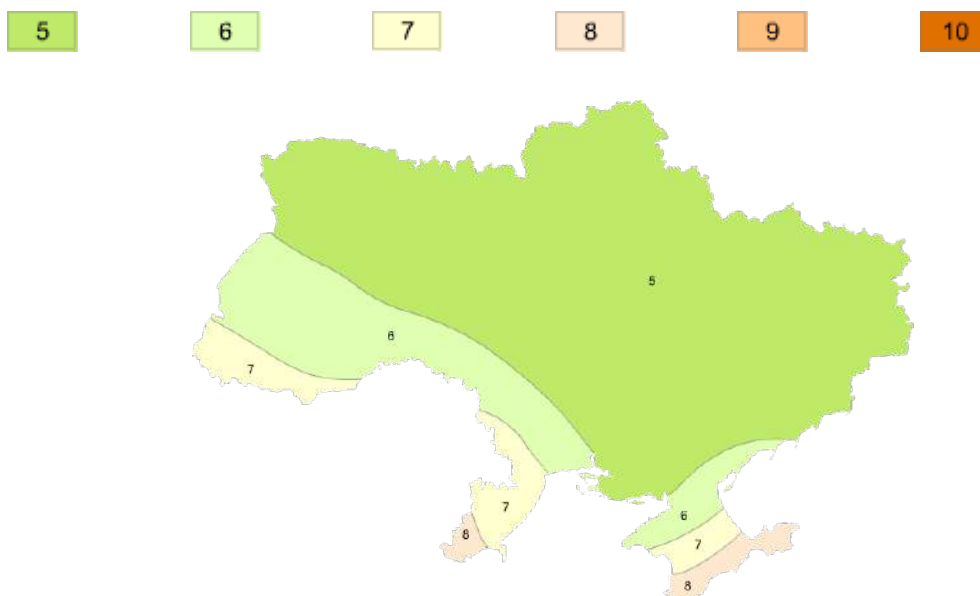

• **8 зона:** Ця зона характеризується високою сейсмічною активністю (8 балів і більше). До неї відноситься південний захід Криму.

• **7 зона:** Ця зона має сильну сейсмічну активність (7-8 балів). До неї відносяться інші частини Криму, південна частина Закарпатської області та північна частина Одеської області.





• **6 зона:** Ця зона має помірну сейсмічну активність (6-7 балів). До неї відносяться більшість території Закарпатської, Івано-Франківської, Чернівецької, Хмельницької, Вінницької, Миколаївської областей.

• **5 зона:** Ця зона має низьку сейсмічну активність (4-6 балів). До неї відносяться решта території України.

Сучасне будівництво невіддільне від сейсмостійкого підходу, особливо в сейсмічно небезпечних районах. Сейсмостійкі споруди спроектовані та побудовані таким чином, щоб витримувати сильні землетруси, мінімізуючи ризики для людей і майна. Країни, розташовані в сейсмічно активних зонах, особливо схильні до такого ризику. Сейсмостійке будівництво виникло як відповідь на необхідність захисту споруд від цих руйнівних сил [2].

#### **Вимоги до сейсмостійкого будівництва.**

В Україні основним документом, що регулює сейсмостійке будівництво, є ДБН В.1.1-12 2014 «Будівництво у сейсмічних районах України». Ці норми визначають вимоги до сейсмостійкого проектування, будівництва та експлуатації споруд у сейсмічних районах.

1. **Сейсмостійкі конструкції:** Конструкція сейсмостійких споруд повинна забезпечувати здатність витримувати сейсмічні навантаження без руйнування або значних пошкоджень. Особлива увага приділяється проектуванню фундаментів, колон, балок і перекриттів.

2. **Детальний аналіз сейсмічної небезпеки:** Перед початком будівництва проводиться детальний аналіз сейсмічної небезпеки в районі будівництва. Цей аналіз дозволяє визначити очікувану силу землетрусів, а також їхню частоту.

3. **Контроль якості будівництва:** Сейсмостійке будівництво вимагає суворого контролю якості на всіх етапах будівництва. Особливо важливо забезпечити правильну установку сейсмостійких елементів, а також відповідність будівельних матеріалів проектним характеристикам.

#### **Наслідки ігнорування сейсмостійкого будівництва:**

• **Загибель людей:** Недотримання норм сейсмостійкого будівництва може призвести до трагічних наслідків, коли під час землетрусу обвалюються будівлі, забираючи життя людей.

• **Загибель людей:** Недотримання норм сейсмостійкого будівництва може призвести до трагічних наслідків, коли під час землетрусу обвалюються будівлі, забираючи життя людей.

• **Значні збитки:** Нестійкі до землетрусів будівлі **знищуються**, що призводить до величезних економічних втрат.

• **Соціальні проблеми:** Землетруси, які руйнують цілі міста, **дестабілізують суспільство**, спричиняючи вимушене переселення людей, перевантаження соціальних служб та гальмуючи економічний розвиток.

**Висновок.** Сейсмостійке будівництво є життєво важливим в сейсмічно активних районах, де землетруси можуть завдати величезної шкоди. Використання сейсмостійких методів проектування, будівництва та експлуатації споруд дозволяє захистити людей, майно та інфраструктуру від руйнівних наслідків землетрусів. Дотримання державних будівельних норм і суворий контроль якості гарантують надійність і довговічність сейсмостійких споруд [3].

#### **СПИСОК ВИКОРИСТАНИХ ДЖЕРЕЛ:**

1. Історія сейсмостійкого будівництва. URL: <https://reporter.zp.ua/sejsmostijke-budivnictvo-dovidka-l-uk.html>
2. Характеристика інтенсивності сейсмічних зон. URL: <http://www.niisk.com/naukovo-tekhchna-d-yaln-st/bazov-napryami/seysmost-yke-bud-vnistvo-.php>
3. Вимоги, наслідки ігнорування та важливість даного будівництва. URL: [https://uk.wikipedia.org/wiki/%D0%A1%D0%B5%D0%B9%D1%81%D0%BC%D0%BE%D1%81%D1%82%D1%96%D0%B9%D0%BA%D0%B5\\_%D0%B1%D1%83%D0%B4%D1%96%D0%B2%D0%BD%D0%B8%D1%86%D1%82%D0%B2%D0%BE](https://uk.wikipedia.org/wiki/%D0%A1%D0%B5%D0%B9%D1%81%D0%BC%D0%BE%D1%81%D1%82%D1%96%D0%B9%D0%BA%D0%B5_%D0%B1%D1%83%D0%B4%D1%96%D0%B2%D0%BD%D0%B8%D1%86%D1%82%D0%B2%D0%BE)



*Рокетський Роман Богданович,*

*студент II курсу*

*спеціальності «Інженерія програмного забезпечення»,*

*ЗВО «Університет Короля Данила»*

**Науковий керівник:**

*Штогрин Дмитро Анатолійович,*

*викладач кафедри інформаційних технологій,*

*ЗВО «Університет Короля Данила»,*

*м. Івано-Франківськ, Україна*

## **РОЗРОБКА ПРОГРАМНОГО ЗАБЕЗПЕЧЕННЯ ДЛЯ ОБРОБКИ ЗОБРАЖЕНЬ ТА ВІДЕО З ВИКОРИСТАННЯМ КОМП'ЮТЕРНОГО ЗОРУ ТА МАШИННОГО НАВЧАННЯ**

Сучасні методи обробки зображень і відео, що базуються на комп'ютерному зорі та машинному навчанні, реалізуються за допомогою різноманітних передових технологій. Наприклад, для розв'язання завдань розпізнавання об'єктів та вимірювання їх параметрів часто використовують алгоритми детекції облич, визначення ключових точок, а також алгоритми відстеження об'єктів у часі. Ці методи дозволяють автоматично аналізувати великі масиви візуальних даних та отримувати з них корисну інформацію. Наприклад, у медицині програмне забезпечення може аналізувати рентгенівські знімки чи зображення з магнітно-резонансної томографії для виявлення патологічних змін або визначення стадій захворювань. Використання методів комп'ютерного зору та машинного навчання полегшує точну сегментацію органів та тканин, що відзначається як важлива перевага у підвищенні точності діагностики.

Згорткові нейронні мережі (Convolutional Neural Networks, CNNs) є особливим типом штучних нейронних мереж, розроблених спеціально для обробки візуальних даних, таких як зображення або відео. Основний принцип роботи згорткових нейронних мереж полягає у застосуванні фільтрів (які називаються ядром) до вхідних даних для виявлення різних візуальних ознак, таких як риси обличчя, краї об'єктів або текстури. Кожен згортковий шар мережі має набір фільтрів, які переміщуються по вхідних даних, виконуючи операцію згортки, і створюють карту ознак. Після цього застосовують операцію пулінгу для зменшення розмірності карти ознак, що допомагає знизити обчислювальну складність та запобігає перенавчанню [2].

Важливою характеристикою згорткових нейронних мереж є їхня здатність автоматично вивчати ознаки на різних рівнях абстракції. Наприклад, перші шари мережі можуть вивчати низькорівневі ознаки, такі як лінії або кути, тоді як на більш глибоких шарах мережі можуть виявлятися більш складні ознаки, такі як обличчя або об'єкти. Ця ієрархічна структура дозволяє згортковим нейронним мережам ефективно розпізнавати та класифікувати об'єкти на зображеннях, що робить їх особливо корисними у сферах комп'ютерного зору, розпізнавання образів та аналізу візуальних даних.

У сфері безпеки програмне забезпечення використовує аналіз відео з камер спостереження для автоматичного виявлення підозрілих об'єктів або незвичайної поведінки. Наприклад, системи виявлення аномальної поведінки ідентифікують потенційно небезпечні ситуації, та повідомляють відповідні служби для реагування. В обробці зображень та відео застосовуються різноманітні методи та технології, серед яких ключове значення має комп'ютерний зір та машинне навчання. Ці методи дозволяють досягти високої точності та ефективності в обробці великих обсягів візуальних даних. Зокрема, згорткові нейронні мережі виявляються особливо ефективними для класифікації зображень та відео, а також для виявлення об'єктів на них.

Семантична сегментація є ключовим елементом у сфері обробки зображень і відео з використанням комп'ютерного зору та машинного навчання. Цей метод дозволяє точно визначати клас кожного пікселя на зображенні або відео і виявляється незамінним у таких сферах, як медицина, автономне водіння та інші. Наприклад, в медицині семантична сегментація допомагає



точно визначити різні структури на медичних зображеннях, що є критичним для правильної діагностики та лікування. В автономному водінні цей метод забезпечує розпізнавання дорожніх знаків, пішоходів та інших об'єктів на дорозі, що дозволяє системі автопілота приймати правильні рішення у реальному часі [4].

Огляд існуючих методів та технологій у сфері семантичної сегментації є критичним для розуміння потенціалу комп'ютерного зору та машинного навчання в обробці зображень та відео. Методологія розробки програмного забезпечення буде базуватися на передових методах обробки зображень та відео з використанням комп'ютерного зору та машинного навчання. Основним методом буде застосування згорткових нейронних мереж (CNN), які ефективно використовуються для класифікації, виявлення та відстеження об'єктів на зображеннях та відео. Для сегментації зображень буде використовуватися архітектура U-Net або подібні, що дозволяють точно визначати клас кожного пікселя на зображенні.

У якості основної мови програмування буде обрано Python через його широкий вибір спеціалізованих бібліотек, що сприяють розробці програмного забезпечення для обробки зображень та машинного навчання. Такі бібліотеки, як TensorFlow, PyTorch, scikit-learn та Keras, надають велику кількість готових функцій і інструментів, що значно спрощують процес розробки і забезпечують високу швидкість розробки.

CUDA (Compute Unified Device Architecture) – це платформа паралельних обчислень і модель інтерфейсу прикладного програмування (API), розроблена компанією NVIDIA для використання відеопроцесорів у широкому спектрі завдань обробки даних. Вона дозволяє програмістам використовувати відеокарти для виконання різноманітних завдань обробки зображень та відео паралельно, що призводить до збільшення швидкості та ефективності цих операцій. CUDA особливо корисна у галузях, де потрібно обробляти великі обсяги візуальних даних, таких як медицина, безпека, автономне водіння та інші [1].

Для розробки програмного забезпечення з використанням CUDA розробники можуть користуватися різноманітними інструментами та бібліотеками, такими як TensorFlow, PyTorch, scikit-learn та Keras. Ці інструменти надають зручний інтерфейс та готові функції для використання можливостей CUDA, що дозволяє розробникам швидко реалізувати складні алгоритми обробки візуальних даних та відео [3].

Розробка програмного забезпечення для аналізу графічних матеріалів, таких як зображення та відео, може включати розгляд конкретних методів обробки, таких як фільтри Собеля. Фільтри Собеля є ефективним інструментом для виявлення границь на зображеннях шляхом обчислення градієнтів інтенсивності пікселів. Ці фільтри широко використовуються для виконання операцій обробки зображень, таких як виявлення контурів та розпізнавання об'єктів [6].

Наприклад, у галузі медицини програмне забезпечення може використовуватися для аналізу рентгенівських знімків шляхом застосування фільтрів Собеля для виявлення кісткових структур або патологічних змін. Також, в області безпеки, програмне забезпечення може аналізувати відео з камер спостереження за допомогою фільтрів Собеля для виявлення рухомих об'єктів або незвичайної активності.

Додаткові приклади розробки програмного забезпечення можуть включати використання згорткових нейронних мереж для класифікації об'єктів на зображеннях та відео. Наприклад, програмне забезпечення може навчатися розпізнавати різні види тварин на зображеннях для допомоги в екологічних дослідженнях або для виявлення відсутності автентичних тварин у зоні обмеженого доступу. Можна розглянути застосування програмного забезпечення для аналізу поведінки людей на відео з метою виявлення аномальних ситуацій, таких як бійка або крадіжка. Алгоритми машинного навчання можуть навчитися розпізнавати певні моделі поведінки та автоматично сповіщати відповідні служби про потенційно небезпечні ситуації.

Крім того, важливим прикладом застосування програмного забезпечення для обробки зображень та відео є технологія автопілота в автомобілях, таких як Tesla. Системи автопілота використовуються для автоматичного керування автомобілем на основі даних з камер, радарів та інших сенсорів. Програмне забезпечення аналізує відеопотік з камер та використовує філь-



три, включаючи фільтри Собеля, для виявлення дорожніх знаків, інших транспортних засобів та перешкод на дорозі. Наприклад, за допомогою фільтрів Собеля, програмне забезпечення може виявляти межі дороги та розпізнавати об'єкти, такі як інші автомобілі або пішоходи, для виявлення потенційно небезпечних ситуацій. Це допомагає системі автопілота приймати відповідні рішення щодо швидкості, руху, безпеки автомобіля та водія. Такі застосування програмного забезпечення для аналізу зображень та відео відображають потужний потенціал комп'ютерного зору та машинного навчання, в різних галузях, від медицини та безпеки до автомобільної промисловості [5].

#### СПИСОК ВИКОРИСТАНИХ ДЖЕРЕЛ:

1. Обчислення на GPU: Сфери застосування. URL: <https://introserv.com/ua/blog/obchislennya-na-gpu-sferi-zastosuvannya/> (дата звернення: 24.03.2024).
2. Згортова нейронна мережа – просте пояснення CNN та її застосування. URL: <https://evergreens.com.ua/ua/articles/cnn.html> (дата звернення: 27.03.2024).
3. Порівняння найкращих інструментів машинного навчання: TensorFlow, Keras, scikit-learn і PyTorch. URL: <https://www.zfort.com.ua/blog/porivnyannya-naikrashikh-instrumentiv-mashinnogo-navchannya-tensorflow-keras> (дата звернення: 24.03.2024).
4. Кейс-стаді: семантична сегментація в прикладах і деталях. URL: <https://www.facerua.com/kieis-stadi-siemantichna-sieghmientatsiia-v-prikladakh-i-dietaliakh/> (дата звернення: 24.03.2024).
5. How Tesla Uses and Improves Its AI for Autonomous Driving. URL: <https://www.enterpriseai.news/2023/03/08/how-tesla-uses-and-improves-its-ai-for-autonomous-driving/> (дата звернення: 26.03.2024).
6. Уроки комп'ютерного зору на Python + OpenCV. Фільтр Собеля. URL: <https://habr.com/ru/articles/654663/> (дата звернення: 26.03.2024).

*Рудніцький Олександр Михайлович,  
студент I курсу магістратури  
спеціальності «Дизайн»,  
ЗВО «Університет Короля Данила»  
Науковий керівник:*

*Матоліч Ірина Яремівна,  
завідувач кафедри дизайну,  
кандидат мистецтвознавства, доцент,  
ЗВО «Університет Короля Данила»,  
м. Івано-Франківськ, Україна*

#### ШТУЧНИЙ ІНТЕЛЕКТ У СФЕРІ ГРАФІЧНОГО ДИЗАЙНУ. ПЕРСПЕКТИВИ І ПОТЕНЦІАЛ ВИКОРИСТАННЯ

Однією із доволі важливих тем ХХІ століття для дизайнерів і спеціалістів різних сфер є активний розвиток штучного інтелекту. Стрімкий розвиток таких технологій змінює підхід до звичної роботи та веде до активного залучення у процес створення дизайну через переваги, котрі вона пропонує. Хоч і застосування ШІ у такому масштабі відбулося відносно недавно, однак сфера дизайну вже зазнала помітних змін.

Які переваги пропонує ШІ? Одним із найсуттєвіших є швидкість. На основі зібраної у процесі навчання інформації, ШІ здатний створити логотип, ілюстрацію т.д. за лічені хвилини.





Те ж саме стосується і окремих етапів чи елементів роботи, що позбавляє дизайнера потреби у виконанні повторюваних і тривалих завдань. Це сприяє концентрації уваги на концептуалізації, креативності, дослідженні нових ідей та більш важливих аспектах роботи і відповідно підтримувати високий рівень продуктивності [1].

Іншою помітною перевагою є робота алгоритмів ШІ з великою кількістю інформації. Завдяки швидкості її обробки та аналізу отриманої інформації про уподобання користувачів згенерований ШІ дизайн може стати більш персоналізованим. Відповідно це сприяє залучення клієнтів, пропонує кращий досвід взаємодії та формує більшу лояльність [3].

Окрім того, сформована ШІ база даних може допомогти самому дизайнеру не лише у створенні дизайну згідно уподобань клієнтів, але й допомогти орієнтуватися у сучасних паттернах і трендах. Її суттєвою перевагою є критично

важлива інформація, котра активно доповнюється і навчається з часом. Володіння нею дозволяє краще орієнтуватися на цільову аудиторію на ринку та робити більш зважені дизайнерські рішення, котрі веде до більш стратегічного і ефективного дизайну у сфері брендингу та маркетингу.

ШІ також пропонує засоби для дослідження нових та інноваційних можливостей у дизайні, пропонуючи рішення, котрі могли б навіть не розглядатися. Такі інструменти можуть привести до створення більш унікальних та вражаючих дизайнерських рішень, що дозволить брендам виділитися серед конкурентів [1].

Можна відмітити також і інші переваги, які несе з собою ШІ. Наприклад, зменшення кількості людських помилок, через постійне покращення точності, доступність 24/7, здатність приймати рішення швидко і раціонально та можливість ефективно комунікувати незалежно від комунікативних бар'єрів [4].

Перелічені переваги дозволяють переглянути підходи до розробки дизайну та включити його у звичний робочий процес. Розвиток ШІ може стати тим засобом, що дозволить дизайнерам не обмежуватися наявними вмінням, а сконцентруватися на розумінні дизайн системи. Таку машину слід розглядати не як заміну, а скоріше додатковий інструмент для дизайнера, колаборація з котрим може створити нові можливості для дослідження дизайну з міждисциплінарної перспективи, відкрити нові джерела для натхнення та створювати інноваційні та високоякісні рішення [2].

Хоча робота з ШІ не обмежена лише перевагами. Зокрема можна виділити і проблемні сторони серед яких є його безпосереднє впровадження, тобто вартість, яка може бути непропорційно високою чи недоступною для малого бізнесу чи дизайнерів-фрілансерів [1].

Протилежною стороною впровадження ШІ є, навпаки, більша залежність від машин. Якщо процес створення дизайну покладається на їх використання, то це може негативно вплинути на розвиток навичок самих дизайнерів, які будуть покладатися на отриманий нею результат, аніж прояву власного креативного підходу. Не слід забувати і про те, що машини можуть робити помилки чи вийти зладу без відповідного нагляду за ними [4].

Продовжуючи проблему креатива, процес генерування покладається на алгоритми, що заважають виникненню унікальних і креативних рішень, що веде до узагальнення дизайну з відсутньою індивідуальністю та різноманіттям. Автоматизація дозволяє скоротити час роботи, однак такий підхід не завжди здатен підтримувати рівень креативу на рівні з людськими дизайнерами. Також алгоритми ШІ чудово працює з добре відомою чи іноді доволі упередженою базою даних, що веде до неточних і некоректних результатів чи то у створенні дизайнерських рішень чи отриманні хибної інформації.

Окремо можна виділити питання робочих місць. Щоразу, нові досягнення ШІ дозволяють замінити дедалі більше людських дизайнерів, що веде до втрати людської креативності і навичок у цій сфері. Те ж саме стосується технічних обмежень, що не дозволяють передати усю глибину людських емоцій та створювати певний настрій, чи етичних питань, котрі стосуються регулюванню проблеми авторського права на твори, що створені ШІ [1].

Підсумовуючи, можна сказати, що хоч ШІ має проблеми з впровадженням, його загаль-





ний потенціал розвитку є суттєвим для сфери дизайну, оскільки він відкриває новий підхід до створення дизайнерських рішень. Швидкість реалізації рішень, зменшення робочого процесу і доступ до великої бази даних є важливим не лише для окремих дизайнерів, але й цілих компаній, тому навіть наявність певних недоліків навряд чи буде мати негативні тенденції для цього нового тренду. Однак, у будь-якому випадку ці технології будуть поширюватися і розвиватися надалі та, можливо, стануть обов'язковою для вивчення темою для дизайнерів, оскільки переваги машини можуть суттєво доповнити їх уміння.

#### СПИСОК ВИКОРИСТАНИХ ДЖЕРЕЛ:

1. Baha Mustafa. The Impact of Artificial Intelligence on the Graphic Design Industry: веб-сайт. URL: [https://www.researchgate.net/publication/376450686\\_The\\_Impact\\_of\\_Artificial\\_Intelligence\\_on\\_the\\_Graphic\\_Design\\_Industry](https://www.researchgate.net/publication/376450686_The_Impact_of_Artificial_Intelligence_on_the_Graphic_Design_Industry) (дата звернення: 25.03.2024).
2. Hu Yin, Zipeng Zhang, Yuanyuan Liu. The Exploration of Integrating the Midjourney Artificial Intelligence Generated Content Tool into Design Systems to Direct Designers towards Future-Oriented Innovation: веб-сайт. URL: <https://doi.org/10.3390/systems11120566> (дата звернення: 25.03.2024).
3. Pehtlada Chanchamnan, Soeng San. Design in the age of Artificial Intelligence: A literature review on the enhancement of User Experience Design with AI: веб-сайт. URL: <https://doi.org/10.13140/RG.2.2.33028.91523> (дата звернення: 25.03.2024).
4. Rezk Sara Mohammed Mamdouh. The Role of Artificial Intelligence in Graphic Design. *Journal of Art, Design and Music*: Vol. 2: Iss. 1. 2023. URL: <https://doi.org/10.55554/2785-9649.1005> (дата звернення: 25.03.2024).

**Савчук Володимир Романович,**

*студент IV курсу*

*спеціальності «Інженерія програмного забезпечення»,*

*ЗВО «Університет Короля Данила»*

**Науковий керівник:**

**Витвицький Роман Ігорович,**

*асистент кафедри інформаційних технологій,*

*ЗВО «Університет Короля Данила»,*

*м. Івано-Франківськ, Україна*

#### ВЕБСАЙТ ЯК ІНСТРУМЕНТ ПОКРАЩЕННЯ БІЗНЕС-РЕЗУЛЬТАТІВ

У сучасному світі, де технології та Інтернет відіграють ключову роль у способах ведення бізнесу, вебсайт стає важливим інструментом для покращення бізнес-результатів. Навіть найменші компанії розуміють, що онлайн-присутність може визначити їхню успішність у конкурентному середовищі.

Створення довіри та приваблення клієнтів.

Перше враження завжди має велике значення, особливо в Інтернеті. Вебсайт допомагає компаніям створити довіру серед своїх клієнтів. Професійний та зручний вебсайт зі зрозумілою навігацією та інформацією дозволяє клієнтам легко знаходити потрібну інформацію про товари або послуги. Більше того, якщо вебсайт має позитивні відгуки та рекомендації, це підвищує довіру до бренду. Таким чином, вебсайт допомагає привабити нових клієнтів та зберегти існуючих.

Розширення аудиторії та реклама.



Однією із основних переваг наявності вебсайту та інших вебплатформ для будь-якого бізнесу є зручність у рекламі. У наш час існують такі сервіси, як Google AdSense та Facebook Ad Manager, які дозволяють просувати свої послуги і товари потенційним клієнтам за допомогою таргетованої реклами, що є ефективнішою за класичні оголошення. Таким чином, з високою вірогідністю послугами бізнесу скористаються нові клієнти, які раніше не мали можливості про нього дізнатися.

Поширення інтернету:

Згідно з дослідженнями, близько 82% українців використовують Інтернет хоча б раз на тиждень, а приблизно 72% проводять в мережі більше 4 годин на день. Тому для багатьох людей є важливим фактором переглянути асортимент послуг, товарів та всю необхідну інформацію онлайн у зручний для себе час. На рисунку 1 зображена діаграма з відсотками опитування 2000 українців.

Також варто зауважити що із зростанням віку зменшується відсоток активних користувачів інтернетом. Найрідше користуються інтернетом українці 70+ (27%). Натомість найчастіше використовують інтернет українці віком від 18 до 49 років.

### Як часто користуєтесь інтернетом?



Рис. 1. Результати опитування українців.

Покращення обслуговування клієнтів та збільшення лояльності.

Вебсайт також є важливим інструментом для покращення обслуговування клієнтів. На ньому можна розмістити розділ з часто задаваними питаннями (FAQ), контактну інформацію, форми зворотного зв'язку та онлайн-чат для оперативного вирішення питань клієнтів. Це дозволяє забезпечити високий рівень сервісу та підтримки, що, в свою чергу, сприяє збільшенню лояльності клієнтів.

Збільшення продажів та прибутку.

Один з найважливіших аспектів вебсайту для бізнесу – це його потенціал для збільшення продажів та прибутку. Він дозволяє проводити онлайн-продажі, приймати замовлення та оплату безпосередньо через Інтернет, що робить процес купівлі зручним для клієнтів. Додатково, вебсайт може використовуватися для проведення рекламних кампаній, акцій та розсилки промо-кодів, що також стимулює зростання продажів.

### СПИСОК ВИКОРИСТАНИХ ДЖЕРЕЛ:

1. Київський міжнародний інститут соціології. URL: <https://www.kiis.com.ua/?lang=ukr&cat=reports&id=1115&page=1>
2. Investory News. URL: <https://investory.news/doslidzhennya-skilki-chasu-provodyat-ukrainci-v-interneti/>



*Савчук Вікторія Іванівна,  
студентка IV курсу  
спеціальності «Туризм»,  
Івано-Франківський національний  
технічний університет нафти і газу*

**Науковий керівник:**  
*Коробейникова Ярослава Степанівна,  
в. о. завідувача кафедри туризму, рекреації  
та регіонального розвитку,  
Івано-Франківський національний  
технічний університет нафти і газу,  
кандидат геологічних наук, доцент,  
м. Івано-Франківськ, Україна*

## **ОБ'ЄКТИ КРЕАТИВНИХ ІНДУСТРІЙ ІВАНО-ФРАНКІВСЬКА ЯК ТУРИСТИЧНІ ЛОКАЦІЇ**

Сучасний туризм постійно перебуває в пошуку нових цікавих туристичних локацій, адже сучасний турист є доволі вибагливим стосовно вибору туристичних пропозицій. Традиційно об'єктами туристичних відвідувань є об'єкти історико-культурної чи природної спадщини. Проте на світовому ринку появилися новоутворені туристичні локації, серед яких можна відзначити підприємства креативних індустрій та крафтові виробництва.

Сектор креативних індустрій щорічно спричиняє мільйони туристичних поїздок по всьому світу, в сучасному туризмі часто саме ця сфера спонукає людей до подорожей. З іншого боку туристична діяльність на підприємствах креативних індустрій дає їм можливість ставати більш відомими та впізнаваними та є доповнюючим напрямком маркетингової діяльності. З цією метою пропонується розробити туристичний маршрут підприємствами креативних індустрій Івано-Франківська, оскільки у місті ця сфера є доволі розвинутою. Головним орієнтиром для відбору об'єктів у формуванні туристичного маршруту є пошук підприємств креативної індустрії, на яких відбулося не тільки реалізація нових креативних ідей, але і їхнє належне презентування для туристів, тобто об'єкти мають мати туристичну атрактивність. Зараз практично кожен обласний центр України має креативні простори різних типів, в місті Івано-Франківську найбільш відомий – це ревіталізація заводу «Промприлад» із перетворенням його на хаб творчості та бізнесу. Це проект, який підвищує рівень культури і креативності в місті, і який концентрує цих людей на такому майданчику. Інноваційне середовище поєднує найкращі світові освітні практики та методики, креативні підходи для засвоєння нових знань. Тут відбуваються різні події, зокрема, концерти та зустрічі з відомими людьми, презентації книг та інших креативних проектів. В межах простору можна замовити окрему екскурсійну програму.

Серед креативних просторів слід відзначити громадський простір «Urban Space 100», у якому є не просто ресторан, а й декілька інших функцій, зокрема радіо. «Urban Space 100» – це своєрідне місце зустрічі тих, хто вважає, що Івано-Франківськ має бути комфортним для життя: технологічним, зеленим, відповідати інтересам громади міста [1]. Також там можна придбати унікальні місцеві сувеніри.

Підземний перехід «Вагабундо» – це великий незалежний сучасний мистецький простір, що знаходиться в середмісті Івано-Франківська. Це самозаглиблений мистецький стаціонар, укомплектований всім необхідним великий незалежний сучасний простір, що знаходиться при вході у пішохідний центр Івано-Франківська, але непомітний зовні. У «Вагабундо» можна доторкнутись до сучасного мистецтва в його різноманітних проявах, насолодитися спілкуванням із творчими людьми, митцями, креативними особистостями.

В Івано-Франківську є унікальний заклад харчування – ресторан-театр «Кабуки». В



ексклюзивному ресторані-театрі відвідувачі закладу мають змогу не лише спробувати страви високої японської кухні, але й насолоджуватися грою різноманітних акторів, співом, танцями, осягнути мистецтво приготування ролів та суші, складання оригамі, прийняти участь у чайній церемонії [2].

В Івано-Франківську є також підприємства креативних індустрій у сфері моди. У червні 2022 у місті відкрився простір українських брендів одягу, взуття та аксесуарів «Вільна.Я». У просторі «Вільна.Я» представлені як знані та відомі бренди, так і нові імена та молоді модельєри, але кожен зі своїм впізнаваним стилем. Крім того, у просторі періодично проводиться рорip-store з новими цікавими брендами, найкращі з яких потім будуть представлені на постійній основі. Отже, простір «Вільна.Я» – це місце трансформацій, зустрічі творчих людей та народження нових ідей. Такий простір в місті – це перший крок на шляху до реалізації грандіозних планів проекту «Вільна.Я» [3]. Проект «Вільна.Я», у першу чергу, має соціальну складову, а саме сприяння розвитку української моди та підтримка українського виробника, адже зараз як і будь-якому іншому бізнесу доводиться непросто. Значний внесок у розвиток креативної індустрії у сфері моди зробила франківська дизайнерка Соломія Бутковська – засновниця бренду одягу. «МІҮО». Молода дизайнерка здобула премію на Всеукраїнському конкурсі «Погляд у майбутнє», презентуючи власний бренд.

Ще однією локацією, де розвиваються креативні індустрії міста Івано-Франківськ є фортечна галерея «Бастіон», яка складається з тераси для прогулянок та власне галереї. У галереї проходять змінні виставки різних напрямів мистецтва: графіки, живопису, скульптури та фотографії, а також відбуваються презентації книг та літературні читання. На площі проходять різноманітні фестивалі, у тому числі, міжнародний фестиваль «Свято ковалів». Крім того, у фортечній галереї «Бастіон» можна безплатно подивитись кінострічку про історію Станиславівської фортеці [4].

Заслугує на увагу кав'ярня-крамниця «Цар-хліб» з «живими вітринами» та ароматною випічкою в самому центрі міста та є одним із яскравих прикладів підприємства креативної індустрії. Цікавий інтер'єр закладу виконаний у пастельних тонах, а родзинкою є «живі вітрини» з іграшковими кухарями, які привезені з Данії.

«Асортиментна кімната» – це галерея сучасного мистецтва в Івано-Франківську. Основний напрям діяльності – дослідження місцевого «асортименту» у місті та околицях, а також висвітлення локальних імен через сучасні мистецькі практики. Простір «Асортиментна кімната» регулярно організовує виставки, резиденції, навчальні програми та музичні заходи. Куратори галереї зазначають, що їхня ініціатива постійно змінюється та розвивається [5].

Таким чином, у результаті проведеного дослідження було обрано 8 підприємств креативних індустрій, які працюють на території міста Івано-Франківська, а саме: громадський простір «Urban Space 100» (вулиця Михайла Грушевського, 19); ресторан-театр «Кабукі» (вулиця Короля Данила, 16В); - фортечну галерею «Бастіон» (фортечний провулок, 1); простір українських брендів «Вільна.Я» (вулиця Бельведерська, 10а); крамницю-кав'ярню «Цар-хліб» (вулиця Галицька, 3а); майстерню-шоурум франківського бренду одягу «МІҮО» (вулиця Леся Курбаса, 4); галерею сучасного мистецтва «Асортиментна кімната» (вулиця Січових стрільців, 17); інноваційний центр «Промприлад. Реновація» (вулиця Української Перемоги, 23). Для туристичного маршруту підприємствами креативних індустрій міста Івано-Франківськ було обрано лінійну схему (рис.1), тобто шлях руху туристів, коли його початок і закінчення відбуваються в різних географічних пунктах перебування.



Рисунок 1. Туристичний маршрут на основі об'єктів креативних індустрій у місті Івано-Франківську.

Так, початковим пунктом розробленого туристичного маршруту є громадський простір «Urban Space 100», а кінцевим – інноваційний центр «Промприлад.Реновація». Основні пункти туристичного маршруту підприємствами креативних індустрій міста Івано-Франківськ: громадський простір «Urban Space 100» – фортечна галерея «Бастіон» – простір українських брендів «Вільна.Я» – ресторан-театр «Кабуки» – крамниця-кав'ярня «Цар-хліб» – майстерня-шоурум франківського бренду одягу «MIYO» – галерея сучасного мистецтва «Асортиментна кімната» – інноваційний центр «Промприлад.Реновація». Особливістю туристичного маршруту підприємствами креативних індустрій міста є те, що він включає не просто цікаві з точки зору туризму об'єкти, а підприємства, які сприяють розвитку тієї чи іншої сфери креативної індустрії не лише міста Івано-Франківськ, а й України загалом. Загальна протяжність туристичного маршруту підприємствами креативних індустрій міста Івано-Франківськ становить 3,5 км. Для маршруту було обрано туристичні об'єкти, які знаходяться в межах пішохідної доступності, тому він підходить як для пішохідних, так і велосипедних екскурсій. Крім того, варто зауважити, що локації, які зазначені в маршруті можуть стати основою з якої можна сформува-ти, наприклад туристичну програму 2-денного туру або кілька екскурсій різного спрямування або в різній комбінації, або ж об'єднати в екскурсійну програму підприємства, які займаються одним із видів креативних індустрій.

#### СПИСОК ВИКОРИСТАНИХ ДЖЕРЕЛ:

1. Офіційний сайт «Urban Space 100». URL: [https://www.urbanspace.if.ua/uk#urban\\_space](https://www.urbanspace.if.ua/uk#urban_space)
2. Офіційний сайт ресторан-театр «Кабуки». URL: <https://kabukifamily.choiceqr.com/>
3. Вільна.я: простір українських брендів в Івано-Франківську : веб-сайт Best People Club. URL: <https://bestpeopleclub.com/vilna-ya-prostir-ukrayinskih-brendiv-v-ivano-frankivsku.html>
4. Офіційний сайт Фортечна галерея «Бастіон». URL: <http://www.bastion-if.com.ua/uk/news>
5. Офіційний сайт Асортиментна кімната. URL: <https://asortymentna-kimnata.space/>

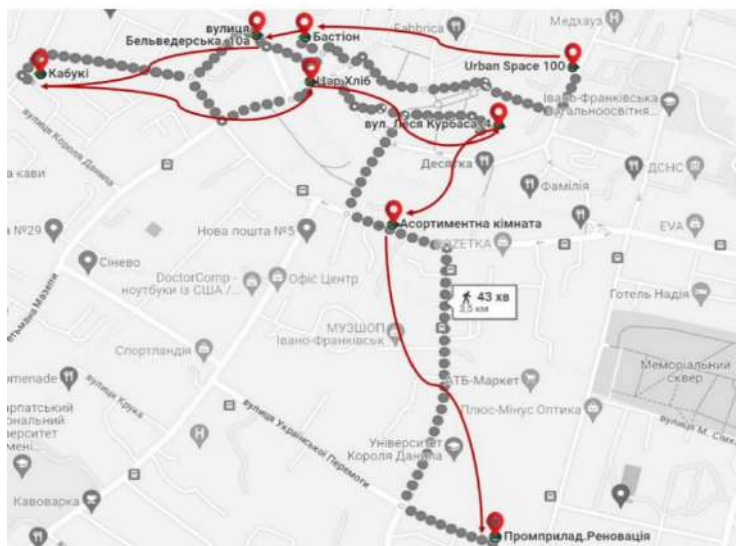



*Свищук Софія Богданівна,*

*студентка II курсу*

*спеціальності «Архітектура та містобудування»,  
Фаховий коледж ЗВО «Університет Короля Данила»*

**Науковий керівник:**

**Мосюрчак Віктор Михайлович,**

*викладач математики та комп'ютерних дисциплін,*

*спеціаліст вищої категорії, викладач-методист,*

*Фаховий коледж ЗВО «Університет Короля Данила»,*

*м. Івано-Франківськ, Україна*

## ТЕНДЕНЦІЇ ТА ІННОВАЦІЇ В АРХІТЕКТУРІ Й БУДІВНИЦТВІ

Архітектура – мистецтво проектування, спорудження та художнього оздоблення будов, а також продукт такого проектування. Вона відображає культурні, соціальні, економічні та технологічні зміни, що відбулися в історії людства. У давнину, архітектура була нерозривно пов'язана з релігією та владою. Промислова революція принесла з собою зміни не тільки в технологіях, але й у архітектурі. Виникнення нових матеріалів, таких як залізо, сталь та скло, а також нових технологій, дозволило створювати зовсім інші будівельні конструкції. Це був час народження сучасної архітектури [1].

Важливі архітектурні епохи:

- **Римська архітектура:** запозичила багато елементів від греків, але додала арки, склепіння та куполи.
- **Готична архітектура:** характеризується високими стрімкими конструкціями, витонченими арками та розетами.
- **Ренесанс:** повернення до класичних ідеалів гармонії та пропорцій. Відродження античної культури.
- **Бароко та рококо:** епоха декоративного мистецтва з багатим орнаментом, динамічними формами та контрастами.
- **Класицизм:** реакція на бароко, повернення до стриманості та простоти.
- **Модернізм:** орієнтація на функціоналізм, використання нових матеріалів та технологій.
- **Постмодернізм:** змішування стилів, іронічний підхід до традицій, експерименти з формою.

Ця різноманітність стилів та епох є свідченням невтомного пошуку людиною нових способів вираження через архітектуру, адаптації до змін у суспільстві та використання новітніх технологій [2].

Детальніше хочу розповісти про бароко.

**Архітектура бароко** – це напрям у європейському мистецтві, який виник у XVI столітті. Так як і всюди, в архітектурі є свої тенденції та інновації. Архітектура бароко вирізняється просторовим розмахом, плавністю й складним поєднанням криволінійних форм, злиттям об'ємів у динамічну масу, багату на скульптурний декор. Часто зустрічаються розгорнуті колонади, пілястри. Куполи набувають складних форм, стають багатоярусними [3].

Слово «бароко» з італійської мови перекладається як «вибагливий», «хімерний» та походить від португальського «барока», тобто «перлина неправильної форми».

Культура бароко в Україні охоплює другу половину XVII – XVIII ст. Порівняно із Західною Європою стиль бароко в Україні поширився із значним запізненням. Українське бароко утверджувало образи, які характеризували колективні, суспільні, національні риси народу в цілому. Стиль бароко найвиразніше проявивсь у кам'яному будівництві [4].

Українське бароко XVII століття нерідко називають «козацьким».

У кам'яних спорудах Правобережжя переважало «загальноєвропейське» бароко, але і тут найвидатніші пам'ятки не позбавлені національної своєрідності (Успенський собор По-



чайвської лаври, собор св. Юра у Львові, а також Києво-Видубицький монастир, Покровський собор у Харкові та ін.).

«Козацький собор» древніший за саме козацтво. Першу відому п'ятиверху церкву збудував над могилою Бориса і Гліба у Вишгороді давньокиївський архітектор за наказом Ярослава Мудрого.

Такі хрещаті дерев'яні храми – типове явище в традиційному народному будівництві. Козацтво не вигадало тут нічого незвичайного, неймовірного чи небувалого. Його заслуга в тому, що цей, поширений з давніх часів, тип великої дерев'яної церкви, воно вдягло у камінь, прикрасило безліччю чудових пластичних мотивів, вдосконалило й підняло кілька споруд такого роду на рівень найдосконаліших виявів європейського архітектурного мистецтва.

Українське бароко відрізняється від західноєвропейського стриманішими орнаментами та спрощеними формами. В українській архітектурі отримало ще назву козацького бароко. Та найчастіше його називають мазепинським бароко, оскільки воно набуло найвищого свого розвитку та завершення в часи гетьманства Івана Мазепи. Культура й мистецтво посідали важливе місце в житті та діяльності гетьмана, а в своєму меценатстві Іван Мазепа не мав собі рівних в історії гетьманської України.

Мазепинська доба створила свій власний стиль, що мав прояви не лише в архітектурі, образотворчому мистецтві та літературі, але й в цілому культурному, і навіть побутовому житті гетьманської України. Це був близький родич західноєвропейського бароко, але одночасно й глибоко національний стиль.

Однак під мазепинським бароко розуміється нова епоха не лише в розвитку архітектурного стилю. Це взагалі бурхливий розвиток як мистецтва: архітектури, іконопису, портретного живопису, гравюри, художнього литва тощо, так і ремесла [6].



Приклад українського бароко

#### СПИСОК ВИКОРИСТАНИХ ДЖЕРЕЛ:

1. Архітектура. Вікіпедія : вебсайт. URL: <http://surl.li/rylfz> (дата звернення: 20.03.2024).
2. Системи промислової безпеки : вебсайт. URL: <http://surl.li/rylhp> (дата звернення: 20.03.2024).
3. Архітектура бароко. Вікіпедія : вебсайт. URL: <http://surl.li/ryljf> (дата звернення: 20.03.2024).
4. Архітектура бароко: вебсайт. URL: <http://surl.li/jhqm> (дата звернення: 20.03.2024).
5. Мистецтво бароко: архітектура, скульптура, живопис, декоративне мистецтво : вебсайт. URL: <http://surl.li/rylms> (дата звернення: 20.03.2024).
6. Архітектура українського бароко : вебсайт. URL: <http://surl.li/gldge> (дата звернення: 20.03.2024).



*Семенішин Аліна Михайлівна,*

*студентка II курсу*

*спеціальності «Інженерія програмного забезпечення»,*

*Фаховий коледж ЗВО «Університет Короля Данила»*

**Науковий керівник:**

*Гуляк Олександра Ярославівна,*

*викладач математики кафедри інформаційних технологій,*

*спеціаліст вищої категорії,*

*Фаховий коледж ЗВО «Університет Короля Данила»,*

*м. Івано-Франківськ, Україна*

## **ЗАСТОСУВАННЯ ШТУЧНОГО ІНТЕЛЕКТУ У ВИВЧЕННІ МАТЕМАТИКИ**

Штучний інтелект стає частиною нашого повсякденного життя, починаючи від інтелектуальних особистих помічників у смартфонах та закінчуючи функціями автоматичного керування автомобілями.

У сучасному освітньому середовищі використання штучного інтелекту є суттєвим фактором для покращення навчального процесу. Академічний світ стає більш зручним та персоналізованим завдяки різноманітним програмним рішенням. Це змінило спосіб навчання студентів та викладання працівників освіти, оскільки кожен має доступ та особистий підбір навчальних матеріалів через «розумні» пристрої.

Зараз в Україні триває реформа освіти з ключовою метою перетворення української освіти на інноваційне середовище, де учні та студенти зможуть розвивати ключові компетентності, необхідні для успішної життєдіяльності у сучасному світі, а науковці матимуть можливості та ресурси для проведення досліджень, що впливатимуть на соціально-економічний та інноваційний розвиток країни [7]. Цифрова трансформація освіти [9] є головним інструментом реформи, яка на першому етапі охоплює впровадження сучасних технологій в освітній процес, таких як інформаційні системи, мобільні пристрої та різноманітні гаджети.

Штучний інтелект, відповідно до Концепції розвитку штучного інтелекту в Україні [6] – це організована сукупність інформаційних технологій, із застосуванням якої можливо виконувати складні комплексні завдання шляхом використання системи наукових методів досліджень і алгоритмів обробки інформації, отриманої або самостійно створеної під час роботи, а також створювати та використовувати власні бази знань, моделі прийняття рішень, алгоритми роботи з інформацією та визначати способи досягнення поставлених завдань.

Штучний інтелект може бути використаний у навчанні для покращення якості навчання та забезпечення ефективного навчального процесу, а саме [8]:

системи індивідуального навчання: ШІ може бути використаний для створення систем індивідуального навчання, які аналізують стиль навчання кожного студента і пропонують персоналізований курс з математики. Ці системи можуть враховувати рівень знань студента, його інтереси та навчальний ритм, щоб забезпечити максимальну ефективність навчання;

автоматизована перевірка та оцінка завдань: ШІ може перевіряти правильність розв'язання задач з геометрії, алгебри, початків аналізу, тощо та оцінювати;

створення нових методів викладання: ШІ може бути використаний для створення нових методів викладання математики, таких як візуалізація складних математичних концепцій. Наприклад, деякі програми можуть створювати графіки та анімації, щоб допомогти студентам зрозуміти абстрактні математичні поняття.

генерація тестів та завдань: ШІ може створювати різноманітні тестові завдання, щоб допомогти студентам перевірити свої знання та краще підготуватися до екзаменів. Алгоритми можуть також створювати математичні завдання для розвитку креативності та розвитку мислення [10];

Нижче наведено найпопулярніші інструменти ШІ для вивчення математики:



Fetchy – це генеративна платформа на основі штучного інтелекту, розроблена спеціально для викладачів. Платформа дозволяє викладачам повністю розкрити свій педагогічний потенціал. Розробники прагнуть досягти цього шляхом спрощення та оптимізації безлічі завдань, з якими стикаються викладачі, включаючи моделювання цікавих уроків, створення інформаційних бюлетенів, генерування професійних електронних листів тощо. Використовуючи потужність штучного інтелекту, Fetchy дає змогу викладачам вдосконалювати свої методи навчання, оптимізувати управління часом і приймати впевнені та обґрунтовані рішення [2].

Plaito – виступає в ролі тренера, даючи підказки та пропозиції, щоб рухати студентів вперед, коли вони пишуть, дискутують і співпрацюють новими захоплюючими способами [4].

Querium – програма пропонує платформу штучного інтелекту, яка допомагає студентам оволодіти критичними навичками STEM, готуючи їх до коледжу та кар'єри. Платформа покладається на персоналізовані уроки та покрокову допомогу репетитора. Доведено, що віртуальний репетитор зі штучним інтелектом покращує швидкість, якість і аналіз навчання студентів, виводячи знання студентів на новий рівень. Штучний інтелект Querium також корисний для вчителів. Він аналізує відповіді та тривалість часу, необхідного для проходження уроків репетиторства, що допомагає викладачам отримати уявлення про навчальні звички студентів і області, які потрібно вдосконалити [5].

Century Tech – пропонує платформу штучного інтелекту, яка використовує когнітивну нейронауку та аналітику даних для побудови персоналізованих планів навчання для студентів. Платформа ШІ також відстежує прогрес учнів, вказуючи на прогалини в знаннях у навчанні. Потім він надає особисті рекомендації щодо вивчення та відгуки для кожного користувача. Що стосується викладачів, Century Tech допомагає їм отримати доступ до нових ресурсів, які скорочують час, необхідний для монотонних завдань, таких як планування та оцінювання [1].

Carnegie Learning – постачальник інноваційних освітніх технологій і рішень для навчальних планів, покладається на ШІ та машинне навчання у своїх навчальних платформах для учнів середньої школи та коледжів. Ці платформи пропонують багато унікальних рішень для математики, грамотності чи світових мов [3].

Отже, штучний інтелект в освіті – це невід'ємний інструмент як для студентів, так і для викладачів. Використання штучного інтелекту в навчанні математики відкриває безліч можливостей для покращення навчального процесу та розвитку цієї науки. З належним підходом та розвитком відповідних технологій, ШІ може стати невід'ємною частиною сучасного математичного навчання, допомагаючи учням засвоювати складні концепції та досягати високих результатів.

#### СПИСОК ВИКОРИСТАНИХ ДЖЕРЕЛ:

1. Century: Online Learning. English, Maths and Science. URL: <https://www.century.tech/> (дата звернення: 27.03.2024).
2. Fetchy – Every teacher's best friend. Fetchy – Every teacher's best friend. URL: <https://www.fetchy.com/> (дата звернення: 27.03.2024).
3. K-12 Education Solutions Provider. *Carnegie Learning*. URL: <https://www.carnegielearning.com> (дата звернення: 27.03.2024).
4. Plaito. URL: <https://www.plaito.ai/> (дата звернення: 27.03.2024).
5. Querium. URL: <https://querium.com/> (дата звернення: 27.03.2024).
6. Концепція розвитку штучного інтелекту в Україні: схвалено розпорядженням Кабінету Міністрів України від 2 грудня 2020 р. № 1556-р. URL: <https://zakon.rada.gov.ua/laws/show/1556-2020-%D1%80#Text> (дата звернення: 27.03.2024).
7. Концепція цифрової трансформації освіти і науки: МОН запрошує до громадського обговорення. URL: <https://mon.gov.ua/ua/news/konceptsiya-cifrovoyi-transformaciyi-osviti-i-nauki-mon-zaproshuye-dogromadskogo-obgovorennya> (дата звернення: 27.03.2024).
8. Кравець С. Як штучний інтелект трансформує сферу освіти. URL: <https://www.mathema.me/blog/shtuchnij-intelekt/>. (дата звернення: 27.03.2024).





9. Реформа освіти та науки. *Урядовий портал*. URL: <https://www.kmu.gov.ua/diyalnist/reformi/rozvitok-lyudskogo-kapitalu/reformaosviti> (дата звернення: 27.03.2024).
10. Черемісіна Л. О. Актуальність вивчення основ штучного інтелекту на інформатичних спеціальностях педагогічних університетів. *Науковий часопис Національного педагогічного університету імені М. П. Драгоманова*, 2012. №. 12. С. 211–213. URL: [http://nbuv.gov.ua/UJRN/Nchnpu\\_2\\_2012\\_12\\_33](http://nbuv.gov.ua/UJRN/Nchnpu_2_2012_12_33) (дата звернення: 27.03.2024).

*Семчук Андрій Сергійович,*  
*студент групи Акд-20-1,*  
*ЗВО «Університет Короля Данила»*  
**Науковий керівник:**  
*Савчук Андрій Іванович,*  
*кандидат архітектури,*  
*доцент кафедри архітектури та будівництва,*  
*ЗВО «Університет Короля Данила»,*  
*м. Івано-Франківськ*

## РЕВІТАЛІЗАЦІЯ ПОКИНУТОЇ ПРОМИСЛОВОЇ ТЕРИТОРІЇ НАДВІРНЯНСЬКОГО НАФТОПЕРЕГІННОГО ЗАВОДУ

*У дослідженні представлено концептуальне рішення ревіталізації Надвірнянського нафтоперегінного заводу «Надвірнянська фабрика нафти і парафіну» та викладено коротку історичну довідку про нього.*

**Історична довідка.** Будівництво заводу було пов'язане з розвитком нафтопромислу регіону в кін. XIX – на поч. XX ст. Про це свідчить перший договір на купівлю-продаж нафтоносної ділянки, укладеного 24 серпня 1900 року між Соломоном Грюнфельдом та Іваном Килиманом. Спочатку завод працював сезонно – тільки влітку, сировину переробляли у кустарних дистиляторах отримуючи гас. Зі зростанням обсягів виробництва і розвитком технологій, основні ресурси було спрямовано на виробництво бензину, що вимагало модернізації заводу. Проведені труби з Биткова та Пасічної перекачували нафту до заводу. Однак застаріле обладнання обмежувала його потужність місцевим ринком. Не перероблену нафту експортували за кордон, для переробки на більш сучасних заводах. Після окупації західноукраїнських земель радянськими військами у вересні 1939 року, підприємство перейшло у державну власність. У роки німецької окупації завод був частково виведений з ладу і не функціонував. Цінне обладнання було вивезено до Німеччини. Після визволення міста від окупації завод відновив свою роботу і в кінці 1944 року відновив свою потужність у 1150 т. нафти на місяць. Очільницею заводу стала Юлія Солдак.





Рис. 1. Фото та плани території заводу «Надвірнянська фабрика нафти і парафіну»  
 1. Архівне фото заводу 1934 р. [1]; 2. Теперішній стан території заводу; 3. План території заводу станом на 1935 р. 4. Співставлення первісних меж ділянки до сучасних.

У період з 1947 по 1953, 1955, 1968 роках обговорювалося закриття заводу через його нерентабельність. Завдяки наполегливості Юлії Солдак та працівників, завод вдалося врятувати. У 1954-55 роках проведено невелику реконструкцію. У листопаді 1958 року розпочалося обговорення щодо його розвитку і розширення. Станом на 23 лютого 1960 року Станіславський раднаргосп затвердив проект розширення Надвірнянського нафтопереробного заводу.

Після введення в експлуатацію нових корпусів, старі цехи поступово стали занепадати. Станом на зараз від первісних споруд зберігся лише цегляний одноповерховий будинок, який використовувався як склад.

Це типова пам'ятка промислової архітектури, характерної для кін. XIX – поч. XX ст. Він має риси сецесії, відтворені у поєднанні нетинькованої цегли та отинькованими деталями. Декоративні елементи утворюють рельєф виступаючими цеглинами а саме: підвіконними плитами, вертикальним та горизонтальним членуванням стін смугами, мандриками.

Завод знаходиться по вул. Панаса Мирного в м. Надвірна, Івано-Франківська обл. Розташований неподалік Надвірнянського залізничного вокзалу та автостанції №1. З інших боків територія оточена приватною та громадською забудовою.

Станом на сьогодні територія заводу покинута та не несе ніякої користі регіону. Уцілівші споруди на ділянці переважно датуються радянським періодом (1960-1970-ті рр.) та є одна будівля яка збереглася з початку XX ст. Значна частина цих споруд пошкодженні, а деякі зруйновані.

**Концепція ревіталізації заводу.** При розробці концептуального проекту територія була поділена на декілька функціональних частин (Рис. 2.): зона музейного комплексу; виставкова зона; офісні приміщення; зона кафе; зона парковки; будівельний хаб; зона для паркування вантажного транспорту. Будівлі які не підлягають відновленню та буде перетворено на нові об'єкти. Освітлення на території забезпечуватимуть вуличні ліхтарі, запроектовано парковку, створено інфраструктуру для швидкого та зручного доступу в будь-яку частину території.



Будівельний хаб (Рис. 3) стане ключовим елементом у відновленні та розвитку території. Він розміщується у південно-західній частині ділянки. У себе він включає складські приміщення, будівельні магазини та офісні приміщення.

Перший поверх розділений на два рівні та декілька зон, у першій буде розташований великий склад, для зберігання товарів та інвентарю. Поруч буде дворівневий магазин, з широким асортиментом товарів для будівництва. Також на цьому рівні є кімнати для персоналу. Площа першого поверху складає – 9 541,25 м<sup>2</sup>. Площа другого рівня – 2 712,68 м<sup>2</sup>. Другий та третій поверх будуть відведені для офісних приміщень під оренду. Це гарні рішення для компаній, які шукатимуть сучасні та комфортні офісні приміщення. На даху другого поверху розміщена дахова котельня. Площа другого поверху – 8 421,48 м<sup>2</sup>. Площа третього поверху – 6 026,04 м<sup>2</sup>.

Схема планування будівельного хабу

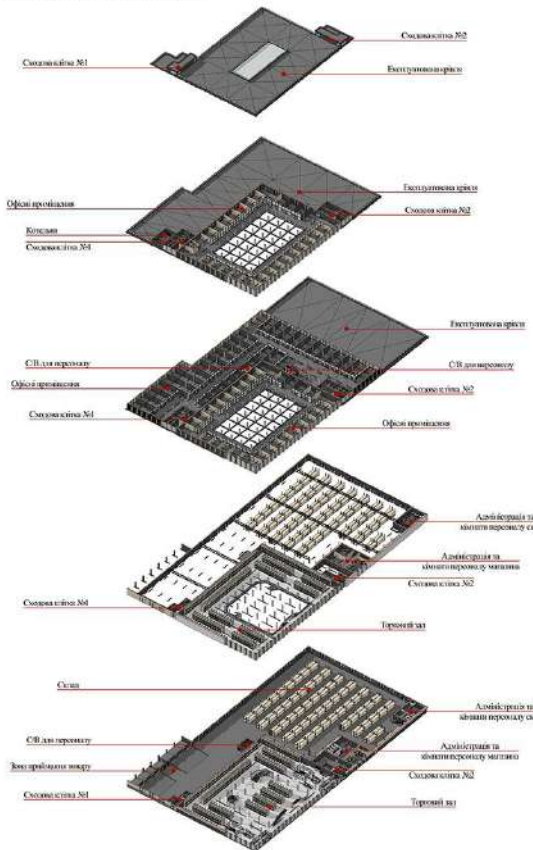

Концепція ревіталізації - Наддніпрявського Нафтопереробного заводу "Наддніпрявська фабрика нафти і парафіну"



Рис. 2. Схема функціональної організації території заводу.



Схема планування будівельного хабу

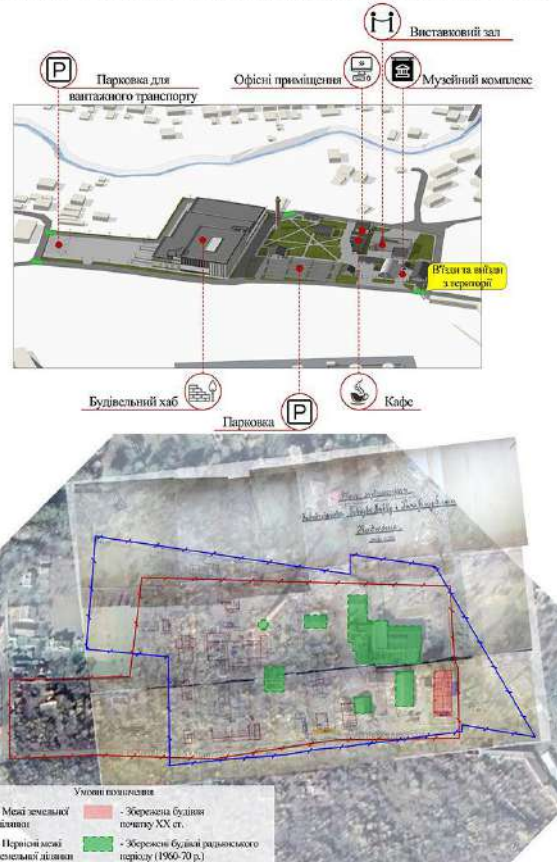

Рис. 3. Вибух-схема проектного будівельного хабу.

**СПИСОК ВИКОРИСТАНИХ ДЖЕРЕЛ:**

1. Архівне фото заводу 1934 р. URL: [https://fotopolska.eu/Nadworna\\_%D0%9D%D0%B0%D0%B4%D0%B2%D1%96%D1%80%D0%BD%D0%B0/b370389,Rafineria.html](https://fotopolska.eu/Nadworna_%D0%9D%D0%B0%D0%B4%D0%B2%D1%96%D1%80%D0%BD%D0%B0/b370389,Rafineria.html) (дата звернення: 23.02.2024)



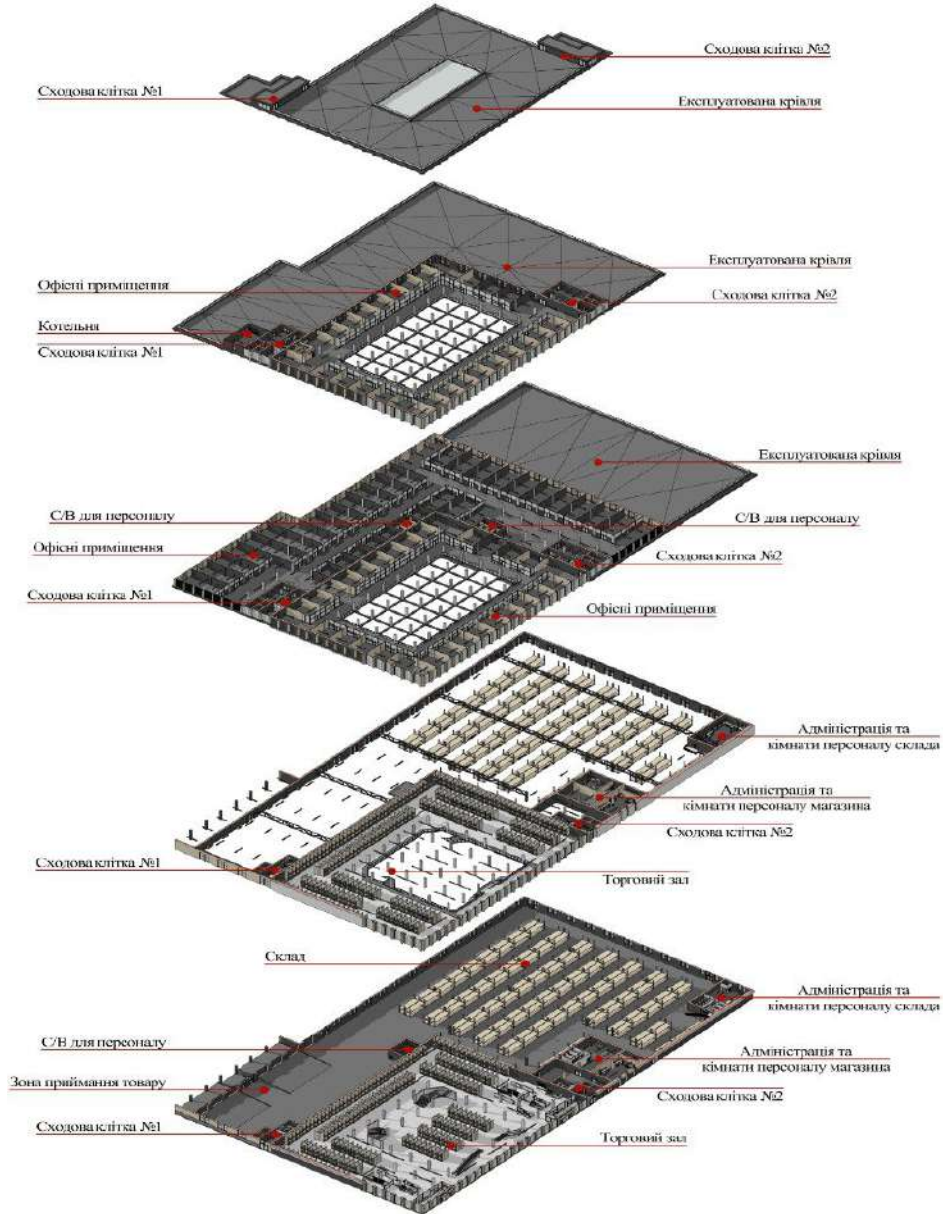

*Середенко Валерія Вячеславівна,  
студентка IV курсу*

*спеціальності «Право»,*

*Чернівецький національний університет імені Юрія Федьковича*

*Науковий керівник:*

*Лабик Анастасія Русланівна,*

*асистент кафедри міжнародного права та порівняльного правознавства,*

*Чернівецький національний університет імені Юрія Федьковича*

*м. Чернівці, Україна*

## **ПРОБЛЕМИ ТА ВИКЛИКИ В ДІЯЛЬНОСТІ ЄСПЛ ЯК МІЖНАРОДНОГО МЕХАНІЗМУ ЗАХИСТУ ПРАВ ЛЮДИНИ В УМОВАХ ПОВНОМАСШТАБНОГО ВТОРГНЕННЯ РОСІЙСЬКОЇ ФЕДЕРАЦІЇ НА ТЕРИТОРІЮ УКРАЇНИ**

Європейський суд з прав людини відіграє важливу роль у міжнародному механізмі захисту прав людини, адже є унікальною інституцією, а саме судовим органом, що розглядає скарги на порушення прав, встановлених Європейською конвенцією про захист прав людини і основоположних свобод (надалі – Конвенція). А рішення, винесені ЄСПЛ, вважаються зразковими і застосовуються сторонами під час розгляду справ у національних судах. У всьому світі ЄСПЛ вважається взірцем справедливості та потужним засобом захисту прав людини на міжнародному рівні. При цьому актуальним залишається питання про те, як здійснюється такий захист у контексті збройного конфлікту і чи є ефективною діяльність ЄСПЛ, якщо йдеться про захист жертв повномасштабного вторгнення російської федерації на територію України в 2022 році.

Важливим є те, що у зв'язку з широкомасштабним вторгненням російських військ на територію України 16 березня 2022 року Комітетом міністрів Ради Європи була ухвалена Резолюція CM/Res(2022)2 про припинення членства російської федерації в Раді Європи. Згідно з Резолюцією про наслідки припинення членства рф у Раді Європи та на виконання статті 58 Конвенції російська федерація припинила бути Високою Договірною Стороною Конвенції з 16 вересня 2022 року [1]. У своєму рішенні Суд зазначив, що текст статті 58, зокрема другий і третій абзаци, вказує на те, що держава, яка перестає бути учасником Конвенції через припинення членства в Раді Європи, не звільняється від своїх зобов'язань за Конвенцією щодо будь-яких дій, здійснених цією державою до дати, коли вона перестане бути учасником Конвенції. Суд заявив, що він «зберігає компетенцію розглядати заяви, спрямовані проти Російської Федерації щодо дій чи бездіяльності, які можуть становити порушення Конвенції, за умови, що вони мали місце до 16 вересня 2022 року» [2].

Отже, після виключення рф з Ради Європи Суд зберігає компетенцію розглядати заяви проти цієї країни щодо її дій або бездіяльності, які можуть становити порушення Конвенції, однак лише за умови, що вони були вчинені до 16 вересня 2022 року. Подавати заяви до Суду можна було ще протягом чотирьох місяців – до 16 січня 2023 року. Відповідно, Суд не має юрисдикції розглядати скарги проти російської федерації, у яких передбачувані порушення ґрунтуються на діях чи бездіяльності, що мали місце після дати припинення членства. З цього випливає, що, оскільки держава-відповідач більше не була учасником Конвенції на момент вчинення дій, на які подані деякі скарги, вони повинні бути відхилені як несумісні з *ratione personae* (принцип дотримання вимог про належного позивача та належного відповідача) згідно з положеннями Конвенції за змістом статті 35 §3 (а) [3, ст. 35]. Проте, відмова російського уряду співпрацювати у провадженнях, які розпочаті до 16 вересня 2002 року, до прикладу, через ненадання письмових зауважень у справі, не перешкоджає розгляду справ судом (рішення у справах «Светога та інші проти росії» (заява № 54714/17) від 24 січня 2023 року [4], «Федотова та інші проти росії» (заява № 40792/10 та 2 ін.) від 17 січня 2023 року) [5]. Це свідчить про готовність Суду працювати в цьому напрямку, не зважаючи ні на що, та демонструє росії, що



уникнути відповідальності неможливо.

Окрім цього, у липні 2022 року ЄСПЛ встиг ухвалити рішення у справі про становище українських військових, які потрапили в російський полон, в якому на поліг на безумовному дотриманні їхніх прав. ЄСПЛ розглядав заяву Карини Олейниченко, чоловік якої, Ярослав Олейниченко, ймовірно, перебуває у російському полоні. Заявниця навела дані про те, що українські полонені зазнають тортур, і просила суд зобов'язати Росію надати інформацію про місце утримання її чоловіка, гарантувати його безпеку та звільнити його. Суд ухвалив, що уряд РФ зобов'язаний забезпечити дотримання прав Олейниченка та надати йому медичну допомогу, якщо вона йому буде потрібна. ЄСПЛ поширив забезпечувальні заходи на будь-які запити, подані в інтересах українських військовополонених у Росії, в яких будуть достатні свідчення, що ці особи стикаються з реальним ризиком заподіяння непоправної шкоди для їхньої фізичної недоторканності, їхніх прав та життя. Ці вимоги сформульовані у забезпечувальних заходах по цій справі [6].

Серед тисяч заяв проти Росії, які знаходяться на розгляді у ЄСПЛ та подані до 16 січня 2023 року, є також і декілька масштабних міждержавних справ за позовами України проти росії. Наприклад, так звана «кримська справа», пов'язана з анексією Криму Росією; справа про порушення прав людини на окупованих територіях Донбасу, до якої включено скаргу про збиття малайзійського літака рейсу МН-17, яку подавали Україна та Нідерланди; справа про порушення прав українських політичних в'язнів; справа про захоплення українських моряків та суден у Керченській протоці у 2018 році; а також справа про злочини російських військових під час повномасштабного вторгнення на територію України. Однак навіть із такими гучними справами далеко не все так просто. Це пов'язано з тим, що ЄСПЛ за своїми процедурами не може винести рішення без позиції Росії. Окрім того, під час розгляду справ має бути суддя від цієї країни. А з 16 вересня посада судді ЄСПЛ, обраного від Російської Федерації, також скасована. У зв'язку з цим важко прогнозувати, коли ЄСПЛ зможе повністю розглянути всі ці справи та ухвалити по них рішення [7].

Усі заяви України та її громадян до Європейського суду з прав людини проти Росії - не лише про права людини та юридичний спір. Для України справи в ЄСПЛ, як і в інших міжнародних судах, - це про закріплення історичних фактів збройної агресії проти нашої держави з лютого 2014 року, спростування російських пропагандистських тез та наративів і юридичну фіксацію наслідків агресії росії, особливо з початку повномасштабного вторгнення. Однак це надзвичайно складний доказовий процес, а тому необхідно детально збирати всі можливі підтвердження жахливих порушень норм міжнародного права росією. І не зважаючи на складну ситуацію сьогодні, держава-агресор безперечно понесе відповідальність, і ЄСПЛ буде одним із інструментів для цього, адже його діяльність є, була і буде визначальною у сфері захисту прав людини.

#### СПИСОК ВИКОРИСТАНИХ ДЖЕРЕЛ:

1. Resolution CM/Res(2022)2 on the Cessation of the Membership of the Russian Federation to the Council of Europe. 16 Mar. 2022. URL: <https://rm.coe.int/0900001680a5da51> (дата звернення: 28.03.2024).
2. Resolution of the European Court of Human Rights on the Consequences of the Cessation of Membership of the Russian Federation to the Council of Europe in Light of Article 58 of the European Convention on Human Rights. 22 Mar. 2022. URL: [https://www.echr.coe.int/documents/d/echr/Resolution\\_ECHR\\_cessation\\_membership\\_Russia\\_CoE\\_ENG](https://www.echr.coe.int/documents/d/echr/Resolution_ECHR_cessation_membership_Russia_CoE_ENG) (дата звернення: 28.03.2024).
3. Конвенція про захист прав людини і основоположних свобод : Конвенція Ради Європи від 04.11.1950 р. : станом на 1 серп. 2021 р. URL: [https://zakon.rada.gov.ua/laws/show/995\\_004#Text](https://zakon.rada.gov.ua/laws/show/995_004#Text) (дата звернення: 28.03.2024).
4. Європейський суд з прав людини. «Свето́ва та інші проти росії». URL: <https://hudoc.echr.coe.int/ukt#%7B%22fulltext%22%3A%5B%5C%22svetova%22%5D%2C%5C%22documentcollectionid2%22%3A%5B%5C%22GRANDCHAMBER%22%5C%2C%5C%22CH%22%5D%7D%22%3E%3E>





- AMBER»],»itemid»: [«001-222654»]»%7D (дата звернення: 27.03.2024).
5. Європейський суд з прав людини. «Федотова та інші проти росії». URL: [https://hudoc.echr.coe.int/app/conversion/pdf/?library=ECHR&id=003-7375654-10081123&filename=Interim%20measures%20in%20respect%20of%20Ukrainian%20prisoners%20of%20war.pdf](https://hudoc.echr.coe.int/ukr#%7B»fulltext»: [«fedotova»],»documentcollectionid2»: [«GRANDCHAMBER»],»CHAMBER»],»itemid»: [«001-73294»]»%7D (дата звернення: 27.03.2024).</li><li>6. Interim Measures Concerning Ukrainian Prisoners of War 2022. The Registrar of the Court, 1 July 2022. URL: <a href=) (дата звернення: 28.03.2024).
  7. Росія вже не у ЄСПЛ. Що буде зі справами України проти РФ – BBC News Україна. *BBC News Україна*. URL: <https://www.bbc.com/ukrainian/news-62926473> (дата звернення: 28.03.2024).

*Сидор Дарія Василівна,  
студентка II курсу спеціальності «Право»  
Фаховий коледж ЗВО «Університет Короля Данила»,  
Науковий керівник:  
Припхан Ірина Ігорівна,  
кандидат юридичних наук, доцент,  
завідувач кафедри права та публічного управління,  
ЗВО «Університет Короля Данила»,  
м. Івано-Франківськ, Україна*

## **КІБЕРНАСИЛЬСТВО ЩОДО ЖІНОК: ВИКЛИКИ ТА МЕХАНІЗМИ РЕАГУВАННЯ**

Стрімкі темпи розвитку цифрових технологій створюють нові можливості для вчинення насильства щодо жінок і дівчат. Все більш поширеними стають цифрове домагання чи кібербулінг, розповсюдження образливих матеріалів, публікування приватних зображень, порнопомста, сексуальна експлуатація, дипфейки. Згідно з висновками організації Women's Aid 45% жінок, постраждалих від домашнього насильства, повідомили, що зазнали певної форми насильства в Інтернеті під час своїх стосунків, зокрема через сайти соціальних мереж або через електронну пошту, 38% жінок повідомили про онлайн переслідування після того, як залишили стосунки [1]. Кожна десята жінка стикалася з непристойними залицяннями в соціальних мережах або отримувала відверто сексуальні електронні листи або текстові повідомлення [2]. Наслідки кібернасильства мають серйозний вплив на емоційний, психологічний та фізичний стани, включаючи посттравматичний стрес, тривогу, апатію, депресію та призводить до соціальної ізоляції постраждалих.

В Україні відсутня окрема норма кримінального законодавства, яка б передбачала відповідальність за кібернасильство. «Національне законодавство не надає визначення поняттю «насильство сексуального характеру в цифровому середовищі». Тому правоохоронна та судова практики дещо обмежені, а захистити постраждалих від сексуального насильства, непов'язаного з фізичним контактом, вкрай складно, зокрема і через обмеженість законодавства» [3].

Зрозуміло, що процес імплементації норм Стамбульської конвенції в українське законодавство відбувся тільки частково, але саме Конвенція Ради Європи покликана комплексно запобігати насильству стосовно жінок. У статті 40 Конвенції йдеться про те, що будь-яка форма небажаної вербальної, невербальної або фізичної поведінки сексуального характеру, метою або наслідком якої є порушення гідності особи, зокрема шляхом створення залякувального, ворожого, принизливого або образливого середовища, підлягає кримінальній або іншій юри-



дичній санкції [4].

Законом України “Про основні засади забезпечення кібербезпеки України” встановлено відповідальність за кіберзлочини. Зокрема, кіберзлочином слід вважати суспільно небезпечне винне діяння у кіберпросторі та/або з його використанням, відповідальність за яке передбачена законом України про кримінальну відповідальність та/або яке визнано злочином міжнародними договорами України [5].

Зазначимо, що крім кібербулінгу до форм насильства у цифровому середовищі варто віднести: бодішеймінг (body shaming), деднеймінг (deadnaming), флеймінг (flaming), аутинг (outing), секстинг (sexting), тролінг (trolling). Це зумовлює потребу в розробці та впровадженні ефективних заходів захисту та протидії насильству в мережі задля безпеки, збереження свободи та гідності жінок.

Водночас, з метою захисту прав потерпілих сьогодні застосовуються положення Закону України «Про забезпечення рівних прав та можливостей жінок і чоловіків», що забороняє дискримінацію за ознакою статі [6], а також норми статті 161 Кримінального кодексу України («Цькування за ознакою статі, гендерної ідентичності, прояви психологічного насильства»), статті 182 («Про недоторканність приватного життя»). Поширення персональних даних, фото чи відео без дозволу особи забороняється на підставі статті 307 Цивільного кодексу України, а право на захист персональних даних гарантується Законом України «Про захист персональних даних» та суміжними нормативно-правовими актами [7].

Отже, інфопростір є ще одним місцем для вчинення насильства щодо жінок і дівчат. Нові форми цифрового насильства стають більш поширеними і впливають на наше сьогодення. В Україні відсутня окрема норма кримінального законодавства, яка б передбачала відповідальність за сексуальне, психологічне, насильство в цифровому середовищі. Це ускладнює процес притягнення до відповідальності злочинців і позбавляє постраждалих можливості ефективного захисту. Кібернасильство може бути першим кроком до формування небезпечного середовища, початковою дією, яка толерує формування культури насильства щодо жінок.

#### СПИСОК ВИКОРИСТАНИХ ДЖЕРЕЛ

1. Virtual world, real fear women’s aid report into online abuse, harassment and stalking. 24 p. URL: [https://www.womensaid.org.uk/wp-content/uploads/2015/11/Women\\_s\\_Aid\\_Virtual\\_World\\_Real\\_Fear\\_Feb\\_2014-3.pdf](https://www.womensaid.org.uk/wp-content/uploads/2015/11/Women_s_Aid_Virtual_World_Real_Fear_Feb_2014-3.pdf).
2. Violence against women: an EU-wide survey. Results at a glance. 44 p. URL: [https://fra.europa.eu/sites/default/files/fra-2014-vaw-survey-at-a-glance-oct14\\_en.pdf](https://fra.europa.eu/sites/default/files/fra-2014-vaw-survey-at-a-glance-oct14_en.pdf)
3. Сексуальне кібернасильство: механізми реагування та виклики. 17 с. URL: <https://jurfem.com.ua/wp-content/uploads/2023/07/JustTalk-2023.07.18.pdf>
4. Конвенція Ради Європи про запобігання насильству стосовно жінок і домашньому насильству та боротьбу із цими явищами. URL: <https://rm.coe.int/1680462546>.
5. Про основні засади забезпечення кібербезпеки України: Закон України від 05.10.2017 р. № 2163-VIII :URL: <https://zakon.rada.gov.ua/laws/show/2163-19#Text>
6. Про забезпечення рівних прав та можливостей жінок і чоловіків: Закон України від 08.09.2005 р. № 2866-IV :URL: <https://zakon.rada.gov.ua/laws/show/2866-15#Text> .
7. Про захист персональних даних : Закон України від 01.06.2010 р. № 2297-VI. URL: <https://zakon.rada.gov.ua/laws/show/2297-17#Text>



*Сковронська Вікторія Юріївна,*

*студентка I курсу*

*спеціальності «Право»,*

*Чернівецький національний університет*

*ім. Юрія Федьковича*

**Науковий керівник:**

*Паламарчук Ангеліна Іванівна,*

*асистент кафедри публічного права,*

*Чернівецький національний університет*

*ім. Юрія Федьковича,*

*м. Чернівці, Україна*

## **ЖЕНЕВСЬКА КОНВЕНЦІЯ ЯК ОДИН ІЗ МЕХАНІЗМІВ ЗАХИСТУ ПРАВ ВІЙСЬКОВОПОЛОНЕНИХ ТА ЦИВІЛЬНОГО НАСЕЛЕННЯ**

Женевська конвенція про поводження з військовополоненими 1949 р. є одним з основних міжнародних документів, який регулює захист прав військовополонених та цивільного населення під час збройних конфліктів.

На сьогодні дана тематика в Україні є надзвичайно актуальною, особливо після початку повномасштабної агресії з боку росії. Збройні конфлікти, вимагають вивчення і дотримання міжнародних стандартів захисту прав військовополонених та цивільних осіб, оскільки за таких умов часто відбуваються порушення прав людини, зокрема масові убивства, побоїща, пограбування, сексуальне насильство тощо. У разі конфліктів, де беруть участь іноземні бойовики або воїни-волонтери, не менш важливо дотримуватися міжнародних стандартів захисту їхніх прав та гарантування гуманітарного статусу в разі потрапляння до полону. Женевська конвенція має на меті забезпечувати для цивільного населення та військовополонених гуманне ставлення до них та унеможливити насильство, знущання чи приниження гідності.

Серед українських учених окремі питання цієї тематики досліджували у своїх роботах В. П. Базов, М. М. Гнатовський, А. О. Кориневич, В. М. Лисик, В. М. Репецький, Х. П. Ярмакі.

Мета нашого дослідження полягає у ретельному аналізі Женевської конвенції та її значенні як основного міжнародного механізму захисту прав військовополонених та цивільного населення під час збройних конфліктів. Робота спрямована на вивчення історичних передумов прийняття конвенції, аналіз положень та принципів, що регулюють права та обов'язки сторін конфлікту в рамках цього міжнародного правового акту.

Аналізуючи історію прийняття Женевської конвенції 1949 р., необхідно звернутися до трагічних подій Другої світової війни, які викликали необхідність розвитку Женевського права [1, с. 84]. Світова спільнота вимагала, щоб воно відповідало сучасним стандартам правових норм, спрямованих на захист військовополонених. Ця потреба стала ще актуальнішою в контексті недостатнього обліку та фальсифікації даних про військовополонених.

У лютому 1945 року Міжнародний Комітет Червоного Хреста (МКЧХ) направив меморандум урядам і національним товариствам Червоного Хреста з пропозицією переглянути Женевську конвенцію 1929 року та укласти нові угоди. Це спричинило скликання Дипломатичної конференції в Женеві з питань захисту жертв війни, яка тривала з квітня до серпня 1949 року. Основним результатом цієї конференції стало прийняття Женевської конвенції III, яка замінила попередню версію від 1929 року [2, с. 100–101].

Женевська конвенція III [3] містить шість частин (зі 159 статей) та п'ять додатків. У статті 2, що є загальною для всіх Женевських конвенцій, були уточнені ситуації, до яких застосовуються ці договори. Відтепер їх положення поширювались на всі конфлікти між державами, включаючи ситуації, коли одна з держав не визнає стану війни, а також у всіх випадках окупації, навіть якщо окупація не супроводжується збройним опором.

Перш за все, варто визначити, що за конвенцією військовополоненими є особи, які потра-



пили в полон до супротивника й належать до однієї з таких категорій:

1. Особового складу збройних сил сторони конфлікту, а також членів ополчення або добровольчих загонів, які є частиною цих збройних сил.

2. Членів інших ополчень та добровольчих загонів, зокрема членів організованих рухів опору, які належать до однієї зі сторін конфлікту й діють на своїй території або за її межами, навіть якщо цю територію окуповано, за умови, що ці ополчення або добровольчі загони, зокрема організовані рухи опору.

3. Членів особового складу регулярних збройних сил, які заявляють про свою відданість урядові або владі, що не визнані державою, яка їх затримує.

4. Осіб, які супроводжують збройні сили, але фактично не входять до їхнього складу, наприклад цивільних осіб з екіпажів військових літаків, військових кореспондентів, постачальників, особового складу робочих підрозділів або служб побутового обслуговування збройних сил, за умови, що вони отримали на це дозвіл тих збройних сил, які вони супроводжують, для чого останні видають їм посвідчення особи за зразком, наведеним у додатку.

5. Членів екіпажів суден торговельного флоту, зокрема капітанів, лоцманів та юнг, а також екіпажів цивільних повітряних суден сторін конфлікту, які не користуються більш сприятливим режимом згідно з будь-якими іншими положеннями міжнародного права.

6. Жителів неокупованої території, які під час наближення ворога озброюються, щоб чинити опір силам загарбника, не маючи часу сформуватися в регулярні війська, за умови, що вони носить зброю відкрито й дотримуються законів і звичаїв війни [3, ст. 4].

Женевською конвенцією визначаються міжнародні стандарти стосовно прав військовополонених. Згідно з нею, будь-який незаконний акт або бездіяльність держави, яка тримає в полоні військовополонених, що призводить до їх смерті або ставить під загрозу їх здоров'я, розглядається як серйозне порушення. Полоненим гарантується захист від фізичного насильства, погіршення здоров'я, використання в надмірних дослідженнях або експериментах, репресій, залякування та зневаги [3, ст. 13].

Військовополонені за всіх обставин мають право на повагу до їхньої особи й честі. Із жінками необхідно поводитися з усією повагою, зумовленою їхньою статтю, й у всіх випадках з ними необхідно поводитися так само прихильно, як і з чоловіками [3, ст. 14].

Держава, що тримає в полоні, може інтернувати військовополонених. Вона може зобов'язати їх не виходити за встановлену межу табору, в якому їх інтерновано, або, якщо цей табір огорожено, не виходити за огорожу [3, ст. 21].

Умови утримання військовополонених в таборах повинні бути не менш сприятливі, ніж умови, якими користується армія противника, що розташована в цій місцевості [3, ст. 25]. Крім того, військовополонені забезпечуються необхідним харчуванням, одягом, медичною допомогою [3, ст. 26, 27, 29].

Держава, яка тримає в полоні, може використовувати працездатних військовополонених в якості робочої сили лише з врахуванням їх віку, статі, звання, а також фізичних здібностей. Військовополонених можна притягати до робіт, не пов'язаних з військовими діями, зокрема таких, як: сільське господарство, торгівля, добувні або обробні галузі промисловості (за винятком металургійної, машинобудівної і хімічної промисловості, а також громадських робіт і будівництва, що мають воєнний характер або мають воєнні цілі), роботи на транспорті, ремесло, мистецтво, комунальні послуги, що не мають воєнного характеру або призначення, роботи по домашньому господарству [3, ст. 50]. До зазначених робіт може залучатися тільки рядовий склад, унтер-офіцери можуть залучатися лише для нагляду за веденням робіт, офіцерський склад взагалі до робіт не залучається, крім випадків, коли вони самі просять про надання їм роботи [3, ст. 49]. Заборонено використовувати військовополонених на небезпечних (наприклад, видалення мін, снарядів, інших небезпечних предметів) або принизливих роботах [3, ст. 52].

Військовополонені зобов'язані підпорядковуватися законам держави, що тримає в полоні [3, ст. 82]. У той же час держава має право застосовувати судові і дисциплінарні стягнення за проступки, якими можуть бути штраф у розмірі до 50 % від авансу в рахунок грошового поста-





чання і плати за роботу за час до 30 днів, що належать військовополоненим; позбавлення пільг або арешт до 30 днів. При цьому, за одне правопорушення допускається накладення тільки одного стягнення, а колективні стягнення та покарання заборонені [3, ст. 89]. Якщо військовополонений зробив невдалу спробу втечі, він несе тільки дисциплінарне покарання, як і інші військовополонені, які надавали йому допомогу [3, ст. 91].

Військовополоненим дозволено як надсилати, так й одержувати листи й поштові картки. Якщо держава, що тримає в полоні, визнає за необхідне обмежити кількість листів і поштових карток, що їх надсилає кожний військовополонений, це не повинно бути менше двох листів і чотирьох поштових карток на місяць [3, ст. 71].

Військовий полон закінчується: при репатріації військовополонених, якій підлягають невиліковні поранені і хворі [3, ст. 110], після припинення воєнних дій [3, ст. 118] або у випадку втечі військовополоненого. Однак, положення про повернення військовополонених не поширюється на тих військовополонених, проти яких порушена кримінальна справа, а також на тих військовополонених, які засуджені за законами держави, що утримувала полон [4, ст. 352–354].

Отже, підсумовуючи наше дослідження, робимо висновки про те, що військовополонені мають обширний перелік правових гарантій, передбачених нормами Женевської конвенції про захист прав військовополонених. Саме тому її можна вважати ефективним механізмом захисту прав людини в умовах збройних конфліктів. Проте сьогодні ми спостерігаємо численні випадки порушень росією Женевської конвенції, що ставить під сумнів можливість світової спільноти забезпечити дотримання прав людини в умовах війни.

#### СПИСОК ВИКОРИСТАНИХ ДЖЕРЕЛ:

1. Женевська конвенція про поводження з військовополоненими (укр/рос) : Конвенція Орг. Об'єдн. Націй від 12.08.1949 р. URL: [https://zakon.rada.gov.ua/laws/show/995\\_153#Text](https://zakon.rada.gov.ua/laws/show/995_153#Text)
2. Грушко М. В., Грушко М. В., Grushko M. V. Становлення та специфіка міжнародно-правового режиму військовополонених : thesis. 2015. URL: <http://hdl.handle.net/11300/2324>
3. Жаровська І. М. Проблеми впровадження міжнародних стандартів у сферу прав військовополонених. *Вісник Національного університету «Львівська політехніка». Юридичні науки.* 2015. № 813. С. 350–355.
4. Цюрупа М. В., Дяченко В. І. Міжнародне гуманітарне право : навч. посіб. Київ : Кондор, 2008. 364 с.



*Слижук Олександра Іванівна,  
студентка III курсу денної форми навчання,  
група КЮс-2021-2,*

*Фаховий коледж ЗВО «Університет Короля Данила»*

**Науковий керівник:**

*Луцький Роман Петрович,  
директор Науково-дослідного інституту  
імені Академіка Івана Луцького,  
доктор юридичних наук, професор,  
ЗВО «Університет Короля Данила»,  
м. Івано-Франківськ, Україна*

## **ФУНКЦІОНУВАННЯ УКРАЇНСЬКОЇ МОВИ В ЗАСОБАХ МАСОВОЇ ІНФОРМАЦІЇ**

Мовлення засобів масової інформації характеризується певним стилем викладу інформації. З активним розвитком ЗМІ (преси, теле-, радіо комунікацій) постало питання стильової визначеності мови суспільної комунікації. Д. Баранник визнає за мовою ЗМІ статус окремого функціонального стилю й відзначає важливість простежити типологічні особливості мови кожного з різновидів масової інформації «в напрямі всіх складників мовної структури: морфологічних, синтаксичних, лексичних і фразеологічних» [1, с. 15].

У сучасній стилістиці мову ЗМІ традиційно розглядають як окремий підстиль публіцистичного стилю, що обслуговує періодику, радіо, телебачення, рекламу. Разом із тим термін «мова засобів масової інформації» використовують у ширшому значенні як будь-яку усну чи писемну публіцистику [2, с. 88].

Зберігається тенденція розглядати мову масової інформації як окремий функціональний стиль української мови. Так, А. Нелюба, наголошуючи на інформативно-пропагандистській та агітаційній функціях стилю ЗМІ, виділяє такі його підстили: публіцистичний (у межах якого існують кіно-, відео-, теле-, радіо публіцистика, газетна й журнальна публіцистика), політико-агітаційний, ораторський, рекламний.

Одним з головних пріоритетів України є прагнення побудувати орієнтоване на інтереси людей, відкрите для всіх і спрямоване на розвиток інформаційне суспільство, в якому кожен міг би створювати і накопичувати інформацію та знання, мати до них вільний доступ, користуватися і обмінюватися ними, щоб надати можливість кожній людині повною мірою реалізувати свій потенціал, сприяючи суспільному і особистому розвитку та підвищуючи якість життя.

Україна має власну історію розвитку базових засад інформаційного суспільства: діяльність всесвітньо відомої школи кібернетики; формування на початку 90-х років минулого століття концепції та програми інформатизації; створення різноманітних інформаційно-комунікаційних технологій (далі – ІКТ) і загальнодержавних інформаційно-аналітичних систем різного рівня та призначення.

За цей час сформовано певні правові засади побудови інформаційного суспільства: прийнято ряд нормативно-правових актів, які, зокрема, регулюють суспільні відносини щодо створення інформаційних електронних ресурсів, захисту прав інтелектуальної власності на ці ресурси, впровадження електронного документообігу, захисту інформації. Україна готує і має значну кількість висококваліфікованих фахівців з ІКТ, математики, кібернетики.

У країні постійно зростає та поновлюється парк комп'ютерної техніки, сучасних систем та засобів телекомунікації, зв'язку; високою є ступінь інформатизації банківської сфери. Ці та інші передумови дають підстави вважати, що вітчизняний ринок ІКТ перебуває у стані активного становлення та за певних умов може стати фундаментом розвитку інформаційного суспільства в Україні. Разом з тим ступінь розбудови інформаційного суспільства в Україні порівняно із світовими тенденціями є недостатнім і не відповідає потенціалу та можливостям



України, оскільки: відсутня координація зусиль державного і приватного секторів економіки з метою ефективного використання наявних ресурсів.

Основним завданням розвитку інформаційного суспільства в Україні є сприяння кожній людині на засадах широкого використання сучасних ІКТ можливостей створювати інформацію і знання, користуватися та обмінюватися ними, виробляти товари та надавати послуги, повною мірою реалізуючи свій потенціал, підвищуючи якість свого життя і сприяючи сталому розвитку країни на основі цілей і принципів, проголошених Організацією Об'єднаних Націй, Декларації принципів та Плану дій, напрацьованих на Всесвітніх зустрічах на вищому рівні з питань інформаційного суспільства.

З 1 січня 2024 року підвищуються квоти на використання української мови для теле- і радіомовлення. Відтепер мовлення державною має заповнювати не менш ніж 90% ефіру, повідомив Уповноважений із захисту державної мови Тарас Кремень.

З 1 січня набрали чинності окремі положення статті 40 Закону України «Про медіа», які передбачають збільшення обсягу програм державною мовою на телебаченні та радіо.

Мінімальна частка української мови програм в аудіовізуальних ЗМІ:

1. загальнонаціональні та регіональні – збільшується з 75% до 90%;
2. місцеві – з 60% до 80%.

На радіо контент українською має займати не менш ніж 90% мовлення. Зокрема, це стосується і новинно-аналітичних блоків та розважальних програм.

«Такі нововведення – вагомий крок в захисті українськомовного інформаційного простору та прав громадян на отримання інформації державною мовою. За нашими розрахунками, частка передач державною мовою в ефірах телеканалів та радіостанцій, зокрема і тих, що мовлять на місцевому рівні, суттєво зросте», – зазначив мовний омбудсмен.

Преса, відповідно до цього закону повинна видаватися державною мовою. Якщо преса видається іноземною мовою, то одночасно з відповідним тиражем видання іноземною мовою видається тираж цього видання державною мовою. При цьому всі мовні версії повинні видаватися під однаковою назвою, відповідати одна одній за змістом, обсягом і способом друку, а їх випуски повинні мати однакову нумерацію порядкових номерів і видаватися в один день. [2, с. 160–163].

Повсюдний доступ до телекомунікаційних послуг та інформаційних ресурсів передбачає: створення в усіх населених пунктах України можливостей для доступу до мережі Інтернет, у тому числі шляхом розбудови мережі пунктів колективного доступу; прискорення проведення конверсії радіочастотного ресурсу на користь цивільних користувачів; визначення стратегії розвитку універсальних телекомунікаційних послуг, розгляду доцільності створення фонду універсальних послуг для забезпечення доступу малозабезпечених верств населення до цих послуг, розроблення юридичного та фінансово-економічного механізму функціонування зазначеного фонду; визначення найбільш сприятливих технічних, організаційних, економічних і комерційних умов взаємопідключення телекомунікаційних мереж різних операторів.

Веб-сайти, сторінки в соцмережах і мобільні додатки засобів масової інформації, інтернет-магазинів, органів державної влади і місцевого самоврядування, державних і комунальних установ повинні обов'язково мати українську версію (за обсягом і змістом не меншу за іншомовні версії), яка має завантажуватися за замовчуванням для користувачів в Україні. Відповідно до поправки № 1584, ухваленої за пропозицією Миколи Княжицького, ця вимога почне діяти через три роки.

Серед топ-30 суспільно-політичних ресурсів в Україні лише 12 мають українську версію за основну або ж використовують адаптивний мовний інтерфейс – це коли мова сайту підлаштовується під системні налаштування користувача. Такий інтерфейс, наприклад, притаманний сайту obozrevatel.com: користувачі потрапляють на версію російською чи українською мовами залежно від того, яка мова в них встановлена в браузері [4, с. 73].

Мовна проблематика посідає значне і сильно заполітизоване місце в соціальній еволюції пострадянської України. При цьому основні акценти тут і досі сконцентровано на боротьбі



за утвердження першості української мови в гуманітарних, у чомусь навіть етнографічних і побутових ділянках її використання. На жаль, зосередження на цих аспектах спричинило стратегічні прорахунки, оскільки внаслідок цілої низки причин було проігноровано глобальні, без перебільшення тектонічні, зрушення, що відбулися за цей час у загальноосвітній системі комунікацій.

Саме за роки української незалежності світ став когнітивно-комунікативним, і Мережа («Веб») перетворилася на один з основних еволюційних рушіїв сучасної цивілізації. При цьому природна людська мова виявилася головною субстанцією, субстратом, «робочим тілом» найбільш цінних інформаційних процесів вебу, а саме: семантичних, концептуальних, інтелектуальних, причому в таких технологічних реалізаціях, що діють з незрівнянною навіть із найближчим минулим ефективністю. Дозволю собі навести цитату видатного німецького філософа і мислителя епохи Просвітництва Йоганна-Готфріда Гердера, в якій він висловлює свої погляди на природу мови, бо ці думки не втратили своєї загальнолюдської цінності й у наш час: «Лише мова перетворила людину на людину, жахливий потік афектів мова стримала дамбами і встановила їм розумні пам'ятники в словах. Не ліра Ам-фіона спорудила міста, не чарівна паличка перетворила пустелі на сади - все це зробила мова, що зблизила людей.

Завдяки мові люди об'єднувалися у союзи, вітаючи одне одного, вони уклали союз любові. Мова стверджувала закони, зв'язувала роди; лише завдяки мові стала можливою історія людства з уявленнями серця і душі, які передавалися у спадок. Все, про що думали мудреці давніх часів, що будь-коли вигадував дух людський, доносить до мене мова. Завдяки мові мисляча душа зв'язана з душею першої, а може бути, й останньої людини на землі». Однак, зважаючи на еволюцію вебу, слід зазначити, що протягом останніх двох-трьох десятиліть характер функціонування мови із суто гуманітарного відчутно трансформувалася в технологічний!

Стан справ у сучасній світовій інформаційній технології переконливо свідчить, що основні вектори й зусилля провідних гравців цієї галузі зараз сконцентровано на розробленні й впровадженні методів штучного інтелекту з однозначною орієнтацією на механізми природної мови, які саме й визначають інтелектуальний рівень новітніх ІТ-технологій.

Останнім часом ми спостерігаємо запеклу конкурентну боротьбу за першість між ІТ-гігантами (як корпораціями, так і провідними державами), оскільки йдеться вже не про багатомільярдний, а, мабуть, трильйонний ринок, і навіть більше — про глобальне цивілізаційне домінування. Досвід переконує, що через певний час відповідні технології буде нав'язано всьому світові як безальтернативні, а для України це буде просто імператив. Про це переконливо свідчить так звана GPT-революція, а якщо відбудеться технологічний прорив у квантово-інформаційній галузі, то світ і рід людський узагалі опиняться в абсолютно новій цивілізаційній ситуації, яка не має прецедентів у минулому і в якій далеко не всі нації, держави, а тим паче персони знайдуть собі бажане й достойне місце. В останні роки це питання набуло якоїсь абсолютно нечуваної популярності, що наочно демонструють дані [1, с. 44].

Як бачимо, в жовтні 2022 р. число посилань на запити «штучний інтелект» і «світовий порядок» становив приблизно по 7,5 млрд. Проте вже в квітні 2023 р. Google видав на запит «світовий порядок» практично ті самі 7,5 млрд, а на «штучний інтелект» – понад 9 млрд посилань. Отже, буквально за кілька місяців різко зросла кількість запитів «AI». Ще більш вражає зростання демонструють відповідні дані для обох запитів, отримані в липні 2023 р., – близько 13 млрд посилань на запит «світовий порядок» і 20 млрд на запит «AI».

Така неймовірна динаміка для по суті спеціальних понять не може не вражати. Поза всяким сумнівом, цей факт свідчить про екстраординарну актуальність проблем, пов'язаних із ними. А близькість між такими колосальними величинами є насправді надзвичайною і наводить на думку, що їх зіставлення зовсім не випадкове, а відображає глибокий внутрішній зв'язок: «штучний інтелект» і «світовий порядок» зараз є не лише суперактуальними, а й взаємозумовленими.

Тому, на нинішньому історичному етапі «штучний інтелект» виступає у зв'язці зі «світовим порядком» і вже починає визначати його.





З огляду на викладене вище все більшої ваги та актуальності в сучасній світовій науці і технології набуває розвиток гранично трансдисциплінарного напрямку – інтелектуальних лінгвістичних технологій, що спонукає до усвідомлення та розв’язання зазначеної проблематики саме в такому концептуальному комплексі: інтелект, мова, технології, де мова є центральним елементом.

Отже, мовна проблематика посідає важливе місце в соціальній еволюції України. Однак основні акценти в цій сфері й досі сконцентровано на утвердженні першості української мови в гуманітарних, етнографічних та побутових ділянках її використання. Такий підхід спричинить певні прорахунки, оскільки ігнорував глобальні зрушення, що останнім часом відбулися у загальноосвітній системі комунікацій, і трансформацію характеру функціонування мови від суто гуманітарного до технологічного.

Сучасні інтелектуальні лінгвістичні дослідження мають охоплювати всі структурно-субстанційні рівні мовної системи, а отже, є нагальна потреба в модернізації вітчизняної наукової мовно-інформаційної бази і відповідній корекції системи традиційних мовознавчих студій, у їх переорієнтації на еволюційно зумовлені й технологічно орієнтовані парадигми лінгвістичного дослідження.

#### **СПИСОК ВИКОРИСТАНИХ ДЖЕРЕЛ:**

1. Капелюшний А. О. Редагування в засобах масової інформації : навч. посібник. Львів: ПАІС, 2009. 432 с.
2. Волошак М. Неправильно – правильно. Довідник з українського слововживання : за матеріалами засобів масової інформації. Київ : Просвіта, 2004. 160 с.
3. Грицай І. С. Засоби масової інформації як окремий підстиль публіцистичного стилю. Матеріали за 9-а міжнародна наукова конференція «Achievement Of High School – 2013» (17–25 November, 2013). София : БялГРАД-БГ ООД. Т. 27. 112 с.
4. Каленич В. Культура мовлення як чинник журналістської майстерності. Український інформаційний простір. 2014. Т. 3. С. 72–76.
5. Гринчишин Д., Капелюшний А., Сербенська О., Терлак З. Словник-довідник з культури української мови. Київ : Знання, 2004. 367 с.
6. Закон України від 25.04.2019 № 2704-VIII. Про забезпечення функціонування української мови як державної. URL: <https://tax.gov.ua/dlya-gromadskosti/dpa-i-gromadskist/normativno-pravova-baza-u-sferi/arhiv-normativno-pravova-baza/53383.html>



*Сокровольська Надія Вячеславівна,  
студентка I курсу спеціальності «Право»,  
Чернівецький національний університет  
імені Юрія Федьковича*

*Науковий керівник:  
Миронюк Ольга Іванівна,  
асистент кафедри теорії права та прав людини,  
Чернівецький національний університет  
імені Юрія Федьковича,  
м. Чернівці, Україна*

## ЗАСТОСУВАННЯ ШТУЧНОГО ІНТЕЛЕКТУ В УМОВАХ ВОЄННОГО СТАНУ

В умовах сучасної воєнної ситуації та глобальних загроз в порушенні прав людини новітнім та ефективним засобом є розробка інноваційних засобів, прийомів і методів, що дозволяють ефективно збирати, вивчати та використовувати різноманітну інформацію. Саме таким досягненням людства і є штучний інтелект.

Цифровізація суспільства та активне використання цифрових технологій у різних сферах людської діяльності в сучасних реаліях воєнного стану в Україні сприяє вирішенню проблем пов'язаних з порушенням прав людини на практиці. Можемо зауважити, що у військових реаліях існують певні проблеми пов'язані із застосуванням штучного інтелекту в діяльності правоохоронних, судових органів тощо. Тому застосування штучного інтелекту в умовах воєнного стану стає все більш актуальною та потребує спеціального дослідження з урахуванням європейського досвіду та сучасної практики. Виникнення загроз для прав людини у зв'язку з використанням штучного інтелекту вимагає пошуку шляхів подолання ризиків і загроз, а також належного функціонування правозахисного та правовідновлювального механізму.

Сьогодні застосування та впровадження технологій штучного інтелекту зумовлено передусім необхідністю протистояти кримінальному світу, який все активніше використовує найсучасніші та інноваційні технології. Злочинці дуже агресивно використовують останні досягнення новітньої промислової революції, зокрема технологію блокчейн, дрони, робототехніку та штучний інтелект. Сьогодні цифрова реальність пов'язана з появою нових форм злочинності, таких як кіберзлочинність, інформаційне шахрайство та різні кібератаки на різні компанії та установи.

Ми у нашому дослідженні користуємося визначенням, що штучний інтелект (ШІ, англ. artificial intelligence, AI) є розділом комп'ютерної лінгвістики та інформатики, який швидко розвивається, і зосереджується на розробці абсолютно нових продуктів, що можуть бути застосовані у різноманітних сферах діяльності людства. Штучний інтелект слід розглядати як алгоритм вирішення творчих завдань створений і керований штучною свідомістю штучної особистості (машини).

В умовах сучасного військового часу органи кримінальної юстиції та правоохоронні органи активно використовують технології штучного інтелекту в різних напрямках, що значно оптимізує вирішення завдань боротьби зі злочинністю та військовими злочинами, підвищує ефективність розслідування. Серед них слід виокремити: 1) розпізнавання обличчя та ідентифікація російських військових-окупантів у соціальних мережах та камерах відеозапису; 2) забезпечення безпеки на дорогах, виявлення та фіксація порушень правил дорожнього руху; 3) використання безпілотників для протидії незаконному обігу вогнепальної зброї, наркозлочинності, збирання доказової інформації у умовах війни і ведення активних бойових дій з метою фіксації воєнних злочинів; 4) попередження кримінальних правопорушень з використанням інтелектуальних систем безпеки з різними пристроями (датчиками) збору інформації; 5) прогнозування кримінальних правопорушень методом картографування злочинності, за допомогою якого формуються прогнози щодо місцевої злочинності та індивідуальної злочинної



поведінки [С.172–173].

Початок повномасштабного вторгнення росії в Україну спровокував заяву компанії з розпізнавання облич Clearview AI про передачу своєї технології українському уряду. Це викликало серйозне занепокоєння у суспільства, оскільки ця технологія використовувалася не лише для ідентифікації полонених або загиблих військових, а й проти цивільного населення на блокпостах.

Незважаючи на запевнення Мінцифри про безпеку та конфіденційність даних, Clearview AI піддається критиці через можливі ризики порушення конфіденційності. Хоча компанія стверджує, що надає дані тільки правоохоронним органам та перевіреним фахівцям з безпеки, питання залишається відкритим щодо того, чи не порушує подібний збір даних право на конфіденційність, оскільки користувачі можуть навіть не підозрювати про збір їхніх фотографій з соцмереж.

У країнах ЄС існує законодавча база та механізми для захисту персональних даних, включаючи можливість отримання компенсації за злив даних. Проте в Україні подібний механізм не є належною діючою практикою. Як свідчать дані аналізу використання окремих елементів штучного інтелекту в сфері охорони здоров'я [2], що медичним бізнесом використовувались певні розробки ШІ, які найчастіше були покликані допомогти західним компаніям, але в сфері медицини – використовуються дуже вразливі дані, злив яких може нашкодити людині. Прикладом використання в Україні є різні медичні інформаційні системи, найвідоміша із яких Helse, в яких часто є персональна інформація, яка може допомогти у визначенні тих, хто воював в АТО. І якщо якась частина території стає окупованою, то доступ до цієї інформації може не лише зашкодити репутації людині, а й нести загрозу її життю.

Нам відомо, що законодавством передбачено законні випадки обмеження прав людини у контексті воєнного конфлікту, ці права можуть бути обмежені в інтересах безпеки, серед них і право на приватність, яке включає захист персональних даних, публічне стеження та перегляд кореспонденції. Проте такі обмеження повинні бути обґрунтованими та пропорційними.

Наразі міжнародні стандарти у сфері штучного інтелекту все ще у формуванні. Ініціативи, такі як EU AI Act, можуть стати першими законодавчими актами, що системно регулюють використання штучного інтелекту та служити моделлю для глобального регулювання. Україна також розвиває своє законодавство щодо захисту персональних даних, але відповідність до міжнародних стандартів у сфері штучного інтелекту ще потребує удосконалення. Важливо забезпечити, щоб при використанні штучного інтелекту, навіть з найкращими намірами, не порушувалися права людей. Це вимагає не лише наявності відповідного законодавства, але й його ефективного виконання на практиці. Забезпечення реалізації прав людини у контексті використання штучного інтелекту є надзвичайно важливою задачею.

Регулювання використання штучного інтелекту повинно забезпечувати головні гарантії захисту прав людини. Проте потрібно розуміти, що різні рівні загроз потребують різних рівнів регулювання. Важливо збалансувати потребу в безпеці та захисті з правами та свободами людини, забезпечуючи відповідність заходів контекстуальним потребам і ризикам.

Зауважимо, що розвиток штучного інтелекту відбувається швидше, ніж створення відповідного законодавства. На сьогоднішній день штучний інтелект може навіть сам створювати алгоритми, що може призвести до виходу ситуації з-під контролю. Законодавчі норми просто не встигають за розвитком технологій в цій сфері. Тому питання дотримання прав людини при використанні штучного інтелекту у воєнний і мирний час потребує серйозного обговорення та дослідження.

Україні необхідно регулювати діяльність у сфері штучного інтелекту відповідно до міжнародних стандартів захисту прав людини та розробити власну національну стратегію щодо формування засад етичного, соціального та нормативного застосування штучного інтелекту. Держава повинна створити умови, за яких розвиток штучного інтелекту не буде мати негативного впливу на національну безпеку та дотримання Україною своїх зобов'язань за міжнародними договорами та угодами.

**СПИСОК ВИКОРИСТАНИХ ДЖЕРЕЛ:**

1. Використання штучного інтелекту під час війни: чи нові технології можуть порушувати права людини? URL: <https://www.helsinki.org.ua/articles/vykorystannia-shtuchnoho-intelektu-pid-chas-viyny-chy-novi-tekhnohii-mozhut-porushuvaty-prava-liudyny/>
2. Розвиток і формування політик штучного інтелекту (ші) у сфері охорони здоров'я Режим доступу: [https://internews.ua/opportunity/ai-medical-advice?fbclid=IwAR23AUCUTznYN6CWfgEYpf4yCzszOZqk9YZfPn5\\_ksqXxUK4N\\_ifdMTBJTI](https://internews.ua/opportunity/ai-medical-advice?fbclid=IwAR23AUCUTznYN6CWfgEYpf4yCzszOZqk9YZfPn5_ksqXxUK4N_ifdMTBJTI)
3. Про схвалення Концепції розвитку штучного інтелекту в Україні: розпорядження Кабінету Міністрів України від 02.12.2020 № 1556-р. База даних «Законодавство України» / ВР України. URL: <https://zakon.rada.gov.ua/laws/show/1556-2020-%D1%80#Text>
4. Томіна В.Ю., Мукоїда Р.В. Особливості використання штучного інтелекту в умовах воєнного стану на території України Режим доступу: [http://lsej.org.ua/6\\_2023/95.pdf](http://lsej.org.ua/6_2023/95.pdf)
5. Проєкт Національної стратегії розвитку штучного інтелекту в Україні на 2021–2030 роки. Інститут проблем штучного інтелекту МОН і НАН України. Київ, 2021. 34 с.
6. Шевчук В.М. Використання технологій штучного інтелекту та процес цифровізації криміналістики в умовах війни. *Актуальні проблеми протидії злочинності та корупції: збірник тез Всеукраїнської науково-практичної конференції*. Харків : Юрайт, 2023. 379 с. С.172–173

*Соловій Анастасія Михайлівна,  
студентка III курсу  
спеціальності «Фінанси, банківська справа та страхування»,  
ЗВО «Університет Короля Данила»*

*Науковий керівник:  
Тимоць Мирослава Василівна,  
професор кафедри управління та адміністрування,  
кандидат економічних наук, доцент,  
ЗВО «Університет Короля Данила»,  
м. Івано-Франківськ, Україна*

**ФІСКАЛЬНА ПОЛІТИКА ЯК ВАЖЛИВИЙ ІНСТРУМЕНТ УПРАВЛІННЯ  
ЕКОНОМІКОЮ**

На жаль, з 24 лютого 2022 року питання війни в Україні стало одним з найбільш обговорюваних у світі. Колись країна, яка динамічно розвивалася, зараз переживає стагнацію в більшості сфер економіки та життя людей. Загалом, Україна зазнала значних економічних втрат внаслідок російського військового вторгнення. Постачання багатьох товарів значно скоротилося, ланцюги поставок були порушені, витрати на виживання бізнесу зросли, а інфраструктура та багато виробничих потужностей були зруйновані [1].

За даними Financial Times та інтерв'ю з представниками Міністерства фінансів України, близько 30 відсотків підприємств припинили свою діяльність, а 45 відсотків працюють лише частково. За даними багатьох джерел, загальні витрати, які має понести Україна, вже давно перевищили 500 мільярдів доларів США [1]. Тисячі цивільних і військових були вбиті або поранені, багато сімей виїхали за кордон або стали біженцями. Відновлення цієї величезної шкоди потребуватиме значного часу та допомоги, включаючи фінансову, військову та гуманітарну допомогу.

У ці складні часи Україна отримала підтримку від міжнародних фінансових організа-





цій-партнерів, країн і навіть широкої громадськості. Вони надавали безповоротні грошові перекази, кредити та матеріальну допомогу, а також зібрали значні кошти завдяки пожертвам громадськості. Це допомогло не лише зупинити наступ ворога, але й стабілізувати економіку та врятувати мільйони цивільних осіб.

Великобританія – це країна, яка продемонструвала виняткову солідарність з Україною в цей складний період. Лише до українського бюджету на різні потреби було виділено близько 35 мільярдів гривень. Що стосується військової допомоги, Великобританія виділила 2,3 мільярда фунтів стерлінгів. Велика Британія за допомогою інших країн-партнерів регулярно навчає 10 000 нових і досвідчених військовослужбовців протягом 120 днів. Програма продовжується, тож все більше українських солдатів отримують нові знання та досвід [2].

Внесок нашого союзника по той бік океану, Сполучених Штатів, є незмірним. Як світовий лідер економічного розвитку, США неодноразово підтримували Україну у військовій, фінансовій та гуманітарній сферах. Так, у 2022 році перелік допомоги, наданої Україні від імені США, перевищив 40 позицій, серед яких різні види озброєнь, транспортні та оборонні системи, літаки, військові боєприпаси, морський транспорт та медичні засоби. Загальна сума допомоги за 2022 р. та по 15 січня 2023 р. перевищує 73,2 млрд євро. Таким чином, країна посідає провідне місце серед держав, що надають допомогу Україні [3].

Країни ЄС протягом 2022 року надали нашій країні допомогу в сумі 20,1 млрд. євро на двосторонній основі, також через Європейську комісію та раду – 29,9 млрд. євро.

Грантова допомога, яку не потрібно повертати, є найбільш вигідною для України, але, враховуючи ситуацію, кредити не можна ігнорувати. Країни, котрі надають нам гранти це США (11,7 млрд. доларів США за 2022 р.), Німеччина (51,5 млн доларів США), Іспанія (50,1 млн доларів США), Фінляндія (21,3 млн доларів США), Ірландія (21,1 млн доларів США), Швейцарія (10,3 млн доларів США), Бельгія (3,1 млн доларів США), Литва (3,2 млн доларів США) та Ісландія (1,6 млн доларів США) (рис. 3.1). Інші країни, котрі зображені на рис. 3.1 надавали кредити, а саме Світовий Банк – 1,22 млрд доларів США, Велика Британія – 1 млрд доларів США, Італія – 200,5 млн доларів США та Данія – 30,9 млн доларів США.

При цьому загалом у 2022 році Україна отримала 495,3 млрд грн зовнішнього фінансування в рамках проекту PEACE n Ukraine, у тому числі фінансування:

- пенсії понад 9 млн осіб (199,5 млрд грн);
- пільги для 1,6 млн внутрішньо переміщених осіб (40,5 млрд грн);
- житлових субсидій для 1,6 млн сімей (15,9 млрд грн);
- допомога при народженні дитини для 750 тис. сімей (8,9 млрд грн);
- зарплати 515 тис. медперсоналу (45,2 млрд грн), 503 тис. вчителів шкіл (69,9 млрд грн), 140 тис. викладачів вишів (18,5 млрд грн).

Таким чином, підтримка міжнародних партнерів стала цінним внеском у забезпечення відносно стабільності української економіки під час війни з Росією. Ця допомога була спрямована на порятунок бізнесу, національної валюти та українського народу.

Багато країн надавали Україні військову та гуманітарну допомогу, а також власну фінансову допомогу. Слід додати, що значні суми коштів були передані у вигляді безповоротних грантів, що значно зменшило післявоєнний борг України.

Допомога, яка надавалася і надалі надаватиметься Україні, має особливе значення, оскільки вона є основою для прогресу України у відстоюванні власних прав і кордонів.

Фіскальна політика не досягла свого повного потенціалу як державний захід регулювання доходів. Варто підкреслити, що основним завданням реалізації державної фіскальної політики є акумулювання державних коштів, формування державного бюджету та створення можливостей для існування самої держави.

Для подолання перешкод, котрі виникли в економіці через військову агресію, і забезпечення фінансової стабілізації та економічного відновлення держави підтримка міжнародних фінансових інституцій має вирішальне значення, але її недостатньо для покриття всіх поточних і короткострокових витрат. Тому, важливо надати новий пакет фінансової підтримки шляхом



залучення фінансових ресурсів від міжнародних фінансових організацій, щоб Україна могла продовжувати свій опір агресору.

Основна частина фінансування державного бюджету України у 2022 році надходила за рахунок двосторонніх угод зі США, Канадою та Німеччиною, а також грантів від цих країн. Важливими є також кредити від міжнародних фінансових організацій, таких як Європейський Союз, МВФ та Світовий банк. Така допомога необхідна для підтримки економіки, національної валюти та територіальної цілісності України.

Прем'єр-міністр України Денис Шмигаль пропонує встановити ключовим джерелом відновлення заморожені російські активи. Щодо інших можливостей фінансування – гранти та пільгові кредити міжнародних фінансових організацій і країн-партнерів, інвестиції приватного сектору, і, звісно, кошти бюджету України [4].

Підсумовуючи вище сказане, можемо зробити висновок, що фіскальна політика є важливим інструментом управління економікою, оскільки вона стабілізує економічне зростання, запобігає економічним кризам та впливає на збільшення або зменшення валового випуску, попиту на товари і послуги та цін на споживчому ринку. Внаслідок воєнного стану Україна зіткнулася з кризовими явищами у виробничому та соціальному секторах, фінансовій, бюджетній та банківській системах, зокрема, зі скороченням виробництва, зростанням безробіття, посиленням соціальної напруги, значним державним боргом та бюджетним дефіцитом, зниженням банківської активності та інфляцією. Удосконалення фіскальної політики створить необхідні умови для розвитку та підтримки української економіки, створить фіскальні умови для легалізації доходів, зменшить ухилення від сплати податків, активізує валютну та інвестиційну діяльність і забезпечить фінансову стабільність.

#### СПИСОК ВИКОРИСТАНИХ ДЖЕРЕЛ:

1. Шмигаль: ВВП України в 2022 році впаде не менше ніж на 35%. *Finbalance*. URL: <https://finbalance.com.ua/news/shmihal-vvp-ukrani-v-2022-rotsi-ropade-ne-menshe-nizh-na-35> (дата звернення: 13.03.2024).
2. Military assistance to Ukraine since the Russian invasion. *UK parliament*. URL: <https://commonslibrary.parliament.uk/research-briefings/cbp-9477/> (дата звернення: 13.03.2024).
3. Зовнішня підтримка України: про що свідчать дані стосовно військової, фінансової та гуманітарної допомоги. URL: <https://voxukraine.org/zovnishnya-pidtrymka-ukrayiny-pro-shho-svidchat-dani-stosovno-vijskovoyi-finansovoyi-ta-gumanitarnoyi-dopomogy> (дата звернення: 13.03.2024).
4. План відновлення України. *Zaxid.net*. URL: [https://zaxid.net/plan\\_vidnovlennya\\_ukrayini\\_n1546850](https://zaxid.net/plan_vidnovlennya_ukrayini_n1546850) (дата звернення: 15.03.2024).



*Соляник Тетяна Ігорівна,  
студентка V курсу  
спеціальності «Право»,  
ЗВО «Університет Короля Данила»  
Науковий керівник:  
Андрусів Людмила Михайлівна,  
професор кафедри права,  
доктор юридичних наук, професор,  
ЗВО «Університет Короля Данила»,  
м. Івано-Франківськ, Україна*

## УЧАСТЬ АДВОКАТА ЯК СКЛАДОВА ПРАВА НА СПРАВЕДЛИВИЙ СУД

Основним завданням правової держави є: визнання прав та свобод людини найвищою соціальною цінністю. Задля цього держава зобов'язана створювати дієві правові механізми, що на достатньому рівні гарантуватимуть і реалізовуватимуть основи права і свободи людини закріплені в ЄКПЛ. Відповідно до п. 3 (с), ст. 6 цієї Конвенції кожен обвинувачений має право на захист, право обирати захисника на власний розсуд та отримувати юридичну правову допомогу безоплатно, якщо така допомога необхідна в певному кримінальному провадженні, а держава в особі уповноважених органів зобов'язана надати час і можливості такій особі для підготовки до свого захисту та виконувати обов'язок щодо інформування особи про причини і характер висунутого їй обвинувачення.

Фулей Т. І. зазначає, що у вузькому аспекті право на захист, гарантоване пунктом 3 (с), ст. 6 ЄКПЛ, за своїм змістом охоплює 4 елементи, а саме: 1) право захищати себе самостійно; 2) за певних обставин – право обирати захисника; 3) право на безоплатну правову допомогу, якщо обвинувачений не має достатньо коштів або якщо цього вимагають інтереси правосуддя; 4) право на практичну і ефективну правову допомогу. Насамперед, право на захист, у сенсі пункту 3 (с) ст. 6 Конвенції, передбачає елемент вибору обвинуваченого – захищати себе особисто чи використовувати правову допомогу захисника. Право захищати себе особисто не є абсолютним, і державні органи можуть відмовити у клопотанні про захист особисто, якщо національне законодавство вимагає обов'язкової участі захисника (рішення у справі «Камазінські проти Австрії» [1, с. 75].

Макбрайд Джеремі вважає, попри те, що допомога адвоката є потенційно основною умовою здатності кого-небудь захищати себе під час судового процесу, є можливість завдати шкоди обвинувачуваній особі на попередніх (досудових) стадіях розслідування справи, тому Європейський суд дійшов висновку, що така допомога може знадобитися навіть під час першого допиту. Кожного разу, коли виникає право на таку допомогу, постає й потреба забезпечити безперешкодну можливість доступу до адвоката та такі обставини зустрічі з ним, коли б він надавав поради конфіденційно. Окрім цього, право на допомогу може зобов'язати державу забезпечити адвоката й оплату його послуг в разі, якщо відповідна особа немає такої змоги. Особливо це стосується випадків, коли рівень компетентності обвинуваченої особи та (або) наслідки її засудження є такими, що надання правової допомоги в такий спосіб відповідатиме інтересам правосуддя. Проте право на правову допомогу – незалежно від того, надає її держава, чи ні – не означає, що воно не підлягає регулюванню, зокрема в випадках, коли цілком можливе спричинення шкоди для процесу судового розгляду [2, с. 19–20].

Охріменко С. С. зазначає, право особи на захист пов'язане із формальним початком кримінального провадження, який напряду залежить від часу внесення відомостей до ЄРДР або повідомлення особі про підозру у вчиненні кримінального правопорушення та набуття нею статусу підозрюваного. Тобто, тільки особа, яка набуває статус підозрюваного, має можливість на реалізацію права на захист. Вартою уваги є європейська практика у даному напрямі. У країнах Європи значна увага приділяється принципу раннього доступу до правової допомоги,



у тому числі право на захист під час першого допиту. Як показав аналіз практики ЄСПЛ, «підозрювані в кримінальному процесі мають право на доступ до правової допомоги не пізніше, як з моменту арешту чи взяття під варту або з того моменту, коли обставини, у яких опинилася особа, починають суттєво погіршувати її становище» [3, с. 117].

Зокрема, у рішенні ЄСПЛ у справі «Брюско проти Франції» визначено, що право на юридичну допомогу включає в себе присутність адвоката на будь-яких допитах. Слушною у даному контексті є наукова думка О. Р. Балалацької, яка пропонує доповнити ст. 20 КПК України п. 5 такого змісту: «Право на захист надається особі з моменту повідомлення про підозру, затримання за підозрою у вчиненні кримінального правопорушення, перевірки причетності до вчинення кримінального правопорушення та застосування інших заходів процесуального примусу, передбачених законом» [4, с. 12].

Охріменко С. С. зазначає, що серед основних порушень, які стосуються участі захисника у кримінальному провадженні, доцільно виокремити: незабезпечення обов'язкової участі захисника в передбачених законодавством випадках; обмеження права на вільний вибір захисника; перешкоди щодо реалізації процесуальних прав, які пов'язані з отриманням безоплатної правової допомоги. Так, наприклад, у рішенні ЄСПЛ у справі «ТалагТунч проти Туреччини» від 27.03.2007 № 32432/96 наголошено, що перешкоди, які мали місце при дотриманні прав на захист, можна було подолати, якби національні органи, розуміючи фінансові труднощі заявника, надали йому інформацію про можливість вимагати для себе безкоштовного адвоката за призначенням. Разом із тим, органи влади виявили пасивність, тим самим нехтуючи своїм обов'язком забезпечити рівність сторін у судовому процесі [3, с. 117].

Фулей Т. І. наголошує, що відповідно до практики ЄСПЛ, відмова підозрюваного (обвинуваченого) від захисника, вчинена за підозрілих умов, може бути визнана нечинною, оскільки відмова від гарантованих Конвенцією прав у тій мірі, в якій вона дозволяється, не повинна суперечити жодному важливому суспільному інтересу, має бути встановлена у спосіб, що не допускає неоднозначності, та має супроводжуватися мінімальними гарантіями, співмірними з важливістю такої відмови.

Наприклад, щодо відмови заявника від участі захисника у ситуації з помилковою «пом'якшеною» кваліфікацією злочину, ЄСПЛ підкреслює, що, враховуючи кваліфікацію слідчим інкримінованого заявникові злочину на початковій стадії слідства, заявник відмовився від захисника, не усвідомлюючи всієї тяжкості можливого покарання. Таким чином, ця відмова не може вважатися такою, що супроводжувалася мінімальними гарантіями, співмірними з її важливістю. Крім того, видається, що вона не сумісна з вимогами українського законодавства, яке для випадку заявника передбачало можливість відмови від певного захисника, який мав бути замінений іншим, а не відмови від захисника взагалі. Слід підкреслити, що не важливо, якою мірою початкове зізнання вплинуло на вирок. Те, що воно невідмовно обмежило право на захист, презюмується, як тільки встановлено, що воно мало якийсь вплив на вирок [1, с. 80].

Охріменко С. С. зазначає, що ефективна реалізація права на захист у кримінальному провадженні вимагає також застосування прецедентної практики ЄСПЛ. «Діяльність Європейського суду щодо тлумачення норм Конвенції ґрунтується на доктрині судового прецеденту, зміст якої полягає в обов'язковості для органів судової влади їх попередніх рішень (stare decisis)». Так, у рішенні ЄСПЛ у справі «Кац та інші проти України» від 18.12.2008 Суд наголосив на тому, що забезпечення юридичного захисту має бути достатнім як у теорії, так і на практиці, оскільки без цього їм не вистачатиме належної доступності та ефективності [3, с. 117].

Таким чином, право на захист є однією з важливих гарантій держави щодо реалізації основних прав і свобод людини закріплених як національним законодавством України, так і міжнародними правовими актами. Держава має обов'язок безперешкодно забезпечувати можливість доступу до правової допомоги та участі адвоката у провадженні. В практиці ЄСПЛ широко застосовується принцип раннього доступу до правової допомоги, тобто особі підозрюваному повинно забезпечуватися таке право з моменту першого допиту або не пізніше, як з моменту арешту чи взяття під варту.





ЄСПЛ також припускає, що за певних обставин може бути відмовлено в наданні правової допомоги, однак така відмова не може бути свавільним втручанням держави у гарантоване особі право на захист, виключення зі здійснення цього права повинні чітко передбачатися законом, а застосування такого закону повинно обмежуватися у часі.

Тож під час здійснення провадження є необхідність у використанні прецедентної практики ЄСПЛ для реалізації права на захист як складової права на справедливий суд для ефективного забезпечення основних прав і свобод людини, закріплених у національному законодавстві та міжнародних правових актах.

#### СПИСОК ВИКОРИСТАНИХ ДЖЕРЕЛ:

1. Фулей Т. І. Застосування практики Європейського суду з прав людини при здійсненні правосуддя : науково-методичний посібник для суддів. 2-ге вид. випр., допов. Київ, 2015. 208 с.
2. Макбрайд Дж. Європейська конвенція з прав людини та кримінальний процес / пер. Д. Шкрюба ; Рада Європи, Ген. директорат з прав людини і прав. питань. Київ : К.І.С., 2010. 577 с.
3. Охріменко С. С. Реалізація права на захист у кримінальному процесі: Науково-виробничий журнал – Держава та регіони. Серія : Право. 2023. № 2 (80). 337 с.
4. Балалацька О. Р. Окремі проблеми забезпечення адвокатом права на захист. *Вісник кримінального судочинства*. 2018. № 1. 212 с.

**Стефанців Євгенія Романівна,**

*студентка II курсу*

*спеціальності «Філологія»,*

*факультет суспільних і прикладних наук,*

*ЗВО «Університет Короля Данила»*

**Науковий керівник:**

**Бойчук Василь Миколайович,**

*завідувач кафедри іноземної філології та бізнес-комунікацій,*

*кандидат філологічних наук, доцент,*

*ЗВО «Університет Короля Данила»,*

*м. Івано-Франківськ, Україна*

#### КОМПАРАТИВНИЙ АНАЛІЗ СЛОВОТВОРУ ПРИКМЕТНИКІВ АНГЛІЙСЬКОЇ ТА УКРАЇНСЬКОЇ МОВ

Прикметник – одна з найбільш уживаних частин мови як в англійській, так і в українській мовах, що забезпечує лінгвальну категорію ознаковості, дозволяє передавати точність та експресивність у мовленні. Розуміння мовних особливостей вживання прикметників є необхідною умовою для ефективної комунікації в сучасному світі, саме тому вивчення прикметників як лексико-граматичних класів слів в англійській та українській мовах сприятиме кращому пізнанню аспектів зазначених мов, зокрема у царині синтаксису, семантики, морфології та лексикології. Компаративний аналіз прикметників уможливує виявлення спільних (ізоморфних) та відмінних (аломорфних) рис різних мов, а також принципи їх вживання в різних контекстах.

Зауважимо, що глибоке осмислення категоріальної природи прикметників є особливо важливим для людей, які вивчають англійську та українську мови як іноземні, оскільки вони допомагають розширити словниковий запас та вживати ознакові мовні одиниці набагато ефективніше. Крім того, дослідження прикметника в сучасних мовах також сприяє кращому



пізнанню культурних, ментальних (когнітивних) особливостей мов та їх відмінностей. Наприклад, порівняння функціональних аспектів прикметників в англійській та українській мовах дозволяє робити науково виважені висновки стосовно світоглядних відмінностей та особливості особливостей їх реалізації в системі мови і мовлення.

Щоб дослідити вказане питання, варто розглянути поняття прикметника як частини мови в українській та англійській мовах.

Прикметник (*an adjective*) – це самостійна частина мови, яка вказує на ознаку предмета чи явища і загалом відповідає на питання *який?, яка?, яке?, які?* У англійській та українській мовах прикметник виконує подібні функції, але має деякі відмінності щодо форми вираження та вживання [1].

У англійській мові прикметники зазвичай стоять перед іменниками і вказують на їхні ознаки, наприклад, «*a blue car*» (синій автомобіль) або «*an intelligent student*» (розумний студент). Прикметники в англійській мові можуть також уживатись у ролі присудкових іменників, наприклад, «*The patient is healthy*» (Пацієнт здоровий).

Українська мова також використовує прикметники для опису ознак іменників, але вони можуть стояти як перед, так і після іменників, наприклад, «чорний кіт» або «кіт чорний». Українські прикметники також можуть використовуватись як іменники у присудку, наприклад, «Він – талановитий» (*He is talented*).

Відмінності між англійськими та українськими прикметниками також проявляються й у формі. В англійській мові форма прикметника зазвичай не змінюється, незалежно від роду або числа іменника, перед яким він стоїть, наприклад, «*a blue car*» і «*blue cars*». Українські прикметники, навпаки, змінюють свою форму залежно від роду та числа іменника, перед яким вони стоять, наприклад, «чорний кіт» та «чорні коти» [2].

Прикметники є важливою частиною мови української та англійської мов, оскільки виконують функцію опису якостей та характеристик предметів та явищ. Але вживання прикметників у різних контекстах цих мов має певні відмінності, які варто брати до уваги під час навчання чи вживання мови.

В **українській** мові прикметники: 1) змінюються за родами (чоловічий, жіночий, середній), числами (однина, множина) та відмінками (називний, родовий, давальний, знахідний, орудний, місцевий, кличний). Наприклад, прикметник «*гарний*» може мати такі форми: *гарний, гарна, гарне, гарні* (за родами та числами), *гарного, гарній, гарному, гарною, гарним, гарних* (за відмінками); 2) можуть вживатися перед або після іменника, наприклад, «біла квітка» та «квітка біла», обидва варіанти є правильними; 3) можуть мати вищий та найвищий ступені порівняння, причому формування вищого та найвищого ступенів залежить від закінчення прикметника та кількості складових звуків у слові, для прикладу, «гарний», «кращий», «найкращий» [3].

В **англійській** мові прикметники: 1) не змінюються за родами та відмінками, хоча можуть змінюватися за числами (однина, множина) та ступенями порівняння. Так, прикметник «*good*» має такі форми: *good, better, best*; 2) зазвичай вживаються перед іменником, але є також поодинокі винятки («*the man responsible*», коли займає постпозицію стосовно означуваного слова) [3]; 3) мають три ступені порівняння: основний (*good*), вищий (*better*) та найвищий (*best*). Деякі прикметники утворюють вищий та найвищий ступені порівняння за допомогою слів «*more*» та «*most*». Наприклад, «*beautiful*», «*more beautiful*», «*most beautiful*».

Також варто зазначити, що прикметники використовуються для різноманітних цілей, таких як передача емоцій, створення образів і характеристик персонажів, а також відтворення атмосфери та настрою. Саме тому важливо вміти правильно використовувати прикметники в контексті, щоб досягти бажаної ефективності мовлення. Так, у поезії Лесі Українки прикметники використовуються для передачі емоцій та настроїв, а також для створення образів. Наприклад, у поезії «Лісова пісня» зустрічаємо прикметник «тихий», який передає спокій та тишу лісової діброви: «Тихий вітер в лозі шепоче / Та зірки на небі горять». А у трагедії Вільяма Шекспіра «Гамлет» прикметники використовуються для створення характеристик персона-



жив. Наприклад, у описі Гертруди вживається прикметник «ніжна», який передає її жіночність та слабкість: «Ніжна Гертруда, матір свою, / Звеліла зійти з трону відверту».

Важливою порівняльною складовою прикметників є їх дериваційні моделі. У сучасній українській літературній мові розрізняють такі способи словотворення: морфологічний (творення слів за допомогою афіксів); морфолого-синтаксичний (утворення складних слів); лексико-синтаксичний; лексико-семантичний (вживання вже існуючих слів у новому значенні) [2].

Словотвір в англійській мові традиційно поділяють на два види: словотворення (морфологічний словотвір) і словоскладання (утворення одного слова шляхом поєднання двох слів) [2].

Отже, компаративний аналіз словотвору прикметників в англійській та українській мовах засвідчує суттєві відмінності та схожості, що дає змогу обґрунтувати синтетичний аспект будови української на відміну від аналітичного складу англійської мови. Тобто українська мова має розвиненішу систему афіксації, натомість англійська мова активно використовує суфікси «-er» та «-est» для утворення вищих та найвищих ступенів прикметників тощо.

Таким чином, досліджувані мови мають унікальні природні особливості в утворенні прикметників, що є предметом подальших ґрунтовних лінгвістичних розвідок.

#### СПИСОК ВИКОРИСТАНИХ ДЖЕРЕЛ:

1. Плющ М. Я. Граматика української мови : у 2 ч. Ч. 1. Морфеміка. Словотвір. Морфологія : підручник. Київ : Вища школа, 2005. 288 с.
2. Войтко Д. Р. Прикметник в сучасній англійській та українській мовах. URL: <http://surl.li/sfvfn> (дата звернення: 28.04.2024).
3. Лебедева Н. А., Бевзо Г. А., Малінська Г. Д. Порівняльна лексикологія української та англійської мов. URL: [https://www.philol.vernadskyjournals.in.ua/journals/2022/2\\_2022/part\\_2/8.pdf](https://www.philol.vernadskyjournals.in.ua/journals/2022/2_2022/part_2/8.pdf) (дата звернення: 28.04.2024).

*Стефінка Микола Михайлович,  
студент III курсу денної форми навчання,  
група КЮс-2021-1,  
Фаховий коледж ЗВО «Університет Короля Данила»  
Науковий керівник:  
Луцький Роман Петрович,  
директор Науково-дослідного інституту  
імені Академіка Івана Луцького,  
доктор юридичних наук, професор,  
ЗВО «Університет Короля Данила»?  
м. Івано-Франківськ, Україна*

#### УКРАЇНСЬКИЙ ДІАЛЕКТ ЯК ВИРАЖЕННЯ САМОБУТНОСТІ ТА НЕПОВТОРНОСТІ НАШОЇ НАЦІЇ

Український діалект – це регіональний варіант мови, який сформувався внаслідок історичних аспектів та географічних особливостей певної території.

Основну роль в творенні та розвитку діалектів відіграв інформаційний простір, адже мова і є джерелом інформації, яке використовують її носії, тому географічні особливості значно впливають як і на говірки, так і на саму мову загалом. Підтвердженням цього є те, що в Карпатах різноманітність діалектів значно більша, ніж на території українського степу. Така си-



туація зумовлюється тим, що гори формують собою бар'єр для мовців, сепаруючи їх одне від одного, тому мова місцевого населення розвиваються автономно. Згадуючи про географічний аспект, слід розповісти про обмін інформацією з сусідніми народами, адже, якщо ми зробимо аналіз українських діалектів, то побачимо, що велика частина лексики є спільною або схожою з сусідніми народами, до прикладу, лемківські слова: юж (вже), гнес (сьогодні), вшитко (все), кедь (як, коли) є співзвучними з мовами сусідів (словацькою та польською).

Тепер від географічних особливостей перейдемо до історичних аспектів. Внаслідок багатьох подій з плином часу наша мова змінювалась. На наші діалекти колосальний вплив вчинило перебування у складі інших держав. Прикладом цього є запозичення в говори південно-західного наріччя німецьких слів, унаслідок перебування Галичини у складі Австро-Угорщини, а такі слова як дах і цвях пізніше стали літературними. Також аналогічно у закарпатському діалекті фіксуємо багато угорських слів.

Наріччя (супердіалект) – угруповання діалектів якої-небудь мови на основі спільних діалектних рис [5]. Зараз загальноприйнятим вважається виокремлювати три наріччя (тричленний поділ).

Діалект (говір) – сукупність місцевих особливостей мови широких мас певної території [5].

Говірка (субдіалект) – різновид загальнонародної мови, поширений на невеликій території. Складова діалекту, виокремлена, через локальні особливості. [5]

В Україні виокремлюють три основні наріччя: північне, південно-західне і південно-східне, які діляться на діалекти, такий поділ запропонував український вчений Кость Михальчук, проте перший поділ на наріччя зробив Михайло Максимович у 1838 році. Пізніше у 1845 році Іван Вагилевич виділив два наріччя: галицьке і київське (такий тип поділу називається двочленним)

Розповсюджене на півночі України. На півночі воно сусидить із перехідними українсько-білоруськими діалектами, які характерні для Берестейщини і Пінщини, розділяючи їх від південно-західного наріччя білоруської мови. Межі цього північного наріччя простягаються від лівого берега річки Нарев до лівого берега річки Горинь. З півночі воно межує з Росією і тягнеться на південний схід вздовж кордону України і Росії. На лівому березі Дніпра межа цього наріччя менш чітко визначена і проходить приблизно вздовж кордону між Україною та Росією. Західна межа окреслена річкою Західний Буг. Південна межа визначається за допомогою лінгвістичних ознак, які розповсюджуються вздовж певної лінії, що простягається від польського міста Влодава до Володимир-Волинського, на північ від Луцька, Рівного, Новограда-Волинського, Житомира, Києва, до впадіння річок Десна, Остер і Сейм. Північне наріччя поділяється на три діалекти: східнополіський (лівобережнополіський), середньополіський (правобережнополіський) і західнополіський (волинсько-поліський). Ці діалекти відрізняються один від одного, але мають спільні особливості, які відрізняють північне наріччя від південно-західного і південно-східного наріччя, і визначають перехідну природу мови між українською та білоруською.

Особливості: наявність дифтонгічних звуків, присутні нестягнені форми прикметників та стягнені форми займенників, , акання у лівобережних говірках, ствердіння, поширення афери, збереження дзвінкості тощо [3, с. 48–50].

Північне наріччя дуже важливе для науковців, оскільки на ареалі, де воно розташоване, не відбувалось переселень та значних змін населення. Внаслідок цього, мовлення регіону законсервувалось та зберегло свої старі риси. До прикладу, давня форма дієслів минулого часу (писалисмо, ходилисте тощо) [3, с. 61]

Воно охоплює мовні говори на південно-західних територіях України, а також на прилеглих землях Молдови, Румунії, Угорщини, Словаччини і Польщі. Певні види південно-західного наріччя поширені у Сербії (воєводина), Канаді (канадський діалект української мови) та США.

Межі південно-західного наріччя співпадають з кордонами інших мов. З півдня і заходу воно межує з іноземними мовами. З півночі, умовна лінія, що пролягає через Володимир-Во-





линський, Луцьк, Рівне, Новоград-Волинський, Житомир і Фастів, розділяє південно-західне наріччя від північного наріччя. Умовна лінія від Фастова до Білої Церкви, Ставища, Тальне, Первомайська, Ананьїва і нижньої течії Дністра відділяє південно-західне наріччя від південно-східного наріччя [2].

Південно-західне наріччя включає різні діалекти, через складну історію населення південно-західного регіону України від давніх часів до середини ХХ-го століття. Ця історія включає в себе адміністративні кордони, поділ території між різними державами, що призвело до різних лінгвістичних впливів. Внаслідок цього в південно-західному наріччі виділяють три групи діалектів:

Волинсько-подільська, яка включає в себе говірки Волині і Поділля. Галицько-буковинська група, до якої зараховуємо наддністрянський, гуцульський, надсянський та покутсько-буковинський говір. Карпатська група, який включає в себе бойківський говір, закарпатський і лемківський говір, поширені в Карпатах та їх околицях [2].

До нього входять слобожанський, наддніпрянський та степовий діалекти.

Відсутність звука [Ф], замість нього використовують звуки [ХВ] або [Х] (*хвіртка, хвастів*).

Інфінітиви мають суфіксь ( *ходить, писать* ) [3, с 113].

Пом'якшення у закінченнях дієслів другої дієвідміни я (*ходю, бродю, прося* etc) [3, с. 117].

Діалекти значно старіші, ніж літературна мова, адже вона утворилася вже у модерну добу на основі середньонаддніпрянського діалекту. Прийнято вважати «Енеїду» І. Котляревського як основоположний твір української літературної мови. Деякий час на території України діяли два правописи: жилехівка (на основі південно-західного наріччя) та кулішівка (на основі південно-східного наріччя), через те, що наша батьківщина була розділена між різними державами, але згодом верх взяв стандарт мови, сформований на основі говірок центральної України.

Діалекти значно розвинули літературну мову, проте зараз, в добу технологій, для зручнішої комунікації люди переходять на єдиний стандарт мови, цим нехтуючи автентичними говорами. Значний вплив на вимирання діалектів також має і урбанізація, оскільки у містах діалекту вижити дуже складно. На жаль, з роками тенденція до вимирання діалектів тільки збільшується, тому ми маємо робити все, щоб зберегти хоча б частину особливостей нашої мови.

#### СПИСОК ВИКОРИСТАНИХ ДЖЕРЕЛ:

1. Ізборник. Південно-східне наріччя. URL: <http://litopys.org.ua/ukrmova/um160.htm>
2. Матвіяс І. Г. Українська мова та її говори. Київ : Наукова думка, 1990. 169 с.
3. Словник української мови. Редкол. : І. К. Білодід та інші. Київ : Наукова думка, 1970–1980. Т. 1–11. URL: <http://sum.in.ua/>



*Стецик Вікторія Василівна,  
студентка II курсу денної форми навчання,  
факультет суспільних і прикладних наук,  
ЗВО «Університет Короля Данила»*

*Науковий керівник:  
Луцький Роман Петрович,  
директор Науково-дослідного інституту  
імені Академіка Івана Луцького,  
доктор юридичних наук, професор,  
ЗВО «Університет Короля Данила»,  
м. Івано-Франківськ, Україна*

## ОСОБЛИВОСТІ КОНСТИТУЦІЙНОГО ЛАДУ УКРАЇНИ В ПЕРІОД ВОЄННОГО СТАНУ

Поняття конституційного ладу з'явилося не так давно, але воно міцно входить в понятійний апарат науки конституційного права і в законодавство. Воно розвивається з категорії суспільного і державного ладу.

Під суспільним ладом раніше розумілось перед усім втілення законів розвитку суспільно-економічної формації, соціальної системи, взятих в єдності засобів виробництва і суспільної надбудови, у вигляді інших соціальних відносин і відповідних установ.

На сучасному етапі в політичній і філософській літературі під суспільним ладом розуміється організація суспільства, узята в єдності усіх її боків і зумовлена відповідним рівнем виробничих сил, виробничих, політико-правових, ідеологічних і інших суспільних відносин, а також відповідних їм установ.

Конституційний лад – це порядок, при якому дотримуються права і свободи людини і громадянина, а держава діє у відповідності до конституції. Це поняття вбирає в себе не тільки юридичний зміст, але воно зумовлено, крім права, рівнем правосвідомості, розвитком політичної культури і етики [4, с. 85].

Встановлення конституційного ладу починається з визначення принципів організації держави в його співвідношенні з особою і громадянським суспільством. Ці принципи якраз і складають зміст перших глав конституцій держав пострадянського простору, в тому числі України.

В Конституції України цей розділ має назву – Загальні положення. Цей розділ закріплює, що Україна – суверена і незалежна, демократична, правова держава, що ця держава відповідає перед людиною за свою діяльність, що людина, її життя і здоров'я, честь і гідність, недоторканність і безпека визнаються в Україні найвищою соціальною цінністю [1].

Це найважливіші принципи світового конституціоналізму, які знайшли відображення в першому розділі Основного Закону нашої держави. В останні роки в юридичній літературі і в конституційному законодавстві усе частіше застосовується термін – основи конституційного ладу.

Конституція України до числа основ конституційного ладу відносить: демократизм влади, народний суверенітет, розподіл влади, ідеологічну і політичну багатоманітність, визнання і гарантування місцевого самоврядування, а також факт, що Україна уявляє собою правову державу.

Специфіка основ конституційного ладу виражається в наступних рисах: основоположні, фундаментальні, узагальнюючі значення для розвитку соціальних процесів; політико-правовий характер; нормативність і загальнообов'язковість; юридичне верховенство по відношенню до других положень Конституції, усім нормативно-правовим актам держави; визначеність і категоричність; стислість і сконцентрованість положень; постійність дії; загальноприйнятність і свобода від ідеологічних установок; цілісність; стійкість і особливий порядок зміни.



Основи конституційного ладу як суттєві політико-правові установки визначають головні риси державного і суспільного ладу, який склався в Україні на сучасному етапі його розвитку, характер взаємовідносин особи, суспільства і держави, форми правління і політичного режиму, найголовніших боків правової регламентації суспільних відносин, а також порядок функціонування політичної, соціальної і економічної систем суспільства.

Суспільний лад – це історично конкретна система суспільних відносин, тобто організація суспільства, яка зумовлена певним рівнем виробництва, розподілу і обміну продуктів. Суспільний лад постійно знаходиться під впливом держави, яка створюється суспільством для захисту своїх загальних інтересів, зокрема для охорони суспільного порядку. Держава за допомогою регламентації суспільних відносин впливає на суспільний лад [3, с. 129].

Структура суспільного ладу складається з чотирьох підсистем життєдіяльності суспільства: економічні відносини; соціальні відносини; духовно-культурні відносини; політичні відносини. Кожна з вищевказаних підсистем життєдіяльності Українського суспільства тісно взаємодіє з іншими підсистемами суспільного ладу і, задача Конституції України забезпечити з допомогою державно-правового регулювання взаємодію цих систем в інтересах народу України.

Основи конституційного ладу включають наступні принципи які відображають: державний суверенітет, включаючи характеристику відповідної держави і її призначення, якість держави; проголошення суверенітету як якості вищої влади, верховенство конституції на всій території держави [2].

Встановлення неподільності держави і закріплення меж державної влади; гуманний статус людини, при якому він сам, його права і свободи є вищою соціальною цінністю; рівність усіх перед законом і право на рівний захист законом.

Верховенство права, прямої дії і безпосереднього застосування Конституції, визначення її як вищого закону і підпорядкованості їй усіх інших нормативно-правових актів.

Народовладдя, в тому числі правові принципи народного суверенітету і безпосереднього народовладдя, гарантії народного представництва; основні форми волевиявлення громадян.

Чітка конституційно-правова регламентація основ конституційного ладу в першому розділі Конституції України має величезне значення для оптимального функціонування усіх державних інститутів. А саме, при виникненні суперечок між законодавчою і виконавчою гілками влади Конституційний Суд України повинен орієнтуватися на положення першого розділу.

Принципи конституційного ладу утворюють каркас конституційного права, його головну конструкцію, на основі якої повинні формуватися конституційно-правові зв'язки в умовах побудови в Україні демократичної, правової, соціальної держави.

#### СПИСОК ВИКОРИСТАНИХ ДЖЕРЕЛ:

1. Конституція України від 28 червня 1996 р. *Відомості Верховної Ради України*. 1996. № 30. С. 141.
2. Декларація про державний суверенітет України від 16 липня 1990 р. *Відомості Верховної Ради УРСР*. 1990. № 31. С. 429.
3. Погорілко В. Ф., Федоренко В. Л. Конституційне право України : підручник . Вид. 2-ге, переробл. Київ : Прав. єдність, 2010. 432 с.
4. Конституційне право України : підручник / Нац. юрид. акад. України ім. Ярослава Мудрого ; за ред. : В. П. Колісника, Ю. Г. Барабаша. Харків : Право, 2008. 416 с.



*Стецюк Ігор Романович,*

*студент III курсу*

*спеціальності «Фінанси, банківська справа та страхування»,*

*ЗВО «Університет Короля Данила»*

**Науковий керівник:**

***Тимоць Мирослава Василівна,***

*професор кафедри управління та адміністрування,*

*кандидат економічних наук, доцент,*

*ЗВО «Університет Короля Данила»,*

*м. Івано-Франківськ, Україна*

## СУЧАСНИЙ СТАН ТА ПЕРСПЕКТИВИ ФІНАНСОВОЇ ІНКЛЮЗІЇ В УКРАЇНІ

В сучасних реаліях рівень фінансової інклюзії або фінансової обізнаності, що є взаємодоповнюючими поняттями в Україні є важливим. Враховуючи важку економічну ситуацію, яка спричинена війною, вміння населенням грамотно розпоряджатись власними коштами, мати доступ до всіх фінансових інструментів та бути фінансово обізнаними є важливим аспектом, який в короткочасному періоді може відіграти важливу роль, щодо економічного поживлення та покращення загального стану економіки та життя населення.

Варто зазначити, що проблематика фінансової інклюзії у вітчизняних наукових колах почала досліджуватись відносно недавно. Зокрема, Вовченко О. С. в авторській праці «Фінансова інклюзія як інструмент забезпечення фінансової стабільності банків» робить висновок, що фінансова інклюзія є одним із пріоритетних напрямів розвитку фінансової стабільності банків, кінцевою метою якого є збільшення рівня доступності в користуванні всіма фінансовими послугами та зростанню фінансової грамотності й обізнаності населення країни [2].

Дідух С. М., Любоцька Л. Л., Мініна В. О. пропонують поступовий відхід від концентрації на таких показниках кількісного розвитку економік, як ВВП та більш широке використання комплексних показників, таких як Індекс інклюзивності економічного зростання [3].

Ми поділяємо думку, що для України переорієнтація економіки на інтереси людини, розвиток економіки як інклюзивної є певним викликом, складним, але особливо важливим, враховуючи її Євроатлантичний курс. Масштабна інклюзія вимагає від держави певних позитивних дій задля забезпечення можливостей для всіх людей «включитися» в усі сфери життя суспільства [3].

Узагальнюючи результати наукових досліджень даних науковців, слід зазначити, що проблематика фінансової інклюзії в Україні ще не достатньо досліджена та потребує додаткового вивчення.

Фінансова інклюзія - це стан при якому більшість населення має доступ до фінансових продуктів та послуг, скорочується соціальна нерівність, стимулюється економічне зростання [1].

Враховуючи переваги, які може дати фінансова інклюзія, Україна повинна розвивати даний аспект. Фінансова інклюзія дозволяє ефективніше використовувати фінансові послуги та продуктів, а отже збільшити добробут населення, який в свою чергу збільшить доходи та знизить вразливість до криз. Тому фінансова інклюзія є одним з методів вирішення економічної кризи, яка утворилась внаслідок війни. Проте, потрібно враховувати аспект державних витрат на впровадження та правову регуляцію питання фінансової інклюзії.

Але розвиток лише фінансової інклюзії може бути не достатнім для отримання вище перерахованих переваг, оскільки фінансова інклюзія є аспектом економічної інклюзії, економічного інклюзивного зростанням.

В загальному високорозвинена інклюзивна економіка – стан економіки при якому більшість населення задіяна в створенні та розподілі економічних благ та ресурсів країни, всі верстви населення мають рівний доступ до фінансових продуктів та послуг, мають високий рівень





фінансової грамотності та повноти інформації про послуги. Враховуючи це постає питання більших економічних змін, які будуть нести за собою певні блага. Але враховуючи поточну ситуацію в країні потрібно не повністю реформувати економіку та економічні інститути, а видозмінювати їх методи роботи.

Опитування «USAID» показало, що Україна з 2018 року зросла в показнику фінансової грамотності, тренди іноді набагато кращі в порівнянні з іншими країнами. Це доводить, що населення України при правильних діях з боку держави насамперед економічних інституцій може показати суттєве зростання та перспективу. В цьому ж опитуванні визначається, що залишаються суттєві розбіжності у фінансовій грамотності за віком, місцем проживання, освітою і доходами. Також при аналізі опитування інших країн ОЕСР встановлено, що «українці мають нижчий рівень доходу та відповідно менший запас міцності на випадок втрати основного джерела доходу та відчують більший стрес через стан своїх фінансів порівняно із опитаними з країн порівняння» [5, с. 3].

Беручи до уваги дані результати потрібно зосередити важелі впливу на:

- створення загальнодержавної програми з розвитку фінансової грамотності;
- скорочення розриву знань з фінансової грамотності в залежності від віку, місця проживання, освіти та доходів;
- розробити програму порад та рекомендацій для економічно вразливих верств населення в разі економічних криз та спадів;
- створення загальнодержавної програми з скорочення бідності населення.

Потрібно відмітити, що НБУ ще з 2019 року займається питанням фінансової інклюзії, на форумі з фінансової інклюзії «Нікого за бортом», який проходив 12 червня 2019 року велася мова про переваги та можливості фінансової інклюзії [4].

Також фінансова інклюзія була включена, як стратегічний напрям розвитку фінансового сектору до 2025 року, проте, який був завершений на 47% і закритий в 2023 році. З 136 повністю виконаних дій, які сприяли розвитку фінансового сектору України – 25 дій було відведено фінансовій інклюзії, що має найменший показник дій 18,7%. Щодо розвитку фінансової грамотності з цілої програми відводилось 3 завдання, які були виконані [4].

Отже підсумовуючи можна сказати, що питання фінансової інклюзії в Україні мало розкрито його потрібно досліджувати далі. Проте навіть наявні дані підтверджують, що навіть незначний розвиток фінансової інклюзії може дати економічний ріст, покращення рівня життя всього населення.

#### СПИСОК ВИКОРИСТАНИХ ДЖЕРЕЛ:

1. Винник О. Ю. Розвиток фінансової інклюзії в Україні. *Економіка та суспільство*. 2021. № 31. URL: <https://economyandsociety.in.ua/index.php/journal/article/view/714/686>
2. Вовченко О. С. Фінансова інклюзія як інструмент забезпечення фінансової стабільності банків. *Міжнародний науковий журнал «Grail of Science»*. 2022. № 12–13. URL: <https://reposit.nupp.edu.ua/bitstream.pdf>
3. Дідух С. М. Інклюзивна економіка як нова парадигма сталого розвитку *Український журнал прикладної економіки*. 2020. Т. 5. № 3. С. 100–107.
4. Офіційний сайт НБУ. URL: <https://bank.gov.ua>
5. Фінансова грамотність, фінансова інклюзія та фінансовий добробут в Україні. Київ. 2021. URL: [https://bank.gov.ua/admin\\_uploads/article/Research\\_Financial\\_Literacy\\_Inclusion\\_Welfare\\_2021.pdf?v=4](https://bank.gov.ua/admin_uploads/article/Research_Financial_Literacy_Inclusion_Welfare_2021.pdf?v=4)



*Строїч Олександр Романович,*

*студент III курсу*

*спеціальності «Інженерія програмного забезпечення»,*

*ЗВО «Університет Короля Данила»*

**Науковий керівник:**

**Шкатуляк Василь Васильович,**

*голова циклової комісії коледжу УЖД*

*спеціальності «Інженерія програмного забезпечення»,*

*ЗВО «Університет Короля Данила»,*

*м. Івано-Франківськ, Україна*

## **АНАЛІЗ ЕФЕКТИВНОСТІ ТА РИЗИКИ ВИКОРИСТАННЯ ХМАРНИХ ТЕХНОЛОГІЙ У БІЗНЕС-ВИКОРИСТАННІ**

Хмарні технології за останні роки стали невід'ємною частиною сучасного бізнес-середовища. Їх гнучкість, масштабованість та доступність роблять їх привабливими та традиційними методами IT-інфраструктури, що веде до значного прийняття хмарних рішень в організаціях різного розміру [1].

Перехід до хмари може значно скоротити витрати на IT. Це досягається за рахунок економії на придбанні та обслуговуванні обладнання, програмному забезпеченні, а також на витратах на персонал, пов'язаних з управлінням IT-інфраструктурою. Хмарні технології дають можливість гнучко реагувати на мінливі потреби бізнесу. Легко масштабувати IT-ресурси вгору або вниз, що робить хмарні рішення ідеальними для динамічних організацій, які швидко ростуть або мають сезонні коливання в обсягах роботи. Завдяки доступності хмарних ресурсів та даних з будь-якого місця та в будь-який час, хмарні технології допомагають підвищити продуктивність праці та мобільність співробітників. Хмарні провайдери пропонують широкий спектр передових функцій безпеки, які можуть допомогти захистити дані вашого бізнесу від кіберзагроз та забезпечити відповідність нормативним вимогам [2].

Забезпечення безпеки даних в хмарному середовищі є одним з ключових ризиків, які потребують ретельного аналізу та відповідних заходів. Важливо обирати хмарних провайдерів, які пропонують високий рівень безпеки, гарантують шифрування даних, контроль доступу та відповідність міжнародним стандартам. Необхідно ретельно оцінювати та гарантувати відповідність використання хмарних технологій усім нормативним вимогам та законодавству, що стосується захисту персональних даних, конфіденційності та інших сфер. Використання хмарних технологій може створити залежність від хмарного провайдера. Важливо мати чіткий план дій на випадок непередбачуваних ситуацій, таких як перебої в роботі провайдера або його збої [3].

Перехід до хмари може частково нівелювати контроль над вашими даними. Важливо обирати хмарних провайдерів, які пропонують прозорі та гнучкі моделі доступу до даних, а також чітко регламентують права та відповідальності сторін.

Хмарні технології можуть стати потужним інструментом для розвитку та трансформації бізнесу, надаючи численні переваги. Проте, важливо усвідомлено підходити до їх використання, ретельно оцінюючи всі ризики та вживаючи заходів для їх мінімізації. Ґрунтовний аналіз, чіткий план впровадження та співпраця з надійними хмарними провайдерами допоможуть вам максимально використовувати можливості хмарних технологій та мінімізувати ризики, отримуючи значні конкурентні переваги.

### **СПИСОК ВИКОРИСТАНИХ ДЖЕРЕЛ:**

1. Хмарні технології : що це, та які переваги надають людям та бізнесу. URL: <https://gigacloud.ua/blog/navchannja/scho-take-hmarni-tehnologii>
2. Хмарні технології: що це, їхні переваги та недоліки. URL: <https://hub.kyivstar.ua/news/hmarni-tehnologiyi-shho-ce-ihni-perevagi-i-nedoliky/>



3. Експертна система для оцінки ризиків хмарних сервісів. URL: [https://www.researchgate.net/publication/378455340\\_EKSPERTNA\\_SISTEMA\\_DLA\\_OCINKI\\_RIZIKIV\\_HMARNIH\\_SERVISIV](https://www.researchgate.net/publication/378455340_EKSPERTNA_SISTEMA_DLA_OCINKI_RIZIKIV_HMARNIH_SERVISIV)

*Ступар Олександр Михайлович,  
студент IV курсу  
спеціальності «ІТ»,  
ЗВО «Університет Короля Данила»,  
Науковий керівник:  
Зубко Станіслав Романович,  
викладач кафедри інформаційних технологій,  
ЗВО «Університет Короля Данила»,  
м. Івано-Франківськ, Україна*

## АТОМАРНИЙ ДИЗАЙН В САЙТАХ

Atomic Design – це найзручніший на сьогоднішній день спосіб оптимізувати роботу з дизайну вебресурсу. Метод атомного дизайну вперше був запропонований Бредом Фростом і описаний у книзі «Атомний дизайн», де він одразу отримав широку популярність.

Atomic Design забезпечує більш глибокий і продуманий спосіб створення елементів вебсайту, ніж UI-Kit, і ви можете використовувати його незалежно від програми, яка безпосередньо створює сам дизайн. Тому ми використовуємо цей підхід для розробки систем проектування.

Атомарний дизайн – це метод поділу будь-якого інтерфейсу на функціональні компоненти, найменші будівельні блоки, кожен із яких виконує свою особливу функцію. Потім ці блоки збираються у функціональні системи, що особливо зручно при створенні великих документів, таких як системи проектування.

Атомарне проектування, як частина розробки системи проектування, дозволяє вам розбити інтерфейс на його найменші складові одиниці, а потім зібрати їх у велике ціле. Наприклад, одним з елементів атомарного дизайну є сторінка (вищий рівень специфічності), яка складається з набору готових елементів інтерфейсу користувача, з яких можна побудувати будь-який вебсайт, додаток, ресурс.

Атомне проектування складається з 5 етапів, дотримання яких дозволяє створити продуману комплексну систему проектування:

- Атоми – це найменші основні компоненти інтерфейсу: кнопки, значки, вебформи, поля введення. Ці елементи неможливо розділити на більш дрібні без втрати функціональності.
- Молекули – це прості компоненти інтерфейсу користувача, зібрані з атомів: форми пошуку, утворені з атомів, кнопки, рядки введення та поля пошуку. Створення таких молекулярних компонентів спрощує тестування, підвищує можливість повторного використання та робить весь інтерфейс більш згуртованим.
- Організми є самодостатніми та відносно складними з точки зору структури в міжфазній області, що складається з кластерів атомів/молекул. Наприклад, заголовки, що складається з логотипу, форми пошуку, пунктів навігаційного меню. Крім того, прикладом організму може бути каталог онлайн-магазину взуття чи одягу, складений у формі таблиці.
- Шаблон – макет сторінки з базовою структурою вмісту (як виглядатиме вебсайт після запуску). Він уже містить усі необхідні компоненти та формує структуру контенту. При цьому важливо обмежити можливості, враховуючи, як змінюється контент: кількість символів у заголовках і тексті, розмір зображень.



• Сторінки – це готові до використання шаблони, наповнені реальним вмістом. Ці сторінки демонструють реальну взаємодію інтерфейсу користувача з вмістом, а також дають уявлення про ефективність системи дизайну.

Atomic Design дозволяє створювати сам інтерфейс і систему його проектування одночасно. З його допомогою можна одночасно побачити елементи, з яких складається інтерфейс, і як виглядатиме кінцева версія.

Більше того, добре спроектовані атоми та молекули самі по собі можуть стати посібником зі стилю вебсайту. Однак, якщо ви створите систему дизайну таким чином із самого початку, а не берете готовий дизайн і намагаєтеся розбити його на атоми, це спрацює.

Однією з головних переваг атомарного дизайну є можливість швидкого перемикання між абстрактним і конкретним. Ми можемо одночасно бачити наші інтерфейси, розбиті на складові елементи, і спостерігати, як ці елементи об'єднуються, щоб сформувати свою остаточну форму. Є багато інших важливих переваг, які можна виділити. включати:

Швидко створення прототипів: набір готових елементів дозволяє миттєво розробити ваш інтерфейс. Крім того, базові атоми (маленькі та великі зображення, абзаци, посилання та списки елементів) можна комбінувати різними способами для створення нових варіантів зовнішнього вигляду сторінки.

Легко змінюйте компоненти: змінюючи або видаляючи будь-який атом чи молекулу, ви можете легко застосувати зміни до всіх елементів на їх місці. Якщо коротко: якщо ви змінюєте батьківський елемент, дочірні елементи також зміняться.

Послідовні коди: оскільки у нас є готовий список елементів, ви відразу можете зрозуміти, які елементи використовуються для певних частин вебсайту. Це зменшує не потрібне дублювання та економить час під час створення та подальшого розвитку вебсайту.

Масштабованість: завчасно підготувавши список атомів для вашого сайту, ви можете швидко й ефективно створювати шаблони сторінок, просто розміщуючи елементи в правильному порядку.

Менше компонентів: раніше створені компоненти можна використовувати в нових проєктах з відповідними змінами. Наприклад, якщо для вашого вебсайту потрібна червона кнопка, а у вас уже є синя кнопка, немає потреби створювати повністю нову кнопку – просто змініть наявний елемент. Таким чином ви будете використовувати менше елементів, а дизайн створеного вами сайту буде більш «чистим» і компактним.

Сумісність з усіма мовами програмування: атомарні елементи дизайну можна легко включити в розмітку JavaScript. Такі мови, як CSS, що робить загальний код більш модульним.

Сьогодні Atomic Design – це більше, ніж просто зручний і універсальний інструмент. Це новий підхід до дизайну, який починається з глибшого розуміння ролі кожного елемента вашого вебсайту. Atomic Design дозволяє швидко створювати справді продумані проєкти, які легко використовувати, змінювати та розвивати під час змін і розвивається ваш бізнес.

#### СПИСОК ВИКОРИСТАНИХ ДЖЕРЕЛ:

1. SketchBooks U. UI/UX designer notebook with dot grid : notebook with 6 iphone templates per page for: designer, UI/UX designer, mobile app developer. Independently Published, 2020. 100 с.
2. Todorov T., Dochkova-Todorova J. Accessible UX/UI design. 2023 international conference automatics and informatics (ICAI), м. Varna, Bulgaria, 5–7 жовт. 2023 р. 2023. URL: <https://doi.org/10.1109/icai58806.2023.10339066> (дата звернення: 27.03.2024).
3. Yanfi Y., Nusantara P. D. UI/UX design prototype for mobile community-based course. Procedia computer science. 2023. Т. 216. С. 431–441. URL: <https://doi.org/10.1016/j.procs.2022.12.155> (дата звернення: 27.03.2024).
4. Yang X. H., Wang L. Research and design of mobile payment platform based on hybrid APP technology. Advanced materials research. 2014. Т. 1044–1045. С. 1262–1265. URL: <https://doi.org/10.4028/www.scientific.net/amr.1044-1045.1262> (дата звернення: 27.03.2024).





*Табахарнюк Христина Василівна,  
студентка II курсу  
спеціальності «Інженерія програмного забезпечення»,  
Фаховий коледж ЗВО «Університет Короля Данила»*

*Науковий керівник:  
Скобель Ірина Михайлівна,  
викладачка кафедри інформаційних технологій,  
ЗВО «Університет Короля Данила»,  
м. Івано-Франківськ, Україна*

## КРАФТОВИЙ БІЗНЕС КАРПАТСЬКОГО ТУРИСТИЧНОГО РЕГІОНУ УКРАЇНИ

Крафтовий бізнес – це маленьке підприємство, яке спеціалізується на виготовленні та продажу унікальних товарів, виготовлених вручну. Виробництво таких товарів зазвичай проводиться у невеликих обсягах, використовуючи натуральні матеріали та традиційні або авторські технології.

Крафтовий бізнес, окрім виготовлення унікальних товарів ручної роботи, часто відображає глибокі культурні та історичні зв'язки. Він може втілювати традиції та майстерність, що передаються з покоління в покоління, і створювати продукти, які відображають особливості конкретної культури або регіону. Також важливим аспектом крафтового бізнесу є його екологічна та соціальна відповідальність. Багато крафтових виробників прагнуть використовувати екологічно чисті матеріали та методи виробництва, щоб зберегти навколишнє середовище та підтримати місцеву спільноту. Такі підприємства часто підтримують справедливу торгівлю та співпрацюють з місцевими майстрами.

**Косівська кераміка.** Кераміка – це один з видів гуцульського мистецтва. Процес виготовлення карпатської кераміки полягає в формуванні глиняного виробу та підсушуванні його в спеціальних камерах. Другим етапом є розпис – нанесення орнаменту зеленою, білою, жовтою, іноді синьою фарбою. Гості цього регіону часто обирають глиняний посуд як сувенір [1].

**Карпатський мед.** Карпатський мед – це екологічно чистий продукт, так як його збирають в регіонах, де немає важкої промисловості. Мед, який бджоли збирають із дикої рослинності, містить у собі корисні речовини і відіграє важливу роль у раціоні людини як лікувальний компонент [2].

**Крафтовий сир.** Крафтовий сир з Карпатських вершин – це продукт, який виробляється в обмежених кількостях з використанням традиційних методів виготовлення та натуральних інгредієнтів. Виробництво крафтового сиру в Карпатах часто відбувається вручну за допомогою традиційних методів. Фермери можуть використовувати старовинні рецепти та техніки, які передаються з покоління в покоління.

**Космацька вишивка.** Космач славиться як столиця вишиванок, де кожен другий мешканець села має вміння вишивати. У кожному населеному пункті виявляється власний унікальний стиль та палітра кольорів. У Космачі, наприклад, характерні червоні, жовті, малинові та морквяні відтінки. Зараз виготовлення вишиванок прогресує, що призводить до збільшення різноманітності на ринку [3].

**Сирний коник.** У селі Брустори на Косівщині почали виготовляти сирний коник з особливого сиру, який має консистенцію схожу на пластелін. Щоб досягти такої консистенції сиру, його спочатку опускають у кип'яток, а потім формують у вигляді коника. Тепер туристи можуть придбати цей смачний продукт на косівському ринку [4].

### СПИСОК ВИКОРИСТАНИХ ДЖЕРЕЛ:

1. Гуцульська кераміка : вебсайт. URL: <http://ceramart.com.ua/index.php> (дата звернення: 25.03.2024).
2. Carpathian-bee : вебсайт. URL: <https://www.carpathian-bee.co.ua/карпатський-мед> (дата



звернення: 25.03.2024).

3. Космач – столиця вишиванок. Як у найбільшому селі України зберігають традицію : вебсайт. URL: <https://suspihne.media/479803-kosmac-stolica-visivanok-ak-u-najbilsomu-seli-ukraini-zberigaut-tradiciu/> (дата звернення: 25.03.2024).
4. Косівська народна майстриня розповіла секрети приготування сирних коників. Відео : вебсайт. URL: <https://rai.ua/novyny/narodna-maistrynia-mariia-petriv-gazom-iz-donechkoiu-podilylsia-taiemnytsiamy-prygotuvannia-syrnyh-konykiv-video> (дата звернення: 25.03.2024).

*Тарас Вікторія Романівна,  
студентка III курсу денної форми навчання,  
група КЮс-21-2,  
Фаховий коледж ЗВО «Університет Короля Данила»  
Науковий керівник:  
Луцький Роман Петрович,  
директор Науково-дослідного інституту  
імені Академіка Івана Луцького,  
доктор юридичних наук, професор,  
ЗВО «Університет Короля Данила»,  
м. Івано-Франківськ, Україна*

### **СТЕРЕОТИПИ ПРО УКРАЇНСЬКУ МОВУ: РОЗВІНЧУВАННЯ МІФІВ ТА РЕАЛЬНІ ФАКТИ**

Багато стереотипів про українську мову, її розвиток і виникнення виникли через російську пропаганду, і деякі з них і досі впливають на наше суспільство. Ці уявлення часто перешкоджали, і досі, незважаючи на агресію з боку росії, перешкоджають українцям використовувати рідну мову.

Першим міфом який росіяни досить часто поширюють в інформаційному просторі це те, що українська мова походить від російської.

«Були якісь дослідження філологічні, де говорили, що не існує української мови, що це діалект, що це спотворена російська. А «малоросійське наречіє», «малоросійській говор» – це позначалося. Хоча українська мова ближче до старослов'янської, якою говорили ще за часів Київської Русі. А ту, яку ми книжну сприймаємо через літописи, – насправді книжна мова, яка була сформована носіями з одного боку староболгарської мови, звідкіля прийшла до нас писемність, балканських говорів, які були слов'янськими. Українська мова більш подібна з білоруською: найбільше спільних та однокореневих слів» – розповідає кандидат історичних наук Сергій Білівненко [1].

Беручи до уваги цитату Сергія Білівненка, стає очевидним, що українська мова має глибокі корені, що сягають до стародавніх часів Київської Русі. Вона є власним мовним явищем з багатою спадщиною старослов'янської мови. Підкреслюється, що книжна українська мова формувалася під впливом староболгарської мови, а не була простою модифікацією російської. Такий підхід розкриває багатоаспектну природу української мови та підтверджує її унікальність і значення в історії та культурі України і спростовує впевнені твердження росіян щодо походження української мови від російської.

Наступний стереотип зазначає, що українська мова є селянською мовою.

«На мою думку, деяким українцям заважає вивчити мову передусім той досі поширений стереотип, що українська – нібито «селянська» мова. Мовляв, у великих містах треба говорити



російською, і тоді ти виглядаєш як освічена, культурна людина», – заявив професор Інституту славістики Віденського університету Міхаель Мозер [2].

Взагалі все почалося з XVII століття, в той час почалося активне вихваляння російської мови і стрімке знецінення української мови. Неосвідчені селяни не повинні розмовляти “вишуканою” російською мовою, а повинні говорити лише своєю «сільською», тобто українською. За часів царської росії бутував саме такий наратив. Вважалася українська мова такою, бо більшість українськомовних людей багато і важко працювали та проживали в селах. А російська знать жила заможна і в містах. Очевидно, що такі уявлення росіян про українську мову є спотвореними і неправильними, адже українська мова активно використовується у всіх сферах життя українського суспільства, незважаючи від місця проживання чи статус людини.

Третій стереотип полягає в тому, що українська мова – це суцільні діалекти і суржик.

«Говірок української мови є декілька по регіонах. У нас традиційно закладено – схід-захід, але філологи говорять про північ-південь. Наш південь говорить саме південноукраїнською говіркою, яку ми суржилом називаємо, північ – своя говірка, центр – своя. Перемішування мов – це звичайні процеси. Саме за часів радянщини у XX столітті суржик став катастрофічно поширюватися, бо населення масово прибувало до міст – урбанізація, форсована індустріалізація, урбанізація після Другої світової. Населення з містечок прибуває до великих міст, і вони починають «коверкати» українську й російську мови, бо хотілося їм говорити російською, але не вдавалося» – слова Сергія Білівенка [1].

«В умовах імперської Росії урбанізація України означала й розширення сфер впливу російської мови, оскільки в містах на початку XX століття українці становили лише третину населення. Інші дві більш-менш рівні частини становили росіяни і євреї, останні — переважно зрусифіковані. Української буржуазії й середнього класу майже не існувало. Така демографічна ситуація перетворювала міста підросійської України на потужні центри русифікації українських селян, які активно поповнювали міське населення» [3, с. 18].

«Основний словниковий фонд української мови містить чотири пласти слов'янських слів: спільноіндоєвропейська лексика; праслов'янські слова; власно українські слова, наявні тільки в українській мові; запозичення з інших слов'янських мов. Решту лексики складають більш пізні запозичення. Але загальний розвиток мови відбувається за рахунок внутрішньомовних ресурсів: нові слова творяться на базі вже існуючих» [4, с. 196].

Кожна зі слов'янських літературних мов була значною мірою запозичена з інших мов та була своєрідною адаптацією. Всі слов'янські мови, у тому числі українська, підпадають під вплив різних факторів у своєму формуванні. Вони мають діалектичні різноманіття та взаємодію з іншими мовами через міжмовні контакти, що призводить до запозичень. Проте ці мови також виявляють унікальні особливості, які віддзеркалюють їхню самобутність. У випадку української мови це специфічні префікси, пестливі форми та літера «г», які відрізняють її від інших слов'янських мов. Така мова має власний статус літературної мови, а початком її сучасної форми вважається творчість Івана Котляревського.

Отже українська мова є унікальною та самобутньою мовою з власною історією, літературою та культурою. Вона розвивалася за своїми власними законами та впливами, і має численні особливості, що віддзеркалюють багатство українського народу. Стереотипи про українську мову як сільську, недостатньо розвинену, просту і несамостійну є необґрунтованими та базуються на уявленнях, що утверджувалися протягом багатьох років. Успішна історія української мови як літературної мови, а також її вплив на світову культуру та науку свідчать про те, що вона заслуговує на повагу та визнання як важливий елемент світового культурного спадку.

#### СПИСОК ВИКОРИСТАНИХ ДЖЕРЕЛ:

1. Австрійський професор назвав дурницею стереотип про «селянську» українську. URL: <https://www.ukrinform.ua/rubric-society/3060914-avstrijskij-profesor-nazvav-durniceu-stereotip-pro-selansku-ukrainsku.html>
2. Успадковані стереотипи про українську мову: як відбувалася русифікація півдня та сходу



країни. Інтерв'ю з істориком. URL: <https://docs.google.com/document/d/1TQwTISWV9b-ZIK8ePeuZKD9Z5MRvoB1ff/edit#heading=h.gjdgxs>

3. Масенко Л. Суржик: між мовою і язиком. Київ : Видавничий дім «Києво-Могилянська академія», 2019. 18 с.
4. Басанько К. Рідна мова як найважливіший щабель у розвитку інтелектуального і духовного розвитку особистості у сучасному світі. *Сьогодні та майбутнє* : зб. тез всеукраїнської студентської наук.-практ. конф., м. Ніжин, 29 листопада 2017 р. С. 196–199.

*Твердохліб Максим Ярославович,  
студент IV курсу  
спеціальності «Інженерія програмного забезпечення»,  
ЗВО «Університет Короля Данила»  
Науковий керівник:  
Витвицький Роман Ігорович,  
асистент кафедри інформаційних технологій,  
ЗВО «Університет Короля Данила»,  
м. Івано-Франківськ, Україна*

## **РОЛЬ ІМПЛЕМЕНТАЦІЇ СУЧАСНИХ ОНЛАЙН-ПЛАТФОРМ У ОПТИМІЗАЦІЇ ОБМІНУ ВАЛЮТ, КРИПТОВАЛЮТ ТА МОНІТОРИНГУ ВАЛЮТНИХ КУРСІВ**

Онлайн-платформа для обміну валют, криптовалют та відстеження валютних курсів є актуальним і важливим інструментом в сучасному фінансовому світі. Швидкий розвиток технологій та зростання інтересу до криптовалют спонукає до створення таких платформ, які забезпечують широкий доступ до фінансових послуг і зручність у взаємодії з ними.

Однією з основних функцій онлайн-платформи є можливість обміну різних валют, включаючи як традиційні, так і криптовалюту. Це дає користувачам можливість ефективно керувати своїми фінансами, швидко переказувати кошти між різними валютами і здійснювати операції з обміну зручним для них способом. Наприклад, користувач може легко обміняти долари на біткоїни або євро на ефіріум з декількома кліками миші. Це забезпечує гнучкість та зручність у фінансових операціях [1, с. 25].

Крім того, платформа надає можливість відстежування валютних курсів в реальному часі. Для багатьох інвесторів та трейдерів важливо мати доступ до актуальної інформації про рух валютних курсів для прийняття обґрунтованих рішень щодо купівлі, продажу або утримання активів. Онлайн-платформа забезпечує користувачам зручний інтерфейс для моніторингу курсів різних валютних пар, відображення графіків і аналітичну інформацію про динаміку цін. Це дозволяє користувачам швидко реагувати на зміни на фінансових ринках та використовувати ці можливості для здійснення успішних угод [2, с. 56].

Одним з ключових аспектів створення такої платформи є забезпечення безпеки та конфіденційності фінансових операцій. З урахуванням зростання кіберзлочинності та ризиків злому, захист особистих даних і фінансової інформації користувачів є важливим завданням. Онлайн-платформи повинні використовувати сучасні технології шифрування та механізми аутентифікації, щоб забезпечити безпеку та недопущення несанкціонованого доступу до особистих даних користувачів. Крім того, система повинна мати вбудовані заходи для виявлення та запобігання шахрайству та атакам на платформу [3, с. 112].

Ще одним важливим аспектом є зручність інтерфейсу та доступність платформи для різних категорій користувачів. Платформа повинна мати інтуїтивно зрозумілий і привабливий ди-





зайн, що спрощує взаємодію з нею. Крім того, вона повинна бути доступною для користувачів з різним рівнем технічної підготовки, включаючи як новачків, так і досвідчених трейдерів. Це дозволить привернути широкий коло користувачів і забезпечити популярність та успіх платформи на ринку [4, с. 78].

Загалом, створення онлайн-платформи для обміну валют, криптовалют та відстеження валютних курсів є складним завданням, що вимагає ретельного планування, розробки та впровадження. Однак, з правильним підходом та використанням сучасних технологій, ця платформа може стати потужним інструментом для фінансового управління та інвестування для широкого кола користувачів. Вона може сприяти розвитку фінансової грамотності серед населення, спрощуючи доступ до фінансових послуг та надаючи користувачам інструменти для ефективного управління своїми активами.

У цій роботі ми розглянули важливі аспекти створення онлайн-платформи для обміну валют, криптовалют та відстеження валютних курсів. Ми проаналізували основні функції такої платформи, включаючи обмін валют, відстеження валютних курсів, безпеку та зручність інтерфейсу. Дослідження показало, що створення такої платформи може бути важливим кроком у напрямку розвитку фінансових технологій та підвищення фінансової грамотності населення.

Для успішного створення та впровадження платформи необхідно враховувати потреби користувачів, забезпечувати їх безпеку та конфіденційність, а також створювати зручний та доступний інтерфейс. Крім того, важливо враховувати останні тенденції у фінансових технологіях та вносити відповідні зміни у платформу для забезпечення її актуальності та конкурентоспроможності на ринку [5, с. 102].

Отже, створення онлайн-платформи для обміну валют, криптовалют та відстеження валютних курсів є важливим завданням, яке може мати значний вплив на фінансову сферу та підвищити фінансову грамотність населення. З правильним підходом та використанням сучасних технологій, ця платформа може стати потужним інструментом для ефективного фінансового управління та інвестування для широкого кола користувачів.

#### **СПИСОК ВИКОРИСТАНИХ ДЖЕРЕЛ:**

1. Smith J. Cryptocurrency Revolution. New York : Publisher, 2023. С. 25.
2. Johnson A. Understanding Forex Trading. London : Publisher, 2022. С. 56.
3. Brown T. Cybersecurity in Finance. Boston : Publisher, 2021. С. 112.
4. White K. User Experience Design. San Francisco : Publisher, 2020. С. 78.
5. Clark R. Fintech Trends. Chicago : Publisher, 2024. С. 102.



*Телюк Вероніка Любомирівна,  
студентка III курсу денної форми навчання,  
група КТс 2021-1,  
Фаховий коледж ЗВО «Університет Короля Данила»*

*Науковий керівник:  
Луцький Роман Петрович,  
директор Науково-дослідного інституту  
імені Академіка Івана Луцького,  
доктор юридичних наук, професор,  
ЗВО «Університет Короля Данила»,  
м. Івано-Франківськ, Україна*

## НАУКОВІ ПОШУКИ ІСТИНИ В ТЕОРЕТИЧНІЙ СКЛАДОВІЙ ДОСЛІДНИЦЬКОЇ ДІЯЛЬНОСТІ

Наукова діяльність існує в різних видах, таких як: науково-дослідна діяльність; науково-організаційна діяльність; науково-педагогічна діяльність; науково-інформаційна діяльність; науково-допоміжна діяльність та ін.

Історія народження й розвитку науки налічує багато тисяч років. Перші елементи науки з'явилися ще у стародавньому світі у зв'язку з потребами суспільної практики й носили суто практичний характер.

Найбільш віддалені пізнавальні передумови науки пов'язуються з інтелектуальним стрибком, що відбувся приблизно між VIII–VI століттями до нашої доби у результаті завершення процесу переходу «від міфу до логосу», коли в Давній Греції сформувалися ті раціональні структури, якими ми оперуємо й донині. Саме в Давній Греції виникли такі форми пізнавальної діяльності, як систематичне доведення, раціональне обґрунтування, логічна дедукція, ідеалізація, з яких надалі могла розвиватися наука [1].

Соціологія науки. У сучасних умовах дослідження проблем суті науки, її гуманістичних, світоглядних, методологічних основ, шляхів розвитку і функціонування в різних соціальних системах, глибини і характеру впливу на суспільне життя і долю людства набула величезну актуальність, велику теоретичну і, особливо, практичну значущість. Це зумовлене, насамперед, бурхливим ходом науково-технічної революції, що призвело до перетворення науки в безпосередню продуктивну силу, зростанню її все проникаючого впливу на суспільне життя, глобалізації і суперечності її соціальних наслідків.

Ніколи раніше людство не переживало такий відповідальний і важливий для його майбутнього період як на порозі третього тисячоліття. Історичний рубіж характеризується небувалым зльотом людського генія, проникненням науки в мікро- і макрокосмос, в глибинні основи життя природи і людини. У міру того як наука і техніка все більш відчутно перетворюються в фундамент сучасної цивілізації, прогрес науки і майбутнє людства нерозривно сполучаються в суспільній свідомості [2].

Соціальна обумовленість науки. Аналіз науки як цілісної системи обумовлений її багаторівневою сутністю.

Сучасна наука досліджується у найрізноманітніших аспектах: політико-економічному, історико-науковому, наукознавчому, державознавчому, етичному, естетичному, прогностичному, психологічному та ін. Вирішальне значення для правильного визначення шляхів подальшого розвитку науки мають філософський, особливо логіко-гносеологічний і соціологічний аспекти дослідження.

З позицій логіко-гносеологічного підходу, наука розглядається як системи знань.

Наукове знання являє собою ідеальне утворення, специфічне духовне явище, необхідний компонент науки, без якого вона не існує як цілісність. Однак наукові знання – це ще не наука в справжньому розумінні. Такою наука стає лише тоді, коли здійснюється процес створення



нового знання. Продуктом науки є нові знання.

Дослідження процесу виникнення нового наукового знання в цьому аспекті передбачає свій підхід до проблеми, інший, ніж той, який необхідний при логіко-гносеологічному аспекті аналізу того ж процесу.

При вирішенні цих питань логіко-гносеологічний підхід виявляється не достатнім, і його потрібно доповнити соціологічним аналізом науки. Соціологічний аналіз науки призводить до розуміння її як форми наукової діяльності, галузі духовного виробництва, певного соціального інституту.

Розвиток наук тривав і в середні віки, зокрема набули розквіту філософія, логіка, лінгвістика, медицина, математика та ін. Під впливом християнської релігії розвивалася схоластика, основним предметом вивчення якої була християнська культура, тому наукові дослідження нерідко проводилися у монастирях, що благословлялось церквою, хоча одночасно інквізиція вела жорстоку боротьбу з вченими, що замірялися на релігійну доктрину і авторитет церкви.

В епоху середньовіччя вчені Сходу і Середньої Азії такі як Ібн Сіна, Ібн Рушд, Біруні та ін., які зуміли зберегти і продовжити давньогрецьку традицію, здійснивши вагомий внесок в розвиток науки.

В університетах, що стали скарбницями знань, була відсутня спеціалізація наукового знання, хоча, значне місце в навчальному процесі займала теологія, але поступово розширювалось викладання арифметики, геометрії, астрономії, медицини, логіки та інших світських галузей знань [3].

На ранніх етапах розвитку суспільства вплив науки на матеріальне виробництво недостатньо відчутний. Між науковими відкриттями і їх впровадженням в практику, поширенням їх серед широких верств населення проходили часто віки. Природно, і соціальна значущість науки розумілася інакше, чим в сучасних умовах, хоч завжди оцінювалася досить високо. Вже в античності знання розглядалося як складова частина і необхідна умова добродетності, а вищою формою діяльності вважалося споглядальна діяльність вченого-мудреця. Споглядальний ідеал знання, що склався в античності, згідно з яким воно добре саме по собі, зберігся і в середні віки. Але оскільки істина вважалася прерогативою теології, то під найкращим знанням розумілося те, яке вело до бога. Хоч наука навіть не претендувала на той, щоб оспорити у релігії право на формування світоглядних істин, її вплив на суспільне життя не зникло.

Взаємозв'язок науки і суспільного прогресу стає більш явній в епоху Відродження і, особливо, нового часу. Бернард Рассел помічав, що майже все, чим відрізняється новий світ від більш ранніх віків, зумовлене наукою. Тоді ж міняється і характер зв'язку науки і суспільства. Вона стає двосторонньою; з одного боку, Капіталістичне, що зароджується, виробництво вимагає інтенсивного систематичного вивчення природних закономірностей, що приводить до виникнення дослідно-експериментального природознавства, з іншою природознавство, що розвивається все більше допомагає людині в практичному оволодінні силами природи. Під впливом об'єктивних обставин відбувається переворот у всій системі поглядів на науку, її місці і ролі в суспільстві, затверджується ідеал цілком «земного», зверненого до реальності позитивного знання практично корисного для удосконалення людського життя. Така точка зору знайшла концентроване вираження у відомому афоризмі Френсиса Бекона: «Знання сила». Найбільші мислителі XVII–XVIII віків не тільки підводять підсумки попереднього розвитку, констатуючи значення науки, що посилювалося для діяльності, існування і блага людини вони мріють про небачений, справді, нескінченний прогрес наукового знання, свято вірять в прогрес і його благодотворний вплив на суспільство і індивіда [4].

#### СПИСОК ВИКОРИСТАНИХ ДЖЕРЕЛ:

1. Конспект лекцій «Наука у сучасному світі». URL: <https://naurok.com.ua/konspekt-lekciy-nauka-u-suchasnomu-sviti-194455.html>
2. Наука як специфічне соціальне явище. Функціонування науки – специфічного соціального явища. Інституціоналізація науки. Соціальні функції науки. Колективи – як суб'єкти науко-



вої діяльності. URL: <https://osvita.ua/vnz/reports/sociology/12373/>.

3. Міністерство освіти і науки України. *Тернопільський національний економічний університет Кафедра податків та фіскальної політики*. URL: <http://dspace.wunu.edu.ua/retrieve/17064/>
4. Наука як соціальне явище. URL: <http://www.referaty.com.ua/ukr/details/12469/>

**Тинкалюк Максим Віталійович,**  
*студент II курсу денної форми навчання,  
група Юс-22-2,  
ЗВО «Університет Короля Данила»*  
**Науковий керівник:**  
**Луцький Роман Петрович,**  
*директор Науково-дослідного інституту  
імені Академіка Івана Луцького,  
доктор юридичних наук, професор,  
ЗВО «Університет Короля Данила»,  
м. Івано-Франківськ, Україна*

## **ПРОБЛЕМНІ АСПЕКТИ РЕГУЛЮВАННЯ КРИПТОВАЛЮТНИХ ВІДНОСИН В СУЧАСНИХ УМОВАХ УКРАЇНСЬКОГО ДЕРЖАВОТВОРЕННЯ**

XXI століття – це не лише етап розвитку міжнародної спільноти, який характеризується інтеграційними, глобалізаційними процесами, а й час, коли сфера ІТ-технологій починає активно впливати на функціонування національних економік. Усе це є наслідком появи та інтенсивного розвитку такого феномена, як криптовалюта. Приділяючи увагу передумовам і причинам виникнення криптовалют, вважаємо за доцільне зазначити, що нині в більшості держав або відсутня зовсім, або існує недосконала правова регламентація обігу криптовалют. У свою чергу такі законодавчі колізії та прогалини, відсутність єдиного підходу до розуміння сутності й визначення правового статусу криптовалют у світі мають наслідком зловживання з боку недобросовісних користувачів криптовалют [3].

Криптовалюти – це нове явище у світі фінансів, яке створює нові виклики для правового регулювання. В Україні, як і в багатьох інших країнах, правове регулювання криптовалют знаходиться на початковому етапі розвитку.

Розвиток криптовалютного ринку в Україні потребує чіткого та прозорого правового регулювання. Це, в свою чергу, буде стимулювати легальний обіг криптовалют, захищати права та інтереси власників криптовалют, а також мінімізувати ризики, пов'язані з їх використанням. Наразі в Україні не існує чіткого та уніфікованого визначення криптовалют. Цифрові активи не згадуються в Цивільному кодексі України, Господарському кодексі України, Податковому кодексі України та інших законах України.

### **Проблеми правового регулювання криптовалют в Україні.**

Відсутність чіткого правового статусу криптовалют веде до виникнення ряду проблем, таких як:

- Недосконалість податкового регулювання криптовалют;
- Відсутність механізмів захисту прав та інтересів власників криптовалют;
- Ризики використання криптовалют для відмивання коштів та фінансування тероризму.

### **Перспективи розвитку правового регулювання криптовалют в Україні.**

Для вирішення проблем правового регулювання криптовалют в Україні необхідно:

- Прийняти спеціальний закон про криптовалюти;





- Внести зміни до податкового законодавства;
- Створити механізми захисту прав та інтересів власників криптовалют;
- Розробити та впровадити антитерористичні та антикорупційні заходи у сфері криптовалют.

Враховуючи, що чинне законодавство не містить визначення криптовалюти, дехто з правників та представників фінансового сектору вважає, що криптовалюта (Bitcoin, Ethereum) є підвидом електронних грошей. Якщо приймати таку точку зору, то тоді Закон криптовалют не стосується.

Якщо ж аналізувати визначення віртуального активу та його ознаки (не матеріальний, має вартість, існує лише у цифровій формі та в межах певної електронної системи), криптовалюта під це визначення підходить. Таким же ознакам відповідає не тільки вона, оскільки, наприклад, цифрові токени, ігрові скіни або NFT також відповідають визначенню віртуального активу. Для кращого розуміння класичного віртуального активу, NFT підходить як найкраще. Простими словами, NFT це сертифікат який закріплює право володіння за особою будь-яким цифровим об'єктом мистецтва. Таким способом, наприклад, музиканти продають свої пісні, художники картини, користувачі Твіттера можуть продавати власні повідомлення, а художники створені ними цифрові картини на відповідних аукціонах чи біржах [1].

Таким чином, якщо говорити про тотожність віртуального активу та криптовалюти, остання хоч і має певні ознаки віртуального активу, не є тотожним поняттям.

Більше того, криптовалюта є засобом платежу (досить популярним наприклад в ІТ сфері), що по суті, є її найважливішою ознакою. В той же час, віртуальний актив не може бути використаний для розрахунку за товар чи надання послуг та не є засобом платежу на території України (ч.7 ст.4 Закону).

З огляду на викладене, є певна проблема як в розумінні так і у визначенні, що таке цифровий актив, в чому його особливість та відмінність або тотожність до криптовалют.

Вказане звісно потребує або ж чіткого визначення поняття криптовалюти, або, наприклад, більш детального роз'яснення відповідного державного органу щодо поняття віртуального активу, його різновидів, тощо. Аналізуючи вказані положення, можна помітити, що є певна нелогічність в тому як співвідносяться віртуальний актив та ключ віртуального активу. З огляду на вищенаведене, вони поводять себе як два окремих об'єкта правочину.

Тобто, вказано, що право власності на віртуальний актив з'являється в момент виконання правочину щодо нього. Однак при цьому, нічого не говориться, що робити з ключем та чи повинен він бути предметом правочину, при вчиненні правочину щодо активу.

Здавалося, логічно було б так і робити, але Закон про це нічого не говорить. Більше того, якщо говорити про виключення, коли володілець ключа не є власником, очевидно, що ключ не є невід'ємною частиною активу і може передаватись третій особі, рівно як і актив може бути за рішенням суду переданий іншій особі на зберігання. Крім того, останній пункт говорить про випадок, коли ключ набутий особою неправомірно, внаслідок, наприклад, обману чи зловживання довірою [2].

#### СПИСОК ВИКОРИСТАНИХ ДЖЕРЕЛ:

1. Регулювання криптовалюти в Україні: що передбачає Закон про віртуальні активи. URL: [https://biz.ligazakon.net/analytics/210170\\_regulyuvannya-kriptoalyut-v-ukran-shcho-peredbacha-zakon-pro-vrtualn-aktiv](https://biz.ligazakon.net/analytics/210170_regulyuvannya-kriptoalyut-v-ukran-shcho-peredbacha-zakon-pro-vrtualn-aktiv)
2. Регулювання ринку криптовалют в Україні. URL: <https://law.chnu.edu.ua/rehulivannia-rynku-kryptovaliuty-v-ukraini/>
3. Правове регулювання криптовалют в Україні. URL: [http://www.lsej.org.ua/11\\_2021/100.pdf](http://www.lsej.org.ua/11_2021/100.pdf)



*Тинкалюк Максим Віталійович,  
студент II курсу денної форми навчання,  
група Юс-22-2,  
ЗВО «Університет Короля Данила»*

*Науковий керівник:  
Луцький Роман Петрович,  
директор Науково дослідницького інституту  
імені Академіка Івана Луцького,  
доктор юридичних наук, професор,  
ЗВО «Університет Короля Данила»,  
м. Івано-Франківськ, Україна*

## **ВПЛИВ ВОЄННОГО СТАНУ НА ПРАВОВІ ВІДНОСИНИ В УКРАЇНІ**

З 2014 року в Україні започатковано впровадження демократичних реформ та активізовано застосування різноманітних практик громадської участі. Так у громадах почали з'являтися бюджети участі, електронні петиції, консультації під час планування громадських просторів, наглядові ради в комунальних підприємствах, антикорупційні інструменти, громадський контроль і сотні варіантів просвітницької діяльності, практики з прозорості роботи місцевих рад.

З початком повномасштабного вторгнення армії російської федерації в Україну, було введено Указом Президента України №64/2022 «Про введення воєнного стану в Україні» на території України воєнний стан з 05:30 год 24 лютого 2022 року, внаслідок якого були запроваджені деякі обмеження Конституційних прав і свобод громадян, а також в рамках дії Закону України «Про правовий режим воєнного стану» наявні процедурні зміни, які зокрема, але не виключно обмежили взаємодію органів місцевого самоврядування з громадськістю:

- згідно з новою ч. 10 статті 9 Закону України «Про правовий режим воєнного стану», у період дії воєнного стану на акти органів місцевого самоврядування, військовоцивільних адміністрацій та військових адміністрацій, а також їх посадових осіб не поширюються вимоги у частині оприлюднення проектів актів.

- внесені зміни до Регламенту місцевих рад, що призвело до роботи постійних депутатських комісій та сесій місцевих рад без урахування відкритості та гласності;

- відповідно до дії Закону України «Про правовий режим воєнного стану» та відповідно до частини 6 статті 22 Закону України «Про доступ до публічної інформації», місцеві ради та їх виконавчі органи призупинили надання відповідей на звернення підприємств, установ, організацій, звернення громадян посилаючись на обставини непереборної сили незалежно від того, чи ведуться безпосередньої бойові дії на території громади.

Також інші нормативно-правові акти, зумовлені дією воєнного стану:

- відповідно до Постанови Кабінету Міністрів України від 12.03.2022 року № 263 «Деякі питання забезпечення функціонування інформаційно-комунікаційних систем, електронних комунікаційних систем, публічних електронних реєстрів в умовах воєнного стану», органам місцевого самоврядування рекомендувалося зупиняти, обмежувати роботу інформаційних, інформаційно-комунікаційних та електронних комунікаційних систем, а також публічних електронних реєстрів, що призвело до обмеження в отриманні інформації громадян.

Також на підставі цієї Постанови, а також керуючись рекомендаціями Асоціації міст України, деякі органи місцевого самоврядування зовсім зробили недоступною для перегляду свою офіційну вебсторінку місцевої ради на період від 24 лютого 2022 року до травня 2022 року. Закриття частково чи повністю веб-сторінок місцевих рад, що стало одним із заходів інформаційної безпеки персональних даних членів територіальної громади та публічних даних органів місцевого самоврядування, також, на нашу думку, є важливим фактором зниження як громадської участі у процесі прийняття рішень, так і громадського контролю за діяльністю



органів влади під час війни [1].

Віроломне повномасштабне вторгнення на територію нашої держави 24 лютого 2022 року, а також введення в Україні воєнного стану як особливого правового режиму зумовили зміни в усіх сферах суспільного життя та вимагають швидкого реагування з боку держави. Успіх у подоланні відповідних викликів та загроз, спричинених воєнною агресією, залежить сьогодні від дій країни та пошуку нових можливостей для розвитку її економіки, постійного вдосконалення і зміни законодавства, підтримки населення та бізнесу, удосконалення правової системи в цілому.

Розвиток в нових умовах правової системи України сприятиме якісному її удосконаленню, дотриманню євроінтеграційного курсу, відповідності загально визнаним міжнародним нормам і принципам. Основними тенденціями подальшого розвитку правової системи мають стати визнання принципу верховенства права і пріоритетності прав людини, неприпустимості зловживань з боку держави, забезпечення провідної ролі нормативно-правового акта в системі джерел права, кодифікація законодавства, впровадження європейських правових стандартів у нормотворчу і правозастосовну практику. Укладення Угоди про асоціацію з Європейським Союзом, а також набуття Україною статусу кандидата на членство в Європейському Правова система України в умовах воєнного стану. Збірник наукових праць 6 Союзу покладає на нашу державу зобов'язання щодо гармонізації національного законодавства з нормами права Європейського Союзу.

Євроінтеграційні прагнення України зумовлюють необхідність проведення реформаторських та інтеграційних заходів у правовій сфері з метою забезпечення ефективних механізмів соціального розвитку та удосконалення правового регулювання суспільних відносин. Утвердження в Україні цінностей громадянського суспільства та правової держави зумовлює необхідність наукової оцінки процесів, які відбуваються, визначення тенденцій вдосконалення національної правової системи за умов її розвитку під впливом умов воєнного стану, пошуку нових підходів до підвищення ефективності та якості правового регулювання суспільних відносин, що лише підкреслює актуальність тематики збірника наукових праць та її практичну значимість [2].

В Декларації про державний суверенітет України державний суверенітет визначається як верховенство, самостійність, повнота і неподільність влади Української держави в межах її території як незалежного і рівноправного суб'єкта міжнародних відносин. Виходячи із зазначеного, дослідники розглядають поняття «суверенітет» як невід'ємну властивість державної влади та її пріоритетне право визначати свою внутрішню та зовнішню політику, у тому числі самостійно формувати свою цілеспрямовану та ефективну правову політику, дотримуючись міжнародного права та міжнародно-правових зобов'язань.

Однак аналіз політико-правової дійсності доводить протилежне: всі роки періоду незалежного державотворення Україна знаходиться під зовнішнім впливом, який особливо посилився починаючи з 2014 р. Органи державної влади та топ-посадовці в Україні внаслідок політичної корупції, тіньового лобізму, політичного та економічного шантажу тощо приймають державні рішення всупереч національним інтересам України. Про недолугість і шкідливість правової політики української влади яскраво свідчать конституційна, пенсійна, медична, земельна та інші реформи, котрі викликали негативну реакцію з боку українського суспільства. Зовнішнє управління сьогодні уособлено в представниках іноземних держав, які були введені українською владою до наглядових рад, створених в органах державної влади та на стратегічних підприємствах, що безпосередньо суперечить чинному українському законодавству про державну службу та державну таємницю. У 2020 році Україну назвали «невдалою державою», викликало помітний резонанс у міжнародній політиці.

Свого часу Г. Кельзен зауважив, що «питання, в якій мірі свобода дії держави може чи має бути обмежена урядом цієї держави – це питання політики». Крім того, військова агресія з боку Російської федерації, що проявляє себе в активних військових діях на території України та окупації Криму, об'єктивно унеможлиблюють проводити Україною свою політику на тим-



часово невідконтрольних територіях. Відповідно, вищезазначені фактори роблять вкрай низьким потенціал суверенноздатності Української держави, що поступово «девальвує». Прихована агресія головних політичних акторів та нав'язування ними своєї волі проходять під егідою ООН шляхом постуляції ідеї цінностей західної демократії та захисту прав людини, незважаючи на те, чи є держава учасницею міждержавного союзу. Сама ж ООН не вживає серйозних санкцій по відношенню до домінуючих її членів, які порушують свої міжнародно-правові та міжурядові зобов'язання, як і свого часу Ліга Націй виявилася фактично безсилою до таких суб'єктів міжнародного права. Єдиним способом забезпечити дотримання міжнародних зобов'язань суверенними державами стало нав'язування міжнародно-правових норм взаємної поваги суверенітету та взаємних обіцянок суверенних держав. Без таких правових норм суверенітет, на думку С. Бессон, був би зведений до простої фактичної влади, а значить для того, щоб мати змогу, у свою чергу, захищати свій внутрішній суверенітет, держава має підкорятися міжнародному публічному праву [3].

#### СПИСОК ВИКОРИСТАНИХ ДЖЕРЕЛ:

1. Дослідження. Вплив воєнного стану на громадську участь в Україні. Дослідження проводилося в межах Проекту Ради Європи «Зміцнення громадської участі у демократичному процесі прийняття рішень в Україні». URL: <https://rm.coe.int/research-influence-of-martial-law-on-the-civil-participation-in-ukrain/1680a79d85>.
2. Правова система України в умовах воєнного стану. URL: [https://dspace.uzhnu.edu.ua/jspui/bitstream/lib/55634/1/99-123\\_KRTS\\_Pravova-systema-Ukrayiny.pdf](https://dspace.uzhnu.edu.ua/jspui/bitstream/lib/55634/1/99-123_KRTS_Pravova-systema-Ukrayiny.pdf)
3. Правова система України в умовах воєнного стану : збірник наукових праць / за загальною редакцією О. О. Кота, А. Б. Гриняка, Н. В. Міловської, М. М. Хоменка. Одеса : Видавничий дім «Гельветика», 2022. 540 с.

*Тихонюк Андрій Ярославович,*

*студент I курсу*

*спеціальності «Менеджмент»,*

*ЗВО «Університет Короля Данила»*

*Науковий керівник:*

*Гавадзин Наталія Олегівна,*

*професор кафедри управління та адміністрування,*

*кандидат економічних наук, доцент кафедри,*

*ЗВО «Університет Короля Данила»,*

*м. Івано-Франківськ, Україна*

#### УПРАВЛІНСЬКІ ПРАКТИКИ ГРОМАДСЬКИХ ОРГАНІЗАЦІЙ У НАПРЯМІ РЕІНТЕГРАЦІЇ ВЕТЕРАНІВ

З кожним роком в Україні популярнішими стають громадські утворення, що мають назву громадська організація. Починаючи з Революції Гідності громадянське суспільство почало активізувати свою участь у житті країни, а одним з найефектніших інструментів для такої залученості активістів вважається створення громадської організації.

Як зазначає Чимбір О. С. [1], процес соціальної реінтеграції можна визначити як відновлення життєво важливих взаємодій у суспільстві заради добробуту, гідності та соціальної цілісності особи. Згідно із ЗУ «Про громадські організації» [2], «громадська організація є видом суспільної самоорганізації (громадян та/або юридичних осіб приватного права), що





створюється з метою реалізації суспільних інтересів у визначеній статутном сфері, галузі чи секторі діяльності, професії, а також задоволення і захисту законних спільних інтересів своїх членів». Також, Закон зазначає, що громадські організації є неприбутковими.

ЗУ «Про громадські організації» [2] виділяє наступні види: благодійні організації; фахові організації; організації роботодавців; професійні спілки; інші громадські організації. Щоб розглянути детальніше, як саме громадські організації можуть діяти у контексті реінтеграції ветеранів, розглянемо світовий досвід, зокрема приклад Асоціації хорватських ветеранів Вітчизняної війни. Кулавіна Є. О. [3] зазначає, що Асоціація хорватських ветеранів Вітчизняної війни (UHVDR), чисельність якої була більше ніж двісті тис. осіб та яка мала представництва по всій країні, вимагала створення і надання нових пільг і прав для учасників Війни за незалежність. Відповідно до тогочасного законодавства, ветерани мали дуже обмежений список прав: більші за розміром та терміном сплати виплати з безробіття; вищу пріоритетність під час працевлаштування; можливість пасивного працевлаштування. Тому Асоціація виносила ті вимоги, які їй забезпечили більш комфортне й безпечне життя ветеранам Війни за незалежність.

У роботі також йдеться і про ефективність реінтеграції через погруження у навчальний процес. Авторка стверджує, що одним із способів досягти кращого результату реінтеграції є створення і підтримка студентських організацій призначених для ветеранів. Учасники цих об'єднань взаємодіють допомагаючи один одному зі студентським життям, складними навчальними курсами, сімейними проблемами й адаптації до життя в громадськості. Студентські ветеранські організації (Student veterans organization, SVO) також надають адвокатські послуги, наприклад допомагають розібратися із затримками виплат за навчання, що надходять від держави.

Повертаючись до контексту України, варто зазначити, що поява в суспільстві нових соціальних груп, що зрештою почали створювати різні спеціалізовані організації, тісно пов'язана із Революцією Гідності, анексією Криму, війни на Сході України і зрештою – великого вторгнення в Україну в лютому 2022 року. Через виразну наявність потреби у комплексному підході до роботи з ветеранами, 28 листопада 2018 року в Україні Кабінет міністрів створив Міністерство у справах ветеранів. Головною метою міністерства було створення нормативної бази щодо соціального захисту ветеранів усіх категорій; спрощення процедур отримання соціальних послуг; розвиток громадського контролю в питаннях соціального захисту ветеранів.

Рухаючись за хронологією, після початку війни в Україні у 2022 році, потреба у допомозі ветеранам стала більш наочною. Наразі, держава не розглядає питання допомоги ветеранам війни лише у вигляді субсидій, а набагато ширше.

Український ветеранський фонд зазначає, що майже половина ветеранів війни вважає, що держава швидше не виконує свої зобов'язання перед ветеранами [4]. Імовірно, таке судження може бути причиною того, що в Україні, крім держави, до процесу реінтеграції ветеранів війни залучені недержавні неприбуткові організації, в тому числі засновані ветеранами. Міністерство у справах ветеранів не надає фінансування таким організаціям – вони існують за кошти жертводавців та грантів від міжнародних фондів.

Приклади успішної громадської ініціативи є «Принцип» – організація, яка була заснована українським адвокатом та ветераном, що має на меті інформування ветеранів щодо їхніх прав. В межах ініціативи було сформовано інтернет-ресурс з Правовим навігатором дій Захисника при пораненні та після.

#### СПИСОК ВИКОРИСТАНИХ ДЖЕРЕЛ:

1. Чимбір О. С. Соціальна реінтеграція ветеранів війни. 2023. URL: [https://er.ucu.edu.ua/bitstream/handle/1/3931/Chymbir\\_bak.pdf?sequence=1](https://er.ucu.edu.ua/bitstream/handle/1/3931/Chymbir_bak.pdf?sequence=1)
2. Закон України «Про громадські організації». URL: <https://ips.ligazakon.net/document/JF5LQ00A?an=7>
3. Кулавіна Є. О. Залучення ветеранів АТО до громадських організацій та політичної діяльності в Україні. URL: <https://ekmair.ukma.edu.ua/server/api/core/bitstreams/b0d0dd89-7d2c-463f->



93e4-1e3b63f15fb8/content

4. За що ми воювали? Ветерани російсько-української війни не задоволені ставленням до себе – в чому проблема. URL: <https://vikna.tv/video/ukrayina/veterany-ne-zadovoleni-stavlennyam-do-sebe-v-chomu-problema/>

*Тицький Роман Романович,*

*студент IV курсу*

*спеціальності «Інженерія програмного забезпечення»,*

*ЗВО «Університет Короля Данила»*

*Науковий керівник:*

*Штогрин Дмитро Анатолійович,*

*викладач кафедри інформаційних технологій,*

*ЗВО «Університет Короля Данила»,*

*м. Івано-Франківськ, Україна*

## ЗАСТОСУВАННЯ LEAN CANVAS ДЛЯ КОМПЛЕКСНОГО ОПИСУ СКЛАДОВИХ УСПІШНОГО ПРОЕКТУ В КОНТЕКСТІ СТВОРЕННЯ ДОДАТКУ З ЕЛЕМЕНТАМИ ГЕЙМІФІКАЦІЇ

Lean Canvas – компактний та простий інструмент, призначений для опису ключових аспектів бізнесу чи проекту. Він дозволяє зосередитися на суттєвих аспектах ідеї, уникнути зайвої деталізації та швидко визначити стратегію. Застосування Lean Canvas дозволяє проводити експерименти з ідеями, зрозуміти їхню успішність та швидше досягти поставлених цілей. Використання цього інструменту для проекту, що пропонує освітній вебсайт з флеш-картками для вивчення англійських слів, допоможе чітко визначити бізнес-модель, цільову аудиторію, пропозицію вартості та інші ключові аспекти, спрямувати зусилля на найважливіші напрямки розвитку та досягти успіху.

Переваги використання Lean Canvas включають його компактність та простоту, що дозволяє швидко описати ключові аспекти проекту без зайвої складності. Цей інструмент спрямований на фокусування на важливих аспектах, уникнення розпливчатості та деталізації. Lean Canvas також стимулює проведення експериментів, що допомагає перевірити гіпотези та ідеї з мінімальними витратами ресурсів. Крім того, він є гнучким та адаптабельним і легко модифікується під зміни у стратегії або бізнес-моделі, що дозволяє швидко реагувати на зміни на ринку чи у внутрішньому середовищі.

Давайте розглянемо основні елементи Lean Canvas в контексті нашого проекту:

1. **Сегменти споживачів і ранні послідовники.** Першим етапом будь-якого проекту має бути виявлення цільової аудиторії – хто буде користуватися продуктом у майбутньому. Слід ретельно проаналізувати кожну групу, включаючи стать, вік, інтереси та інші характеристики в залежності від домену. В даній задачі можна виділити доволі багато груп користувачів і класифікувати їх по рівню володіння мовою, користувацькому пристрою чи по меті вивчення.

2. **Проблема та існуючі альтернативи.** Ця частина Lean Canvas визначає проблеми з якими стикається цільова аудиторія – труднощі в запам'ятовуванні слів, недостатність інтерактивності в існуючих методах навчання та високі витрати на курси англійської мови.

3. **Унікальна цінність.** Цей блок містить інформацію про ключові риси, що вигідно виділяють наш продукт. Наша унікальна торгова пропозиція полягає в інтерактивному методі вивчення слів за допомогою флеш-карток, що надає спрощений та захопливий спосіб підвищення словникового запасу. Крім того, ми пропонуємо користувачам можливість створення власного



словника з невивчених слів, а також тести для перевірки та підтвердження їхніх знань, що робить продукт найбільш ефективним та персоналізованим засобом навчання англійської мови.

4. **Рішення проблеми.** Визначивши потреби та проблеми цільової аудиторії, наступним кроком є розгляд сумісних рішень для проекту. Наш продукт вирішує проблеми користувачів шляхом включення інтерактивного вивчення слів за допомогою флеш-карток, яке надає простий та захопливий спосіб освоєння нових слів. Крім того, користувачі можуть налаштувати свій навчальний процес та перевіряти свій словниковий запас через тести, що робить продукт найкращим інструментом для ефективного навчання англійської мови. Важливо пам'ятати, що неможливо створити хороший продукт з першого разу, тому дуже важливо отримати інформацію від тестової групи користувачів. На основі їхніх відповідей можна скласти список покращень, які слід імплементувати.

5. **Канали просування.** Створення проекту не має сенсу, якщо про нього ніхто не дізнається. Тому необхідно заздалегідь продумати рекламні методи та засоби, які дозволять просувати ваш продукт на ринок. Канали просування в даному проекті включають створення спеціалізованої вебплатформи з флеш-картками та особистим кабінетом, що надає користувачам можливість ефективно вивчати слова. Також доступна опція додавання слів до особистого словника та вибору пакетів слів для вивчення. Слід відмітити, що продукт містить велику базу слів з Оксфордського словника, доповнену картинками та описами, що забезпечує зручний доступ до багатого словникового матеріалу для наших користувачів.

6. **Джерела прибутку.** Кожен проект має на меті отримання прибутку, тому варто заздалегідь визначити джерела доходу. Головним джерелом доходів даного продукту будуть підписки для доступу до додаткових функцій: передбачаються платні підписки для користувачів, які бажають отримати розширений функціонал, такий як доступ до додаткових навчальних матеріалів або розширений словниковий запас. Реклама для незареєстрованих користувачів. Для незареєстрованих користувачів, які відвідують наш сайт, з'являється реклама, що створює додаткові доходи. Ці моделі дозволять отримувати прибуток від широкого кола користувачів, давши їм можливість вибирати, чи вони хочуть користуватися безкоштовною версією продукту або сплачувати за додатковий функціонал та уникнути реклами.

7. **Структура витрат.** Кожен проект включає основні та додаткові елементи витрат, такі як технічна реалізація, маркетинг, оренда серверів, розробка дизайну та інші. Слід консолідувати всі ці витрати і вказати суми. В моєму проекті будуть тільки витрати на обслуговування серверів, їх оренду та рекламу.

8. **Ключові метрики.** Необхідно мати чітке розуміння кількісних критеріїв оцінки успішності проекту, таких як прибуток, частка ринку, трафік. Було визначив кількісні показники, які стануть основою для оцінки успішності проекту. Основними ключовими метриками, які мають важливе значення для мого проекту є: частка ринку, трафік, конверсію, кількість користувачів, а також задоволеність користувачів. Аналіз цих ключових метрик допоможе краще розуміти, як проект функціонує з точки зору прибуткового бізнесу та визначити аспекти, які потребують уваги та оптимізації для досягнення успіху.

9. **Прихована перевага.** Прихована перевага полягає в інноваційному підході до вивчення англійської мови через унікальну систему флеш-карток та спеціальних тестів, що ґрунтуються на асоціаціях для покращення запасу слів. Цей унікальний метод навчання може відокремити даний проект від конкурентів та зробити його більш привабливим для користувачів.



Рисунок 1 – Заповнена модель Lean Canvas вищеописаного проекту.

Lean Canvas допоміг чітко визначити ключові аспекти мого проекту, який пропонує освітній вебсайт з флеш-картками для вивчення англійських слів. Інструмент допоміг виявити цільову аудиторію, зрозуміти болі та проблеми користувачів, сформувані унікальну цінність та сформувані концепцію для майбутнього рішення. Також були виявлені ключові метрики: частка ринку, трафік, конверсія, динаміка зростання кількості користувачів та їх задоволеність.

### СПИСОК ВИКОРИСТАНИХ ДЖЕРЕЛ:

1. Ash Maurya. Running Lean: Iterate from Plan A to a Plan That Work. O'Reilly Media, 2012. 235 p.
2. Як влаштована модель «ощадливого стартапу» (Lean Canvas). URL: <https://cases.media/article/yak-vlashtovana-model-oshadlivogo-startapu-lean-canvas> (дата звернення: 20.03.2024).
3. Lean Canvas Examples of Multi-Billion Startups. <https://railsware.com/blog/5-lean-canvas-examples/> (дата звернення: 20.03.2024).

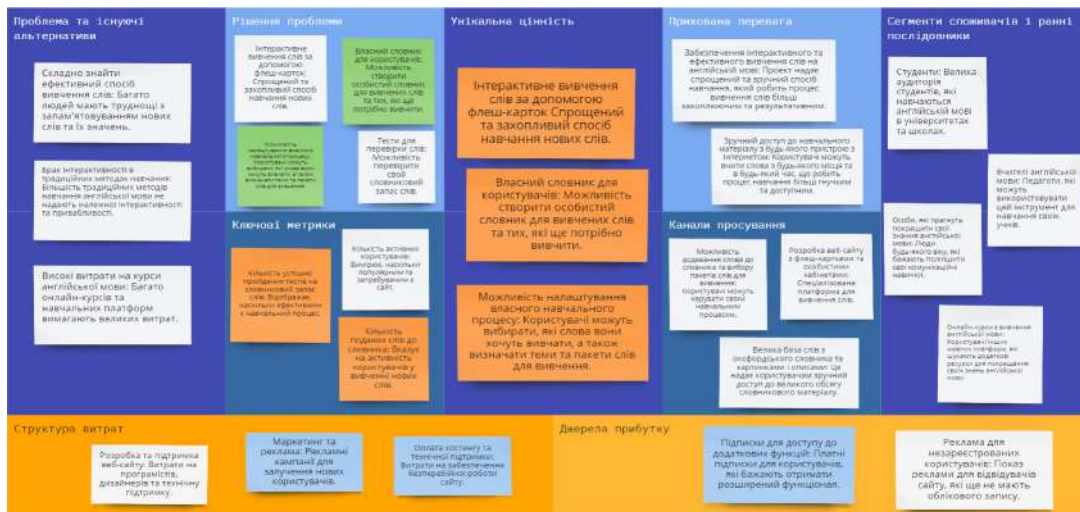



*Угорська Ангеліна Ярославівна,  
студентка I курсу  
спеціальності «Графічний дизайн»,  
Фаховий коледж ЗВО «Університет Короля Данила»*

*Науковий керівник:  
Морушко Ольга Василівна,  
доцент кафедри інформаційних технологій,  
кандидат фізико-математичних наук,  
ЗВО «Університет Короля Данила»,  
м. Івано-Франківськ, Україна*

## РОБЕРТ ОППЕНГЕЙМЕР І ЙОГО ВКЛАД У СТВОРЕННЯ АТОМНОЇ БОМБИ

Передумовами для створення ядерної зброї, в тому числі ядерної бомби, як найпотужнішої зброї в плані руйнувань та масових уражень, було бажання з одного боку володіти територіями та мати вагомий вплив на світову спільноту, а з другого – наявність такого озброєння надавала державі вагомий імунітет перед нападами інших держав.

У 1939 році Альберт Ейнштейн підписав документ, що був адресований президенту США Рузвельту, який попереджав про можливість створення ядерної зброї, а також, що Німеччина мала доступ до Урану з шахт Чехословаччини. Це було поштовхом до того, щоб переглянути пріоритетність наявних комітетів в плані їхньої роботи. І як наслідок, у 1941 році Рузвельт модернізував комітет до рівня S-1 (найвищий рівень важливості), що було явною метою розробити атомну бомбу, а вже у травні 1942 року Роберта Оппенгеймера було прийнято як координатора цього проекту [1].

Роберт Оппенгеймер – американський фізик-теоретик, який народився в Нью-Йорку в заможній родині. У 1925 році здобув ступінь бакалавра з хімії в Гарвардському університеті, 1927 року в Гетінгенському університеті в Німеччині під керівництвом Макса Борна захистив дисертацію доктора філософії з фізики. У 1936 році здобув посаду професора в Університеті Каліфорнії в Берклі. Зробив ряд відкриттів у теоретичній фізиці, особливо у квантовій механіці та ядерній фізиці [1, 2].

Мангеттенський проект – кодова назва програми розробки ядерної зброї у США, здійснення якої почалося 18 вересня 1942 р., в якому брали участь близько 764 вчених з США, Канади, Німеччини та Великої Британії [3]. Створення атомної бомби було нелегким завданням, як для учасників Мангеттенського проекту, так і для самого Роберта Оппенгеймера. На її створення пішло близько трьох років та декілька мільярдів доларів. В рамках цього проекту було створено три атомні бомби. Плутонієва з назвою «Трініті» і «Товстун» та уранова «Малюк». Також 2 грудня 1942 р. команда фізиків Чикагського університету під керівництвом Енріко Фермі, створила перший в світі штучний ядерний реактор Pile-1.

Отож, в перший день Мангеттенського проекту Леслі Гровз [3], який виконував роль керівника цього проекту, замовив близько 1200 тон уранової руди, а наступного дня купив ділянку в Оукридж, де планувалася переробка руди.

В ході роботи по створенню атомної бомби вчені стикнулися з такою низкою проблем, як зниження критичної маси або як розщепити атомне ядро. Критична маса – у ядерній фізиці мінімальна кількість речовини, що розщеплюється на ізотопи, яка потрібна для початку самопідтримуваної ланцюгової реакції поділу. Ефективний коефіцієнт розмноження нейтронів у такій кількості речовини дорівнює одиниці. Розміри, що відповідають критичній масі, також називають критичними.

Було декілька способів обійти зниження критичної маси. По-перше, оточується сфера в середині бомби матеріалом, який відбиває нейтрони, зменшуючи кількість палива для використання ланцюгової реакції. Також можна мати додаткове джерело нейтронів для запуску ланцюгової реакції. Для першої бомби вчені створили пристрій під назвою «Іжак», який мав ви-



гляд крихітної кульки вагою 7 г, яка знаходилась в центрі бомби. Вона була створена з берилію та полонію, які розділялись шаром нікелю та золота. Ідея полягала в тому, що коли вибухівка детонує ударна хвиля змішує берилій та полоній разом, а потім альфа-частинки викликають вивільнення потоку нейтронів з берилію, що запускає ланцюгову ядерну реакцію.

Найпростіший спосіб зробити ядерну бомбу – це зібрати таку кількість матеріалу, здатного розщеплюватися на елементарні частинки, в тому числі і нейтрони, щоб утворилася ланцюгова реакція. З Ураном-235 потрібно близько 10 кг. Але в природі більшу частину становить Уран-238, який не розщеплюється. Тому вчені використовували гігантські мас-спектрометри, прилади, робота яких ґрунтується на визначенні хімічного та фазового складу, молекулярної структури речовини, побудованого на реєстрації спектра мас йонів, утворених внаслідок іонізації атомів і (або) молекул проби, щоб збагатити Уран-238 і створити Уран-235. Мас-спектрометр – метод.

Проте, є ще один імовірний спосіб створення ядерної бомби з використанням плутонію. Критична маса, необхідна для перебігу ядерної реакції, змінюється в залежності від матеріалу, і за нормального тиску 6 кг Плутонію-239 не вибухнуть, але при стисканні ймовірність попадання нейтрона на ядро різко зростає. Чим більша густина матеріалу, тим менша критична маса. Тобто, якщо ви підірвете звичайну вибухівку навколо кульки плутонію, то ви стиснете її, щоб почалася ланцюгова ядерна реакція. В цьому і полягала ідея, що лежить в основі імпланційної бомби.

Перша в світі ядерна бомба детонувала о 5 годині 29 хвилині і 21 секунді 17 липня 1945 року за день до початку Постдамської конференції. Лише 6 кг Плутонію викликало вибух, який був еквівалентний 25 тис. тон тротилу.

Отже, квантова механіка, як один із фундаментальних розділів теоретичної фізики, що є основою квантової фізики, котра описує поведінку елементарних частинок, ядер, атомів, молекул у різних середовищах, взаємодію випромінювання з речовиною та ядерна фізика, як розділ фізики, який вивчає структуру і властивості атомних ядер та механізми ядерних реакцій, мали неабиякий вплив, як теоретичний фундамент і підґрунтя для можливості розробки, теоретичного пояснення та створення ядерної бомби.

Ці фактори, разом з ентузіазмом та винахідливістю Роберта Опенгеймера, відкрили шлях до його успіху в створенні ядерної бомби для США. Його знання в області квантової механіки та ядерної фізики були вирішальними у розумінні процесів, що відбуваються в реакторі та під час ядерного розщеплення. Таким чином, його науковий внесок у Мангеттенський проект став визначальним для успішної розробки та випробування перших ядерних бомб. Відтак, Роберт Опенгеймер зіграв важливу роль у створенні найпотужнішої зброї в історії, що змінила військову та політичну стратегію не лише в США, але й у всьому світі

#### СПИСОК ВИКОРИСТАНИХ ДЖЕРЕЛ:

1. Він придумав ядерну бомбу: ким був науковець Роберт Опенгеймер. *Суспільне. Новини*. URL: <https://suspilne.media/culture/528125-vin-pridumav-adernu-bombu-kim-buv-naukovec-robert-oppengejmer/> (дата звернення: 28.03.2024).
2. Науковий Бум. Роберт Опенгеймер. Батько атомної бомби. І чому Опенгеймер заслуговує на власний фільм? *YouTube*. 2023. URL: <https://www.youtube.com/watch?v=-aJyj0li1C8> (дата звернення: 28.03.2024).
3. Учасники проектів Вікімедіа. Мангеттенський проект – Вікіпедія. *Вікіпедія*. URL: [https://uk.wikipedia.org/wiki/Мангеттенський\\_проект](https://uk.wikipedia.org/wiki/Мангеттенський_проект) (дата звернення: 28.03.2024).



*Угриновський Андрій Михайлович,  
студент III курсу,  
ЗВО «Університет Короля Данила»  
Науковий керівник:  
Казимишин Любов Прокопівна,  
старший викладач,  
ЗВО «Університет Короля Данила»,  
м. Івано-Франківськ, Україна*

## ПЛАВАЛЬНІ БАСЕЙНИ

Плавальний басейн – споруда для спортивного плавання і стрибків у воду, для гри у водне поло та купання; буває закритий (зимовий) і відкритий (літній). Основними елементами плавального басейну є прямокутна ванна (з обхідною доріжкою, трамплінами і вишкою для стрибків), трибуни для глядачів, тренувальний зал або майданчик, роздягальні та душові. Розміри ванни: ширина 15–20 м, довжина 25–50 м, глибина 1,1–3,5 або 4,5 м (коли є вишка) та 1,1–1,8 м (коли вишки немає). Ванна заповнюється хлорованою водою. Безпосередньо біля басейну повинні бути передбачені душ з пристроєм для обмиву ніг проточною водою перед входом в басейн. Біля басейну рекомендується влаштування теслярського тренажера і паска з амортизаторами [1].

Територія навколо ванни басейну повинна мати водостійке покриття (гумове, синтетичні і полімерні матеріали, що використовуються в практиці обладнання і суднових плавальних басейнів; антикорозійні фарби), яке дозволяє проводити якісну механічну очистку, миття і дезинфекцію та запобігає можливості травмування відвідувачів, а також бути обладнаною лавами.

Ванна басейну повинна мати огорожу висотою не менше 1 м і обладнана трапом з поруччями для входу відвідувачів. Борт ванни басейну повинен підноситися над поверхнею палуби не менше, ніж на 30 см для запобігання попадання в басейн брудної води під час миття прилежної до нього палуби. Ванна басейну по периметру повинна бути обладнана переливними жолобами на рівні не менше 15 см і не менше 30 см від верхнього краю ванни басейну. Дно ванни басейну повинно мати ухил, який забезпечує повний злив води. Ванна басейну повинна бути облицьована плиткою або покрита матеріалами світлих кольорів, які легко піддаються механічній очистці, миттю і дезинфекції.

Басейни повинні забезпечуватися протічною забортною (або приготованою) водою. Повна зміна води у ванні басейну повинна забезпечуватися протягом 2-х годин експлуатації.

Всі поверхні, які контактують з водою, що надходить в басейн, повинні бути виконані з корозійно стійких матеріалів, рівень міграції шкідливих речовин з яких не перевищує допустимий рівень для питної води. Ці матеріали повинні мати дозвіл Міністерства охорони здоров'я України для застосування в господарсько-питному водопостачанні.

В системі трубопроводів подачі води в плавальний басейн повинні бути передбачені:

— можливість промивання і дезинфекції системи подачі води в басейн після ремонту та інших робіт, пов'язаних з порушенням її герметичності, а також збору застійної води з трубопроводів при зупинці системи більше ніж на 5 годин;

— термометри для контролю температури води, що надходить до басейну;

— можливість підігрівання води, що подають в басейн до необхідної температури; є допустимим подавання підігрітої забортної води з других контурів систем охолодження головних двигунів чи головних та допоміжних конденсаторів при умові її відповідності вимогам цих СанПіН («Санітарні правила і норми») за санітарно-бактеріологічними показниками; температура підігрітої води повинна бути не вища 40 градусів С;

— відводи і крани для відбору проб води для досліджень [2].

Устаткування для басейну можна розділити на групи: основне, додаткове й допоміжне. Як правило, обладнання й блоки керування їм встановлюються в технічному приміщенні,



яке так само необхідно побудувати й підвести туди всі необхідні комунікації. Будувати таке приміщення потрібно лише після того, як буде визначено все обладнання басейну. Основне обладнання для басейну, це те, без чого не може існувати жоден басейн. Сюди можна віднести фільтрувальні установки, елементи обв'язки басейну – труби й фітинги, елементи забору й подачі води: скиммери, форсунки, донні зливи. Так само більшою мірою до цієї групи можна віднести обладнання обігріву води (проточні електронагрівники й теплообмінні обладнання), а також поручні й сходи для басейнів. У переливних басейнах теж будуть необхідні матеріали для облаштування жолобів, переливні решітки, ємності, що компенсують, обладнання регулювання рівня води. Це мінімальний набір, без якого повноцінне функціонування басейну неможливо. Додаткове обладнання для басейну значно підвищує зручність користування басейном, поліпшує якість і чистоту води; список обладнання більш широкий і різноманітний. Для підвищення якості очищення й дезінфекції води, для зменшення витрати хімії для басейну встановлюють хлоргенератори, ультрафіолетові установки, озонатори, автоматичні станції контролю води. Для очищення поверхні басейну використовують ручний або автоматичний робот-пилосос. Для басейнів у приміщенні необхідне створення вентиляційної системи й установка-осушувач повітря. Так само в додаткове обладнання можна віднести захисні павільйони для басейнів, жалюзі для басейнів, захисні й солярні покриття [3].

Складна система водообігу в басейні передбачає наявність різних елементів, вбудованих безпосередньо в чашу басейну (дно, стінки), а також системи елементів, що пронизують чашу басейну наскрізь.

Основними системами життєзабезпечення плавальних басейнів є системи водопостачання та водопідготовки. Без цих систем функціонування та експлуатація басейнів неможлива. Системи фільтрації та дезінфекції води повинні відповідати найвищим технічним і санітарним вимогам через великі відвідуваності басейну. Тому на першому етапі реконструкції необхідно в першу чергу зробити заміну застарілого обладнання водопідготовки басейну.

Правильний вибір фільтрувальної установки є найбільш важливим, для забезпечення можливості нормальної експлуатації басейну, при цьому витрати на технічне обслуговування та експлуатацію басейну зводяться до мінімуму. Обладнання для басейнів представлено рядом закордонних фірм [6]. Найбільш продуктивними фільтрами, що забезпечують якісне очищення води, є піщані фільтри. Продуктивність циркуляційних насосів повинна відповідати продуктивності фільтрів. Для надійності системи необхідно передбачити резерв циркуляційних насосів. Крім того, тому що вода в басейні часто агресивна, необхідно підбирати насоси, які мають антикорозійні компоненти гідравлічної частини [4].

Жодна система циркуляції води в басейні не існує без донного зливу – немає значення, скімерний це басейн чи переливний. Донний злив використовується в басейні для зливу води, тому його встановлюють в нижній частині. У горловині донного зливу міститься решітчаста кришка, завдяки якій до системи циркуляції води басейну не потрапляють великі частки сміття.

У скімерних басейнах громадського та приватного типу використовується форсунка зворотної подачі води. Форсунка стінна, яка вмонтовується в стіну басейну, забезпечує безперервну циркуляцію води, адже через стінні форсунки очищена та підігріта вода повертається до басейну [5].

Плавальні басейни – це не лише місце для відпочинку та розваг, але й для оздоровлення та покращення фізичної форми.

#### СПИСОК ВИКОРИСТАНИХ ДЖЕРЕЛ:

1. Банько В. Будівлі, споруди та обладнання туристських комплексів : навч. посібник. 2018. 325 с.
2. Мостова Л. М., Новікова О. В. Організація обслуговування на підприємствах ресторанного господарства : навч. посібник для студ. вищих навч. закладів. 2010. 386 с.
3. Полікарпов І. С., Закулісов А. П. Ідентифікація товарів : підручник. 2015. 340 с.
4. Санітарні норми та правила в Україні / укл. О. М. Роїна, 2010. 527 с.





5. Санітарні норми та правила в Україні / упор. О. М. Роїна : відп. за вип. Є. К. Пашутинський, 2016. 521 с.
6. Будівельні норми України. ДБН В.2.6-143:2013. Спортивні та оздоровчі споруди. Плавальні басейни. Київ : Мінрегіонбуд України, 2013. 56 с.

*Ураскі Лідія Олегівна,  
Свищук Софія Богданівна,  
студентки II курсу  
спеціальності «Архітектура та містобудування»,  
Фаховий коледж ЗВО «Університет Короля Данила»  
Науковий керівник:  
Гусар Катерина Дмитрівна,  
старший викладач кафедри архітектури та будівництва,  
ЗВО «Університет Короля Данила»,  
м. Івано-Франківськ, Україна*

## ОСОБЛИВОСТІ АРХІТЕКТУРНИХ ПАМ'ЯТОК СТАРОДАВНЬОГО СВІТУ

Архітектурні пам'ятки Стародавнього світу мають велике значення не лише для науковців та істориків, але й для широкої публіки. Вони приваблюють мільйони туристів з усього світу, сприяють культурному обміну та навчанню, а також надихають на створення нових творів мистецтва та архітектури. Збереження цих пам'яток є важливим завданням для сучасного суспільства, адже вони є частиною світової спадщини та символами людської цивілізації.

Об'єкти спадщини, які дійшли до наших днів, є неперевершеними свідками історії та мистецтва давніх цивілізацій. Вони відображають не лише архітектурні досягнення, а й культурні, релігійні та соціальні аспекти життя тих часів.

Ці пам'ятки не лише захоплюють своєю красою та величчю, але й надають безцінну інформацію про технології, релігійні вірування, соціальну структуру та повсякденне життя людей, які жили тисячі років тому. Вони є незамінними для вивчення історії та культури та продовжують надихати сучасних архітекторів та істориків. Ці споруди служать як мости між минулим та сучасністю, дозволяючи нам зазирнути у світ, який давно зник, але продовжує жити через свої архітектурні шедеври.

Архітектура Стародавнього Єгипту, з іншого боку, відома своїми монументальними гробницями та храмами, зокрема пірамідами Гізи та храмом Карнака. Єгипетські пам'ятки вражають своєю масштабністю та використанням каменю як основного будівельного матеріалу, зокрема ступінчаста піраміда Джосера, яка є однією з найстаріших кам'яних споруд у світі, та Великі піраміди Гізи, які є символом інженерної думки та влади фараонів [1, 2].

Класична єгипетська піраміда – частина складного погребального комплексу, який строго орієнтований по сторонах світу.

Величина пам'яток відіграла величезну роль в єгипетській архітектурі. Враження, яке справляють на кожну людину величезні розміри споруд, використовувалося в архітектурі вже в ранні періоди її розвитку. У Єгипті перш за все вражають глядача розміри і колосальна кількість витраченого матеріалу.

Основним прийомом єгипетської композиції була симетрія. Симетричними були фасади храмів з пілонами, їхні двори, гіпостильні зали і т. д. [3, с. 19].

Інші приклади архітектурних пам'яток, які збереглися до наших днів, включають Зіггурати в Месопотамії та різноманітні храми та палацові комплекси, які свідчать про високий



рівень розвитку архітектури в давніх цивілізаціях Сходу.

Архітектура Месопотамії не так детально досліджена, як, наприклад, про архітектура Стародавнього Єгипту, оскільки не має достатньо збережених артефактів. На території Месопотамії природно не має ні каменистих порід, ні дерев, тому будували все із цегли-сирця, запеченої цегли, покритої або облицюванням або бітумом. Ці будівельні матеріали не є достатньо довговічними і з часом всі будівлі почали руйнуватись та перетворились на грудю сухої глини, які і дійшли до наших днів. Але ці грудю часто вражають своїми розмірами.

Територія Месопотамії (Межиріччя) охоплює землі між річками Євфрат і Тигр, які часто розливались і спричиняли катастрофічні повені, тому її жителі, щоб врятуватись від великої води будувати в першу чергу платформи, дуже високі багатометрові платформи. На цих платформах вони зводили храми, палаци іноді навіть і цілі елітні райони.

Бувало що на перші платформи набудовували ще одну платформу, меншу. Таким чином, кілька платформ поставлених одна на іншу утворювали зіккурат. Зіккурати мали чітку регулярну структуру, були прямокутними або квадратними, платформи розташовувались на одній вертикальній осі, які були зв'язані симетричними системами пандусів [3, с. 12].

Храм стояв на вершині ступінчастої рукотворної гори. Зовні зіккурат нагадує єгипетську піраміду, ступінчастого типу. І дійсно між ними є спільні риси, наприклад, відсутність інтер'єрів, це штучні гори без внутрішніх пустот, ну і виникли вони практично одночасно. Можливо між архітекторами того часу існував який контакт, обмін ідеями. Проте функції цих типів споруд абсолютно різні. Зіккурат – це храм на платформі, на який піднімались люди, а піраміда – це надгробок правителя, на відполіровані стіни якого піднятись було неможливо [3, с. 12].

Античність в архітектурі Стародавніх Греції та Риму відіграла ключову роль у формуванні європейської культури. Архітектура цих цивілізацій відзначається використанням колон, фронтонів, арок та куполів, які стали основою для багатьох сучасних архітектурних стилів. Основною структурною одиницею грецької античної архітектури була колона. Давньогрецькі архітектори переосмислюють відому здавна стійко-балкову конструкцію, що використовує вертикальні опори та горизонтальні перекриття.

Планувальна система храмів давньої Греції (і не тільки їх) – це різні варіанти оточення основного об'єму споруди колонадою. Найрозповсюдженішою формою є периптер, прямокутна в плані будівля, обрамлена колонами з чотирьох сторін. Найвідоміший периптер – Парфенон Афінівського акрополя [4].

Визначальним для античної архітектури стало створення системи ордерів – сталих порядків розташування елементів. Ордер являє собою систему з трьох елементів – цокольної частини, колони й антаблемента. В цій системі цокольна частина та колона є утримуючими елементами, а антаблемент – підтримуваним.

Греки дуже цікавляться пропорціями та намагаються відтворити бездоганні форми природи за допомогою математичних розрахунків. Ідеал, до якого прагне архітектура, – симетрія, спокій, простота. Важлива характеристика – функціональність, у грецькій античній архітектурі кожен елемент виконує свою роботу.

Давньоримська архітектура, наприклад, відома своїми масштабними спорудами, такими як Колізей у Римі та Пантеон. Ці споруди демонструють використання нових технологій, таких як бетон та аркові конструкції, які дозволили створити величні та довговічні будівлі.

Римська архітектура – це будівлі, що забезпечують дозвілля громадян, побудови призначені для видовищ: театри, амфітеатри і цирку (іподроми), бані загального користування (терми), публічні бібліотеки, і ще один тип будівель, які не мають аналогів в сучасному світі, римляни називали їх «базиліка» – це одночасно і критий ринок, і місце ділових зустрічей, і зал арбітражного суду. Як правило базиліки будували на центральній площі міста, і пізніше базиліка стає найближчим предком християнської церкви [3, с. 33].

Ще однією особливістю Древнього Риму – є розвинута у інженерна інфраструктура держави (дороги, акведуки), яка зв'язує його віддалені частини великої імперії та забезпечує життєдіяльність.



**Висновок.** Архітектурні пам'ятки Стародавнього світу продовжують захоплювати нас своєю красою та величчю. Вони є живими нагадуваннями про те, що людський дух завжди прагне до створення чогось величного та неперевершеного, що може пережити століття. Ці пам'ятки є безцінним скарбом, який ми повинні берегти для майбутніх поколінь.

#### СПИСОК ВИКОРИСТАНИХ ДЖЕРЕЛ:

1. Архітектура древнього Єгипту. Топ-10 стародавніх пам'ятників (фото) : вебсайт. URL: <https://vsviti.com.ua/collections/13966> (дата звернення: 24.03.2024).
2. Архітектура і мистецтво країн Стародавнього Сходу : вебсайт. URL: <https://moyaosvita.com.ua/istoriya/architektura-i-mistectvo-kra%D1%97n-starodavnogo-sxodu/> (дата звернення: 24.03.2024).
3. Історія архітектури і містобудування : текст лекцій. URL: <https://archer.chnu.edu.ua/bitstream/handle/123456789/7008/%D0%A2%D0%95%D0%9A%D0%A1%D0%A2%D0%98%20%D0%9B%D0%95%D0%9A%D0%A6%D0%86%D0%99%20%D0%86%D1%81%D1%82%D0%BE%D1%80%D1%96%D1%8F%20%D0%B0%D1%80%D1%85%D1%96%D1%82%D0%B5%D0%BA%D1%82%D1%83%D1%80%D0%B8%20%D1%96%20%D0%BC%D1%96%D1%81%D1%82%D0%BE%D0%B1%D1%83%D0%B4%D1%83%D0%B2%D0%B0%D0%BD-%D0%BD%D1%8F.pdf?sequence=1&isAllowed=y> (дата звернення: 24.03.24).
4. Античний стиль в архітектурі та скульптурі Стародавніх Греції та Риму. Чому античне мистецтво – це найкращий спадок, який отримала європейська культура? : вебсайт. URL: <https://pragmatika.media/antychnyi-styl-v-arkhitekturi-ta-skulpturi-starodavnikh-hretsii-ta-rumu-chomu-antychne-mystetstvo-tse-naikrashchiy-spadok-iaiyi-otrymala-ievropeiska-kultura/> (дата звернення: 24.03.2024).

*Ураскі Лідія Олегівна,  
студентка II курсу  
спеціальності «Архітектура та містобудування»,  
Фаховий коледж ЗВО «Університет Короля Данила»  
Науковий керівник:  
Мосюрчак Віктор Михайлович,  
викладач математики та комп'ютерних дисциплін,  
спеціаліст вищої категорії, викладач-методист,  
Фаховий коледж ЗВО «Університет Короля Данила»,  
м. Івано-Франківськ, Україна*

#### ДИЗАЙН ТА МИСТЕЦТВО

Мабуть, ні для кого не стане новиною твердження «ми живемо у світі дизайну». Кожен з нас у душі великий шанувальник усього прекрасного. Кому сподобається потворна побутова техніка, незручне крісло або сайт в інтернеті, яким важко користуватися? Хто захоче пофарбувати стіни свого житла в кольори, які дратуватимуть? Звичайно ж, ми хочемо отримувати задоволення від зручних і корисних речей у нашому повсякденні, нам подобається перебувати у красивому стильному приміщенні тощо. Усе це – зручність, функціональність, гармонійність у полі діяльності дизайну.

Дизайн став глобальним феноменом, що охоплює найрізноманітніші сфери – від архітектури та виробництва меблів до комп'ютерної графіки. Спробуймо розібратися, у чому ж його особливості. По суті, місія дизайну – робити наше життя зручним та комфортним. І тому



фахівці цієї проектно-творчої діяльності працюють над створенням красивих і зручних промислових виробів, формуванням раціонально сформованого, естетичного й функціонального довкілля, зручного й художньо організованого цифрового середовища тощо. Тобто прагнуть до формування гармонійного оточення, яке найбільш повно задовольнить матеріальні та духовні потреби людини. Дизайнери працюють над тим, щоб поєднати споживчі й естетичні якості предметів та об'єктів, що призначені для безпосереднього використання з урахуванням структури та технології їх виготовлення.

Досить довго у різних колах точилися суперечки з приводу того, чим є дизайн: мистецькою чи технічною діяльністю. А втім, дизайн – це самостійний напрям проектно-творчої діяльності.

В усій розмаїтості різновидів сучасного дизайну (промисловий, графічний, інформаційний (медіадизайн), ландшафтний, нано-, веб-, рекламний, стайлінг, фото- тощо) певного мірою можна виділити основні види сучасної дизайнерської творчості: промисловий/індустріальний дизайн, графічний дизайн і дизайн середовища. Зрозуміло, що цей поділ досить умовний, адже іноді неможливо провести межу між цими видами; вони часто співіснують, взаємодоповнюють один одного [1].

Легенда класичного дизайну Массімо Вінселлі казав, що дизайн – це не мистецтво, бо він, на відміну від мистецтва, утилітарний. Дизайн відповідає на якесь питання, вирішує завдання, йому обов'язково потрібен споживач, який буде його використовувати.

Мистецтво не потребує пояснень, дизайн – вимагає. Ви повинні знати, за якою логікою було обрано певний колір та настрій. Якщо ви не маєте підґрунтя для створення – якась робота перед цим була виконана неправильно. Мистецтво задає риторичні питання, а дизайн надає відповіді та рішення. Митцю не кажуть, що його картину не зрозуміли, або її потрібно зробити інакше, а у дизайнера обов'язково має бути діалог з суспільством та зворотній зв'язок.

Залишайте простір для роздумів. Мистецтво самодостатнє тим, що воно нікому нічим не зобов'язане і нікому нічого не пояснює. Розумій, як заманеться, ти вільний. В дизайні теж має бути простір для «подумати». Пояснювати кожен свій прийом у дизайні – це те саме, що пояснювати жарг. Він від цього смішнішим не стане, скоріше навпаки [2].

Поняття «напрямок в мистецтві» існує вже понад тисячу років. Ще в X ст. з'явився перший певний стиль, який можна було простежувати в архітектурі, живописі та літературі. Потім кожна нова епоха вносила якісь зміни.

Один напрямок міг плавно перетікати в інший, який доповнював попередній, або відбувалась повна трансформація – переворот. В цьому випадку стиль змінювався кардинально, і представники кожного виду мистецтва моментально реагували на такі зміни.

Так що ж означає саме поняття «напрямок в мистецтві»? Це система художніх прийомів, визначених засобів вираження певної ідеї. Все разом створює образ, властивий певному стилю.

Разом зі змінами в різних видах мистецтва мінявся напрям в дизайні інтер'єрів. Колірна гамма, оздоблювальні матеріали, візерунки, декор, форма меблів – все це створює єдиний образ, який визначає стиль приміщення, що дає повне право вважати оформлення квартири, будинку окремим напрямком в мистецтві [3].

***Мистецтво – одна із форм суспільної свідомості, форма людської діяльності, яка відрізняється від науки, політики, права, релігії.***

Мистецтво пізнає дійсність за допомогою художніх образів. Художній образ вбирає в себе всі суперечності, все багатство мистецтва. Усі труднощі художнього процесу пов'язані зі створенням митцем художнього образу [4].

**Мистецтво** – це творча художня діяльність у сферах: літератури, архітектури, скульптури, живопису, графіки, декоративно-вжиткового мистецтва, музики, танцю, театру та інших видах діяльності людини, що відображають дійсність у художніх образах.

У найзагальнішому значенні мистецтвом називають майстерність, застосування та результат якої приносять естетичне задоволення людині [5].





**СПИСОК ВИКОРИСТАНИХ ДЖЕРЕЛ:**

1. Дизайн у нашому житті : вебсайт. URL: <http://surl.li/ryqv1> (дата звернення: 22.03.2024).
2. Висловлення про мистецтво та дизайн : вебсайт. URL: <http://surl.li/ryqwx> (дата звернення: 22.03.2024).
3. Дизайн інтер'єру як напрямок у мистецтві : вебсайт. URL: <http://surl.li/ryqxr> (дата звернення: 22.03.2024).
4. Мистецтво як засіб пізнання світу : вебсайт. URL: <http://surl.li/ryqyf> (дата звернення: 22.03.2024).
5. Мистецтво : вебсайт. URL: <http://surl.li/ryqzd> (дата звернення: 22.03.2024).

*Федоришин Іванна Іванівна,  
студентка IV курсу,  
Фаховий коледж ЗВО «Університет Короля Данила»  
Науковий керівник:  
Кузик Вікторія Володимирівна,  
викладач кафедри права та публічного управління,  
доктор філософії в галузі права,  
ЗВО «Університет Короля Данила»,  
м. Івано-Франківськ, Україна*

**ЗАБОРОНА КАТУВАННЯ, НЕЛЮДСЬКОГО ТА ТАКОГО, ЩО ПРИНИЖУЄ  
ГІДНІСТЬ ЛЮДИНИ**

Людська гідність захищається як найвища соціальна цінність, яка зумовлює конституційні зобов'язання держави – ст. 3 Конституції України та ст. 28, яка встановлює неприпустимість катування, жорстокого, нелюдського та такого, що принижує гідність особи, тобто сформульований абсолютний імператив щодо неприпустимості вчинення будь-яких дій, які посягають на гідність людини [1].

Варто звернути увагу на міжнародно-правові акти, в яких йдеться про заборону катування, нелюдського та такого, що принижує гідність, а саме Європейську Конвенцію з прав людини, згідно ст. 3 конвенції – «Нікого не може бути піддано катуванню або нелюдському чи такому, що принижує гідність, поводженню або покаранню» [2].

*Що саме являє собою катування?*

Тортури або катування – будь-яка процедура, що заподіює людині муки і біль, незалежно від обставин і цілей, незалежно від того, чи закінчується покарання цією процедурою або за нею слідує позбавлення людини життя [3].

Для правильного розуміння терміну «катування» необхідно розуміти, що шкоди може бути завдано не тільки тілу, яке є основним об'єктом катування, а й честі та гідності людини як додаткової обставини [4].

Термін «катування» означає будь-яку дію, якою будь-якій особі навмисне заподіюються сильний біль або страждання, фізичне чи моральне, щоб отримати від неї або від третьої особи відомості чи визнання, покарати її за дії, які вчинила вона або третя особа чи у вчиненні яких вона підозрюється, а також залякати... [8]

Право на повагу до людської гідності розглядають як встановлену і гарантовану державою сукупність правових норм, які зумовлюють значення людини як соціальної цінності, надають можливість людині усвідомлювати себе як особистість, що заслуговує на повагу як



із боку інших людей, так із боку держави в особі посадових осіб, а також вимагати належного обґрунтування будь-яких сумнівів щодо її моральних якостей [7].

Однак міра людської гідності тісно пов'язана з людиною, оскільки її поріг є суто особистим. Тому суди відіграють дедалі важливішу роль у здійсненні таких оцінок. Водночас суди не можуть відступати від загального стандарту захисту прав людини від посягань на людську гідність.

Для того, щоб жорстоке поводження становило порушення статті 3 Конвенції, воно повинно досягти мінімального рівня жорстокості. У рішенні у справі «Ireland v. the United Kingdom» від 18.01.1978 р. Суд виділив три види поводження, заборонені ст. 3 Конвенції:

- а) таке поводження чи покарання, що принижує гідність;
- б) нелюдське поводження чи покарання;
- в) катування.

Оцінюючи тяжкість поводження, суд бере до уваги особисті характеристики потерпілого, такі як вік, стать і стосунки з особою, яка заподіяла страждання (зокрема, пропорційність між фізичною силою потерпілого та фізичною силою особи, яка його арештувала).

Таким чином, саме принцип найнижчого рівня жорстокості визначає нижню межу страждань, тобто поводження, заборонене статтею 3 Конвенції. Верхньою межею страждань, яких зазнає людина в результаті порушення статті 3 Конвенції, є нелюдське поводження, таке як катування [5].

Європейський суд з прав людини укотре наголосив, що заборона катування та нелюдського чи такого, що принижує гідність, поводження є однією з основоположних цінностей демократичного суспільства. Він також укотре підкреслив, що обов'язок провести ефективне офіційне розслідування стосовно небезпідставних тверджень про поводження, яке суперечить статті 3 Конвенції і вчинене щодо особи під час її перебування під контролем держави, має міцну основу в практиці Суду й покладається на державу навіть у складних з точки зору забезпечення безпеки умовах [10].

Застосування тортур і жорстокого поводження являє собою повне заперечення принципу людської гідності. Тому їх застосування абсолютно заборонено в усьому цивілізованому світі, навіть у воєнний час.

Росія вибудувала розвинену та плановану систему тортур і жорстокого поводження з полоненими українцями. За останніми оцінками, близько 90% українських військовополонених та цивільних пройшли через катування, зґвалтування, погрози сексуального насильства або інші форми жорстокого поводження [6].

Жорстоке поводження з військовополоненими або цивільним населенням, вигнання цивільного населення для примусових робіт, розграбування національних цінностей на окупованій території, застосування засобів ведення війни, заборонених міжнародним правом, інші порушення законів та звичаїв війни, що передбачені міжнародними договорами, згода на обов'язковість яких надана Верховною Радою України, а також віддання наказу про вчинення таких дій – караються позбавленням волі на строк від восьми до дванадцяти років [9].

26 червня міжнародна спільнота відзначає День підтримки жертв катувань. День установлено 1997 року Генеральною Асамблеєю ООН за рекомендацією Економічної та Соціальної Ради ООН для викорінювання катувань і забезпечення ефективного функціонування Конвенції проти катувань і інших жорстоких, нелюдських або таких, що принижують гідність, видів поводження та покарання, що набула чинності 26 червня 1987 року [11].

Заборона катувань та нелюдського або такого, що принижує гідність, поводження чи покарання закріплена в усіх міжнародних правових нормах.

Однак ефективність цих норм залишається під питанням. Тому права і свободи людини і громадянина мають бути забезпечені не лише на законодавчому рівні, але й на рівні правозастосування.

Жодні виняткові обставини, будь то стан війни, загроза війни, внутрішньополітична нестабільність чи будь-який інший надзвичайний стан, не можуть виправдовувати катування.



**СПИСОК ВИКОРИСТАНИХ ДЖЕРЕЛ:**

1. Конституція України. URL: <https://zakon.rada.gov.ua/laws/show/254%D0%BA/96-%D0%B2%D1%80#Text>
2. Європейська конвенція з прав людини. URL: [https://zakon.rada.gov.ua/laws/show/995\\_004#Text](https://zakon.rada.gov.ua/laws/show/995_004#Text)
3. Тортури. URL: <https://uk.wikipedia.org/wiki/%D0%A2%D0%BE%D1%80%D1%82%D1%83%D1%80%D0%B8>
4. Катування. URL: <https://www.bitlex.ua/uk/blog/terms/post/katuvannya>
5. Хорт І. В. Заборона катувань та інші форми жорстокого поводження чи покарання: національні та міжнародні стандарти. URL: <https://conf.ztu.edu.ua/wp-content/uploads/2021/10/48.pdf>
6. Близько 90% українських військовополонених пройшли через тортури. URL: [https://lb.ua/society/2023/09/07/573803\\_blyzko\\_90\\_ukrainskih.html](https://lb.ua/society/2023/09/07/573803_blyzko_90_ukrainskih.html)
7. Хавронюк М. І., Гацелюк В. О. Законодавство України проти катувань та інших жорстоких, нелюдських або таких, що принижують гідність, видів поводження і покарання: науково-практичний коментар. Київ : ВАІТЕ, 2014.
8. Конвенція проти катувань та інших жорстоких, нелюдських або таких, що принижують гідність, видів поводження і покарання. URL: [https://zakon.rada.gov.ua/laws/show/995\\_085#Text](https://zakon.rada.gov.ua/laws/show/995_085#Text)
9. Кримінальний кодекс України. URL: <https://zakon.rada.gov.ua/laws/show/2341-14#Text>
10. Огляд рішень Європейського суду з прав людини. URL: [https://supreme.court.gov.ua/userfiles/media/new\\_folder\\_for\\_uploads/supreme/Oglyad\\_ESPL\\_01\\_2021.pdf](https://supreme.court.gov.ua/userfiles/media/new_folder_for_uploads/supreme/Oglyad_ESPL_01_2021.pdf)
11. Міжнародний день на підтримки жертв катувань. URL: [https://uk.wikipedia.org/wiki/%D0%9C%D1%96%D0%B6%D0%BD%D0%B0%D1%80%D0%BE%D0%B4%D0%BD%D0%B8%D0%B9\\_%D0%B4%D0%B5%D0%BD%D1%8C\\_%D0%BD%D0%B0\\_%D0%BF%D1%96%D0%B4%D1%82%D1%80%D0%B8%D0%BC%D0%BA%D1%83\\_%D0%B6%D0%B5%D1%80%D1%82%D0%B2\\_%D0%BA%D0%B0%D1%82%D1%83%D0%B2%D0%B0%D0%BD%D1%8C](https://uk.wikipedia.org/wiki/%D0%9C%D1%96%D0%B6%D0%BD%D0%B0%D1%80%D0%BE%D0%B4%D0%BD%D0%B8%D0%B9_%D0%B4%D0%B5%D0%BD%D1%8C_%D0%BD%D0%B0_%D0%BF%D1%96%D0%B4%D1%82%D1%80%D0%B8%D0%BC%D0%BA%D1%83_%D0%B6%D0%B5%D1%80%D1%82%D0%B2_%D0%BA%D0%B0%D1%82%D1%83%D0%B2%D0%B0%D0%BD%D1%8C)



*Феценець Софія Дмитрівна,  
студент I курсу  
спеціальності «Право»,  
група Юс-23-2,  
факультет суспільних і прикладних наук,  
ЗВО «Університет Короля Данила»  
Науковий керівник:  
Загурський Олександр Богданович,  
доцент кафедри права та публічного управління,  
кандидат юридичних наук, доцент,  
ЗВО «Університет Короля Данила»,  
м. Івано-Франківськ, Україна*

## ОСОБЛИВОСТІ РЕАЛІЗАЦІЇ ПРАВОЗАСТОСОВЧОЇ ПОЛІТИКИ У СФЕРІ ЗАБЕЗПЕЧЕННЯ ПРАВ І СВОБОД ЛЮДИНИ

Ідея верховенства права базується на ефективній законотворчості, що об'єднує владу та громадян. Визначаючи сферу компетенції державних органів та їх зв'язки з ліберальною демократією, ряд прав та свобод законодавчо гарантовані громадянам. Державні установи діють відповідно до наданих повноважень, визначених нормативними актами, тоді як громадяни можуть робити те, що закон не забороняє. Умовою верховенства права є збереження дотримання правових норм та обґрунтування санкціонованої антисоціальної поведінки, що є одним із протиправних дій, регламентованих у відповідних кодексах.

«Форми захисту прав людини в країнах відрізняються одна від одної, однак їх активність може бути зведена до двох моделей: репресивного захисту та превентивного захисту.

- Перша модель передбачає виклик громадянином відповідного органу для вказівки на санкції у зв'язку з порушенням прав та правових норм особи.

- Друга модель виникає з метою запобігання порушенню сповіщеного органу щодо основних прав і свобод. Форма превентивного захисту ініціює органи співпраці, які займаються питаннями захисту прав людини і є надзвичайно важливою з точки зору особистості (існує можливість незворотних наслідків)» [1].

На думку Ф. Ермакорі, «існує захист у вузькому розумінні та захист у широкому розумінні. Перша форма захисту, строго кажучи, включає надання юридичних консультацій, підготовку проектів нормативно-правових актів та право на виконання своїх аргументів перед судами та відомствами. Друга форма, *sensu largo*, – це орган усіх спеціалізованих органів та законних засобів, що служать для забезпечення дотримання проголошених та законодавчо закріплених прав людини» [2].

Важливою складовою механізму реалізації суб'єктивних прав і свобод є соціально-правовий захист громадян. Це комплекс заходів політичного, економічного, ідеологічного, соціального і юридичного характеру, спрямованих на підтримку в державі порядку і умов для нормального життя і діяльності населення.

Йдеться про гарантії, призначення, яких полягає в тому, вони забезпечують найбільш сприятливу обстановку для того, щоб юридичний статус особи, її права і свободи ставали реальним фактичним становищем кожного окремого члена суспільства. Без відповідних гарантій проголошені в конституційному порядку, вони перетворюються в пустий звук.

ТОП-10 порушень прав людини, з якими стикалися українці до війни зображено на рис. 1.



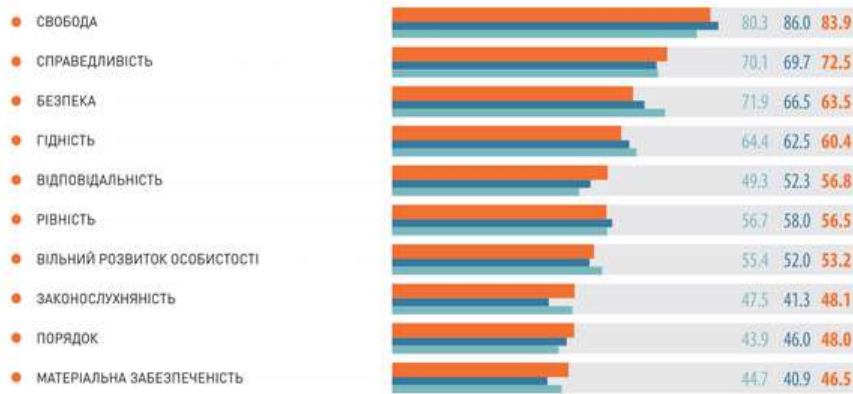

**Рис. 1. ТОП-10 порушень прав людини, з якими стикалися українці до війни**

*Примітка:* складена автором за [3].

Рідше основними цінностями називають законотрухняність (48 %), порядок (48 %) та матеріальну забезпеченість (47 %). Найменш важливими для респондентів виявилися цінності моралі (43 %), патріотизму (38 %) та толерантності (31 %).

Тим не менше, хоча толерантність і перебуває на останньому місці в списку важливих цінностей, вона зберігає позитивну динаміку впродовж двох опитувань поспіль. Порівняно з опитуванням 2016 року, в 2020 р. рейтинг толерантності зріс на більш ніж 6 %. Також стабільно збільшується вага цінності “відповідальність”: із 49 % до 57 % (більш ніж на 8 %).

Встановлення прав і свобод людини в нормативних актах не вирішує проблеми дотримання чи захисту. Необхідним елементом є створення відповідних інтегрованих механізмів у разі потреби індивіда у відстоюванні своїх прав. Гарантії прав людини відіграють цю роль.

ТОП-10 найбільш важливих для респондентів прав людини (%) зображено на рис. 2.

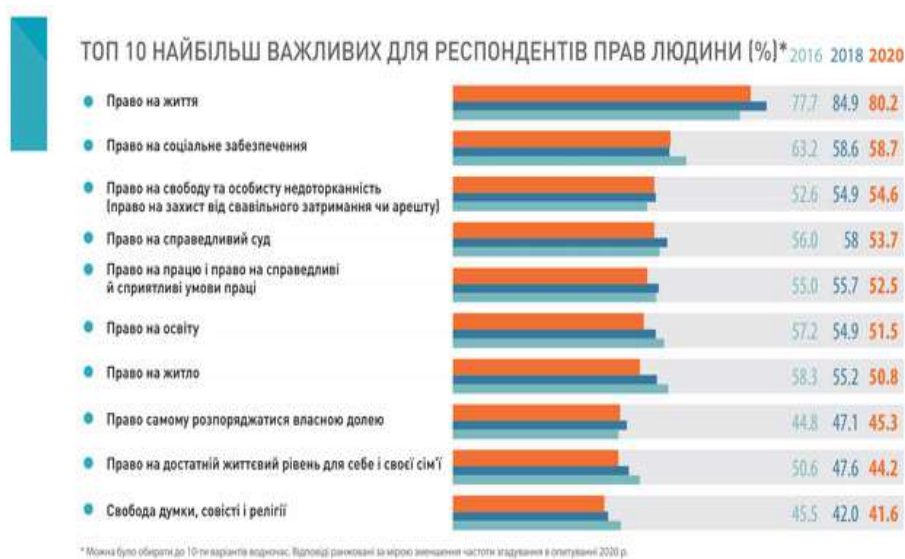

**Рис. 2. ТОП-10 найбільш важливих для респондентів прав людини (%)**

*Примітка:* складена автором за [3].

Л. Вішневський виокремлює наступні гарантії:

❖ «системні гарантії – правовою основою є Конституція, яка охоплює найважливіші конституційні принципи; є основним гарантом громадянських прав і свобод і має найбільший вплив на захист прав особи;

❖ правові та інституційні гарантії – охоплюють низку органів, установ та правових норм, створених законодавчою процедурою;

❖ соціальні та моральні гарантії – створити соціальні та неурядові установи, які контролюють дотримання стандартів та пропонують допомогу у випадку необхідності



відстоювати свої права;

❖ матеріальні гарантії – фактично, всі вони є реальними матеріальними товарами, що дозволяють реалізувати права;

❖ процесуальні гарантії – вони з'являються в літературі про карний процес; вона включає всі заходи, які роблять застосування закону більш ефективним у позові; виконання статутних положень, спрямованих на виконання завдань правосуддя» [4].

Права людини є одним із наймолодших понять у словнику політики та суспільства. Проте вже деякий час вони є унікальною суспільно-політичною цінністю. Вони стали важливим критерієм оцінки діяльності влади, і навіть конституції та правових норм. Права людини є виправданням для опозиції та революційних рухів. Іноді вони є програмною метою урядів. Вони є важливим елементом міжнародної політики.

Таким чином, права людини – це універсальні моральні права фундаментального характеру, які належать кожній людині в її контактах з державою. Концепція прав людини повинна ґрунтуватися на трьох фундаментальних тезах: по-перше, будь-яка влада обмежена; по-друге, кожен індивід має сферу автономії, до якої не має доступу жодна влада; по-третє, кожна особа може вимагати від держави захисту її прав.

#### СПИСОК ВИКОРИСТАНИХ ДЖЕРЕЛ:

1. Bisztyga A., Jabłoński M., Wójtowicz K. System ochrony praw człowieka, Krakow, 2005. 367 s.
2. Dragan A., Korzeniowska D., Krasnowolski A., Organy ochrony prawnej w wybranych krajach Unii Europejskiej / Kancelaria Senatu. Biuro Analiz i Dokumentacji. Opracowania tematyczne OT-598. URL: <http://www.senat.gov.pl>. (дата звернення: 20.03.2024).
3. Толерантніші й активніші в правозахисті: як українці сприймали права людини у 2020-му. URL: <https://zmina.info/articles/bilsh-tolerantni-i-aktyvnishe-zahyshhayut-svoyi-pravavstavlennya-ukrayincziv-do-prav-lyudyny-u-2020>. (дата звернення: 20.03.2024).
4. Skorupka J. O sprawiedliwości procesu karnego. Warszawa, 2003. 348 s.

**Фицик Марія Дмитрівна,**

*студентка I курсу*

*спеціальності «Фінанси, банківська справа,*

*страхування та фондовий ринок»,*

*ЗВО «Університет Короля Данила»*

**Науковий керівник:**

**Розумович Наталія Федорівна,**

*кандидат економічних наук,*

*доцент кафедри управління та адміністрування,*

*ЗВО «Університет Короля Данила»,*

*м. Івано-Франківськ, Україна*

#### БЕЗРОБІТТЯ В СУЧАСНИХ УМОВАХ: ПЕРСПЕКТИВИ ТА ПРОПОЗИЦІЇ

Зростання рівня безробіття одночасно є проявом негативних явищ в економіці країни і фактором, який обумовлює подальше погіршення економічного стану і зниження ВВП. Кількість безробітних в Україні неухильно зростала з початку війни, маючи форму прихованого безробіття.

Безробіття – соціально-економічне явище, за якого частина працездатного населення не може знайти роботу.



За визначенням МОП, безробітною є людина, яка хоче і може працювати, але не має робочого місця. За Законом України «Про зайнятість населення», безробітними вважаються працездатні громадяни у працездатному віці, які через незалежні від них причини не мають заробітку і трудового доходу, зареєстровані у Державній службі зайнятості як особи, що шукають роботу. Вони спроможні і готові працювати, але не отримують від служби зайнятості належної роботи, тобто роботи, яка відповідає їх професійній підготовці, стажу, досвіду та ін. Безробітними в Україні не можуть вважатись особи, молодші 16 років, ті, хто вперше шукає роботу і не має професії, відмовляється від професійної підготовки або перепідготовки, особи, що отримують пенсію, а також ті, хто двічі відмовився від запропонованої прийнятної роботи. За Законом України «Про зайнятість населення», така робота – це робота, яка відповідає рівню освіти, професії, спеціальності, кваліфікації працівника і знаходиться у межах транспортної доступності [3].

Отже, для отримання статусу безробітного слід зареєструватись в службі зайнятості, вести активний пошук роботи, не мати інших джерел доходу і не ухилятися від запропонованої прийнятної роботи.

Очевидно поняття «безробіття» охоплює такі основні аспекти як потреба в праці, прагнення безробітного працювати, пошук роботи і відсутність трудової діяльності. Найважливішими практичними ознаками безробітного, які впливають зі згаданих вище аспектів, є обов'язковість його реєстрації на біржі праці, активний пошук роботи останнім часом, певний строк працевлаштування у попередній період і звільнення з боку підприємця (але не добровільне), готовність стати до роботи за пропозицією біржі праці, відсутність інших доходів, крім допомоги по безробіттю, перебування в статусі безробітного визначений законодавством час, після чого величина виплат по безробіттю скорочується (що примушує безробітного шукати нове місце роботи).

У західній економічній літературі виокремлюють [2, с. 69]:

1) фрикційне безробіття – зумовлене плинністю робочої сили і переходом від одного виду діяльності до іншого; ускладненнями, пов'язаними з пошуком нового місця роботи та спричиненими неповнотою інформації про вакантні робочі місця тощо, тобто з недоліками ринкового механізму. Таке безробіття, зазвичай, характеризується як короткострокове і мінімальне;

2) структурне безробіття – за наявності вакантних робочих місць через професійну невідповідність, географічну віддаленість місця роботи, недостатню професійну підготовку та ін. Воно зумовлене тривалими структурними зрушеннями в економіці і тому носить, як правило, довгостроковий характер;

3) технологічне безробіття – витіснення працівників внаслідок впровадження комп'ютеризації та автоматизації технологічних процесів нової техніки;

4) сезонне безробіття – працевлаштування протягом певного періоду, як правило, у сільському господарстві;

5) циклічне безробіття – зумовлене економічними циклами, у тому числі кризами, що супроводжуються значним скороченням використання виробничих потужностей;

6) конверсійне безробіття – пояснюється закінченням воєнних дій, значним скороченням виробництва військової продукції.

Існує також безробіття, спричинене демографічними факторами, тобто швидким припливом молоді і жінок на ринки робочої сили внаслідок демографічного вибуху. За віком населення також виділяють молодіжне безробіття, безробіття людей старшого віку та ін.

Безробіття завдає значних економічних збитків державі, тому зменшення масштабів безробіття є пріоритетним для держави та потребує вжиття невідкладних заходів. Серед таких заходів важливим є розширення поля прикладання праці, створення нових робочих місць попередить довгострокову стагнацію виробничої активності, поширення хронічного безробіття, сприятиме зменшенню економічного навантаження на працюючих, посиленню мотивації до праці, зростанню надходжень до бюджетів і соціальних фондів [4].

Розглянемо можливі варіанти збільшення кількості робочих місць у сучасних умовах.



З метою збереження наявних та створення нових робочих місць на підприємствах, що були релоковані до безпечних регіонів України, стимулювання і підтримки місцевого бізнесу на цих територіях, рекомендувати органам місцевого самоврядування розглянути заснування технологічних або індустріальних парків. Розвиток інфраструктури таких парків сформує фундамент для розвитку наявних промислових потужностей, поширить партнерські мережі, створить нові робочі місця в регіоні.

Для залучення в поле трудової діяльності внутрішньо переміщених осіб у приймаючих регіонах запровадити стимулюючі заходи для створення та розвитку підприємств харчової, легкої, хімічної промисловості, виробництва будівельних матеріалів тощо. Це дасть змогу отримати додаткові робочі місця, сприятиме прискоренню реінтеграції переміщеного населення в безпечних регіонах.

Розширювати мережу реабілітаційних центрів для людей, які постраждали від війни, були в окупації, брали участь у бойових діях. Потреба в послугах таких закладів зростає в умовах війни, збільшення їх кількості потребуватиме залучення додаткового персоналу й сприятиме зростанню кількості робочих місць.

Для збереження трудового потенціалу країни подальшого розвитку потребує трудове законодавство в частині поширення гнучких форм зайнятості, розширення категорій підприємств, які можуть користуватися фінансовою підтримкою для забезпечення працевлаштування осіб з інвалідністю, гарантій працевлаштування для осіб, звільнених у зв'язку з ліквідацією підприємства тощо.

Можливим вбачається стимулювання попиту на робочу силу за допомогою формування державного замовлення на важливих напрямках, зокрема розвитку підприємств оборонного комплексу, енергетики, зведення об'єктів інфраструктури, будівництва доріг, мостів, шкіл, лікарень, ремонтно-відновлювальних робіт, будівництва захисних споруд, вантажних, сільськогосподарських робіт тощо.

Отже, підсумовуюче, можна зробити висновок, що безробіття як соціально-економічне явище є характерним для ринкової економік та потребує уваги з боку урядових структур та ґрунтовного аналізу економічної науки.

#### СПИСОК ВИКОРИСТАНИХ ДЖЕРЕЛ:

1. Волосатих О. Особливості взаємодії суб'єктів політики зайнятості в Україні. Схід. 2011. № 7 (114). С. 8–13.
2. Дружиніна В. В. Механізм державного регулювання ринку праці: теоретичний аспект. *Вісник Хмельницького національного університету*. 2010. № 4. Т. 4. С. 67–71.
3. Державна служба статистики України : вебсайт. URL: <https://www.ukrstat.gov.ua/> (дата звернення: 10.03.2024).
4. Діагностування стану українського бізнесу під час повномасштабної війни Росії з Україною. *Gradus Research* : вебсайт. URL: [https://gradus.app/documents/210/Ukrainian\\_Business\\_inWar\\_2Wave\\_Report\\_Gradus\\_KSE\\_22042022.pdf](https://gradus.app/documents/210/Ukrainian_Business_inWar_2Wave_Report_Gradus_KSE_22042022.pdf) (дата звернення: 10.03.2024).
5. Слюсар С. Т. Аналіз рівня безробіття в Україні: проблеми і шляхи його подолання. *Економіка АПК*. 2018. № 5. С. 85–92.





*Філіпова Лариса Павлівна,  
студентка IV курсу  
спеціальності «Дизайн»,  
ЗВО «Університет Короля Данила»  
Науковий керівник:  
Гребенюк Іван Васильович,  
старший викладач кафедри дизайну,  
ЗВО «Університет Короля Данила»,  
м. Івано-Франківськ, Україна*

## Анімаційний дизайн на основі 3D-візуалізації

У XXI столітті анімаційний дизайн набув неабиякої популярності – мультфільми, комп'ютерна графіка, відеокліпи, UGC контент, реклама, анімаційні книги, мобільні та комп'ютерні ігри. Проте, найбільшого розвитку на даний момент досяг саме дизайн на основі 3D-візуалізації, завдяки якому можна створити майже будь що. Але що насправді представляє собою цей вид анімаційного дизайну? Чому така велика кількість людей почала вивчати 3D-візуалізацію і створювати ролики за допомогою саме неї? Для початку, розберемося, що ж є насправді цей анімаційний 3D-дизайн, та чим саме тривимірні об'єкти виявились такими зручними для створення анімацій.

Анімаційний дизайн на основі 3D-візуалізації – це процес створення анімаційних творів за допомогою тривимірних об'єктів. На даний момент 3D-візуалізація використовується для створення анімаційних ефектів, персонажів та навколишніх світів, які виглядають більш реалістичними та динамічними, аніж її попередники. Існує декілька основних етапів створення даного виду дизайну:

### 1. Тривимірне моделювання.

За допомогою 3D-редакторів модельєри створюють зі звичайної крапки цілісні об'єкти – людей, предмети, архітектуру, середовища. Найчастіше такі моделі створюють з нуля, проте є деякі програми, в яких базові форми вже є створені.

### 2. Анімація руху.

Якщо створена модель має свій особистий рух, до діла підключається аніматор. В залежності від того, який саме об'єкт анімується, аніматор обирає найбільш підходящий спосіб анімації (про це буде далі). Найчастіше використовується кісткова анімація – рігінг. Це вид анімації, де для окремого об'єкту створюється скелет, за допомогою якого і відбувається рух моделі.

### 3. Створення середовища та окремих сцен.

3D-візуалізація дозволяє створювати деталізовані та цікаві сцени та оточення для анімаційних проєктів. Це може бути віртуальний світ для анімаційного фільму, інтер'єр рекламного ролика, а також локація для відеоігри.

### 4. Спецефекти та інші візуальні ефекти.

За допомогою способу фізичної анімації створюються різні спецефекти, які не потребували моделювання - наприклад, вода, вогонь, магія, вітер тощо. Така анімація робить вигляд готової роботи цікавішою, реалістичнішою.

### 5. Текстури й освітлення.

Анімаційний дизайн на основі 3D включає роботу з освітленням і текстурами, щоб створити реалістичні візуальні ефекти. Освітлення може бути налаштоване для створення тіней, відблисків та атмосфери, а текстури додають деталі та реалізм до моделей та сцен.

### 6. Рендерінг.

З поняттям рендеру суспільство знайоме ще з часів появи діджитал малювання - саме так називається процес створення фінального зображення. Після створення анімаційної сцени за допомогою 3D-візуалізації, процес рендерингу перетворює тривимірні моделі та елементи на зображення чи відео. Це завершальний етап створення анімаційного твору.



Тепер давайте розберемось, які є способи анімації на основі 3D-візуалізації за прикладом мультфільмів студії Pixar.

1. **Кісткова анімація** (skeleton, rigging) – найрозповсюдженіший спосіб. Цей метод анімації використовує структурні структури, що складаються з кісток і суглобів, щоб керувати рухом 3D-моделі. Аніматори встановлюють та анімують ці скелети, що дозволяє створювати реалістичні та природні рухи для персонажів та об'єктів. Прикладом є майже будь які персонажі мультфільмів.



2. **Морфінг** (morphing) та **деформація** (deformation). Ці техніки використовуються для зміни форми об'єктів чи персонажів у часі. Морфінг плавно переходить одну форму в іншу, тоді як деформація змінює форму об'єкта відповідно до певних параметрів або дій. Гарний приклад – Вейд з мультфільму «Стихії», який був, власно кажучи, водою.



3. **Система частинок** (particle). Цей вид анімації використовується для створення, найчастіше волосся, але в окремих випадках використовується для дощу, вогню та інших природних стихій. Частинки створюються в програмі та анімуються для створення живих та реалістичних ефектів. Джеймс Бі Салліван з мультфільму «Корпорація монстрів» був на 70% створений та анімований за допомогою системи частинок, завдяки чому цей мультфільм отримав декілька особливих нагород.



4. **Фізична анімація** (physics-based). Цей підхід використовує фізичні закони для створення реалістичного руху об'єктів, а також природніх стихій, води, вогню. Наприклад, об'єкти можуть взаємодіяти з гравітацією, силами тертя та іншими фізичними параметрами, щоб імітувати реальну поведінку. Якщо повернутись до мультфільму «Стихії», можна зрозуміти, що більша частина фільму це саме цей вид анімації.



Так чому ж зараз цей вид дизайну став настільки популярним і чому він кращий за інші види анімації?

3D-анімації мають цілий ряд переваг над іншими видами. Наприклад, реалізм і деталізація є головною перевагою у цьому випадку, адже ніяка 2D-анімація не зможе витягнути реалізм так, як це зробить тривимірність. Тривимірні моделі можуть бути створені з більшою точністю, відображаючи найменші деталі об'єкту. За допомогою своєї динамічності та гнучкості, 3D-об'єкти можуть бути легко керовані. Аніматори з легкістю можуть керувати проліт камери, спалах вогню та налаштувати освітлення настільки реалістичним, що неможливо буде відрізнити віртуальне світло від реального. Також 3D-анімація широко використовується в області віртуальної реальності (VR) та доповненої реальності (AR). Це дозволяє створювати інтерактивні та захоплюючі віртуальні світи, де користувачі можуть взаємодіяти з тривимірними об'єктами та сценами. Покращена експресивність персонажів дозволяє їм виражати емоції та рухатися природніше завдяки використанню скелетних систем та деталізованих анімаційних контролерах.

Загалом, 3D-анімації пропонують широкі можливості для створення якісних, реалістичних та захоплюючих анімаційних творів, що робить їх привабливим вибором для багатьох проектів у галузі кіно, ігор, реклами, навчання та інших галузей.



**СПИСОК ВИКОРИСТАНИХ ДЖЕРЕЛ:**

1. 3D-візуалізація : вебсайт. URL: <https://3dway.com.ua/blog/3d-visualization>. (дата звернення: 09.03.2024).
2. 3D-візуалізація: що це і де застосовується : вебсайт. URL: <https://lemon.school/blog/profesiya-shho-stvoryuye-majbutnye-3d-vizualizator> (дата звернення: 15.03.2024).
3. Сидоренко В. В., Константинова Л. В., Смірнов С. А. Організація баз даних : навчальний посібник. Кропивницький : ЦНТУ, 2018. 274 с.

*Флісак Софія Михайлівна,  
студентка II курсу  
спеціальності «Право»,  
Фаховий коледж ЗВО «Університет Короля Данила»  
Науковий керівник:  
Скобель Ірина Михайлівна,  
викладач кафедри інформаційних технологій,  
ЗВО «Університет Короля Данила»,  
м. Івано-Франківськ, Україна*

**БАЗИ ДАНИХ ТА ЇХ ВИКОРИСТАННЯ**

В сучасному світі ми часто використовуємо різні способи зберігання та організації різноманітної інформації, одним з таких способів є бази даних.

Отже, база даних (БД) – це організована структура, яка призначена для зберігання, зміни та обробки взаємозалежної інформації, переважно великих обсягів [1].

Існує багато різних типів БД. Їх можна розрізняти за типом змісту: повні тексти, бібліографічні, числа та зображення. В обчислювальній техніці БД часто відрізняють на основі організаційного підходу, що використовується в них. Ось кілька типів БД:

*Реляційна.* Цей табличний підхід визначає дані, щоб їх можна було реорганізувати та отримати до них доступ різними способами. Реляційні бази даних складаються з таблиць. Дані розміщуються в попередньо визначених категоріях у цих таблицях. Кожна таблиця має стовпці з принаймні однією категорією даних і рядки з певним екземпляром даних для категорій, визначених у стовпцях. Інформація в реляційній базі даних про конкретного клієнта організована в рядки, стовпці та таблиці. Вони індексуються, щоб полегшити пошук за допомогою запитів SQL або NoSQL. Реляційні бази даних використовують SQL у своїх інтерфейсах користувача та прикладних програмах. Нову категорію даних можна легко додати до реляційної бази даних без необхідності змінювати вже існуючі програми. Система управління реляційною базою даних (RDBMS) використовується для зберігання, керування, запитів і отримання даних у реляційній базі даних. Як правило, RDBMS надає користувачам можливість контролювати доступ для читання чи запису, вказувати створення звіту та аналізувати використання. Деякі бази даних пропонують атомарність, послідовність, ізоляцію та довговічність або сумісність з ACID, щоб гарантувати послідовність даних і завершеність транзакцій.

*Розподілена БД.* Ця база даних зберігає записи або файли в кількох фізичних розташуваннях. Обробка даних також розподіляється та тиражується в різних частинах мережі. Розподілені бази даних можуть бути однорідними, де всі фізичні розташування мають однакове базове обладнання та запускають однакові операційні системи та програми баз даних. Вони також можуть бути неоднорідними. У таких випадках апаратне забезпечення, ОС і програми





бази даних можуть відрізнятися в різних місцях.

*Хмара.* Ці бази даних створено в загальнодоступній, приватній або гібридній хмарі для віртуалізованого середовища. З користувачів стягується плата залежно від обсягу пам'яті та пропускної здатності, яку вони використовують. Вони також мають можливість масштабування за вимогою та високу доступність. Ці бази даних можуть працювати з додатками, розгорнутими як програмне забезпечення як послуга.

*NoSQL.* Бази даних NoSQL добре підходять для роботи з великими колекціями розподілених даних. Вони можуть вирішувати проблеми продуктивності великих даних краще, ніж реляційні бази даних. Вони також добре аналізують великі неструктуровані набори даних і дані на віртуальних серверах у хмарі. Ці бази даних також можна назвати нереляційними базами даних.

*Об'єктно-орієнтована БД.* Ці бази даних містять дані, створені за допомогою об'єктно-орієнтованих мов програмування. Вони зосереджені на організації об'єктів, а не на діях і даних. Наприклад, запис даних зображення буде об'єктом даних, а не буквено-цифровим значенням [2].

Для чого використовуються бази даних? Компанії використовують дані, що зберігаються в базах даних, для прийняття обґрунтованих бізнес-рішень. Деякі зі способів використання баз даних організаціями включають наступне:

- **Покращення бізнес-процесів.** Компанії збирають дані про бізнес-процеси, такі як продажі, обробка замовлень і обслуговування клієнтів. Вони аналізують ці дані, щоб покращити ці процеси, розширити свій бізнес і збільшити дохід.

- **Відслідковування даних клієнтів.** Бази даних часто зберігають інформацію про людей (клієнтів або користувачів). Наприклад, платформи соціальних мереж використовують бази даних для зберігання інформації про користувачів, такої як імена, адреси електронної пошти та поведінка користувачів. Дані використовуються, щоб рекомендувати вміст користувачам і покращувати взаємодію з ними.

- **Захист особистої інформації про здоров'я.** Постачальники медичних послуг використовують бази даних для безпечного зберігання особистих даних про здоров'я для інформування та покращення догляду за пацієнтами.

- **Зберігання персональних даних.** Бази даних також можна використовувати для зберігання особистої інформації. Наприклад, особисте хмарне сховище доступне для окремих користувачів для зберігання мультимедійних даних (фотографій) у керованій хмарі.

В яких сферах використовують бази даних: банківській, освітній, медичній, правовій, електронній комерції, соціальних мережах [3].

Бази даних в юриспруденції використовуються для зберігання, організації та доступу до різних юридичних даних, таких як закони, судові рішення, правові документи, договори та інші юридичні матеріали. Ці бази даних дозволяють юристам та іншим фахівцям з права швидко знаходити необхідну інформацію, проводити аналіз правових питань, вести облік справ та робити інші завдання, пов'язані з юриспруденцією. Також бази даних можуть використовуватися для створення юридичних систем управління, які допомагають в управлінні справами та виконанні різних правових процесів.

Отже, бази даних стали невід'ємною частиною нашого життя, оскільки майже всю електронну інформацію ми зберігаємо в них. Також вони вирішують проблему з якісним зберіганням даних у різних сферах життя (медична, банківська, правова), що дає змогу швидко знаходити потрібну інформацію.

### СПИСОК ВИКОРИСТАНИХ ДЖЕРЕЛ:

1. Що таке база даних? / Кафедра АПЕПС ТЕФ КПІ – програмна інженерія. Інженерія програмного забезпечення та комп'ютерні науки в КПІ / Кафедра АПЕПС ТЕФ КПІ – програмна інженерія. URL: <https://apeps.kpi.ua/shco-take-basa-danykh> (дата звернення: 20.03.2024).
2. Що таке бази даних, їх призначення та види? *FutureNow*. URL: <https://futurenow.com.ua/shho-take-bazy-danyh-yih-pryznachennya-ta-vydy/> (дата звернення: 20.03.2024).
3. Що таке бази даних. *Що таке...?* URL: <https://translations.com.ua/bazy-danyh.html> (дата звернення: 20.03.2024).



*Цибульська Софія Романівна,*

*студентка I курсу*

*спеціальності «Право»,*

*Юс-23-2,*

*факультет суспільних і прикладних наук,*

*ЗВО «Університет Короля Данила»,*

**Науковий керівник:**

**Загурський Олександр Богданович,**

*доцент кафедри права та публічного управління,*

*кандидат юридичних наук, доцент,*

*ЗВО «Університет Короля Данила»,*

*м. Івано-Франківськ, Україна*

## МОНІТОРИНГ ДОДЕРЖАННЯ ПРАВ І СВОБОД ЛЮДИНИ В УКРАЇНІ

Потенціал прав і свобод людини може бути реалізований лише тоді, коли для цього існують необхідні умови політичного, економічного, морального, організаційного та іншого порядку. Процес реалізації прав і свобод регулюється особливим механізмом, який включає в себе систему юридичних норм, що гарантують правореалізацію тобто діяльність владних структур і активна поведінка самого індивіда щодо матеріалізації своїх суб'єктивних прав, спрямованих на досягнення закріплених цими правами благ і соціальних цінностей.

Ідея прав людини отримала широке визнання лише після Другої світової війни. Злочин геноциду, вчинений демократично обраним фашистським режимом Німеччини, допоміг світові усвідомити необхідність обмеження державної влади, щоб очистити та зрівноважити пристрасті, які відчуває більшість.

«Права індивіда повинні бути захищені від свавільних дій влади незалежно від того, за згодою чи без згоди громадян ця влада здійснюється. Права і свободи кожної окремої людини одночасно є і виправданням для державної влади, і межами її виконання. У якості вимог, які людина або громадянин може пред'явити органам держави, ці основні права і свободи, що належать кожному, хто вступає у стосунки з державною владою, дозволяють зберегти ці межі. При цьому держава повинна діяти у відповідності до засад верховенства права і справедливості» [1].

Моральний імператив судити та засуджувати нацистських злочинців відродив концепцію природного права. Занепад расизму призвів до розширення концепції індивідуальних прав на всіх людей; це, у свою чергу, проклало шлях до падіння колоніалізму. Кульмінацією відродження природних прав міжнародним співтовариством стала Загальна декларація прав людини, проголошена в 1948 році, яка санкціонувала всі три види прав людини: громадянські свободи, політичні права та соціальні права.

Деякі особливо важливі особливості цієї нової концепції прав людини:

1. Визнання їх універсальності тобто того, що вони доступні всім жителям світу, незалежно від раси, походження і традицій країни проживання.

2. Включення в каталог прав практично всіх цінностей, важливих для держав-підписантів Декларації. Таким чином, воно включало не лише традиційні особисті свободи та політичні та соціальні права, а й права соціальних груп, у тому числі права націй на самовизначення та розвиток.

3. Відхід від ідеологічних обґрунтувань концепції прав людини, в тому числі прав людини. Це було зрозуміло з огляду на далекосяжні протиріччя між задекларованими правами особи та зростаючим конфліктом ідеологій у післявоєнному світі. Автори Декларації визнали, що вони можуть погодитися на ці права за умови, що їм не доведеться узгоджувати єдине їх обґрунтування. Єдиним загальним поняттям, прийнятим прихильниками всіх концепцій прав, було розпливчате і неоднозначне поняття людської гідності. Відтепер усі міжнародні доку-

менти, а також багато сучасних конституцій визнають, що джерелом прав людини є її притаманна гідність.

4. Залишення прав на рівні міжнародної моральної декларації, без механізму їх забезпечення. Це було зрозуміло з огляду на широкий перелік прав, прийнятих у Декларації. Він містив, серед іншого, соціальні права, які не вписуються в американську концепцію конституційних прав і особистої свободи, і політичні права, фактичне забезпечення яких не було наміром політичних еліт комуністичних країн, а також багатьох країн, що розвиваються, незалежно від їх соціального ладу. Засобом відстоювання прав, проголошених у 1948 році, було або звернення до міжнародної громадської думки та урядів.

Можна сказати, що після Другої світової війни права людини були визнані – принаймні декларативно – як цінність, дійсна в усьому світі і відтоді вони почали встановлювати напрямки для подальшої еволюції політичних систем. Вони вважалися межею влади і критерієм оцінки будь-якої влади, в тому числі демократичної. Була створена та отримала визнання нова концепція демократії, яка означала не лише уряд більшості, але й визнання обмежень цих урядів та повагу до прав людини, які жоден уряд, у тому числі уряд більшості, не може порушувати.

Аналіз Щорічної доповіді Уповноваженого Верховної Ради України з прав людини про стан додержання та захисту прав і свобод людини і громадянина в Україні в 2022 р. свідчить про те, що в трійці адресатів звернень знаходяться такі категорії: ВПО (16 %); пенсіонери (14 %); військовослужбовці (10 %). Найпоширеніші категорії заявників зображено на рис. 1.



**Рис. 1. Найпоширеніші категорії заявників**

*Примітка:* складено автором за [2].

Здатність вимагати прав – це те, що відрізняє моральні права від позитивних прав. У випадку з немайновими правами ми, як правило, маємо справу з чіткими обґрунтованими вимогами, але дієвого інструменту реалізації такого права немає. У разі порушення моральних прав можна апелювати до сумління винного, посилатися на загальнолюдські моральні норми, голос громадської думки, суд історії тощо. Звучить добре, але ефективність таких аргументів у справі злісних порушень прав буде мало. Інша ситуація з позитивними правами, регульованими законом.

Аналіз Щорічної доповіді Уповноваженого Верховної Ради України з прав людини про стан додержання та захисту прав і свобод людини і громадянина в Україні в 2022 р. показує, що до найбільш поширених категорій прав, які порушуються, відносяться: громадянські права (50,6 %); соціальні права (19,8 %); економічні права (10 %). Категорії порушеного права зображено на рис. 2.



**Рис. 2. Категорії порушеного права**

*Примітка:* складено автором за [2].

В умовах дії режиму воєнного стану Уповноважений Верховної Ради України з прав людини продовжує роботу, спрямовану на захист прав громадян. Щорічна доповідь окреслює основні виклики та тенденції у сфері захисту прав людини, які постають перед інститутом Уповноваженого в умовах режиму воєнного стану. Спільно зі спеціальними доповідями Уповноваженого, вона формує загальне бачення держави в сфері проблемних питань, пов'язаних із порушенням прав людини та зусиль, спрямованих на їх захист.

Таким чином, у правовій державі конституція визначає умови, за яких інші цінності можуть мати пріоритет над правами людини. Конституція також має визначати, які права законодавець може обмежити і в якому обсязі він може їх обмежити – з метою захисту пріоритетного суспільного інтересу. Нарешті, Конституція повинна визначати конкретні обставини та процедури призупинення певних прав у надзвичайних ситуаціях. Фундаментальний характер прав людини означає, що будь-який відступ від цих прав з боку органів державної влади має бути виправданим і ґрунтуватися на Конституції.

#### СПИСОК ВИКОРИСТАНИХ ДЖЕРЕЛ:

1. Конституційна держава та права людини й основоположні свободи: Україна та європейський досвід : колект. монографія / Ващук О. М. та ін.; Закарпат. держ. ун-т. Ужгород : Мистецька лінія, 2008. 347 с.
2. Щорічна доповідь Уповноваженого Верховної Ради України з прав людини про стан додержання та захисту прав і свобод людини і громадянина в Україні в 2022 р. URL: <https://ombudsman.gov.ua/report-2022/osnovni-tsyfry>. (дата звернення: 25.03.2024).





*Цильке Ірина Володимирівна,  
студентка II курсу  
спеціальності «Журналістика»,  
ЗВО «Університет Короля Данила»  
Науковий керівник:  
Кухарук Христина Володимирівна,  
в. о. завідувача кафедри журналістики,  
реклами та зв'язків з громадськістю,  
ЗВО «Університет Короля Данила»,  
м. Івано-Франківськ, Україна*

## **ЗБІР ІНФОРМАЦІЇ У СВІДКІВ ТА ЖЕРТВ РОСІЙСЬКО-УКРАЇНСЬКОЇ ВІЙНИ ДЛЯ СУДУ ТА МЕДІА: THE RECKONING PROJECT**

В українських воєнних реаліях інтерв'ю значно розширило свої завдання та поповнило інструментарій новими засобами, розширило свої функції і використовується не тільки для медійних публікацій, але є інструментом збору фактів воєнних злочинів у російсько-українській війні. Здебільшого збором доказів воєнних злочинів під час війни займаються журналісти.

На платформі медіа The Reckoning Project публікують свідчення, що документують історії українців часів війни та створюють архів, який підвищить обізнаність громадськості та сприятиме правосуддю для жертв. Як зазначає Дмитро Кулеба в контексті «Війни за реальність»: «Поширена помилка полягає в тому, що більшість людей і навіть деякі впливові експерти вважають таку «майже реальність» чимось унікальним, притаманним лише нашому часу. Причинами цієї помилки є швидкість, з якою змінюється світ, і вселенський інформаційний потоп. Вони зробили нашу пам'ять короткою та лінвою» [1, с. 93]. З розвитком технологій з'явилося багато нових способів розповісти про останні події – наприклад, гіфки, меми. Останні досягли чи не найвищого рівня вірусності. У цьому швидкому потоці рідко вдається відстежити об'єктивність і правдивість інформації, тому люди намагаються повернутися до перевірених журналістів і ретельних розслідувань.

Саме тому The Reckoning Project сприяє створенню мультимедійного контенту для медіа. З акцентом на фактах та юридично прийнятних доказах проект стає важливим інструментом у забезпеченні точних спогадів про події, що відбуваються в Україні. Докази збирають у режимі реального часу, адже швидкість, з якою зараз поширюється вся інформація, може докорінно змінити її правдивість. Наталя Гуменюк у книзі «Найстрашніші дні мого життя» наголошує: «З часом травма витісняє важкі спогади, а з ними й важливі деталі. Переобтяжені кількістю інформації свідки починають говорити не про власний досвід, а про те, що прочитали в соціальних мережах або почули від сусідів. Що раніше ми поговоримо з людьми, то більше шансів добратися до правди» [2, с. 17]. Журналісти проекту віддають особливу увагу кожній окремій особі, історії та свідченням, гарантують дійсну згоду свідків на опитування і коли це доречно, часто повертаються поговорити зі свідками неодноразово, щоб провести ґрунтовне інтерв'ю.

Свідчення очевидців є дуже вагомими у судових процесах, однак важливо пам'ятати, що зізнання травмованого свідка не будуть прийняті в суді, тому дослідники The Reckoning Project вчать розпізнавати психологічні травми і гарантувати, що під час опитування ніхто не отримає повторної травми. Акцент на навчанні команди юридичній грамотності та процесу збору фактів для якісного документування – те, що відрізняє The Reckoning Project від інших медіа. Методологія збору свідчень гарантує, що не відбувається спотворення доказів – журналісти, документалісти, розслідувачі керуються принципом «Не нашкодь» і Берклійським протоколом – положення ефективних процедур документування та перевірки порушень міжнародного законодавства з прав людини та міжнародного гуманітарного та кримінального права [3].

«Коли ми в The Reckoning Project думаємо й говоримо про суди, нам йдеться не лише про суд як установу. Нам також йдеться про “суди громадської думки”. Мета нашої медійної робо-



ти – зробити так, щоб аудиторія усвідомила: тепер йдеться не лише про визнання окремих злочинів, а й про дотримання базових правових принципів» – зазначає Пітер Померанцев у тексті «Від правди до справедливості» для репортажів The Reckoning Project [2]. Він розповідає, що після «суду громадської думки» вони апелюють до «суду» дипломатії та правил. Команда проекту прагне, щоб докази, які вони зібрали, посприяли міжнародній ізоляції воєнних злочинців і масштабним санкціям щодо відповідальних за звірства. Саме тому їх дослідження передаються виконавчій та законодавчій гілкам влади демократичних країн, а докази використовують у правозахисних кампаніях [3].

У минулому історії жертв не завжди розповідали до завершення конфлікту, що лишило багатьох поза межами правосуддя. Наприклад, боснійська війна тридцять років тому залишає свої наслідки й досі, страждаючи від недоліків у досягненні справжнього правосуддя для жертв і тих, хто пережив злочини.

Таким чином, неспроможність надати правдиву інформацію швидко відкриває можливість для агресора, який поширює фейкові наративи, та обмежує здатність впливати як на громадську, так і на офіційну аудиторію. Частіше за все, дезінформація та диктаторський режим переважають. Тому мета проекту The Reckoning – ніколи більше не допустити такого. Задокументувати повний перелік подій і дій, вчинених урядами, недержавними суб'єктами чи іншими особами під час конфлікту, і передати цю інформацію всьому світу тепер можна в режимі реального часу. Такий доступ до інформації дозволяє не лише стежити за ситуацією та висвітлювати правду, але й створює можливості для належного визнання страждань та відновлення справедливості.

#### СПИСОК ВИКОРИСТАНИХ ДЖЕРЕЛ:

1. Кулеба Д. Війна за реальність: як перемагати у світі фейків, правд і спільнот. Вид. 3-тє, оновл. Київ : Книголав, 2022. 384 с.
2. «Найстрашніші дні мого життя». Репортажі The Reckoning Project / упоряд. Н. Гуменюк. Львів : Човен. 2023. 256 с.
3. Institute for War & Peace Reporting. Focus: the Reckoning Project: Ukraine testifies. *Institute for War & Peace Reporting*. URL: <https://iwpr.net/projects/focus/reckoning-ukraine>.



*Цугорка Юлія Віталіївна,  
студентка III курсу  
спеціальності «Дизайн»,  
Фаховий коледж ЗВО «Університет Короля Данила»  
**Науковий керівник:**  
**Золотарчук Наталія Ігорівна,**  
доцент кафедри дизайну,  
кандидат мистецтвознавства,  
ЗВО «Університет Короля Данила»,  
м. Івано-Франківськ, Україна*

## ПЕТРИКІВСЬКИЙ РОЗПИС У СУЧАСНОМУ ГРАФІЧНОМУ ДИЗАЙНІ

Петриківський розпис є важливою складовою національної культури України, її національної ідентифікації. Низький ступінь дослідження розпису спонукає термінове використання в сучасному дизайні. Тому необхідно впроваджувати в графічний дизайн елементи декоративності. Це сприятиме інтеграції надбань української культури в сучасну графічну практику, в новітні дизайнерські рішення [1].

Культура є немалою важливою для народу в будь-який час, а особливо під час війни. Вона зберігає особливість свого народу. Збереження культурної ідентичності країни допоможе запобігти асиміляції та зберегти унікальність національної спадщини.

Одним з етапів у розвитку українського народного мистецтва є петриківський розпис. Під час війни доволі актуально популяризувати українське. Майстри використовують петриківський народний розпис, який вважають символом України, для прикрашання військового обладнання. Художники вважають, що це призведе до того, що обладнання стане оберегом та захистом для бійців Збройних Сил України [3].

Перед написання даної статті було проаналізовано творчість художників і майстрів, які займаються дослідженням петриківського розпису (з них Т. Пати, Є. Євенбах, Ф. Панка), а також сучасних графічних дизайнерів (таких як О. Дрозд, К. Жовта, О. Вакуленко, А. Савріна).

**Метою статті** є висвітлення петриківського розпису у сучасному графічному дизайні.

Петриківський розпис – це традиційний український народний розпис, у стилі декоративно-прикладного візерункового малярства, яке зародилося с. Петриківка, що на Дніпропетровщині.

Розвитком Петриківського розпису, був дуже значущим і плідним. У середині XIX століття були знайдені документальні малюнки. Дослідження етнографа Дмитра Яворницького розкрили світу імена майстринь «петриківського» мистецтва на початку XX століття [4].

У першій чверті XX століття стали відомими широкому загалу імена видатних народних малярів – майстрів петриківського розпису, таких як Н. Білокінь, Т. Пата, Я. Пилипенко. Наступне покоління відзначалося іменами таких відомих митців, як Ф. Панок, В. Соколенко, В. Вовк, В. Павленко, Н. Турчин. Серед сучасних майстрів варто відзначити О. Ярмолук, Н. Малярчук, В. Тимошенко [5].

Петриківський розпис, який має столітню історію та багату символіку, містить нове життя в сучасному графічному дизайні. Сучасні дизайнери виконують петриківський розпис як джерело натхнення для створення нових інтерпретацій та візуальних рішень. Елементи розпису використовуються в дизайні логотипів, постерів, вебсайтів та ілюстраціях.

Сучасні художники використовують мотиви петриківського розпису у своїх творах, створюючи унікальні картини та інсталяції. Якщо більш детально розглянути петриківський розпис то можна побачити, що він може бути використаний для декорування стін, посуду, меблів, предметів інтер'єру.

Деякі дизайнери використовують елементи петриківського розпису у колекціях одягу та аксесуарів, надаючи їм унікальний національний колорит. Це додає одягу унікальності та ори-



гінальності, відображаючи національну спадщину та культурну ідентичність. Такі вироби стають не лише модними, а й символічними об'єктами, що перенесуть свого власника в чарівний світ українського мистецтва та традицій.

Художники-дизайнери України представляють традиційне мистецтво по всьому світу, створюючи її новий бренд. Вони демонструють єдність та українські духовні цінності й культуру. Досліджуючи минуле, створюють власне бачення сучасного дизайну використовуючи інколи стилізовані, а інколи створені за мотивами давніх розписів власні шедеври [1].

Таке різноманіття застосувань петриківського розпису в сучасному дизайні свідчить про його актуальність та важливість як частини культурної спадщини України. Важливо, щоб петриківські розписи України знайшли більш широке використання в графічному дизайні, зокрема, візуалізуючи сучасні архітектурні споруди, українського одягу (вишукані візерунки та кольорові поєднання розпису можуть бути використані в дизайні текстилю, взуття та аксесуарів), оформлення книг, патернів та в ілюстрації.

Отже, сьогодні петриківський розпис широко використовується у різних сучасних графічних дизайнах, поліграфії та мистецьких практиках, таких як боді-арт, акціонізм, перформенс, геппенінг та інші. Основи його художньої мови вивчаються у закладах культури на всіх рівнях, з його історією знайомляться ще з уроків малювання у дитячих садках та середніх школах. На сучасному етапі петриківський розпис отримав статус феномену української культури [2].

У майбутньому використання петриківського розпису в сучасному графічному дизайні може стати ще більш популярним та розповсюдженим. Цей унікальний стиль має потенціал стати одним із ключових елементів українського мистецтва та дизайну на міжнародному рівні.

Відкриття нових технік та технологій, а також поширення інформації про культурну спадщину допоможуть зберегти та розвинути петриківський розпис як важливу складову сучасного мистецтва. Його естетичні та символічні значення привертають увагу не лише в Україні, але й за її межами, що сприяє подальшому визнанню та популяризації цього видатного мистецтва.

#### СПИСОК ВИКОРИСТАНИХ ДЖЕРЕЛ:

1. Васильєва К. Використання народних декоративних розписів в сучасному графічному дизайні. URL: <http://eprints.zu.edu.ua/36770/1/%D1%80%D0%BE%D0%B7%D0%BF%D0%B8%D1%81%D0%B8%20%D0%B2%20%D0%B3.%D0%B4.pdf>. (дата звернення: 20.03.2024).
2. Кара-Васильєва Т. Петриківський розпис як феномен української художньої культури: відгук. URL: [https://mari.kiev.ua/sites/default/files/inline-files/Vidzyv\\_A\\_S\\_Chudnivets\\_T\\_V\\_Kara-Vasyleva.pdf](https://mari.kiev.ua/sites/default/files/inline-files/Vidzyv_A_S_Chudnivets_T_V_Kara-Vasyleva.pdf) (дата звернення: 21.03.2024).
3. На зброї і техніці – квіти перемоги: петриківським розписом нині розмальовують навіть вертольоти. URL: <https://www.volynnews.com/news/all/na-zbroyi-i-tekhmitsi-kvity-peremohy-petrykivskym-rozpysoy-nyni-rozm/> (дата звернення: 20.03.2024).
4. Петриківський розпис: дар України людству. URL: <https://uain.press/articles/390624-390624> (дата звернення: 23.03.2024).
5. Соболева О. Петриківський розпис – українське декоративно-орнаментальне малярство XIX–XXI ст. URL: <https://authenticukraine.com.ua/blog/petrykivskij-rozpis> (дата звернення: 21.03.2024).





*Челядин Роман Тарасович,  
студент IV курсу  
спеціальності «Філологія»,  
ЗВО «Університет Короля Данила»  
Науковий керівник:  
Сахневич Інна Андріївна,  
доцент кафедри іноземної філології  
та бізнес-комунікацій,  
кандидатка педагогічних наук,  
ЗВО «Університет Короля Данила»,  
м. Івано-Франківськ, Україна*

## ОСОБЛИВОСТІ ПЕРЕКЛАДУ ЗАПОЗИЧЕНЬ В АНГЛІЙСЬКІЙ ТА УКРАЇНСЬКІЙ МОВАХ: КУЛЬТУРОЛОГІЧНИЙ АСПЕКТ

Запозичення у складі української та англійської мов є досить цікавою та водночас складною темою для обговорення. Але, незважаючи на всю складність дослідження цього явища, воно, безперечно, варте уваги, адже актуальність дослідження латинської термінології зумовлена необхідністю створення всеохопної картини мовленнєвих процесів, які й сформували англійську та українську мовні системи в сучасному вигляді. Мета дослідження полягає у поглибленні знань про слова іншомовного походження, а також у дослідженні змін у їхній структурі відповідно до розвитку мови. Перш за все варто з'ясувати, що означає термін «запозичення», який власне і є об'єктом нашого дослідження.

Запозичення – це чужорідний елемент (слово або морфема), який перенесли з однієї мови в іншу в результаті взаємодії між різними мовними системами. У переважній більшості запозичуються слова, а не синтаксичні або фразеологічні вирази. Запозичення словотвірних морфем і звуків відбувається у процесі їхнього вторинного виділення з великої кількості запозичених слів, більшість з яких адаптуються до системи мови-позичальника, в окремих випадках повністю засвоюються нею настільки вдало, що іншомовне походження таких слів навіть не відчувається носіями мови. Деякі слова зберігають свою звукову форму, яка й вказує на їхнє іншомовне походження.

Запозичення з'явилися внаслідок тривалої історичної взаємодії та змішування мов, тож не дивно, що вони займають почесне місце у лексиці багатьох мов світу. Серед запозичень найбільш поширеними є інтернаціоналізми – слова, які виникли внаслідок посиленої взаємодії мов та зростаючої ролі культурних та економічних зв'язків між народами.

У процесі вивчення запозичень варто також згадати про шляхи запозичення. Вони бувають як усні (сприйняття на слух), так і книжні (письмові). У процесі усного запозичення слово зазнає суттєвих змін, а книжного – майже не модифікується. Зазначимо, коли слово входить до системи іншої мови з одночасним запозиченням нового предмета чи поняття, то воно не змінюється. Проте якщо відбувається запозичення синоніма до вже існуючого у мові предмета, то між синонімами відбувається розмежування значень, тобто спостерігається зсув у первісній семантиці [3].

Отож, розібравши ключові терміни у дослідженні, розглянемо запозичення у словниковому складі англійської та української мов. Так, англійська мова має значну кількість запозичень. З огляду на цю особливість мови вчені дійшли висновку про те, що краще розпочати вивчення структури англійського словника саме з його етимології. Відтак, на наш погляд, розвиток мови відбувався виключно за рахунок нових запозичень. Незважаючи на всю складність дослідження словника, вчені усе ж зацікавлені у відстеженні джерела, форми, значення кожного складового елемента більше, ніж у вивченні його сучасного функціонування. Значущим є й той факт, що розвиток англійської мови пов'язаний безпосередньо з історією мови, адже саме в історичному контексті досліджуються історичні обставини, відповідно до яких відбувалось



запозичення нових слів з латинської й грецької мов, а також скандинавських діалектів. Насамперед варто виокремити три рівні запозичень, які супроводжувалися певними історичними явищами [4].

Перший рівень запозичень включає слова, запозичені англо-саксами на Британських островах. Вони здебільшого пов'язані з будівельною технікою стародавніх римлян, рештки якої англо-сакси знайшли в Британії, наприклад, *strata via* – *моцена дорога*, *street* – *вулиця*, *campus* – *табір*, *camp* – *табір*, *colonya* – *поселення*, *colony* – *колонія*, *walum* – *вал*, *wall* – *стіна*.

Християнство зробило значний внесок у другий рівень запозичень, адже значна кількість слів латинського походження була внесена в англійську мову саме римськими проповідниками, яких Цезар відправив на нещодавно завойовані землі з метою проповідування цієї релігії серед язичницьких племен, які населяли Британські острови. Ось деякі слова, що чудово демонструють духовну сферу життя: *episcopus* – *єпископ*, *bishop*; *divsbyter* – *священник*, *priest*; *candela* – *свічка*, *candle*; *scrinium* – *скриня shrine*. Також варто зазначити, що латинська культура та освіта мали значний вплив на культуру англо-саксів, яка на той час занепала.

Серед важливих змін можна виділити такі:

- введення алфавіту;
- поява школи при монастирях;
- поява творів латинською мовою.

Не обійшлося й без запозичень в галузях освіти, науки і культури, наприклад, *schola* – *школа*, *magister* – *магістр*, *canon* – *канон*, *chronica* – *хроніка*, *versus* – *віпу*, *theatrum* – *театр* [1, с. 106].

Третій рівень накопичив слова, характерні для епохи Відродження, яка у свою чергу характеризувалася значним злетом у всіх галузях промисловості. У той час стрімко розвивалися наука і техніка, набули розквіту література й мистецтво. Також ця знаменна епоха відзначилася винаходом друкарського станка та великими географічними відкриттями. Саме в той період англійська мова ввібрала в себе значну кількість слів з класичних мов. Вони відрізнялися від попередніх своїм характером. Як правило, це були наукові слова або терміни, котрі потрапили в мовну систему письмовим шляхом або через літературу, що й сприяло швидкому поширенню та збереженню латинської форми слова, наприклад, *formula* – *формула*, *inertia* – *інерція*, *maximium* – *максимум*, *veto* – *вето*, *autograph* – *автограф*, *jurisprudence* – *юриспруденція*.

Якщо мова йде про запозичення епохи Відродження, запозичення поділяються на прямі (ті, які було взято безпосередньо з латинської мови) та непрямі (які проникли у склад англійської мови через французьку мову), до прикладу: *lat. factum* - *анг. fact* - *фр. fait* – *запозичене*; *lat. radius* - з *фр. ray* – *промінь*; *defect* - *недолік* - з *фр. ray* – *промінь*.

Більшість з цих запозичень стали основою для інтернаціональної лексики, тобто повторюються у мовах більшості народів, об'єднаних між собою певними рисами культурного розвитку. Щодо української мови, то значна частка запозичень зі старогрецької мови з'явилася в її словниковому складі ще за часів Київської Русі. Також існувала велика кількість запозичень в галузі медицини та науки. А от латина значного поширення набула у 16–17 ст. Саме в той період з латинської мови було запозичено значну кількість слів для уживання в медичній та науковій сферах. У той час латину активно викладали у братських школах та Києво – Могилянській колегії, адже всі розуміли значущість саме латини у міжкультурній комунікації.

Результати проведеного дослідження дозволяють стверджувати, що латинські запозичення становлять близько 70% запозичень у словниковому складі англійської мови. Така статистика зумовлена певними історичними чинниками, внаслідок яких відбулося проникнення певних елементів однієї мови в склад іншої. Однак в українській мові вони активно почали з'являтися лише у 16–17 ст. під час активного культурно-освітнього процесу, хоча й до того періоду наші предки активно взаємодіяли з грецькою культурою та духовними цінностями Римської імперії, котра, в свою чергу, перейняла значну частину надбань Візантії. Найбільш споріднену групу слів для згаданих вище мов становлять наукові та суспільно-політичні назви.



**СПИСОК ВИКОРИСТАНИХ ДЖЕРЕЛ:**

1. Бабіч Н. Д. Основи культури мовлення. Львів : Світ, 1990. С. 11–62. URL: [https://chtyvo.org.ua/authors/Babych\\_Nadiia/Osnovy\\_kultury\\_movlennia](https://chtyvo.org.ua/authors/Babych_Nadiia/Osnovy_kultury_movlennia) (дата звернення: 20.02.2024).
2. Арнольд І. В. Лексикологія сучасної англійської мови. «Видавництво літератури іноземними мовами», 1959. С. 268–275. URL: <https://www.dnu.dp.ua/docs/zbirniki/ffil/program> (дата звернення 14.01.2024).
3. Характеристика мовних запозичень. *Wikipedia*. URL: <https://uk.wikipedia.org/wiki> (дата звернення: 20.02.2024).
4. Грищенко С. П. Лексичний вплив як чинник динаміки структури мови-реципієнта : автореф. дис. кандидата філол. наук : 10.02.15 / Ун-т ім. Т. Шевченка. Київ, 1999. С. 20–35. URL: <https://philology.lnu.edu.ua/wp-content/uploads/> (дата звернення 20.01.2024).
5. Дарчук Н. П. Електронний підручник української мови: кандидат філ. наук, доцент. Київ : Балтія-Друк, 2003. С. 23–45. URL: <https://philology.knu.ua/strukturaif/kafedry/kafedra-ukr-movu-pryklad-linhvist/spivrobotnyku/darchuk/> (дата звернення: 14.02.2024).
6. Аракін В. Д. Нариси з історії англійської мови. Острог : Видавництво Національного університету «Острозька академія». 2010. С. 268–275. URL: <https://core.ac.uk/download/pdf/33692039.pdf> (дата звернення: 18.01.2024).

*Челяк Яна Віталіївна,  
студентка ІV курсу  
спеціальності «Туризм»,  
ЗВО «Університет Короля Данила»  
Науковий керівник:  
Жирак Людмила Михайлівна,  
старший викладач кафедри туризму та  
готельно-ресторанної справи,  
ЗВО «Університет Короля Данила»,  
м. Івано-Франківськ, Україна*

**КРАФТОВЕ ВИРОБНИЦТВО НА ІВАНО-ФРАНКІВЩИНІ ЯК СКЛАДОВА  
ТУРИСТИЧНОГО РОЗВИТКУ ТЕРИТОРІЇ**

Завдяки своєму природному потенціалу, унікальним пейзажам і культурному надбанню, Івано-Франківщина є привабливою локацією для розвитку крафтового бізнесу. Крафтові вироби, що відображають місцеву ідентичність та відтворюють дух місцевої культури, стають не лише предметом популярності серед туристів, а й важливим елементом економічного розвитку регіону. Сила традицій та інновацій в контексті крафтового бізнесу на Прикарпатті відображається у вдалих поєднаннях старовинних ремісничих традицій з новаторськими підходами до виробництва та маркетингу [6]. Така взаємодія традицій та інновацій створює унікальність крафтового бізнесу у Карпатах в цілому, та Івано-Франківщині, зокрема, забезпечуючи збереження спадщини минулих поколінь та сприяючи його розвитку та адаптації до потреб сучасності. Місцева ідентичність виробництва відіграє ключову роль у розвитку крафтового бізнесу. Вона відображає унікальність культурних та історичних традицій та дозволяє виробникам створювати продукти, які не лише є естетично привабливими, але й несуть у собі сенс, пов'язаний із життям та спадщиною місцевого народу. У виробництві, використовуються традиційні методи, матеріали та орнаменти, які є характерними для даного регіону.



Івано-Франківщина має надзвичайно потужний потенціал для розвитку крафтового виробництва. Так, зокрема, зазначимо перелік крафтових виробників, які цікаві своїми виробами як місцевим мешканцям, так і потенційним туристам. Зокрема, це «Станіславська сироварня», «Мізерія-Іф», «Станіславська гальба», крафтова майстерня «Теплі іграшки», «Крафтова міні-пекарня», «Pastyla Vitaminka», кондитерський дім «Надія», «Беррі Прикарпаття», «Green mood», «Гонір-крафтовий квас і пиво» тощо [4].

Соціальний проект «Це крафт», що включає магазин крафтової продукції та благодійний фонд представлено і на Прикарпатті. Так, зокрема, найсмачніші крафтові продукти зібрані в «Скриню Станіслава». Тут представлена ковбаса «Бандерівська», крафтовий медак з Бойківщини, трав'яний чай, соус, бриндза з Карпатської сироварні, мармелад з локальної сировини і конфітур з соснових шишок тощо [7].

Також на Івано-Франківщині діє «Дорога смаку Прикарпаття» [2], яка об'єднує виробників традиційних локальних продуктів, заклади харчування, розміщення та інших операторів туристичного ринку області у мережу гастрономічних маршрутів Івано-Франківськом, Долинщиною, Коломийщиною, Тлумаччиною, Косівщиною, Верховинщиною та Яремчанською міською радою. Так, відзначимо, що на Коломийщині фермери займаються виготовленням понад 50 видів фіточаїв, розливом води та створенням медових драже. На Бойківщині розвивають овечу ферму, виробляють молочну продукцію, шерстяні речі. На екофермі «Дубовий кут» є бойківський сімейний будинок з можливістю проживання, погріб, де витримується твердий сир у природному середовищі. Туристи можуть замовити екологічні сири, ковбаски та овече масло місцевого виробництва, скуштувати 4 види вина, бойківський глечик, запечену баранину в печі, домашній хліб, вареники з бринзи та місцеві ексклюзивні страви. Також можна порибалити у місцевих ставках, де є форель, амур і короп, а головне – відпочити від міської метушні [1]. На Верховинщині господарство «Згарда» виготовляє молочну продукцію за старовинними гуцульськими рецептами, а «Ресторація Мулярових» в Івано-Франківську є центром гастрономічного маршруту, яка пропонує туристам скуштувати правдиві галицькі страви, зокрема, андрути, цвіклі, курячу роляду, пструг, печене ябко, каву мелянж, галицький борщ, засипану капусту, лазанки, мізерію.

В с. Яворів відкрито «Гуцульську сироварню» – місце, яке точно сподобається гостям та шанувальникам такого напрямку, як slow food – здорове харчування із збереженням національних гастротрадицій, місцевої кухні, а також популяризація культури традиційного застілля» [5]. Також с. Яворів славиться своїми ліжниками та виробами з вовни, а м. Косів – відоме своїми виробами з дерева, шкіри, а косівська кераміка увійшла до світової спадщини ЮНЕСКО,

У селі Вигода починається популярна туристична подорож вузькоколійкою «Карпатський трамвай». Смачним доповненням до подорожі «іграшковим» потягом стане візит у музей-медоварню «Чорна бджола». Тут туристів знайомлять зі старовинним способом добування і обробки меду, історією та побутом майстрів цієї справи.

Пиво марки «Гуцульське» варять з натуральних інгредієнтів на карпатській джерельній воді. Своєю гордістю броварня називає медовий сорт «Гуцульського», який готують із додаванням справжнього карпатського меду з власної пасіки. Компанія «Гуцульський Вар» виготовляє мед, овечі та коров'ячі сири, і навіть натуральну косметику [3].

В с. Чесники працює компанія «Опільська олія», яка не лише організовує екскурсії і стала візитівкою опільського краю, але й активно допомагає ЗСУ [8].

Крафтовий бізнес позитивно впливає на розвиток туризму. Це сприяє залученню туристів, проведенню майстер-класів, екскурсій. Туристи мають можливість придбати сувеніри ручної роботи, побачити процес виготовлення крафтової продукції, спробувати локальну кухню, відчути колорит краю. Підтримка місцевих ремісників та просування їхніх виробів серед туристів сприяє збільшенню потоку відвідувачів у регіоні, створюючи нові робочі місця та збільшуючи прибутки для місцевої економіки, є джерелом стабільності місцевих громад та заробітку для місцевих майстрів. Шлях до сталого розвитку полягає у спільній дії влади, підприємців та громадськості для створення сприятливого середовища, яке сприяє зростанню та процвітанню





крафтової галузі, з однієї сторони, і туристичній привабливості Івано-Франківщини, з іншої. Наріжними каменями успіху крафтового бізнесу є його спроможність зберігати унікальність та культурну спадщину регіону, створювати якісні та неповторні вироби, а також створювати нові можливості для економічного зростання та розвитку місцевих громад.

Отже, розвиток крафтового бізнесу у Івано-Франківській області може бути успішним за умови збереження та підтримки його унікальності, сприяння розвитку туризму та співпраці всіх зацікавлених сторін. Такий підхід не лише сприятиме економічному процвітанню регіону, але й допоможе зберегти та передати майбутнім поколінням культурну спадщину та унікальний дух краю.

#### СПИСОК ВИКОРИСТАНИХ ДЖЕРЕЛ:

1. Дегустаційний зал «Дубовий кут». URL: <https://www.karpaty.info/ua/uk/if/kl/novuj.mizun/tastings/dubovu.kut/> (дата звернення: 28.03.2024).
2. Дорога смаку: на Прикарпатті створили перше в Україні об'єднання гасгровиробників. URL: <https://panorama.if.ua/2020/10/doroha-smaku-na-prykarpatti-stvoryly-pershe-v-ukraini-obiednannia-hastrovyrobnykiv/> (дата звернення: 29.03.2024).
3. Дорога гурманів. URL: <https://dorogygurmaniv.com/uk/pro-proekt/> (дата звернення: 29.03.2024).
4. Крафтові виробники. URL: <https://invest-if.com/biznes-ta-investiciyi/industriyi/kraftovi-virobniki> (дата звернення: 27.03.2024).
5. На Прикарпатті відкрили нову гастрономічну атракцію для туристів. URL: <https://www.ukrinform.ua/rubric-tourism/2757407-na-prikarpatti-vidkrili-novu-gastronomicnu-atrakciu-dla-turistiv.html> (дата звернення: 27.03.2024).
6. Мельник І. Л. Роль крафтових виробників у розвитку гастрономічного туризму під час війни. *Сталий розвиток туризму на засадах партнерства: освіта, наука, практика*: матеріали III Міжнар. наук.-практ. конф. м. Львів, 23–24 листопада 2023 р. С. 122–123. URL: [https://tourlib.net/statti\\_ukr/melnyk17.htm](https://tourlib.net/statti_ukr/melnyk17.htm) (дата звернення: 28.03.2024).
7. Це крафт. URL: <http://itscraft.com.ua/> (дата звернення: 28.03.2024).
8. Чесники смакують оліями. Як в селі на Прикарпатті розвивають туризм та допомагають ЗСУ. URL: <https://report.if.ua/kraftove-prykarpattia/chesnyku-smakuyut-oliyamy-yak-v-seli-na-prykarpatti-rozvyvayut-turyzm-ta-dopomagayut-zsu-foto/> (дата звернення: 28.03.2024).



*Чітко Діана Юріївна,  
студентка групи Ас-20-1,  
ЗВО «Університет Короля Данила»*

*Науковий керівник:  
Савчук Андрій Іванович,  
доцент кафедри архітектури та будівництва,  
кандидат архітектури,  
ЗВО «Університет Короля Данила»,  
м. Івано-Франківськ, Україна*

## ОСОБЛИВОСТІ ПРОЄКТУВАННЯ ТА СПОРУДЖЕННЯ ДИТЯЧОГО НАУКОВО-ПІЗНАВАЛЬНОГО ЦЕНТРУ

Неформальні навчальні середовища, такі як відвідування наукових центрів, надають учням цінні мотиваційні можливості для вивчення природничих дисциплін. Таке середовище може впливати на навчання, одночасно розглядаючи ті аспекти технологічної та природничо-наукової освіти, які можуть бути відсутніми в більш формальному середовищі вивчення природничих та технологічних дисциплін у школі. Розважальні заходи в наукових центрах сприймаються як можливість підвищити інтерес учнів до навчання [1].

У сучасному урбанізованому світі дедалі більше музеїв, музейних центрів та комплексів переходять на нові рівні функціонування, як у сферах організації та управління, так і в спілкуванні з глядачем. Тепер «музеї перетворюються на складні багаторівневі та різнопланові структури – багатофункціональні музейні комплекси» [2], що включають в себе сучасну інтерактивну складову. Інтерактивність – це процес руху і передачі спрямованої інформації з метою навчання і виховання цифрової культури та технологічного сприйняття міського середовища.

Інтерактивний музей науки – це освітній центр, де важкі задачі, довгі формули розглядаються під іншим кутом, що викликає подив та може захоплювати. Інтерактивність експозицій полягає в тому, що відвідувачі власноруч можуть поринути в світ наукових відкриттів, доторкнутись до експонатів, самостійно експериментувати, спілкуватись у пошуку істини, досліджувати явища природи

Формування архітектурного середовища дитячих закладів базується на чотирьох аспектах: образному, просторово-планувальному, сенсорному та екологічному.[3] Образний аспект передбачає застосування єдиної концепції на всіх рівнях будівництва для забезпечення єдності стилю. Просторово-планувальний аспект враховує особливості розвитку дитячої психіки та поведінкові особливості дітей на всіх рівнях планування. Сенсорний аспект передбачає використання матеріалів та систем освітлення, які враховують потреби дітей та забезпечують їхнє комфортне перебування. Екологічний аспект орієнтується на використання екологічно чистих матеріалів та енергоефективних технологій з метою збереження природних ресурсів.

Оптимізація функціонально-планувальної структури архітектурного середовища для дитячих науково-пізнавальних центрів сприяє гнучкості та мобільності, функціональній універсальності та просторовій варіативності [4]. Використання прийомів вікової диференціації, функціонального запозичення, багатшарової інформативності та колірної і світлової зонувани сприяє створенню сприятливого середовища для розвитку дитячої творчості та навчання. Тематичний підхід до оформлення архітектурного простору дозволяє впроваджувати елементи мультиплікації, кінематографії, літератури та національних казок, створюючи унікальні та стимулюючі середовища для дітей.

У сучасних умовах активно розвивається створення громадських будівель нового типу, внутрішній простір яких має бути гнучким і забезпечувати зручну організацію, функціонування та проведення культурно-освітніх заходів на протязі всього періоду їх експлуатації. Головним напрямком розвитку дитячих науково-пізнавальних центрів є впровадження і поєднання



різноманітних високих технологій, які використовують передові наукові та технічні досягнення в галузі освіти, що відзначаються високою ефективністю навчальних процесів.

Проаналізувавши містобудівну ситуацію у місті Івано-Франківську (Рис. 1) визначено, що є доцільність та потреба у створенні науково-пізнавального дитячого центру. Він стане важливим комунікаційним простором для дітей.



Рис. 1. Обґрунтування потреби створення науково-пізнавального центру для дітей у місті Івано-Франківську

#### СПИСОК ВИКОРИСТАНИХ ДЖЕРЕЛ:

1. Irit Sasson, The role of informal science centers in science education: attitudes, skills, and self-efficacy. 2014.
2. Трегубов К. Ю. Принципи формування архітектурних рішень поліфункціональних музейних комплексів. 2014.
3. Ернст Т. К. Принципи формування архітектурного середовища дитячих освітньо-виховних закладів. 2007.
4. Шушлякова О. С. Перспективні тенденції формування архітектурного середовища центрів творчого розвитку дітей. 2017.

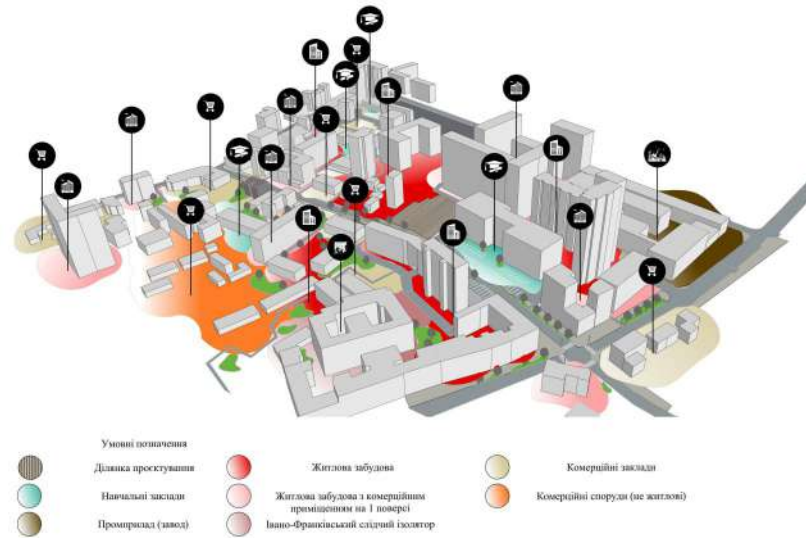

*Чуфус Вероніка Андріївна,  
студентка III курсу  
спеціальності «Фінанси, банківська справа та страхування»,  
ЗВО «Університет Короля Данила»  
Науковий керівник:  
Цюцяк Андрій Любомирович,  
старший викладач кафедри управління та адміністрування,  
ЗВО «Університет Короля Данила»,  
м. Івано-Франківськ, Україна*

## **ЦИФРОВА ТРАНСФОРМАЦІЯ ЕКОНОМІКИ: ВИКЛИКИ ТА ЗАГРОЗИ**

Стрімкий розвиток інформаційних систем і технологій змушує підприємницькі структури адаптуватися до нового зовнішнього середовища. Янголь Г. В. зазначає, що «...цифровізація охоплює чотири категорії можливостей, які забезпечуються таким набором технологій і підходів як: розширена аналітика і штучний інтелект; робототехніка й автоматизація; оцифрування процесу й автоматизація програмного забезпечення; розблокування потенціалу за рахунок використання певних технологій і процесів, зокрема таких як Інтернет речей, датчики, хмарні обчислення, мобільні пристрої, гнучкі розробки тощо» [1, с. 358]. Цифровізація відкриває нові можливості для ринків, наприклад, за рахунок створення нових онлайн-платформ для торгівлі товарами та послугами. Великі дані стають новим ресурсом, що надає переваги суб'єктам господарювання, які володіють такими даними. Наприклад, дані про поведінку клієнтів можуть бути використані для персоналізації маркетингових кампаній. Розвиток технологій може спричинити нову хвилю урбанізації, що вплине на якість життя і споживацьку поведінку.

Важливо підкреслити, що цифрові технології мають як економічний, так і соціальний вплив на суспільство. Вони підвищують якість життя, поліпшуючи задоволення потреб населення та збільшуючи продуктивність праці. Оптимізуючи бізнес-процеси, цифрові технології оптимізують витрати, прискорюють інформаційні потоки та забезпечують легкий доступ до інформації й послуг для споживачів. Зазначене сприяє зростанню світової економіки, де інтелектуальні та інформаційно-комунікаційні ресурси стають важливішими, ніж традиційні матеріальні чинники.

Технологічні переваги цифрової економіки, такі як спільне використання даних, автоматизація, точковий аналіз, зниження вартості платежів, створення нових джерел доходу для споживачів та працівників мають значний вплив на сучасне суспільство. Проте разом з цими перевагами розвиток цифрових технологій також несе в собі серйозні виклики. Макроекономічні ризики, конфлікти за технологічне лідерство між державами, кібератаки, цифрові розриви – це лише деякі з можливих загроз, які супроводжують цифрову трансформацію. Оцінка цих викликів свідчить про те, що цифрові технології глибоко впливають на всі сфери життя і потребують зваженого підходу для максимізації переваг та мінімізації супутніх ризиків.

В сучасних умовах важливого значення набуває комплексний розвиток цифрової інфраструктури та підвищення цифрової грамотності населення. Водночас для досягнення окреслених цілей існує ряд проблем, які потребують вирішення. До них належать інституційні, інфраструктурні, екосистемні та урядові проблеми. Для максимального успіху цифровізації важливо: активно інформувати населення про механізми цифровізації; надавати консультативну та технологічну підтримку у впровадженні та використанні безпечних інформаційно-комунікаційних систем і платформ; стимулювати самозайнятність та культуру «навчання протягом усього життя».

Україна є частиною глобальної системи господарювання, і її успішне майбутнє значною мірою залежить від цифрової трансформації. Інвестування в цифрову економіку може призвести до: загального економічного зростання; збільшення податкових надходжень; покращення якості життя громадян. Однак для досягнення наведених цілей необхідне ретельне управління





ресурсами та процесами.

Концепція цифровізації економіки та суспільства, дійсно, може не враховувати певні соціально-економічні загрози, які можуть супроводжувати досліджуваний процес. Одним із таких ризиків є скорочення робочих місць, що може призвести до негативних соціальних наслідків. Особливо це стосується працівників з низьким та середнім рівнем кваліфікації, які не мають можливості швидко перекваліфікуватися.

Слід зазначити, що цифровізація неминуче призведе до зменшення кількості робочих місць у деяких сферах, таких як: юриспруденція, управління, державна служба, обслуговування та ін. Тому важливо вирішити проблеми, пов'язані з цифровізацією економіки, ще на етапі планування, тобто: оцінку ризиків, зміни в класифікації професій, підготовку фахівців, реформу освіти, формування нових систем соціального захисту, запобігання криміногенним ситуаціям тощо. Включення наведених заходів до плану дій з реалізації Концепції цифровізації економіки і суспільства дозволить мінімізувати негативні наслідки та максимізувати позитивні.

Цифрова трансформація дійсно створює нові виклики для бізнесу, і реагування на них стає ключовим фактором успіху та забезпечення конкурентоспроможності на ринку. Досліджуваний процес не обмежується лише управлінськими аспектами підприємства, але й впливає на управління персоналом та змінює HR-процеси.

Цифровий розвиток також несе в собі ризики, такі як кіберзлочини, що можуть негативно вплинути на бізнес та суспільство. Нестабільність, невизначеність та нерівність інформації на ринку, що генеруються цифровими технологіями, створюють додаткові ризики. Наприклад, можуть виникнути проблеми з безпекою даних та зберіганням особистої інформації, а також збільшитися безробіття через автоматизацію.

Отже, цифрова трансформація вимагає повного переосмислення бізнес-процесів, впровадження нових технологій та компетенцій, а також інтеграції бізнес-процесів з сучасними ІТ-технологіями. Дослідження ризиків цифрової трансформації є важливим кроком для розвитку сучасного суспільства.

#### СПИСОК ВИКОРИСТАНИХ ДЖЕРЕЛ:

1. Янголь Г. В. Обґрунтування доцільності цифровізації бізнес-моделей підприємств металургійної галузі як основи забезпечення результативності їх діяльності. *Бізнес Інформ*. 2018. № 10. С. 354–362.



*Шумерук Данило Дмитрович,*

*студент I курсу*

*спеціальності «Менеджмент»,*

*ЗВО «Міжрегіональна Академія управління персоналом»*

**Науковий керівник:**

*Братусь Ганна Анатоліївна,*

*професор кафедри фінансів, банківської та страхової справи,*

*доктор економічних наук, професор,*

*ЗВО «Міжрегіональна Академія управління персоналом»,*

*м. Київ, Україна*

## **РОЛЬ ДЕРЖАВНОГО РЕГУЛЮВАННЯ У ЗАБЕЗПЕЧЕННІ СТАЛОГО РОЗВИТКУ БІЗНЕСУ: ПРОБЛЕМИ ТА ПЕРСПЕКТИВИ**

Сучасний світ зазнає періодичних криз, фінансових та економічних збурень, які ставлять під загрозу стабільність бізнесу. Державне регулювання може вплинути на ці процеси, спрямовуючи економіку на шлях сталого розвитку. Без належного контролю та регулювання діяльності підприємств може відбуватися забруднення навколишнього середовища, експлуатація природних ресурсів та викиди шкідливих речовин. Державне регулювання може встановлювати стандарти, обмеження та вимоги до підприємств, які зменшують їх негативний вплив на довкілля. Держава може сприяти впровадженню соціально відповідальних практик у бізнесі, зокрема створювати сприятливі умови для створення робочих місць, захисту працівників та вирішення соціальних проблем. Підприємства, які ведуть діяльність з урахуванням принципів сталого розвитку, можуть мати перевагу на ринку завдяки позитивній репутації та попиту на їхні продукти чи послуги. Державне регулювання може сприяти розвитку таких підприємств та стимулювати їхню конкурентоспроможність [3].

Державне регулювання у забезпеченні сталого розвитку бізнесу – це сукупність заходів, які приймаються державою для сприяння сталому розвитку підприємств і галузей економіки. Основні завдання такого регулювання включають забезпечення економічної стабільності, соціальної справедливості та охорони навколишнього середовища. Державне регулювання в цьому контексті орієнтується на вплив на різні аспекти бізнес-середовища, такі як фінансові умови, ринкова конкуренція, стандарти якості, податкова політика, правила експлуатації ресурсів тощо, з метою забезпечення сталого розвитку.

Це означає, що держава може встановлювати законодавчі норми, розробляти стратегії та програми, контролювати діяльність підприємств і вживати заходів щодо стимулювання бізнесу в напрямку сталого розвитку. Таке регулювання може включати в себе сприяння інвестиціям у зелені технології, створення сприятливих умов для розвитку секторів з екологічно чистою виробництвом, підтримку малих та середніх підприємств, що працюють у напрямку сталого розвитку, та регулювання діяльності, що може негативно впливати на навколишнє середовище.

Узгоджене та ефективне державне регулювання може допомогти збалансувати інтереси бізнесу, суспільства та довкілля, створюючи умови для сталого розвитку та покращення якості життя. Однак важливо забезпечити відповідність регулювання сучасним викликам і врахувати потреби різних галузей та типів підприємств, зокрема малих та середніх підприємств, щоб забезпечити максимальну ефективність і підтримку сталого розвитку [4].

Державне регулювання відіграє ключову роль у забезпеченні сталого розвитку бізнесу через ряд механізмів та інструментів, а саме:

1. Держава може встановлювати стандарти та правила, що регулюють діяльність підприємств у сфері охорони навколишнього середовища, використання ресурсів, безпеки праці та соціальної відповідальності.
2. Державні органи можуть надавати фінансові стимули, такі як зниження податків або надання фінансової підтримки для бізнесів, що впроваджують практики сталого розвитку.



3. Через регулювання ринків держава може забезпечити конкурентність та вирівнювання умов для бізнесу, сприяючи тим самим розвитку сталого бізнесу.

4. Держава може впроваджувати соціальні програми та політики, спрямовані на підтримку розвитку малих та середніх підприємств, робочих місць, освіти та підвищення кваліфікації працівників.

5. Державні програми досліджень та розвитку можуть стимулювати інноваційну діяльність у бізнесі, спрямовану на зменшення негативного впливу на навколишнє середовище та впровадження енергоефективних технологій.

6. Держава може встановлювати обов'язкові екологічні нормативи та вимоги до дозвільної документації, що регулюють викиди, скиди та використання природних ресурсів.

Важливою складовою державного регулювання є баланс між підтримкою бізнесу та захистом навколишнього середовища та соціальних інтересів. Ефективне регулювання може стимулювати стале підприємництво, що приносить користь суспільству та довкіллю, забезпечуючи економічний зріст без шкоди для природи та людей [1].

Роль державного регулювання спрямована на збалансоване врахування інтересів економічного зростання, соціальної справедливості та охорони навколишнього середовища. Проте, існують як проблеми, так і перспективи, пов'язані з цією роллю.

Проблеми:

1. Недостатня ефективність регулювання. Часто державні регулятори стикаються з проблемою недостатньої ефективності в реалізації політик та законів, спрямованих на сталий розвиток бізнесу. Це може бути пов'язано з корупцією, недостатнім контролем або недостатніми ресурсами.

2. Перешкоди для бізнесу. Деякі форми регулювання можуть стати перешкодою для розвитку бізнесу, особливо для малих та середніх підприємств. Надмірне адміністративне навантаження, складність процедур, високі податки або обмеження доступу до ресурсів можуть гальмувати підприємництво.

3. Нерівномірність регулювання. У багатьох випадках регулювання може бути нерівномірним за територією або галузями, що може призвести до несправедливого конкурентного середовища.

Перспективи:

1. Стимулювання інновацій. Державне регулювання може стимулювати інновації у бізнесі шляхом встановлення стимулів для розвитку технологій та практик, що сприяють сталому розвитку.

2. Захист навколишнього середовища. Ефективне регулювання може допомогти у збереженні природних ресурсів та зменшенні негативного впливу бізнесу на навколишнє середовище через впровадження екологічних стандартів та підтримку зелених технологій.

3. Створення сприятливого бізнес-середовища. Державне регулювання може сприяти створенню сприятливого середовища для розвитку бізнесу, включаючи заохочення підприємництва, забезпечення правової стабільності та зменшення адміністративних бар'єрів.

4. Соціальна відповідальність бізнесу. Регулювання може сприяти підвищенню рівня соціальної відповідальності бізнесу шляхом встановлення вимог щодо етичної поведінки, відносин з працівниками та взаємодії з громадськістю [2].

Отже, державне регулювання має як проблеми, так і перспективи у забезпеченні сталого розвитку бізнесу. Ключовою є вирішення проблем та максимальне використання переваг для підтримки сталого інклюзивного економічного зростання.

#### СПИСОК ВИКОРИСТАНИХ ДЖЕРЕЛ:

1. Практичні аспекти публічного управління в контексті сталого розвитку: монографія / В. М. Бабаєв, М. М. Новікова, С. І. Чернов та ін.; Харків. нац. ун-т міськ. госп-ва ім. О. М. Бекетова. Харків : Друкарня Мадрид, 2019. 238 с.
2. Слюсаренко В. Г. Особливості державного регулювання у забезпеченні сталого розвитку



бізнесу. *Вісник Харківського національного університету імені В. Н. Каразіна*. № 10. 2023. С. 232-236.

3. 2. Цілі сталого розвитку: Україна. URL: <chrome-extension://efaidnbmnnnibpcajpcglclefindmkaj/https://www.kmu.gov.ua/storage/app/sites/1/natsionalna-dopovid-csr-Ukrainy.pdf> (дата звернення: 18.03.2024).
4. 4. Сталый розвиток як концепція суспільного прогресу. URL: <file:///C:/Users/Merar/Downloads/13458-Article%20Text-26503-1-10-20190728.pdf> (дата звернення: 18.03.2024).

**Шемрай Ярослав Миколайович,**

*студент III курсу*

*спеціальності «Будівництво та цивільна інженерія»,*

*ЗВО «Університет Короля Данила»*

**Науковий керівник:**

**Кизимишин Любов Прокопівна,**

*старший викладач,*

*ЗВО «Університет Короля Данила»,*

*м. Івано-Франківськ, Україна*

## ОЧИЩЕННЯ СТИЧНОЇ ВОДИ

Якісне очищення стічних вод – це процес видалення з відпрацьованих господарсько-побутових стоків шкідливих для здоров'я людей і навколишнього середовища забруднень. Вибираючи методи очищення стічних вод, враховують склад відпрацьованої на виробництві або використаної в побутових цілях води.

Промислова очистка стічної води в Україні дозволяє підприємствам:

- отримувати відповідну санітарним нормам безпечну воду для повторного використання;
- економити кошти в довгостроковій перспективі і уникати штрафних санкцій з боку контролюючих органів;
- виключити ризик негативного впливу забруднених стоків на здоров'я людей і навколишнє середовище;
- різні види очищення стічних вод дозволяють відновлювати цінний ресурс – воду, при цьому значно скорочуються обсяги виробничих відходів [1].



Якщо говорити про приватні будинки, то автономна каналізація дозволяє переробляти і використовувати воду для господарсько-побутових цілей, наприклад, поливу. Відсутній запах, очищена вода безпечна для здоров'я людей і навколишнього середовища, тому її можна скидати в будь яке місце.



Призначена для очищення побутових стоків компактна установка ВІО (працює на принципах біологічної очистки) – оптимальне рішення в умовах, коли немає можливості підключитися до централізованої каналізації. Доступна за ціною, проста в монтажі, недорога в експлуатації і обслуговуванні система не тільки якісно очищає стоки, а й комплектується дренажно-аккумуляційною системою для збору або відведення очищеної води [1].

Разом з обладнанням для автономних каналізацій великої продуктивності рекомендується встановлювати побутові жируловлювачі під мийки. Компактні і прості в конструктивному плані пристрої очищають господарсько-побутові стоки від небажаних частинок і домішок жиру. Це значно збільшує термін експлуатації трубопроводів, вузлів і устаткування автономних систем каналізації.



### МЕТОДИ ОЧИЩЕННЯ СТИЧНИХ ВОД

Механічний метод очищення – найпростіший спосіб очищення води. Забезпечується вловлюванням частинок нерозчинених речовин за рахунок різниці розмірів самих частинок і каналів фільтра, по яких протікає вода. Механічна фільтрація широко застосовується на муніципальних станціях водоочищення. Цей вид очищення особливо актуальний у разі забору води з відкритих джерел (річок, озер, водосховищ). У міських квартирах механічна фільтрація представлена використанням предфільтрів (фільтрів попереднього очищення) [2].

Хімічні методи очищення – застосовуються для виділення зі стічних вод розчинних неорганічних домішок. Використовуються процеси переведення розчинних та зважених домішок у нерозчинну форму або їхнє повне розкладання до безпечних складових за допомогою речовин, що додаються в воду. Під час обробки стічних вод реагентами відбувається їх нейтралізація, знебарвлення і знезаражування. У процесі хімічної очистки може накопичуватися досить велика кількість осаду, який потім видаляють за допомогою фільтрування або фізичним методом.

Коагуляція – це процес укрупнення диспергованих частинок внаслідок їх взаємодії і об'єднання в агрегати. При очистці стічних вод її використовують для прискорення осадження тонкодиспергованих домішок і емульсованих речовин. Коагуляція може проходити самовільно під впливом хімічних і фізичних процесів і це явище має велике значення для самоочищення водних джерел. Під час коагуляції додають такі коагулянти, як неорганічні солі алюмінію або заліза, які нейтралізують зважені частинки.

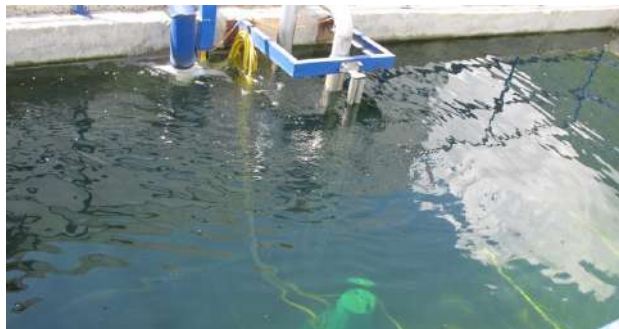



Флокуляція – це процес агрегації завислих частинок при додаванні в стічну воду високомолекулярних сполук, які називаються флокулянтами. На відміну від коагуляції, при флокуляції агрегація проходить не тільки при безпосередньому контакті частинок, але і внаслідок взаємодії молекул адсорбованого на поверхні частинок флокулянту. Додають флокулянт, такий як органічний полімер, який бере участь у зв'язуванні та зміцненні флокулів.

Сорбційний метод очищення полягає в пропусненні газу або рідини через посудину, заповнену сорбентом (сорбційний фільтр). Якщо режим фільтрації та сорбент обрані правильно, то досягається бажаний результат – видалення з газу або рідини шкідливих домішок. Саме так працюють протигазу й фільтри для води. Активоване вугілля – найбільш широко використовуваний сорбент.

Метод іонного обміну – це специфічний випадок сорбції заряджених частинок (іонів), коли поглинання одного іона супроводжується виходом у розчин іншого іона, що входить в склад сорбенту. При цьому іон, присутність якого у воді небажана, фіксується на сорбенті. Таким чином, відбувається «заміщення» одних іонів («шкідливих») на інші («нешкідливі») [2].

Електрохімічний метод очищення заснований на складних окисно-відновних реакціях, які відбуваються у воді під впливом сильного електричного струму і призводять до утворення так званої «живої» та «мертвої» води. Цей спосіб економічний, бо дозволяє досягти високої продуктивності за невеликих витрат. Метод дозволяє очистити воду від усіх мікроорганізмів, але при цьому руйнується також частина органічних речовин [4].



Дистиляція – менш поширений метод очищення води, що полягає у випаровуванні рідини з подальшою конденсацією пара. При цьому відбувається поділ рідких багатокомпонентних сумішей на різні за складом фракції шляхом часткового випаровування суміші і конденсації утвореного пару [3].

Зворотний осмос – метод очищення води за допомогою зворотньоосмотичної мембрани. Вода пропускається через мембрану (своєрідне «сито»), пори якої пропускають воду, а не розчинені в ній домішки (правда, установка не пропускає ніякі домішки, ані шкідливі, ані корисні). Система зворотного осмосу дозволяє отримувати воду дуже високого ступеня очищення (близьку до дистильованої). Зворотним осмосом можна видаляти з води навіть одновалентні іони, наприклад, іони натрію і хлору.

Зворотньоосмотичні установки обов'язково повинні містити активоване вугілля, бо сама мембрана не затримує низькомолекулярну високолетку органіку (типу хлороформу) і бактерії. Якість води, профільтрованої такою установкою, стабільна [2].



### СПИСОК ВИКОРИСТАНИХ ДЖЕРЕЛ:

1. Інформація та документація. Бібліографічне посилання. Загальні положення та правила складання. Київ : ДП «Український науково-дослідний інститут інформації та документації», 2016. 56 с.
2. Очистка стічних вод: теорія та практика / В. М. Корбут, О. М. Шевченко, В. І. Мороз та ін. Київ : Літера ЛТД, 2023. 320 с.
3. Гідротехнічні споруди водопостачання та водовідведення : підручник / О. М. Шевченко, В. І. Мороз, С. О. Сидоренко. Київ : НУБіП України, 2023. 240 с.
4. Охорона праці в системах водопостачання та водовідведення: навчальний посібник / В. М. Корбут, О. М. Шевченко, В. І. Мороз та ін. Київ : Літера ЛТД, 2023. 320 с.

**Шеремет Олена Петрівна,**

*студентка IV курсу*

*спеціальності «Інженерія програмного забезпечення»,*

*Рівненський державний гуманітарний університет*

**Науковий керівник:**

**Кіндрат Павло Вадимович,**

*доцент кафедри інформаційно-комунікаційних технологій*

*та методики викладання інформатики,*

*кандидат юридичних наук,*

*Рівненський державний гуманітарний університет,*

*м. Рівне, Україна*

### ЗАБЕЗПЕЧЕННЯ ЗАХИСТУ ПЕРСОНАЛЬНИХ ДАНИХ У СИСТЕМАХ З ПУБЛІЧНИМ ДОСТУПОМ

У сучасному цифровому світі відбувається постійний обмін даними між різними суб'єктами інформаційних відносин. При цьому обсяг даних та їх значимість для різних суб'єктів може суттєво відрізнятись. Проте існує один тип інформації захист якої завжди був, є і залишатиметься однією з ключових проблем, адже необхідність його захисту прямо зазначена в законодавчих актах – це персональні дані. З розвитком систем з публічним доступом таких як інтернет-ресурси, онлайн-сервіси та торговельні платформи, соціальні мережі та електронні сервіси, куди користувачі передають свої особисті дані, ця проблема стає надзвичайно актуальною. Ефективний захист персональних даних у таких системах вимагає постійного удоско-



налення технічних та правових засобів.

Є кілька основних принципів, на яких ґрунтується забезпечення інформаційної безпеки: цілісність даних; доступність інформації; конфіденційність; достовірність інформації [2, с. 84]. Відповідно захист персональних даних у системах з публічним доступом необхідний для: забезпечення конфіденційності користувачів, запобігання несанкціонованого доступу до цих даних, унеможливлення знищення критично важливої персональної інформації.

Огляд сучасних методів і стратегій захисту персональних даних у системах з публічним доступом дозволяє виокремити кілька ключових груп які покликані забезпечити різні рівні захисту:

1. Шифрування даних є ефективним методом захисту, оскільки гарантує конфіденційність інформації, але воно також вразливе до атак з використанням ключів і можливості розшифрування за допомогою новітніх комп'ютерних технологій.

2. Аутентифікація та авторизація покликані зменшити ризик несанкціонованого доступу шляхом перевірки особи користувачів та визначення їх прав доступу до даних. Однак ці методи можуть бути скомпрометовані через перехоплення паролів або використання слабких паролів.

3. Передача захищених даних через захищені протоколи, такі як HTTPS, де дані передаються мережею в зашифрованому вигляді, може бути атакована, якщо в реалізації протоколу є вразливості.

4. Методи безпеки на рівні додатків, такі як хешування паролів і перевірка введення, дозволяють забезпечити підвищений рівень безпеки у порівнянні зі стандартизованими методами захисту, проте можуть бути скомпрометовані недоліками реалізації самого програмного забезпечення.

5. Контроль доступу, моніторинг і захист фізичного доступу можуть допомогти обмежити доступ до персональних даних авторизованим користувачам і запобігти фізичним вторгненням. Однак загрози можуть бути пропущені, якщо моніторинг є недостатнім або неправильно налаштованим [1].

Зважаючи що кожен з вищезазначених методів захисту персональних даних в інформаційній системі має свої переваги та вразливості спеціалістами з кібербезпеки пропонується застосовувати комбінований підхід. Він передбачає поєднання декількох методів захисту та покликаний створити надійний бар'єр проти несанкціонованого доступу. Поряд з цим, слід пам'ятати, що система захисту міцна рівно на стільки, на скільки міцна найслабша її ланка.

Кожен метод захисту має свої переваги та обмеження. Але застосування усіх методів для перекриття усіх вразливостей в системі часто є не вигідним для малих компаній, оскільки в такій ситуації може виявитись що вартість захисту системи буде перевищувати не лише вартість її створення, а й вартість потенційних збитків від реалізації інформаційних загроз. Оптимальним є поєднання декількох методів таким чином, щоб вони створювали мультиплікативний ефект, який дозволяв би взаємно компенсувати недоліки окремих методів захисту і в сукупності забезпечував більш високий рівень безпеки.

Оптимальне використання 2-3 методів захисту персональних даних може забезпечити ефективний рівень безпеки системи за обмежених витрат. Комбінація аутентифікації та авторизації з безпекою на рівні додатків дозволяє:

– забезпечити доступ та захист від атак: поєднання аутентифікації та авторизації з заходами безпеки на рівні додатків дозволяє створити комплексний захист системи. Наприклад, після успішної аутентифікації та авторизації система використовує заходи безпеки на рівні додатків, такі як хешування паролів та перевірка введення, щоб захистити дані від програмних атак та забезпечити безпеку під час обробки користувацьких даних.

– захист від невірного використання: заходи безпеки на рівні додатків доповнюють аутентифікацію та авторизацію, запобігаючи недопущеним діям з боку користувачів або зловмисників, які вже мають правильний доступ до системи. Таке поєднання забезпечує не лише контроль доступу, а й захищає систему від внутрішніх загроз.





Комбінація шифрування та контролю доступу та фізичного захисту дозволяє:

– забезпечити конфіденційність та захист даних: шифрування даних гарантує, що навіть у випадку, якщо зломисник отримає доступ до зашифрованих даних, він не зможе прочитати їх без ключа. Контроль доступу додає ще один шар захисту, обмежуючи доступ до ключів шифрування та дешифрування тільки для авторизованих користувачів.

– запобігти фізичним загрозам: фізичний захист додає додатковий шар захисту, щоб уникнути фізичного доступу до обладнання та інфраструктури системи. Це може включати в себе заходи, такі як встановлення біометричних систем доступу, обмеження доступу до серверних приміщень та встановлення систем виявлення вторгнень.

Поєднання захищених протоколів передачі даних як доступу та фізичним захистом дозволяє забезпечити безпеку на рівні мережі та фізичного доступу: використання захищених протоколів передачі даних, таких як HTTPS або SSH, забезпечує шифрування даних під час їх передачі, тим самим зменшуючи ризик перехоплення конфіденційної інформації під час транзиту через мережу. Одночасно, контроль доступу та фізичний захист обмежують фізичний доступ до обладнання та інфраструктури системи, забезпечуючи, що лише авторизовані користувачі мають доступ до цих ресурсів. Таке поєднання забезпечує комплексний захист даних та системи як на рівні мережі, так і на рівні фізичного обладнання.

Але найкраще для систем з публічним доступом варто застосовувати поєднання таких методів, як шифрування, аутентифікація та авторизація, а також безпеки на рівні додатків. Хоча будь-який із цих компонентів сам по собі може забезпечити певний рівень захисту, їх можна комбінувати, щоб забезпечити повніший та надійний захист. Шифрування даних забезпечує конфіденційність інформації під час передавання мережею. Аутентифікація та авторизація перевіряють особу користувачів і контролюють доступ до системних ресурсів. Безпека на рівні додатків включає заходи щодо захисту від атак і дефектів програмного забезпечення.

Поєднання цих методів може забезпечити комплексний захист, що доповнює один одного. Наприклад, шифрування даних забезпечує конфіденційність під час передавання, а аутентифікація та авторизація-доступ до розшифрованих даних тільки для авторизованих користувачів. Безпека на рівні додатків доповнює ці заходи, захищаючи сам додаток від програмних атак і експлоїтів.

**Висновок:** Поєднання декількох методів захисту персональних даних у загальнодоступних системах має вирішальне значення для забезпечення найвищого рівня безпеки. Лише ефективне поєднання кількох методів захисту інформаційної системи в цілому може забезпечити ефективний захист персональних даних від потенційних загроз. Важливо збалансувати вартість захисту з ефективністю та якістю захисту даних користувачів.

#### СПИСОК ВИКОРИСТАНИХ ДЖЕРЕЛ:

1. Інформаційна безпека : навчальний посібник / Ю. Я. Бобало, І. В. Горбатий, М. Д. Кіселичник та ін., за заг. ред. Бобало Ю. Я. Львів : Видавництво Львівської політехніки, 2019. 580 с.
2. Гребенюк А. М. Рибальченко Л. В. Основи управління інформаційною безпекою: навч. посібник. Дніпро : Дніпроп. держ. унт внутріш. справ, 2020. 144 с.
3. Перемибіда І. Кібербезпека як складник інформаційної безпеки: проблемні питання. *Стратегічні комунікації у сфері забезпечення національної безпеки та оборони: проблеми, досвід, перспективи* : IV міжнар. наук.-практ. конф., 27 верес. 2023 р. Київ : НУОУ, 2023. С. 199–201.



**Шимків Радислав Романович,**

студент II курсу

спеціальності «Будівництво та цивільна інженерія»,

ЗВО «Університет Короля Данила»

**Науковий керівник:**

**Веркалець Світлана Михайлівна,**

старший викладач кафедри архітектури і будівництва,

ЗВО «Університет Короля Данила»,

м. Івано-Франківськ, Україна

## ДЕФОРМАТИВНІСТЬ ЗАЛІЗОБЕТОННИХ КОНСТРУКЦІЙ

Залізобетон як і всі матеріали будь якого типу, під дією навантаження та навколишнього середовища здатний до руйнування та деформації своєї форми, яка з часом призводить до його руйнування, тому фахівці повинні враховувати безліч факторів напруги, дію місцевого клімату, геології та результати попередніх досліджень для того щоб звести довговічну, надійну та безпечну споруду.

Для того щоб краще розібратись в цій темі нам потрібно для початку зрозуміти такий термін як “Три стадії напруженого стану залізобетонних елементів при згині” (рис.1). Досліди показують, що при завантаженні залізобетонної балки відбуваються специфічні явища, які можна уявити як різні стадії напруженого стану залізобетонного елемента, що згинається. У міру зростання навантаження в балці виникають тріщини по нормальних і похилих перерізах. Причиною перших є нормальні напруження, других – головні напруження, що з’являються у похилих перерізах. Руйнування цієї балки може відбуватися як по нормальних, так і по похилих перерізах [1].



Рис.1 – Три стадії напруженого стану залізобетонних елементів при згині: *а* – I стадія – пружна; *б* – II стадія – робота з тріщинами; *в* – III стадія – руйнування по арматурі; *г* – III стадія – руйнування по бетону

*1 стадія* – при малих навантаженнях напруження в бетоні і арматурі невеликі, деформації мають пружний характер, епюри нормальних напружень у стиснутій і в розтягнутій зоні бетону мають форму трикутника ця стадія називається *пружною* стадією роботи. Зі збільшенням навантаження в розтягнутому бетоні виникають непружні деформації.

*2 стадія* – Після появи тріщин розтягуючі зусилля в перерізі сприймаються в основному арматурою і частково бетоном над тріщиною. Між тріщинами бетон працює на розтяг, і напруження в арматурі за довжиною зменшуються в міру віддалення від тріщини.

*3 стадія* – Досвід свідчить, що руйнування залежить від кількості й виду арматури. При невеликому відсотку армування (1% і менше) руйнування відбувається в основному по роз-

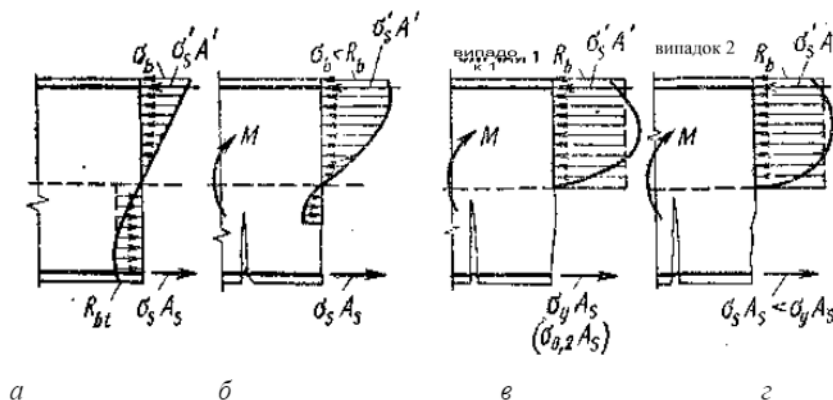

тягнутій зоні, по арматурі. З розвитком пластичних деформацій в арматурі розкриваються інтенсивно тріщини в розтягнутій зоні бетону і відбувається руйнування стиснутої зони бетону.

Посилаючись на досвід, фахівці впевнено стверджують що практично всі конструкції зазнають складного деформування, і дуже часто елементи піддаються навскісному навантаженню яке виникає в колонах каркасу, опорах мостів та шляхопроводів, естакад, рам фундаментів, водонапірних веж та інших елементів. В таких умовах здебільшого працюють залізобетонні елементи в не типових та індивідуальних рішеннях, прикладом такої системи може бути безбалкова – безконсольно – безпрольотна конструктивна система, яка набула широкого використання в Полтаві.

В таких будівлях як крайні так і середні колони піддаються косому деформуванню, оскільки в колонах відсутні консольні роз'єми для стику колони з плитою перекриття.

В залізобетонних прогонах явище косоного згинання виникає у випадку коли їх укладають по верхніх поясах балок та ферм при цьому нормальний переріз прогону має нахил відносно вертикальної осі що і обумовлює неспівпадіння площини дії зовнішнього зусилля з головною центральною віссю інерції перерізу прогону. Опори транспортних галерей, естакад і трубопроводів знають косоного деформування від сумісної дії тиску вітру та навантаження від маси матеріалів на рухомі стрічці транспортера або рідини в трубопроводі, ригелі, галереї та естакади деформуються через вертикальну дію навантаження від маси матеріалів що транспортуються і горизонтальних складових руху транспортера. Складних деформації тією чи іншою мірою зазнають усі за згинальні та стиснуті елементи оскільки вони виникають не тільки від складного силового завантаження але також і від походження впливів нерівномірно розподілення температури, технологічних неточностей при виготовленні та монтажі конструкції, механічних пошкоджень та змін перерізів в ході реконструкції будівлі і споруд як в цілому так і частин зокрема [2].

*Тріщиноутворення та методика визначення ширини розкриття тріщин.*

При роботі під навантаженням у залізобетонних конструкціях можуть виникати різноманітні тріщини, в процесі розвитку яких суттєво підвищується деформативність елементів, виникає небезпека корозії арматури, знижується довговічність конструкцій. Під тріщиностійкістю залізобетонних конструкцій розуміють їхній опір утворенню і розкриттю тріщин.

*Існує три категорії тріщиностійкості залізобетонних конструкцій.*

*Перша категорія* не допускає появи тріщин. До цієї категорії належать конструкції, що сприймають високі тиски рідини і газу (труби, резервуари, відстійники, гідротехнічні споруди). Сюди ж відносяться конструкції, що працюють у сильно агресивному середовищі чи в умовах підвищених вібраційних навантажень з інтенсивним зволоженням.

*Друга категорія* допускає обмежене за шириною нетривале розкриття тріщин шириною  $\leq 0,2$  мм за умови забезпечення їхнього наступного надійного закриття (затиснення). До цієї категорії відноситься більшість попередньо напружених залізобетонних конструкцій, що мають у вигляді основної робочої арматури класи В-II, Вр-II, К-7, К-19. До другої категорії належать залізобетонні конструкції, що знаходяться в ґрунті при змінному рівні ґрунтових вод, а також конструкції, експлуатовані в агресивних середовищах не сильного прояву та ін.

*Третя категорія* допускає утворення і розкриття тріщин, тобто експлуатацію залізобетонних конструкцій з тріщинами. При цьому максимальна ширина розкриття тріщин не повинна перевищувати 0,3-0,4 мм. До цієї категорії відноситься більшість звичайних залізобетонних конструкцій (балки, плити перекриття, колони, рами та ін.). При розрахунку на тріщиностійкість розрахункові навантаження приймаються по-різному. Так, для конструкцій I категорії тріщиностійкості розрахункові навантаження приймаються з коефіцієнтом надійності  $\gamma_f > 1$  (як при розрахунку на міцність), для конструкцій II категорії для визначення появи тріщин використовують  $\gamma_f = 1$ . В елементах III категорії тріщиностійкості завжди приймаються нормативні навантаження, тобто  $\gamma_f = 1$ .

*Розрізняють тривале і нетривале розкриття тріщин.* Під нетривалим розкриттям тріщин слід розуміти їхнє розкриття при спільній дії постійних, тривалих і короткочасних наван-



тажень, під тривалим розкриттям – тільки від постійних і тривалих, без урахування короткочасних навантажень.

Експериментальні дослідження показують, що тріщини в бетоні утворюються в результаті вичерпання бетоном міцності на розтяг  $R_{bt}$  при порівняно невеликих деформаціях на розтяг  $\xi_{bt}$ ,  $u = (0,15 \div 0,20) \cdot 10^{-3}$ , чому відповідає мінімальне значення напруження в арматурі (при модулі пружності арматури  $E_s = 2 \cdot 10^5$  МПа) всього лише 30÷40 МПа. Для підвищення тріщиностійкості залізобетонних конструкцій слід застосовувати арматуру, яка попередньо напружується, що стискає бетон, високих класів: А-IV (А500С), А-V (А550С), А-VI (А600С), дровову арматуру – В-II, Вр-II, канатну К-7, К-19. Якщо застосовується звичайна арматура класів А-I (А240С), А-II (А300С), А-III (А400С), то такі конструкції відповідають III категорії за тріщиностійкістю і допускають ширину розкриття тріщин 0,3-0,4 мм.

*Визначення прогинів залізобетонних елементів, що згинаються.*

Одною з головних деформативних характеристик залізобетонних елементів, що згинаються, є величина прогину  $f$ . Залежно від цієї величини визначається ступінь придатності конструкції до нормальної експлуатації, тобто встановлюється можливість конструкції задовольняти заданим технологічним вимогам (підкранові балки, плити перекриття для високоточних верстатів, пролітні будівлі мостів і т.п.), а також естетичним вимогам для конструктивних елементів цивільних і промислових будівель. Значення гранично припустимих прогинів наведені в ДСТУ-Н Б В.1.1-27:2010.

Теоретичною базою для визначення величини прогинів є класичний апарат будівельної механіки, що базується на визначенні прогинів за допомогою інтеграла Мора: даний інтеграл для найпростіших випадків спрощується і зводиться для елементів, що згинаються, і виглядає як (опір прогину дорівнює добутку параметра виду силового впливу на елемент, кривизни залізобетонного елемента і розрахунковому проліті елемента).

Основну складність в обчисленні прогину за цією формулою становить визначення кривизни  $1/r$ . Для обчислення її потрібно враховувати відсутність чи наявність тріщин у залізобетонному елементі, характер і вид навантаження, тривалість дії навантажень, геометричні характеристики перерізу і цілий ряд додаткових параметрів таких як момент (тобто кручення елемента), вологість повітря, який наповнювач застосовувався при виготовленні бетону, ділянки розтягнутої зони і т. д.

#### СПИСОК ВИКОРИСТАНИХ ДЖЕРЕЛ:

1. Опорний конспект лекцій з курсу «Залізобетонні та кам'яні конструкції». URL: Опорний конспект лекцій.docx
2. Хоменко О. Г. Залізобетонні конструкції : навчальний електронний посібник. Глухів. 2017. URL: [http://tpgnpu.ho.ua/images/my\\_images/doc\\_pdf/zalizobeton.pdf](http://tpgnpu.ho.ua/images/my_images/doc_pdf/zalizobeton.pdf)





*Шиньквар Максим Васильович,*

*студент IV курсу*

*спеціальності «Інженерія програмного забезпечення»,*

*ЗВО «Університет Короля Данила»*

**Науковий керівник:**

**Стишло Оксана Василівна,**

*старша викладачка кафедри інформаційних технологій,*

*ЗВО «Університет Короля Данила»,*

*м. Івано-Франківськ, Україна*

## **ОПТИМІЗАЦІЯ ГЕЙМПЛЕЮ ЧЕРЕЗ РОЗРОБКУ ЗРУЧНОГО ТА ІНТУЇТИВНО ЗРОЗУМІЛОГО UI**

Геймінг стає все більш популярним як серед професіоналів, так і серед аматорів. Потенціал в галузі геймінгу не обмежується тільки розвагами, але й використовується у навчанні, тренуванні, соціальних мережах і навіть у бізнесі.

Дана індустрія дуже конкурентна, тому розробники прагнуть зробити свої ігри якомога привабливішими для гравців. Зручний та інтуїтивний інтерфейс може стати важливим фактором успіху гри.

Сучасні гравці все більше цінують зручність і доступність у грі. Інтерфейс, який дозволяє швидко орієнтуватися та легко взаємодіяти з грою, стає однією з ключових вимог гравців до сьогоднішніх ігор.

Геймінг – це не лише про індивідуальний досвід, а й про взаємодію з іншими гравцями у віртуальних світах. Зручний інтерфейс сприяє комунікації та співпраці між гравцями.

Розробка зручного та інтуїтивно зрозумілого інтерфейсу користувача для гри залишається актуальним та важливим завданням у сучасній індустрії ігор. Вона допомагає розробникам привернути увагу аудиторії, підвищити задоволення гравців від гри та залишити конкурентоспроможність на ринку.

User Interface є засобом взаємодії між користувачем і комп'ютерною програмою або пристроєм (UI). Це охоплює все, що користувач бачить на екрані – від тексту і зображень до кнопок та інших елементів управління. UI забезпечує розуміння функціоналу продукту і дає змогу користувачеві взаємодіяти з ним. У сучасному контексті це також включає в себе аспекти дизайну і зручності використання [1].

Хороший користувацький інтерфейс – це не просто краса продукту, а й ключовий фактор, що визначає його успіх. Правильно розроблений UI сприяє підвищенню рівня задоволення користувачів, поліпшенню їхнього досвіду і, в підсумку, підвищенню рівня залучення і лояльності користувачів.

Хороший UI також сприяє поліпшенню загальної репутації бренду. Користувачі схильні повертатися до продуктів, які надають їм приємний і зручний досвід використання. Позитивні враження від UI можуть зміцнити зв'язок із брендом і створити базу лояльних клієнтів [1].

Створення інтерфейсу – це складний процес, над яким часто працює ціла команда фахівців:

1. Game Artist 2D – художник інтерфейсу, що створює двовимірні об'єкти. До його обов'язків входить і оптимізація зручної графіки, іконок, кнопок та інших елементів, з якими користувач взаємодіє в процесі гри. Він безпосередньо взаємодіє з геймдизайнерами, щоб визначити, як геймери використовуватимуть інтерфейс протягом усього ігрового процесу.

2. Game Artist 3D – його обов'язки багато в чому співпадають із Game Artist 2D, проте він працює з тривимірною графікою. Його основне завдання полягає в тому, щоб перетворити концепцію на 3D-сітку, з дотриманням правильних геометричних пропорцій, симетрії та текстур.

3. Motion designer – займається створенням анімаційної графіки та фактично «ожив-



ляє» статичні елементи інтерфейсу. Наприклад, результатом роботи моушн-дизайнера може бути спадна шкала життів, анімований інтерфейс завдань або прокачування персонажа та багато іншого.

Стадії створення інтерфейсу досить умовні – часто вони перетинаються і накладаються одна на одну, оскільки в процесі створення нової гри завжди є безліч ідей, як її можна покращити [2]. Найбільш значущими етапами вважаються:

1. Робота з референсами.

Їхнє вивчення допомагає знайти вдалі рішення, які можна запозичити в поточному проєкті, і менш вдалі – ті, яких краще уникнути як помилок.

2. Створення сценарію користувача.

Сценарій користувача допомагає зрозуміти, як саме людина взаємодіятиме з оточенням, що їй потрібно показати і які можливості запропонувати для ефективного виконання дій. Для створення такого сценарію коротко описується передбачувана поведінка гравця та ситуації, в яких він може виявитися.

3. Погодження з командою.

Перед тим, як розпочати реалізацію, необхідно провести узгодження з рештою членів команди – геймдизайнерами та програмістами. Це допоможе переконатися, що всі задумані напрацювання можна створити з технічної точки зору і що вони відповідатимуть спільній концепції проєкту.

4. Створення мокапів.

Насамперед створюються прототипи майбутнього інтерфейсу та її елементів, з усіма їхніми станами. Зробивши декілька нарисів можна визначити, який із них буде найвдалішим.

5. Оформлення інтерфейсу.

Game Artist малює всі необхідні елементи та формує цілісний інтерфейс відповідно до стилю та сеттингу гри. Наприклад, якщо проєкт пов'язаний із тематикою середньовіччя, буде актуально використовувати текстури грубо обробленого металу, дерева та каменю. Це допоможе створити автентичний інтерфейс, що підкреслить загальну атмосферу.

Для створення інтерфейсів дизайнери ігор використовують багато різних сервісів та інструментів [2]. Ось п'ять найпоширеніших програм із потужним функціоналом:

□ Sketch – інструмент з величезним набором плагінів, що відкриває можливість реалізації більшості дизайнерських завдань. Однак, при всіх своїх перевагах Sketch працює тільки на Mac і не підтримує спільний режим, тому його використання не завжди актуальне.

□ Figma – відносно нове програмне забезпечення, представлене у браузерній, десктопній та мобільній версіях. Система зберігає всі зміни у макетах на хмарному сховищі у режимі реального часу, а також підтримує спільну роботу кількох користувачів.

□ Adobe XD – потужний та швидкий інструмент для прототипування макетів. Проте, він поступається конкурентам з погляду опрацювання анімацій.

□ InVision Studio – популярний сервіс розробки дизайну інтерактивних систем з можливістю додавання просунутої анімації. ПЗ дає можливість тестувати прототипи на мобільних пристроях і має інформативний таймлайн. Є версії для Windows та MacOS.

□ Framer X – сервіс дає можливість розробляти UI-компоненти для React та виконувати налагодження UX/UI навіть не виходячи із ПЗ. Для роботи з Framer X фахівцям потрібний досвід кодингу, проте його функціонал значно випереджає аналогічні інструменти.

Отже, оптимізація геймплею через розробку зручного та інтуїтивно зрозумілого інтерфейсу користувача (UI) є надзвичайно важливою задачею для розробників відеоігор у сучасному світі. Зручний UI може значно покращити враження гравців від гри, зробити їх більш іммерсивними і залученими.

Процес оптимізації геймплею через UI передбачає не лише створення привабливого зовнішнього вигляду, а й детальне вивчення потреб та поведінки користувачів. Дослідження в області UX/UI дизайну, використання психологічних принципів та тестування залучаються для створення оптимального інтерфейсу, що відповідає потребам та очікуванням аудиторії.



Завдяки оптимізації геймплею через зручний та інтуїтивно зрозумілий UI, розробники можуть досягти більшого успіху та конкурентоспроможності на ринку відеоігор. Таким чином, відмінно розроблений інтерфейс стає ключовим елементом успіху в сучасній індустрії геймінгу, де задоволення гравців є одним із головних пріоритетів.

**СПИСОК ВИКОРИСТАНИХ ДЖЕРЕЛ:**

1. Foxminded. User interface це не просто прикраса продукту. URL: <https://foxminded.ua/user-interface-tse/> (дата звернення: 24.03.2024).
2. AvadaMedia. Розробка дизайну інтерфейсу гри. URL: <https://avada-media.ua/ua/services/razrobotka-dizayna-interfeysa-igry/> (дата звернення: 24.03.2024).

*Шкатуляк Богдан Васильович,  
студент II курсу  
спеціальності «Право»,  
ЗВО «Університет Короля Данила»  
Науковий керівник:  
Ходак Світлана Михайлівна,  
старший викладач кафедри права та публічного управління,  
кандидат юридичних наук,  
ЗВО «Університет Короля Данила»,  
м. Івано-Франківськ, Україна*

**СУЧАСНІ ПРОБЛЕМИ ВИЗНАННЯ ГЕНОЦИДУ В УКРАЇНІ**

Чотири Женевські конвенції від 12 серпня 1949 р. та Додатковий протокол I до них від 8 червня 1977 р. зобов'язали держави криміналізувати серйозні порушення міжнародного гуманітарного права у національному законодавстві. Україна виконала цю вимогу – в Кримінальний кодекс України включено статтю 438 «Порушення законів та звичаїв війни».

У минулому притягнення до відповідальності воєнних злочинців на міжнародному рівні здійснювалось у межах діяльності Нюрнберзького та Токійського міжнародних військових трибуналів, Міжнародного кримінального трибуналу щодо колишньої Югославії та Міжнародного кримінального трибуналу щодо Руанди [1].

Наразі юрисдикцію щодо воєнних злочинів має Міжнародний кримінальний суд. Стаття 8 Римського Статуту Міжнародного кримінального суду містить перелік складів воєнних злочинів, на які поширюється юрисдикція цього суду [2].

Воєнний злочин – вид міжнародного злочину, а отже, будь-яка країна може його розслідувати. За вчинення воєнних злочинів, зокрема геноциду, не має строку давності притягнення до відповідальності. Особливістю цих злочинів є те, що відповідальність за їх вчинення несуть конкретні особи, які віддають накази вчинити такі злочинні дії.

Існують різні тлумачення та дефініції геноциду, що ускладнює його юридичне визнання на міжнародному рівні.

Відповідно до Конвенції ООН про запобігання злочину геноциду та покарання за нього від 1948 року, визначено: «дії з наміром повністю або частково знищити національну, етнічну, расову чи релігійну групу» [3].

Відповідно до статті 442 Кримінального Кодексу України – «злочином визнається геноцид, тобто діяння, умисно вчинене з метою повного або часткового знищення будь-якої національної, етнічної, расової чи релігійної групи шляхом позбавлення життя членів такої



групи чи заповідання їм тяжких тілесних ушкоджень, створення для групи життєвих умов, розрахованих на повне чи часткове її фізичне знищення, скорочення дітонародження чи запобігання йому в такій групі або шляхом насильницької передачі дітей з однієї групи в іншу» [4].

Стаття 6 Статуту Міжнародного кримінального суду говорить: «геноцид означає будь-яке з наступних діянь, скоєних з наміром знищити, повністю або частково, яку-небудь національну, етнічну, расову чи релігійну групу як таку: а) убивство членів такої групи; б) заповідання серйозних тілесних ушкоджень або розумового розладу членам такої групи; с) навмисне створення для якої-небудь групи таких життєвих умов, які розраховані на повне або часткове фізичне знищення її; d) заходи, розраховані на запобігання дітонародження в середовищі такої групи; е) насильницька передача дітей з однієї людської групи в іншу» [2].

Деякі країни та організації неохоче визнають певні злочини геноцидом через політичні чи історичні міркування.

Відсутність остаточного вердикту міжнародних судів, також відіграє негативну роль у розслідуванні даного злочину. Міжнародний кримінальний суд не може розслідувати злочини геноциду, скоєні до 2002 року, коли він був заснований. Міжнародний Суд ООН не має юрисдикції щодо розгляду справ про геноцид, якщо одна зі сторін не дає згоди на це.

Масові винищення людей на території України існували з часів Київської Русі, наприклад монголо-татарські навали. Пізніші події в історії України також мають ознаки геноциду, зокрема Голодомор 1932-33 років.

Визнання Голодомору геноцидом необхідно для встановлення історичної й правової справедливості. 16 листопада 2022 Верховна Рада України звернулася до парламентів держав світу про визнання Голодомору 1932-33 років геноцидом українського народу. Станом на сьогодні вже 28 країн визнали Голодомор 32-32 р.р. геноцидом [5].

Якщо говорити про ті жахливі події, що відбуваються в Україні вже більше двох років, то поки що замало доказів того, що Росія хоче не просто захопити українську територію, а свідомо знищує український народ. Систематичність злочинів РФ, можуть стати доказом того, що мета агресора – погіршити умови життя цивільного населення України, але для доведення саме геноциду потрібна й низка інших доказів. Окрім свідчення, важливим є фіксація доказів на місці злочину, чим зараз і займається українська прокуратура.

З вересня 2022 року у Варшаві діє Центр сприяння документуванню воєнних злочинів. Створення таких організацій відіграє ключову роль у формуванні міжнародної коаліції, що відстоюватиме невідворотність покарання за міжнародні злочини, вчинені під час агресії в Україні [6].

Російська Федерація активно веде пропаганду, заперечуючи геноцид в Україні, зокрема Голодомор та злочини, скоєні під час повномасштабного вторгнення 2022 року. Росія використовує свої політичні та економічні ресурси, щоб впливати на думки інших країн та організацій.

Збір та документування доказів геноциду може бути складним завданням, особливо коли йдеться про події, які відбулися багато років тому. Російська влада блокує доступ до архівів та інших джерел інформації, що ускладнює розслідування злочинів.

Незважаючи на всі ці проблеми, важливо продовжувати боротьбу за визнання геноциду в Україні. Це не лише питання історичної справедливості, але й важливий крок для запобігання подібним злочинам у майбутньому.

Ось деякі кроки, які можна зробити для вирішення цих проблем: продовжувати збирати та документувати докази геноциду; звертатися до міжнародних організацій та судів з вимогою визнати геноцид в Україні; розширювати інформаційну кампанію та боротися з російською пропагандою; підтримувати освітні програми, які навчають про геноцид в Україні; пам'ятати про жертв геноциду та вшановувати їхню пам'ять.





**СПИСОК ВИКОРИСТАНИХ ДЖЕРЕЛ:**

1. Гнатовський М., Короткий Т. Визначення воєнних злочинів у міжнародному кримінальному праві. *Юридична газета online*. URL: <https://yur-gazeta.com/publications/practice/kriminalne-pravo-ta-proces/viznachennya-voennih-zlochiv-u-mizhnarodnomu-kriminalnomu-pravi.html>
2. Римський статут Міжнародного кримінального суду від 17.07.1998 р. URL: [https://zakon.rada.gov.ua/laws/show/995\\_588#Text](https://zakon.rada.gov.ua/laws/show/995_588#Text)
3. Конвенція про запобігання злочинів геноцид та покарання за нього від 9 грудня 1948 р. URL: <https://ips.ligazakon.net/document/MU48K03U>
4. Кримінальний кодекс України від 05 квітня 2001 р. / Відомості Верховної Ради України, 2001, № 25-26, ст. 131. URL: <https://zakon.rada.gov.ua/laws/show/2341-14#n3056>
5. Бойко О. Чому для України важливо, щоб світ визнав Голодомор 1932–1933 років геноцидом. *Суспільне новини*. URL: <https://suspilne.media/323184-comu-dla-ukraini-vazhivo-sobsvit-viznav-golodomor-1932-1933-rokiv-genocidom/>
6. Вареня З. Воєнні злочини РФ. «Важливо покарати не тільки виконавців, а й тих, хто віддавав накази» *Центр сприяння документуванню воєнних злочинів*. URL: <https://warcrimescenter.org/voenni-zlochyny-rf-vazhlyvo-pokaraty-ne-tilky-vykonavtsiv-a-y-tykh-khto-viddavav-nakazy/>

**Шкварок Софія Василівна,**

*студентка IV курсу*

*спеціальності «Право»,*

*група Юс-20-1,*

*факультет суспільних та прикладних наук,*

*ЗВО «Університет Короля Данила»*

**Науковий керівник:**

**Андрусів Людмила Михайлівна,**

*проректор з наукової роботи,*

*професор кафедри права та публічного управління,*

*доктор юридичних наук, професор,*

*ЗВО «Університет Короля Данила»,*

*м. Івано-Франківськ, Україна*

**ЗАХИСТ ЛЮДЕЙ У КОНФЛІКТНІЙ ЗОНІ: ВІД УКРАЇНИ ДО СВІТУ**

**Мета дослідження:** аналіз дій, щодо забезпечення захисту основоположних прав людей у конфліктних зонах, оцінка ефективності міжнародного співробітництва та координації зусиль різних держав й міжнародних організацій у забезпеченні захисту прав людей під час збройних конфліктів.

Війна, страх, кровопролиття та порушення усіх можливих законів держав, і все задля того, щоб отримати бажане. У світлі зростаючої складності глобальних конфліктів та терористичних загроз, завжди буде і є проблемою порушення основоположних прав людини.

Після заборони застосування погроз та сили, ст.2(4) Статуту ООН, держави тепер воюють без проголошення «війни», в деяких випадках навіть зберігаючи договірні та дипломатичні відносини. Проголошувати «війну» ніхто не хоче, щоб цим не заявляти на весь світ, що ти агресор й нести за це міжнародно-правову відповідальність, навіть якщо держава захищається від вторгнення, вона все одно не буде визнавати що між нею та агресором йде «війна». Наслід-



ком цього, стало закріплення терміну «збройний конфлікт» у Женевській Конвенції.

Сьогодні у світі відбувається велика кількість збройних конфліктів, як міжнародного так і не міжнародного характеру, які обумовлюють необхідність у дослідженні питання щодо взаємозв'язку норм міжнародного права, щодо дотримання основоположних прав і свобод людини, з іншими чинними міжнародними документами. З огляду на збройний конфлікт, який відбувається сьогодні на території України, підтвердження того що зазначене питання постає доволі гостро та є активним для обговорення в усьому світі.

В умовах триваючого збройного конфлікту Російської Федерації проти України, проблематика забезпечення захисту прав людини, а саме українських громадян, які потерпають від повномасштабного вторгнення, набула особливої актуальності та потребує вирішення. При таких умовах Україна активно працює над вирішенням цих проблем та співпрацює з міжнародними партнерами для забезпечення основоположних прав людини у конфліктній зоні.

Одним із ключових гравців у цьому процесі є Європейський суд з прав людини. Діяльність цього органу визнана однією з найефективніших у світі у сфері захисту прав людини. Його рішення мають велике значення для забезпечення правосуддя, захисту прав людини. А також суд має повноваження впливати на національну систему забезпечення людських прав за особливих умов (зокрема, бойових дій на територій держав яких триває збройний конфлікт), включаючи Україну [2, с. 39].

Суб'єктом звернення до Європейського суду з прав людини можуть бути: діти, молодь, громадяни, іноземці, біженці та усі інші особи які постраждали й універсальні права яких було порушено під час збройного конфлікту в тій чи іншій країні.

Універсальні права та свободи – це такі права та свободи, які належать усім без винятку людям, безвідносно до їх належності до певної національної, релігійної, мовної, культурної чи іншої групи (спільноти) [3, с. 311].

Понад 1818 дітей в Україні постраждали внаслідок повномасштабної збройної агресії РФ. За офіційною інформацією ювенальних прокурорів, ранок 3 квітня 2024 року – 538 дітей загинули, а понад 1280 отримали поранення різного ступеня тяжкості. Ці цифри не є остаточними, оскільки триває робота з їх уточненням у зонах бойових дій, які досі тривають, та на тимчасово окупованих і звільнених територіях [5].

Конвенція ООН про права дитини встановлює, що діти – найвразливіший та беззахисний шар суспільства, який потребує комплексного підходу та системних заходів, за для забезпечення безпеки, добробуту, захисту свого життя, та здорового психологічного стану й розвитку. В статті 39 Конвенції про права дитини вказується, що держави-учасниці вживають всіх необхідних заходів для сприяння фізичному та психологічному відновленню та соціальній інтеграції дитини, яка є жертвою будь-яких не людських погоджень та збройних конфліктів. Тому наша країна намагається дотримуватися Конвенції та реалізовує такі заходи : забезпечення гуманітарною допомогою, щоб надати базові потреб, надання медичної та психології допомоги, які надзвичайно важливі, для відновлення як фізичного так і психологічного стану дитини, харчування, освіти, житло та інше [7].

«Під час війни порушуються всі права дитини: право на життя, право бути з сім'єю і громадою, право на здоров'я, право на розвиток особистості, а також право на турботу і захист», – зазначається у звіті ООН 1996 року «Вплив збройного конфлікту на дітей».

Громадянська війна в Ємені – світовий досвід, щодо питань порушення та захисту прав дітей, а саме знищення шкіл, медичних закладів, голод, хвороби, напади та бомбардування, експлуатації – сексуальна/торгівля людьми, тортур та інше. В такий складний час, значну роль відіграють міжнародні організації, які намагаються усіма можливими способами забезпечити захист прав дітей: гуманітарна допомога, освітні програми, психологічну підтримку, медична допомога та реабілітація, захист від насильства та експлуатації. Кожен внесок, має значущий вплив на життя дітей, які постраждали внаслідок збройного конфлікту в їхній країні. Даний приклад нам показує, що країна, яка не входить до Ради Європи має такий критичний стан.

Розумовський вважає що: «Європейський суд з прав людини взагалі утримується від ква-



ліфікації ситуації збройного конфлікту, через це виходить що єдиним питанням, яке він вправі вирішувати, зводиться до наявності чи відсутності порушення державою Конвенції. Суд застосовує лише міжнародне право захисту прав людини, або, ще конкретніше – лише Конвенцію. З цього випливає те, що Суд не повинен згідно з Конвенцією визначати, чи держава діяла у відповідності із Женевськими конвенціями про захист жертв війни (1949 р.) або Додатковими протоколами до них. Суд регулярно відмовляв у застосуванні міжнародного гуманітарного права навіть всупереч тому, що сторони на нього посилалися» [1, с. 183].

Як ми бачимо через повномасштабне вторгнення РФ в Україну, постраждало багато як невинних дітей, так і цивільного населення. Жертвами повномасштабної російської агресії, за даними ООН, стали понад 30 тисяч мирних громадян України: 10 тисяч 378 людей загинули та 19 тисяч 632 було поранено. Ці дані відображають лише верифіковану організацією кількість жертв серед цивільних: насправді їх набагато більше, але точну цифру до завершення війни встановити неможливо [6].

Цивільне або мирне населення, згідно з міжнародним гуманітарним правом, складається з осіб, які не приєднуються до збройних формувань і не беруть прямої участі у бойових діях під час збройного конфлікту.

За захист цивільного населення відповідає другий важливий міжнародний документ, який згадувався вище – Женевська Конвенція (1949), цей документ прийнятний як результат жахливих подій – Другої світової війни, встановлює норми та принципи, спрямовані на захист життя, гідності та недоторканності цивільного населення у разі військових конфліктів. Згідно з цим документом, цивільне населення повинно бути захищене від прямих нападів та будь-яких форм насильства або тиску, що можуть бути використані військовими силами. Це включає захист житлових будівель, медичних закладів, шкіл, харчових складів та інфраструктури, які є необхідними для виживання та благополуччя цивільного населення [4].

Основоположним правом людини – право на життя. Однією з країн, яка переживає важкий період через війну, є Сирія. Громадянська війна в Сирії, що триває з 2011 року, стала причиною страждань для мільйонів людей та порушень прав на життя. Згідно з даними міжнародних організацій та гуманітарних агентств, кількість постраждалих від військових дій у Сирії дуже велика. Під час вступу на черговій сесії Ради ООН, заявили, що задокументовано 350 209 смертей цивільних та учасників бойових дій. Крім цього ще велика кількість людей отримали поранення, включаючи жінок, дітей та літніх людей. Крім того, мільйони мешканців зазнали насильного переміщення. Урядові війська та озброєні опозиційні групи та їхні союзники здійснили незаконні напади на цивільних осіб та цивільну інфраструктуру, включно з водозаправними станціями та таборами переміщених осіб, шляхом бомбардування з повітря та артилерійського обстрілу на півночі Сирії [8].

Захист прав на життя цивільного населення під час воєнних дій є найважливішим завданням міжнародного співтовариства. Вирішення цього питання вимагає комплексного підходу та співпраці всіх зацікавлених сторін для забезпечення безпеки та захисту життя мирних мешканців у зоні конфлікту.

Видання ряду законодавчих указів у зокрема про припинення надзвичайного стану, надання сирійського громадянства курдам або обмеження тримання під вартою осіб, підозрюваних у вчиненні кримінальних злочинів, до 24 годин, було позитивним кроком вперед. Однак вони очікували від сирійської влади набагато більшого, починаючи з негайного припинення насильства. Міжнародне співтовариство продовжувало отримувати повідомлення про надмірне застосування сили проти неозброєних цивільних осіб, напади на медичні установи та персонал, тортури в місцях ув'язнення та смерті під вартою, а також насильницькі зникнення. Міжнародне співтовариство зобов'язане не допустити, щоб такі порушення залишалися безкарними, і вирішити, чи є вони злочинами проти людства. Винні мають бути притягнуті до відповідальності, засуджені та притягнуті до відповідальності. Вони висловили жаль з приводу того, що місії Вищої комісії ООН з прав людини не було дозволено отримати доступ до країни для отримання інформації на місці. Дозвіл доступу надіслав би сильний сигнал про



те, що сирійська влада готова співпрацювати з ООН. У той час як представники спеціальних процедур вітали місію Офісу з координації гуманітарних питань, яка, сподіваємося, відкриє простір для гуманітарної допомоги, вони, тим не менш, висловили жаль, що уряд не взявся активно за їхні мандати. Вони ще раз рішуче засудили насильство та висловили солідарність із сирійським народом. Вони закликали сирійську владу припинити всі акти насильства і стати на шлях термінових і ґрунтовних реформ, які б відповідали претензіям і вимогам сирійського народу з повагою до прав людини [8].

Проведений аналіз щодо питання захисту людей у зонах конфлікту дозволило виявити важливі аспекти та проблеми, з якими стикається як Україна, так і весь світ в умовах військового конфлікту. Дослідження на цю тему показало, що захист прав людини в таких ситуаціях вимагає комплексного підходу та співпраці міжнародних організацій, державних органів, неурядових організацій та інших зацікавлених сторін. Важливо наголосити на необхідності дотримання міжнародного гуманітарного права, використання гуманітарних коридорів для безпечної евакуації цивільного населення та підтримки роботи гуманітарних організацій.

Однак багатогранність сучасних конфліктів та їхній вплив на життя людей вимагає постійного аналізу та вдосконалення механізмів захисту. Вирішенням цих складних питань повинні займатися всі члени міжнародної спільноти, а єдність і спільні зусилля необхідні для забезпечення миру, безпеки та захисту прав людини в усьому світі.

#### СПИСОК ВИКОРИСТАНОЇ ЛІТЕРАТУРИ:

1. Актуальні проблеми протидії корупції в Україні: матеріали Всеукраїнської науково-практичної конференції (м. Рівне, 26–27 травня 2022 року). Міжнародний економіко-гуманітарний університет імені академіка Степана Дем'янчука. Рівне : Видавничий дім «Гельветика», 2022. С. 182–185.
2. Буткевич О. В. Міжнародне право XXI століття, утвердження концепції «живого права». *Альманах міжнародного права*. 2010. Вип. 2. С. 37–47.
3. Забезпечення прав людини: національний і міжнародний виміри. Збірник матеріалів II-ї Всеукраїнської науково-практичної конференції (м. Вінниця, 9 грудня 2022 року). Вінниця, 2023. С. 309–313.
4. Женевська Конвенція про захист цивільного населення під час війни 1949 року. URL: [https://zakon.rada.gov.ua/laws/show/995\\_154#Text](https://zakon.rada.gov.ua/laws/show/995_154#Text)
5. Ювенальні прокурори: 538 дітей загинули в Україні внаслідок збройної агресії РФ. URL: <https://www.gp.gov.ua/ua/posts/yuvenalni-prokurori-538-ditei-zaginuuli-v-ukrayini-vnaslidok-zbroinoyi-agresiyi-rf>
6. Реальні цифри набагато вищі: втрати серед цивільного населення України за даними ООН. URL: <https://www.slovoidilo.ua/2024/02/20/infografika/suspilstvo/realni-cyfr-y-nabahatovyshhi-vtraty-sered-cyvilnoho-naselennya-ukrayiny-danymy-oon>.
7. Конвенція про права дитини. URL: [https://zakon.rada.gov.ua/laws/show/995\\_021#Text](https://zakon.rada.gov.ua/laws/show/995_021#Text)
8. Human Rights Council debates situation of human rights in Syrian Arab Republic in Special Session. URL: <https://reliefweb.int/report/syrian-arab-republic/human-rights-council-discusses-situation-human-rights-syria>





*Шкорута Владислав Романович,*

*студент IV курсу*

*спеціальності «Інженерія програмного забезпечення»,*

*ЗВО «Університет Короля Данила»*

**Науковий керівник:**

*Витвицький Роман Ігорович,*

*асистент кафедри інформаційних технологій,*

*ЗВО «Університет Короля Данила»,*

*м. Івано-Франківськ, Україна*

## PYTHON - МАЙСТЕР НА ВСІ РУКИ

Вибір мови програмування може бути складним, оскільки потрібно враховувати багато аспектів. Звичайне бажання кожного - щоб це було так само легко, як вибір між різними смаками морозива чи піци. Попросіть будь-якого розробника чи технічного менеджера зрозуміти, що спонукає до популярного вибору у світі технологій.

Технології швидко змінюються в сучасній цифровій гонці, і обрана мова повинна мати майбутній потенціал, щоб і надалі використовуватися серед сильних спільнот розробників, інакше організації можуть зіткнутися з проблемами обслуговування та інтеграції. Навіть молоді розробники хочуть знати, які мови мають чудовий потенціал для кар'єрного росту, тому вони розумно інвестують свій час.

На мою думку очевидним вибором як для новачків так і для ветеранів індустрії – Python. Що спільного мають NASA, Spotify, Google та JP Morgan Chase? Всі ці компанії використовують Python кожного дня що вони оперують.

Python — це популярна мова програмування загального призначення, яка має широкий спектр застосувань. Усілякі технологічні рішення містять Python у своїй основі, від вебдодатків, пошукових систем та ігор до програмного забезпечення для анімації та навіть інших мов програмування. Можна з упевненістю сказати, що Python є справжнім майстром на всі руки, і не дивно, оскільки ця мова дуже популярна серед професіоналів.

Python – це об'єктно-орієнтована мова програмування високого рівня. Об'єктно-орієнтований означає, що ця мова базується на об'єктах (наприклад, даних), а не на функціях, а високорівневий означає, що його легко зрозуміти людям.

Ви можете знайти приклади роботи Python у багатьох технологіях, якими ми користуємося щодня, візьмо YouTube як один приклад, а процеси, що стоять за пошуковими системами, як інший.

Python використовується для створення веб- та мобільного програмного забезпечення, штучного інтелекту (AI) і машинного навчання (ML), для обробки та аналізу даних і багато іншого.

Python незмінно вважається однією з найпопулярніших мов програмування у світі. У індексі комп'ютерного програмування ТЮВЕ, індикаторі популярності мов, у лютому 2022 року Python посів перше місце. Чому Python такий популярний?

### 1. Python універсальний.

Оскільки це мова загального призначення, ви можете використовувати Python, щоб робити та створювати багато різних речей. Наприклад, фахівець із обробки даних може використовувати Python для створення візуалізацій або обробки даних, а веброзробник може використовувати Python для створення вебсайту. Тут ми докладніше розглядаємо випадки його використання.

### 2. Python простий і легкий для вивчення.

Якщо хтось новачок у програмуванні, є кілька кращих мов для початку, ніж Python. Його синтаксис простий, команди засновані на англійській мові, а його лейаут відносно простий, що дозволяє легко зрозуміти кожен рядок коду та його призначення, незалежно від того,



досвідчений користувач чи ні. Його простота також означає, що Python є ідеальною мовою, коли потрібна швидка розробка.

3. Python має відкритий код.

Оскільки Python має відкритий вихідний код, він безкоштовний для будь-кого. Додатково перевагою цього є те, що кожен може створювати додаткові інструменти, бібліотеки та фреймворки для Python, якими можуть скористатися інші користувачі. Наприклад, існують готові бібліотеки Python для всього, від чат-ботів до криптографії. Процвітаюча спільнота користувачів Python допомагає розвивати функції та програми цієї мови.

4. Python використовується часто.

Слід також розглянути питання повсюдності. Коли така мова, як Python, є частиною такої кількості різноманітних технологічних рішень і використовується великою кількістю підприємств, для розробників і програмістів стає важливішим знати мову, якщо вони хочуть працювати чи розуміти, як працюють певні рішення.

Результатом цього є те, що більше людей знають Python і з більшою ймовірністю будуть використовувати його для власних проектів або пропонувати іншим.

#### СПИСОК ВИКОРИСТАНИХ ДЖЕРЕЛ:

1. Поради щодо вибору мов програмування. URL: <https://www.developernation.net/blog/tips-for-choosing-a-programming-language-for-your-it-career-projects>
2. Що таке Python. URL: <https://www.datacamp.com/blog/all-about-python-the-most-versatile-programming-language>

**Шрамко Олег Андрійович,**

*студент I курсу магістратури спеціальності «Архітектура та містобудування», факультет суспільних і прикладних наук, ЗВО «Університет Короля Данила»*

**Науковий керівник:**

**Косьмій Михайло Михайлович,**

*професор кафедри архітектури та будівництва, доктор архітектури, професор, ЗВО «Університет Короля Данила», м. Івано-Франківськ, Україна*

## МІСЦЕ ШТУЧНОГО ІНТЕЛЕКТУ В СФЕРІ БУДІВНИЦТВА ТА ЦИВІЛЬНОЇ ІНЖЕНЕРІЇ

Всеосяжним трендом останніх років беззаперечно є штучний інтелект (ШІ). Розглянемо його потенційні масштаби та можливості застосування в архітектурно-будівельній галузі, оскільки ця галузь часто є значним бенефіціаром технологічного розвитку.

Основними підгалуззями тематики штучного інтелекту є:

- машинне навчання, яке покликане автоматизувати побудову аналітичних моделей;
- нейронні мережі архітектурно створені по принципу функціонування людського мозку задля забезпечення ефективної обробки та аналізу вхідної інформації;
- глибинне навчання є складною системою, яка потребує великих обсягів даних для тренування, але ця модель здатна ефективно витягувати складні ознаки та параметри з великою кількістю даних;



- комп'ютерний зір, який ґрунтується на принципі пошуку закономірностей та в кінцевому вигляді дозволяє моделям штучного інтелекту обробляти, аналізувати і розуміти зображення на фото, відео та навіть тлумачити візуальний світ;
- обробка природної мови дозволяє комп'ютерам аналізувати та навіть синтезувати людську мову [1].

Враховуючи всі можливості штучного інтелекту ми можемо зрозуміти потенційну імплементацію функцій ШІ в будівельній сфері та сфері інженерії. Розглянемо найбільш вагомні приклади та переваги застосування ШІ в наших цільових галузях:

1. Підвищення швидкості та точності проектування об'єктів. За допомогою ШІ можна також значно ефективніше використовувати комп'ютерне моделювання, цим самим збільшуючи варіативність проектних рішень, нівелюючи при цьому ризики помилок та неточностей.

2. Використання машинного зору для моніторингу, проведення планових чи позапланових перевірок на будівництві, збір та аналіз інформації з місць проведення робіт. Інноваційним підходом для повного використання даних можливостей ШІ може бути використання дронів, що в свою чергу дозволить проводити моніторинг і аналізи частіше, тим самим зменшуючи різні типи ризиків та проблем, які можуть виникати при проведенні будівельних чи інженерних робіт [2].

3. Тестування гіпотез та потенційно небезпечних ситуацій. ШІ дає змогу будувати різні моделі поведінки та ситуацій, що дає більше простору для дослідження і тестування перед початком реалізації інженерних чи будівельних рішень.

4. Використання роботів під час процесу будівництва. Вже можна бачити прототипи перспективних роботів, які скоро дозволять значно зменшити ступінь небезпеки на будівельних майданчиках для людей та будуть виконувати роботи з підвищеним ступенем небезпеки замість людей [3].

5. Застосування ШІ з програмним забезпеченням ВІМ. Така кооперація дає змогу тренувати ШІ на великій кількості даних по проекту, визначати закономірності і шаблони, прогнозувати майбутні рішення, ризики чи відхилення від норми або вимог якості по проекту. В кінцевому результаті ШІ зможе пропонувати якісні рішення щодо автоматизації і процесу моделювання будівельної інформації [4].

6. Підвищення продуктивності. Будівельна галузь є надзвичайно ресурсозатратною, тому така прогресивна технологія автоматизації, аналізу та моделювання як штучний інтелект дасть змогу оптимізувати безліч процесів, зменшивши при цьому ризики людських помилок.

Отже, штучний інтелект буде з року в рік займати вагоміше місце в сфері будівництва та цивільної інженерії, сфери робіт та застосування ШІ будуть розширюватися, одночасно зменшуючи ризики та ступені небезпек, які присутні в цих галузях.

#### СПИСОК ВИКОРИСТАНИХ ДЖЕРЕЛ:

1. Artificial Intelligence (AI) Applications. Prof. Athanasios Valavanidis. URL:
2. [https://www.researchgate.net/publication/369914014\\_Artificial\\_Intelligence\\_AI\\_Applications\\_The\\_most\\_important\\_technology\\_we\\_ever\\_develop\\_and\\_we\\_must\\_ensure\\_it\\_is\\_safe\\_and\\_beneficial\\_to\\_human\\_civilization\\_I](https://www.researchgate.net/publication/369914014_Artificial_Intelligence_AI_Applications_The_most_important_technology_we_ever_develop_and_we_must_ensure_it_is_safe_and_beneficial_to_human_civilization_I)
3. Role of Artificial Intelligence in Construction Project Management. Pavankumar Korke, Gobinath R, Manisha Shewale, Bhagyashree Khartode. URL: [https://www.e3s-conferences.org/articles/e3sconf/pdf/2023/42/e3sconf\\_icstce2023\\_04012.pdf](https://www.e3s-conferences.org/articles/e3sconf/pdf/2023/42/e3sconf_icstce2023_04012.pdf)
4. The Introduction of AI in the Construction Industry and Its Impact on Human Behavior. Håkon Fyhn, Ola Lædre. URL: [https://www.researchgate.net/publication/335038922\\_The\\_Introduction\\_of\\_AI\\_in\\_the\\_Construction\\_Industry\\_and\\_Its\\_Impact\\_on\\_Human\\_Behavior](https://www.researchgate.net/publication/335038922_The_Introduction_of_AI_in_the_Construction_Industry_and_Its_Impact_on_Human_Behavior)
5. Analysis of application of artificial intelligence in BIM-technology. Kateryna Kyivska, Svitlana Tsiutsiura. URL: [https://www.researchgate.net/publication/347957283\\_ANALYSIS\\_OF\\_APPLICATION\\_OF\\_ARTIFICIAL\\_INTELLIGENCE\\_IN\\_BIM-TECHNOLOGY](https://www.researchgate.net/publication/347957283_ANALYSIS_OF_APPLICATION_OF_ARTIFICIAL_INTELLIGENCE_IN_BIM-TECHNOLOGY)



*Шрамко Олег Андрійович,  
студент I курсу магістратури,  
МБс-23-1,*

*факультет суспільних і прикладних наук,  
ЗВО «Університет Короля Данила»*

*Науковий керівник:*

*Шевчук Мирослава Олегівна,  
доцент кафедри архітектури та будівництва,  
кандидат хімічних наук,  
ЗВО «Університет Короля Данила»,  
м. Івано-Франківськ, Україна*

## **ПЕРСПЕКТИВИ ТА ПЕРЕВАГИ ВИКОРИСТАННЯ ЕТИЛЕНТЕТРАФТОРЕТИЛЕНУ ЯК СУЧАСНОГО МАТЕРІАЛУ В АРХІТЕКТУРІ ТА БУДІВНИЦТВІ**

ЕТФЕ або етилентетрафторетилен стрімко набуває популярності в галузі архітектури та будівництва. ЕТФЕ є кополімером етилену та тетрафторетилену. Більш відома брендова назва цієї сполуки від компанії Дюпон - Тефзел [1].

Отже, етилентетрафторетилен – це прозорий, напів кристалічний, твердий та фторовмісний термопластичний кополімер, який може бути екструдований у плівку. Процес виробництва ЕТФЕ-плівок полягає в нагріванні гранул матеріалу до температури 340 °С та відповідно пропуску розплавленого полімеру під тиском через станок. В залежності від методу виробництва можна досягати різної товщини ЕТФЕ-плівок (0.15-0.35 мм). Якщо говорити про практичне застосування, то етилентетрафторетилен може використовуватися у вигляді одношарової плівки, розтягнутої між каркасом, або у вигляді багатошарової пневматично-надутої подушки. Тиск у цих подушках переважно становить 200-500 Па, але в залежності від погодних умов (сніг, вітер) його можна зробити вищим [2].

Розглянемо основні переваги та характеристики етилентетрафторетилену та виробів з нього:

- висока стійкість до радіаційного випромінювання;
- хімічна інертність;
- стійкість до стирання (коефіцієнт тертя 0.4);
- міцність на розрив 40-46 МПа;
- висока температура плавлення (225-270 °С);
- в 100 раз менша вага в порівнянні зі склом [3];
- здатність пропускати світло;
- одношарова плівка ЕТФЕ має приблизно 95% пропускання світла, з незначним зменшенням при додаванні додаткових шарів плівки. Передача ультрафіолетового випромінювання висока (83-88%). Також критично важливим є те, що ЕТФЕ-плівка поглинає велику частину інфрачервоного випромінювання;
- теплоізоляція: хоча одношарова плівка ЕТФЕ погано справляється з цією задачею, то багатошарова подушка з ЕТФЕ може мати хороші теплоізоляційні характеристики та знаходити широке використання у архітектурних рішеннях;
- можливість контролю сонячного навантаження: за допомогою нанесення різних типів візерунків та зміни товщини чорнила для друку можна змінювати та таким чином контролювати кількість енергетичної та світлової передачі;
- ремонт та заміна: плівки з ЕТФЕ мають виняткову стійкість до розривів та відсутність слабкості вибою. Будь-які порізи та подряпини не є критичними, так як навантаження розподіляється на всю площу та не дає змоги подальшому поширенню дефектів. Незначні пошкодження, як от проколи, можуть бути усунені на місці за короткий проміжок часу, а при





більших пошкодженнях можна легко замінити окремі елементи конструкції;

- обслуговування: на відміну від традиційних тканинних конструкцій, ETFE плівки та подушки мають гладку поверхню. Ця характеристика дозволяє зменшити кількість випадкових предметів на поверхні та дозволяє дощу змивати більшість забруднень. В результаті покритті з плівки з ETFE не потребують частого обслуговування [4].

Враховуючи вищенаведені характеристики сучасного матеріалу етилететрафторетилену та виробів з нього можна зробити висновок, що цей матеріал має хороші перспективи масового використання у сучасних архітектурних та будівельних рішеннях та потребує подальшого вивчення та дослідження способів його застосування.

#### СПИСОК ВИКОРИСТАНИХ ДЖЕРЕЛ:

1. Wikipedia. Ethylene tetrafluoroethylene (ETFE). URL: [https://en.wikipedia.org/wiki/ETFE#cite\\_note-1](https://en.wikipedia.org/wiki/ETFE#cite_note-1)
2. Prospect for European Guidance for the Structural design of Tensile Membrane Structures. URL: [https://eurocodes.jrc.ec.europa.eu/sites/default/files/2023-11/JRC132615\\_01.pdf](https://eurocodes.jrc.ec.europa.eu/sites/default/files/2023-11/JRC132615_01.pdf).
3. Fluoroplastic Comparison – Typical Properties. URL: [https://web.archive.org/web/20181116163946/https://www.chemours.com/Teflon\\_Industrial/en\\_US/tech\\_info/techinfo\\_compare.html](https://web.archive.org/web/20181116163946/https://www.chemours.com/Teflon_Industrial/en_US/tech_info/techinfo_compare.html).
4. Article: ETFE Foil: «A Guide to Design». URL: <https://www.architen.com/articles/etfe-foil-a-guide-to-design/>.

*Штогрин Роксолана Михайлівна,  
магістр I року навчання  
спеціальності «Право»,*

*ЗВО «Університет Короля Данила»*

*Науковий керівник:*

*Андрусів Людмила Михайлівна,*

*професор кафедри права та публічного управління,*

*доктор юридичних наук, професор,*

*ЗВО «Університет Короля Данила»,*

*м. Івано-Франківськ, Україна*

#### НЕДОПУСТИМІСТЬ ДОКАЗІВ ЧЕРЕЗ ІСТОТНЕ ПОРУШЕННЯ ПРАВ ЛЮДИНИ. ПРАКТИКА ЄСПЛ

З моменту проголошення незалежності Української держави та ратифікацією нею Європейської Конвенції з прав людини від 04.11.1950 року, постійно відбувається зміна та трансформування українського законодавства у відповідність до рішень Європейського Суду із прав людини у площину Українського законодавства для забезпечення формування Україною Високої Договірної Сторони в очах Європейського Співтовариства.

Відповідно до положень Конвенції Високі Договірні Сторони гарантують кожному, хто перебуває під їхньою юрисдикцією, права і свободи, визначені в розділі I Європейської Конвенції з прав людини [1].

Оскільки Україна є Високою Договірною Стороною Європейської Конвенції з прав людини та основоположних свобод із 17.07.1997 року, то це означає, що Україна зобов'язана дотримуватися положень Європейської Конвенції та виконувати рішення Європейського Суду з прав людини закріпивши це у систему права нашої держави.

Саме тому правовою основою дослідження недопустимості доказів є насамперед такі



нормативно-правові акти:

- Європейська Конвенція з прав людини, яка гарантує забезпечення та захист прав людини після використання всіх національних способів захисту порушених прав у своїй державі.
- Конституція України, яка виступає Основним Законом Української держави, адже є гарантом, який закріплює права, свободи та обов'язки людини й громадянина на національному рівні у Розділі II.

- Закон України Про виконання рішень та застосування практики Європейського суду із прав людини. Цей Закон регулює відносини, що виникають у зв'язку з обов'язком держави виконати рішення Європейського Суду з прав людини у справах проти України; з необхідністю усунення причин порушення Україною Конвенції про захист прав людини і основоположних свобод і протоколів до неї; з впровадженням в українське судочинство та адміністративну практику європейських стандартів прав людини; зі створенням передумов для зменшення числа заяв до Європейського суду з прав людини проти України [3].

- Рішення Європейського Суду із прав людини, які стосуються закріплення підстав відповідно до яких докази визнаються недопустимими.

Україна, як правова держава забезпечує гарантування прав людини, саме тому в сучасному демократичному суспільстві надзвичайно важливим є баланс між потребою в розкритті злочинів та захистом прав людини і основоположних свобод. Адже саме ці дві складові тісно пов'язані між собою на практиці.

Ми розуміємо, що особа яка підозрюється у вчиненні злочину не перестає бути людиною та має гарантії та права, яких держава має дотримуватися у процесі не тільки при здійсненні правосуддя, але й на етапі проведення досудового розслідування та притягненні такої особи до кримінальної відповідальності.

Стаття 62 Конституції України вказує, що особа вважається невинуватою у вчиненні злочину і не може бути піддана кримінальному покаранню, доки її вину не буде доведено в законному порядку і встановлено обвинувальним вироком суду [2].

Одним із ключових механізмів, що забезпечує баланс між потребою у розкритті кримінальних правопорушень та захистом прав людини, є принцип недопустимості доказів, отриманих з істотним порушенням прав людини.

На практиці цей принцип закріплений у Кримінальному Процесуальному Кодексі України. Зокрема законодавець вказує, що недопустимими є докази, отримані внаслідок істотного порушення прав та свобод людини, гарантованих Конституцією та законами України, міжнародними договорами, згода на обов'язковість яких надана Верховною Радою України, а також будь-які інші докази, здобуті завдяки інформації, отриманій внаслідок істотного порушення прав та свобод людини [4].

Також вітчизняний законодавець закріплює перелік, відповідно до якого Суд зобов'язаний визнати перелічені у правовій нормі дії, які визнаються істотним порушенням прав людини і основоположних свобод.

Барба В. Є. зазначає, що допустимість доказів у кримінальному провадженні є важливою гарантією забезпечення прав і свобод людини і громадянина та ухвалення законного, обґрунтованого і справедливого рішення [5].

Стаття 5 Європейської Конвенції з прав людини гарантує нам право на свободу та особисту недоторканість. Кожен має право на свободу та особисту недоторканність. Нікого не може бути позбавлено свободи, крім таких випадків і відповідно до процедури, встановленої законом [1].

Також Європейська Конвенція вказує нам на підстави, відповідно до яких держава має передбачити законну процедуру затримання особи, для правомірного притягнення її до відповідальності без порушення її прав та свобод.

Питання допустимості доказів досить тісно пов'язане як з правом на справедливий судовий розгляд, так і з презумпцією невинуватості. Загальне правило полягає в тому, що докази, отримані неналежним або незаконним чином, не можуть братися до уваги під час розгляду



справи в суді. При цьому потрібно виходити з того, що оцінка конкретного доказу з погляду допустимості чи недопустимості вирішується в кожному випадку окремо [6].

На думку адвоката Ковальова А. В., найяскравішим прикладом недотримання вимоги «відповідно до закону», є порушення права на повагу до приватного і сімейного життя [6].

Аналізуючи рішення Європейського Суду із прав людини, ми зустрічаємо критерії, які знаходять своє відображення й у нашому національному законодавстві. А саме, суд зобов'язаний визнати істотними порушеннями прав людини і основоположних свобод, зокрема, такі діяння: здійснення процесуальних дій, які потребують попереднього дозволу суду, без такого дозволу або з порушенням його суттєвих умов [4].

Ця умова закріплює критерій «відповідно до закону», адже законодавець передбачає, не тільки порядок вчинення процесуальних дій, але й правові підстави відповідно до яких такі дії можуть вчинятися. Наприклад, обшук може здійснюватися тільки на підставі ухвали слідчого судді. Тобто ми бачимо, що для проведення такої слідчої (розшукової) дії на етапі досудового розслідування має бути дозвіл суду.

Відповідно ми можемо вказувати і про затримання особи, де також має діє критерій попереднього дозволу суду. Проте, слід зазначити, що законодавець передбачає випадки де затримання особи, може здійснюватися без відповідного дозволу. Якщо ж це було затримання на місці вчинення кримінального правопорушення, або ж одразу після нього.

Для того, щоб визначити, чи було особу «позбавлено волі» у значенні статті 5, відправною точкою повинна бути її конкретна ситуація, і необхідно враховувати ряд критеріїв таких, як тип, тривалість, наслідки і спосіб реалізації відповідного заходу («Де Томмазо проти Італії» (De Tommaso v. Italy), «Гуццарді проти Італії» (Guzzardi v. Italy), «Медведев та інші проти Франції» (Medvedyev and Others v. France), «Крянге проти Румунії» (Creangă v. Romania) [7].

Ще однією умовою, коли суд зобов'язаний визнати доказ недопустимим, є отримання доказів внаслідок катування, жорстокого, нелюдського або такого, що принижує гідність особи, поводження або погрози застосування такого поводження [4].

За загальним правилом тягар доведення катування лежить на заявникові, тобто особа, яка звертається до ЄСПЛ, має довести обставини, на які вона скаржиться (рішення ЄСПЛ у справах «Томазі проти Франції», «Інделікато проти Італії», «Дрозд проти України», «Вергельський проти України»).

Але коли особа перебувала під вартою чи під контролем представників влади, то тягар доведення переходить до держави: саме вона має довести або те, що викладених у заяві обставин не було, або те, що були здійснені всі можливі заходи, щоб розслідувати ці обставини (рішення ЄСПЛ у справах «Берктай проти Туреччини», «Ребок проти Словенії», «Афанасьєв проти України», «Лотарєв проти України» [8].

Щодо порушення права особи на захист, як одного із критеріїв недопустимості доказів, яскравим прикладом є пілотне рішення Веренцов проти України, де Європейський Суд з прав людини визнав порушення права на захист. У цій справі заявник скаржився, що не мав ефективного національного засобу юридичного захисту, за допомогою якого міг би оскаржити законність свого затримання та тримання під вартою після закінчення триденного строку свого адміністративного арешту [9].

Завдяки цьому ми можемо зробити висновок, що національне законодавство поступово вдосконалюється та рухається у напрямку забезпечення прав людини. Передбачення на національному рівні законодавства критеріїв недопустимості доказів, є наслідком поступового аналізу та перейняття практики Європейського Суду із прав людини. Це своєю чергою забезпечує гарантування державою додержання прав людини та можливістю українців не обмежуватися захистом своїх порушених прав виключно національними способами захисту, але й альтернативою можливості звернення до Європейського Суду із прав людини.

Україна розуміє, що досконало передбачити законодавство не можливо, проте можливо перейняти практику більш досвідчених країн, щоб уникнути істотних порушень із боку держави.



## СПИСОК ВИКОРИСТАНИХ ДЖЕРЕЛ:

1. Конвенція про захист прав людини і основоположних свобод : Конвенція Ради Європи від 04.11.1950 р. : станом на 1 серп. 2021 р. URL: [https://zakon.rada.gov.ua/laws/show/995\\_004#Text](https://zakon.rada.gov.ua/laws/show/995_004#Text) (дата звернення: 07.04.2024).
2. Конституція України : від 28.06.1996 р. № 254к/96-ВР : станом на 1 січ. 2020 р. URL: <https://zakon.rada.gov.ua/laws/show/254к/96-вр#Text> (дата звернення: 07.04.2024).
3. Про виконання рішень та застосування практики Європейського суду з прав людини : Закон України від 23.02.2006 р. № 3477-IV : станом на 2 груд. 2012 р. URL: <https://zakon.rada.gov.ua/laws/show/3477-15#Text> (дата звернення: 07.04.2024).
4. Кримінальний процесуальний кодекс України. *Офіційний портал парламенту України*. URL: <https://zakon.rada.gov.ua/laws/show/4651-17/conv#n1056> (дата звернення: 07.04.2024).
5. Барба В. Є. Щодо питання допустимості доказів у кримінальному провадженні. *Протидія злочинності: проблеми практики та науково-методичне забезпечення*. 2023. Південноукраїнський правничий часопис. С. 48–53. URL: <http://www.sulj.oduvs.od.ua/archive/2023/1/8.pdf> (дата звернення: 07.04.2024).
6. Ковальов А. В. Які докази мають визнаватися недопустимими. *Prikhodko.com.ua*. URL: <https://prikhodko.com.ua/my-i-zmi/my-i-zmi/stattya/yaki-dokazi-mayut-viznavatisya-nedopustimimi/> (дата звернення: 09.04.2024).
7. Європейський суд з прав людини : посібник із застосування статті 5 Європейської конвенції з прав людини / Рада Європи. 2020. URL: [https://ks.echr.coe.int/documents/d/echr-ks/guide\\_art\\_5\\_ukr](https://ks.echr.coe.int/documents/d/echr-ks/guide_art_5_ukr) (дата звернення: 09.04.2024).
8. Яновська О. Суддя ВС розповіла про застосування практики ЄСПЛ щодо заборони катування і права на свободу та особисту недоторканність. URL: <https://supreme.court.gov.ua/supreme/pres-centr/news/1248789/> (дата звернення: 09.04.2024).
9. Справа «Веренцов проти України» (Заява № 20372/11) : Рішення Європ. суду з прав людини від 11.04.2013 р. URL: [https://zakon.rada.gov.ua/laws/show/974\\_945#Text](https://zakon.rada.gov.ua/laws/show/974_945#Text) (дата звернення: 09.04.2024).





*Щербюк Вероніка Мирославівна,  
студент I курсу  
спеціальності «Право»,  
група Юс-23-2,  
факультет суспільних і прикладних наук,  
ЗВО «Університет Короля Данила»  
**Науковий керівник:**  
**Загурський Олександр Богданович,**  
доцент кафедри права та публічного управління,  
кандидат юридичних наук, доцент,  
ЗВО «Університет Короля Данила»,  
м. Івано-Франківськ, Україна*

## ЄС В СИСТЕМІ РЕГІОНАЛЬНОГО МЕХАНІЗМУ ЗАБЕЗПЕЧЕННЯ ПРАВ І СВОБОД ЛЮДИНИ

Права людини – це концепція, згідно з якою кожна особа, незалежно від статі чи матеріально-правового статусу, має право на невід’ємні права, пов’язані з гідністю людської особистості. Органи державної влади мають забезпечити захист основних прав шляхом визначення, структурування та надання повноважень відповідним органам.

Існує два розуміння захисту прав людини – як стану та процесу. Застосовні законодавчі положення та каталог прав людини є фактичною ситуацією, недотримання якої підлягає ряду пояснювальних процедур. Динамізм розвитку каталогу прав і свобод, процедур, органів і організацій створюють процес захисту прав людини.

Міжнародні системи захисту прав людини, незважаючи на їх самоврядність, пов’язані з національними системами принципом субсидіарності. Умови повоєнного порядку в Європі призвели до поділу старого континенту в багатьох сферах.

Серед країн Західної Європи, вільних від тоталітаризму Радянського Союзу, вони шукали тривалі та ефективні рішення, які б дали шанс для економічного розвитку та зміцнення цінностей свободи, власності та політичних прав. Ідея створення Європейських Співтовариств породила принцип субсидіарності, уточнюючи, що умовою для дій співтовариств є недостатність дій держав-членів.

На сьогоднішній день в сучасній доктрині конституційного та міжнародного права склалися різноманітні підходи щодо розуміння правової природи міжнародно-правових стандартів забезпечення прав і свобод людини. Серед найбільш поширених можна виділити:

- як система міжнародних (створених державою) органів та організацій, які діють з метою здійснення міжнародних стандартів прав і свобод людини або їхнього відновлення в разі порушення;
- міжнародний механізм повинен включати в себе систему міжнародних стандартів, імплементацію їх в Українське право, гарантування їх здійснення з боку міжнародних і регіональних форумів, охорону, захист від будь-яких посягань з боку держави і інших міжнародних суб’єктів та відновлення порушених прав та свобод;
- цим терміном охоплюються різноманітні норми, такі, як правила міжнародних договорів, резолюції міжнародних організацій, політичні домовленості типу Гельсінського Заключного акта, документів Віденської і Копенгагенської зустрічей ОБСЄ (НБСЄ), міжнародні звичаї;
- як закріплені у міжнародних актах та інших міжнародних документах певні показники цих прав, до досягнення яких заохочуються або ж зобов’язуються держави;
- це закріплені у міжнародно-правових договорах, нормативно-правових актах та інших міжнародних документах норми і принципи, що є взірцем для національного права у галузі прав та свободи людини, відповідати якому мають прагнути усі народи і держави та їх законодавчі акти про права людини [1-3].



На сьогоднішній день регіональний механізм забезпечення прав і свобод людини включає такі структурні елементи:

- а) регіональні стандарти в галузі прав, свобод та обов'язків людини і громадянина;
  - б) імплементацію (втілення) аналізованих регіональних стандартів прав, свобод та обов'язків людини в національне право України;
  - в) регіональні форуми прав та свобод людини;
  - г) забезпечення цими форумами регіональних стандартів прав та свобод людини в Україні.
- «Регіональними стандартами (в рамках Європи) в галузі прав, свобод та обов'язків людини в Україні є документи:

- а) Ради Європи (РЄ);
- б) Організації з безпеки та співробітництва в Європі (ОБСЄ);
- в) Співробітництва незалежних держав (СНД)» [4].

На думку В.І. Євінтова, «Європейський Союз ґрунтується на цінностях поваги людської гідності, свободи, демократії, рівності, верховенства права та поваги до прав людини, включаючи права осіб, що належать до меншин. Для того, щоб ці цінності були дотримані, передбачено спеціальний механізм ЄС для визначення існування та, можливо, санкцій, серйозних та постійних порушень цінностей ЄС державою-членом, і вперше був активований останнім часом. ЄС також пов'язаний своєю Хартією основних прав, яка визначає ті права, які повинні дотримуватися як Європейський Союз, так і держави-члени під час імплементації права ЄС. ЄС також зобов'язаний приєднатися до Європейської конвенції про захист прав людини та основних свобод» [5].

Європейські Спільноти (нині Європейський Союз) спочатку були створені як міжнародна організація з по суті економічною сферою дії. Тому відсутня потреба у чітких правилах щодо дотримання основних прав, які тривалий час не згадувалися в Договорах, і все одно вважалися гарантованими Європейською конвенцією про захист прав людини та основоположних свобод 1950 року (ЄСПЛ), державами-членами яких були підписанти.

Тим не менше «тільки Суд Європейського Союзу (СЄУ) підтвердив принципи прямої дії та першості європейського права, але відмовився досліджувати сумісність рішень із національним та конституційним правом держав-членів, деякі національні суди почали висловлювати занепокоєння щодо впливу такого судового права на захист конституційних цінностей, таких як основні права. Якби європейське право переважало навіть над національним конституційним правом, воно стало б можливим для порушення основних прав» [6].

Для вирішення цього теоретичного ризику в 1974 р. німецький та італійський конституційні суди ухвалили рішення, в якому вони стверджували свої повноваження щодо перегляду європейського законодавства з метою забезпечення його відповідності конституційним правам. Це призвело до того, що СЄС затвердив у своїй прецедентній практиці принцип поваги до основних прав, заявивши, що основні права закріплені в загальних принципах права Співтовариства, що захищаються Судом.

З прогресивним розширенням компетенцій ЄС на політику, що має прямий вплив на основні права, як наслідок, такі як правосуддя та внутрішні справи, потім перетворилася на повноцінне поле свободи, безпеки та справедливості – договори були змінені в щоб міцно прихилити ЄС до захисту основних прав.

«Маастрихтський договір включав посилення на ЄСПЛ та загальні конституційні традиції держав-членів як загальні принципи права ЄС, тоді як Амстердамський договір підтверджував європейські «принципи», на яких заснований ЄС та створив процедуру призупинення прав, передбачених Договорами, у випадках серйозних і постійних порушень основних прав державою-членом. Розробка проекту Хартії основних прав та набуття нею чинності разом з Лісабонським договором – це остання подія в цьому процесі кодифікації, що покликана забезпечити захист основних прав в ЄС» [7].

Таким чином, досвід та світова практика вказує на необхідність розвитку мережі інститутів громадянського суспільства у багатоманітності їх форм, розроблення основ їх взаємодії



з органами виконавчої влади та органами місцевого самоврядування. На базі цієї взаємодії і передбачається реалізація та виконання прав людини у механізмі їх забезпечення.

**СПИСОК ВИКОРИСТАНИХ ДЖЕРЕЛ:**

1. Цвік М. В. Загальна теорія держави і права: підручник для студентів вузів ; за ред. Цвік М. В., Петришин О. В., Ткаченко В. Д. : Право, 2002. 430 с.
2. Скакун О. Ф. Теорія держави і права (енциклопедичний курс) : підручник для студентів вузів. Харків : Еспада, 2006. 776 с.
3. Котюк В. О. Загальна теорія держави і права : навчальний посібник. Київ : Атіка, 2005. 592 с.
4. Шевчук С. В. Судовий захист прав людини: Практика Європейського Суду з прав людини у контексті західної правової традиції. Вид. 2-ге, випр., доп. Київ : Реферат, 2007. 848 с.
5. Євінгов В. І. Міжнародне співтовариство і правопорядок (теоретико-правовий аналіз) : дис... д-ра юрид. наук у формі наук. доповіді : 12.00.10 / АН України, Інститут держави і права ім. В. М. Корецького. Київ, 1993. 46 с.
6. Human rights beyond the «three generations». Paper presented at Activating Human Rights Conference. Byron Bay. Australia, July 2003. URL: <https://www.coursehero.com/file/67445957/problems-with-traditional-three-generation-approach-to-human-rightspdf>. (дата звернення: 25.03.2024).
7. Protecting fundamental rights within the Union. URL: <http://www.europarl.europa.eu/about-parliament/en/democracy-and-human-rights/fundamental-rights-in-the-eu>. (дата звернення: 25.03.2024).

*Юрчишена Анастасія Олегівна,  
студентка IV курсу*

*спеціальності «Право»,*

*Чернівецький національний університет імені Юрія Федьковича*

*Науковий керівник:*

*Лабик Анастасія Русланівна,*

*асистент кафедри міжнародного права та порівняльного правознавства,*

*Чернівецький національний університет імені Юрія Федьковича,*

*м. Чернівці, Україна*

**ПРАКТИКА МІЖНАРОДНОГО СУДУ ООН ЩОДО ПОРУШЕННЯ КОНВЕНЦІЇ  
ПРО ЛІКВІДАЦІЮ ВСІХ ФОРМ РАСОВОЇ ДИСКРИМІНАЦІЇ У СПРАВІ УКРАЇНИ  
ПРОТИ РОСІЇ**

Майже всі країни Європи поступово ухвалили законодавство проти дискримінації, спрямоване на забезпечення рівних умов для всіх та запобігання будь-якій формі дискримінації як у сфері державного управління, так і у приватному секторі. Цей набір правових норм різної сили, спрямованих на усунення дискримінації, і є тим, що вважається «антидискримінаційним правом». Він включає в себе законодавство, судову практику, механізми протидії дискримінації та правила їх застосування. Ці принципи також базуються на ідеї рівності, закріпленій у різних міжнародних документах, ухвалених такими організаціями як ООН і МОП. Так, у статті 1 Загальної декларації прав людини були сформульовані антидискримінаційні норми, за якими «всі люди народжуються вільними і рівними у своїй гідності та правах» [1].

Відповідно до положень Міжнародної конвенції про ліквідацію всіх форм расової дис-



кримінації словосполучення «расова дискримінація» означає будь-яке розрізнення, виняток, обмеження чи перевагу, засновані на ознаках раси, кольору шкіри, родового, національного чи етнічного походження, метою або наслідком яких є знищення або применшення визнання, використання чи здійснення на рівних засадах прав людини та основних свобод у політичній, економічній, соціальній, культурній чи будь-яких інших галузях суспільного життя [5].

16 січня 2017 року Україна, використовуючи один з механізмів притягнення до відповідальності суб'єктів міжнародного права, ініціювала в Міжнародному Суді ООН розгляд справи про порушення Російською Федерацією Конвенції про боротьбу з фінансуванням тероризму (International Convention for the Suppression of the Financing of Terrorism) 1999 року [4] та Конвенції про ліквідацію всіх форм расової дискримінації (International Convention on the Elimination of All Forms of Racial Discrimination) 1965 року (далі – ICERD) [5]. Так як обидві конвенції ратифіковані країною-агресором, отже і положення, які зазначені в них, повинні бути дотримані.

Зосередившись на фактах, які є підставами для притягнення РФ до відповідальності за порушення Конвенції про ліквідацію всіх форм расової дискримінації, зазначимо, що Україна у даній частині позову вказала на причетність Росії до утисків неросійських громад, котрі проживають на окупованій території Криму, зокрема, спільнот етнічних українців і кримських татар. Відповідні порушення набули форм заборони діяльності Меджлісу кримськотатарського народу, убивств, здійснення самовільних обшуків, затримання, обмеження на викладання в закладах освіти української й кримськотатарської мов. Варто наголосити, що вказані неправомірні дії РФ були зафіксовані, зокрема, у Резолюції Генеральної Асамблеї ООН A/RES/73/263 «Situation of human rights in the Autonomous Republic of Crimea and the city of Sevastopol, Ukraine» від 22.12.2018 року [6].

Позовні вимоги України були мотивовані тим, що Росія брала участь у численних актах дискримінації за етнічною ознакою проти кримськотатарської та української громад у Криму, спонсорувала, захищала та підтримувала акти дискримінації за етнічною ознакою, здійснені іншими особами чи організаціями, проти кримськотатарської та української громад у Криму, що є грубим порушенням статті 2 ICERD. Зазначались також порушення статті 4 ICERD, у контексті сприяння та підбурювання до расової дискримінації кримськотатарської та української громад у Криму. Окрім того, Росія не надала гарантій захисту прав членів кримськотатарської та української громад на рівність перед законом, а отже порушила статтю 5 ICERD. Більше того, не було забезпечено відповідним громадам у Криму ефективний механізм правового захисту від актів дискримінації за етнічною ознакою в контексті статті 6 ICERD. І, що найважливіше, Росія порушила статтю 7 даної Конвенції, так як не вжила негайних та ефективних заходів, зокрема, в галузях викладання, виховання, культури та інформації в цілях боротьби із забобонами, які ведуть до дискримінації кримськотатарської та української громад у Криму [2].

Україна звернулась із проханням про вжиття тимчасових заходів у зв'язку з невідкладністю ситуації, і вже 19 квітня 2017 року МС ООН виніс історичне рішення, задовольнивши запит України, та застосував тимчасові запобіжні заходи до Російської Федерації, які полягали в наступному: не вживати жодних заходів, що могли б обмежувати можливість кримських татар мати власні представницькі інституції, включаючи Меджліс; забезпечити доступ до отримання освіти українською мовою; утриматися від будь-яких дій, які могли б загострити спір, що розглядається Судом.

31 січня 2024 року Міжнародний суд ООН виніс рішення по суті справи України проти Російської Федерації щодо застосування Міжнародної конвенції про боротьбу з фінансуванням тероризму від 09.12.1999 року та Міжнародної конвенції про ліквідацію всіх форм расової дискримінації від 21.12.1965 року. Суд встановив, що Росія порушила обидва міжнародні договори. Це – перший випадок в історії, коли МС ООН виніс остаточне рішення щодо порушень Росією норм міжнародного права.

Судом було визнано, що РФ порушила свої зобов'язання згідно зі статтею 2, п. 1 (а) і





статтею 5 (е) (v) Конвенції ООН «Про ліквідацію всіх форм расової дискримінації» 1965 року через позбавлення дітей в окупованому Криму можливості навчатися українською мовою. Однак, позовні вимоги в частині дискримінації кримськотатарської мови було відхилено. Міжнародний Суд також встановив вину Росії в порушенні наказу про тимчасові заходи, зокрема, не скасувавши заборону Меджлісу, а також погіршивши спір шляхом «визнання» так званої «незалежності» окремих територіальних утворень під керівництвом організованих збройних груп. Тим не менше, Суд не знайшов достатніх підстав для констатації того факту, що кримські татари та етнічні українці зазнавали фізичного насилля і переслідувань від росіян на ґрунті їхньої етнічної приналежності. Окрім цього, десятьма голосами проти п'яти, Міжнародний суд ООН відхилив всі інші подання України щодо Міжнародної конвенції про ліквідацію всіх форм расової дискримінації від 21.12.1965 року. Це пов'язано з недостатньою доказовою базою, адже ні Україна, ні інші демократичні держави не мають доступу до цих територій задля належного та справедливого розслідування [3].

З 2014 року Україна бореться за відновлення справедливості у відповідь на злочини, скоєні Російською Федерацією, і міжнародні суди вже почали виносити перші рішення, які визнають, що Росія грубо та систематично порушує норми міжнародного права. Важливо зазначити, що останнє рішення МС ООН не є ні перемогою, ні поразкою. Незважаючи на те, що суд не задовольнив всі вимоги України, його історичне значення не можна недооцінювати. Адже це перше рішення МС ООН, яке визнає Росію порушником міжнародних конвенційних норм, починаючи з 2014 року. Це прецедент, який свідчить про те, що Росія є міжнародним злочинцем. Проте це лише перші кроки на шляху до справедливості, адже Україна й надалі буде боротися за притягнення Росії до відповідальності за всі скоєні злочини, яких з початку повномасштабного вторгнення стало набагато більше.

#### СПИСОК ВИКОРИСТАНИХ ДЖЕРЕЛ:

1. Загальна декларація прав людини, прийнята і проголошена резолюцією 217 А (III) Генеральної Асамблеї ООН від 10.12.1948 року. *Офіційний вісник України*. 2008. № 93. С. 3103.
2. Інформація про позов [Application of the International Convention for the Suppression of the Financing of Terrorism and of the International Convention on the Elimination of All Forms of Racial Discrimination (Ukraine v. Russian Federation)]. URL: <https://web.archive.org/web/20180316071835/http://www.icj-cij.org/en/case/166> (дата звернення: 27.03.2024).
3. Короткий виклад рішення від 31 січня 2024 року [Application of the International Convention for the Suppression of the Financing of Terrorism and of the International Convention on the Elimination of All Forms of Racial Discrimination (Ukraine v. Russian Federation)]. URL: <https://www.icj-cij.org/sites/default/files/case-related/166/166-20240131-sum-01-00-en.pdf> (дата звернення: 27.03.2024).
4. Міжнародна конвенція про боротьбу з фінансуванням тероризму від 09.12.1999 року. Документ № 995\_518. URL: [https://zakon.rada.gov.ua/laws/show/995\\_518#Text](https://zakon.rada.gov.ua/laws/show/995_518#Text) (дата звернення: 27.03.2024).
5. Міжнародна конвенція про ліквідацію всіх форм расової дискримінації від 21.12.1965 року. Документ № 995\_105. URL: [https://zakon.rada.gov.ua/laws/show/995\\_105#Text](https://zakon.rada.gov.ua/laws/show/995_105#Text) (дата звернення: 27.03.2024).
6. Resolution by the General Assembly on 22 December 2018 A/RES/73/263 «Situation of human rights in the Autonomous Republic of Crimea and the city of Sevastopol, Ukraine». URL: <https://documents.un.org/doc/undoc/gen/n18/464/75/pdf/n1846475.pdf?token=E95fiVLWJ58wYQk-R6x&fe=true>



*Яремчук Юлія Юріївна,  
студентка I курсу  
спеціальності «Дизайн»,  
ЗВО «Університет Короля Данила»*

*Науковий керівник:  
Матоліч Ірина Яремівна,  
завідувач кафедри дизайну,  
кандидат мистецтвознавства, доцент,  
ЗВО «Університет Короля Данила»,  
м. Івано-Франківськ, Україна*

## СУЧАСНИЙ ДИЗАЙН: ПОЄДНАННЯ ТВОРЧОСТІ ТА ФУНКЦІОНАЛЬНОСТІ

Сучасне уявлення про дизайн в цивілізованому світі пов'язане з широким спектром творчої діяльності людини. Це – реклама, поліграфія, дизайн оточуючого середовища і промислових товарів, оформлення об'єктів інформаційного середовища інтернету (web дизайн), індустрія моди. Головна ідея цього напрямку діяльності – поєднання естетичних принципів і функціональних завдань в одному виконанні. Ціль – передача інформації через візуальні платформи. Але створення художником продукту дизайну залишається творчим процесом. Успіх дизайнерського проекту залежить, в першу чергу, від внутрішніх принципів та професійної підготовки спеціаліста, яка передбачає опанування базовими дисциплінами художньої освіти (композиція, рисунок, живопис, мистецтво шрифту). Необхідним є постійний розвиток художника дизайнера – набуття нових знань і практичних навичок, аналіз та систематизація інформації, участь в організації виробництва спроектованих об'єктів. Дизайнер має розуміти дух повідомлення, створювати і пропонувати варіанти візуального образу для розповсюдження інформації [1, с. 156].

Термін «графічний дизайн» ввів американський художник і аналітик Уільям М. Двіггінс в 1922 р. Цей термін використовувався стосовно друкованої продукції. Він означав організацію і структурування друкованого тексту і зображення з ціллю інформувати і розважити читача. Для цього використовувались графічні засоби – лінії, штриховки, вензеля, особисті прикрашені шрифти, ілюстрації. Друкарські технології, художні рухи і стилі розвивалися. Ілюстраторам, дизайнерам було надано суспільне середовище для художнього самовираження [1, с. 155].

Дизайнерська діяльність має біфункціональний характер, оскільки її мета – створювати об'єкти, що поєднують утилітарно-технічні та художньо-естетичні якості, вимоги виробництва і споживача. Це об'єднує художнє конструювання з архітектурною творчістю і прикладним мистецтвом. Особливість дизайну полягає в тому, що він заснований не на ремісничій, а на промисловій основі, будучи результатом впровадження художньо-творчої діяльності в сучасне, технічно високорозвинене промислове виробництво. Споживання творів дизайну має масовий характер на відміну від книг і картин, звернених до кожної людини як індивідуума і вимагають індивідуального сприйняття. Твори дизайну включені в реальний потік практичного життя, вони звернені до цілих груп людей [2, с. 7].

Величезна проблема для дизайну: як дати змогу всім залученим учасникам, і клієнтам, і співробітникам, отримувати інформацію, потрібну для розуміння операцій? Зворотний зв'язок і концептуальні моделі найважливіші у двох ситуаціях користування. Перша – це коли користувач отримує перший досвід взаємодії з товаром чи послугою, тому що зворотний зв'язок і концептуальні моделі допомагають йому зрозуміти, як діяти й чого чекати. Друга – це коли виникають проблеми або несподівані затримки, коли, можливо, потрібно більше інформації, чи якийсь дозвіл, або ж коли щось не так спрацювало в довгому ланцюжку операцій. Якщо йдеться про товари, із такими ситуаціями відносно легко впоратися. Але якщо це про послуги, особливо складні, до надання яких залучено численні організації в різних місцях, то отримати



потрібну інформацію буває дуже непросто. Дизайн послуг, або ж сервіс-дизайн, значно складніший, ніж дизайн товарів [3, с. 150].

Естетична культура дизайнера є духовно-функціональним утворенням, яке покликане вирішувати складні завдання, пов'язані як із процесами внутрішнього змісту, так і процесами, які мають соціальний та професійний зміст. Маючи розвинені можливості функціонування, естетична культура дизайнера засвідчує свою спроможність збагачувати естетичний досвід суспільства й особистості, забезпечувати високий рівень естетичного освоєння предметів і явищ дійсності, спонукати особистість до послідовного саморозвитку, підвищення рівня естетичної самосвідомості й активності [2, с. 18].

Основні напрями сучасного дизайну: художнє конструювання та проектування нових предметних форм, стилізація та художнє оформлення динамічно-процесуальних дій з предметними формами, стилізація і декорування наявних статичних об'ємно-просторових форм. Оригінальні дизайнерські винаходи можуть створюватись не лише на засадах корисності. Вони можуть одночасно ще й дивувати і розважати. Так, музичні килимки, столи, що легко трансформуються у стелажі, кліпси-радіо, туфлі з пряжкою-телевізором, надлегкі меблі з вуглецевоводневої фібри (вага стільця складає 100 г) та багато інших технологічних «див» сучасності вражають незвичністю та самобутністю дизайнерського рішення [3, с. 104].

Дизайн – це творча діяльність з художнього конструювання та художнього проектування гармонійного предметно-просторового середовища, що найбільш повно задовольняє матеріальні і духовні потреби людини та функціонування людського суспільства взагалі. Специфіка дизайну як естетичного феномену визначається його образним характером як у скульптурі, музиці, літературі та взагалі мистецтві, а також специфічною образно-перетворювальною функцією (як у техніці та архітектурі). Дизайн пов'язаний з мистецтвом на основі його художньої природи, з технічним конструюванням на основі його конструкторської природи; з архітектурою з урахуванням його проєктної природи. А ще, дизайн – це діяльність з перетворення предметного та просторового середовища за законами краси охоплює екологічний (природні предмети) та технічний (штучні предмети), ергономічний (психо-фізіологічний), соціологічний (потреби людини) та економічний (можливості людини) аспекти функціонування дизайну [2, с. 65].

Одне з простих та найбільш поширених спостережень проєктних досліджень в дизайні, на якому сходяться багато авторів, полягає у тому, що цей процес включає три основні стадії: аналіз, синтез та оцінку. Простими словами ці три стадії можна визначити як «розчленування завдання на частини», «з'єднання частин по-новому» та «вивчення наслідків від практичного впровадження нового рішення». Більшість фахівців з теорії дизайну сходяться на тому, що зазвичай ці стадії повторюються багато разів, а деякі вважають, що кожен наступний цикл відрізняється від попереднього більшою деталізацією та меншою спільністю. Три описані стадії не завжди утворюють єдину універсальну стратегію, яка складається з ще більш подрібнених ступенів. Вони мають більш елементарну природу – це лише категорії, які дозволяють обговорювати багато «відкритих кінців» сучасної теорії дизайну, хоча б на тому неточному описовому рівні, вище за який не уявляється можливим підійнятися при нинішньому поєднанні часткового знання з частковим невіданням.

Ці три ступені можна назвати дивергенцією, трансформацією та конвергенцією, причому назви ці в більшій мірі відповідають новим завданням, пов'язаним з проектуванням систем, ніж традиційним методам проєктної творчості. Яким би безглуздим не здавався професійному дизайнеру роздільний розгляд цих трьох ступенів, він, поза сумнівом, є необхідною передумовою для внесення методологічних змін на всіх стадіях, а отже повинен передувати їх возз'єднанню в єдиний процес, придатний для дослідницьких робіт та проектування на рівні систем [3, с. 108–109].

Таким чином, у світі дизайну відбувається постійна еволюція, що стимулює не лише творчий процес, але й методологічний підхід до проектування. Три основні стадії – аналіз, синтез та оцінка – відображають складність та глибину процесу, а також його необхідність для до-



сягнення успішного результату. Використання таких термінів як дивергенція, трансформація та конвергенція дозволяє більш точно описати динаміку та напрямок дизайнерської діяльності. В цій неперервній спіралі творчості та аналізу, дизайнер має можливість постійно збагачувати свій досвід та вдосконалювати свої методи, щоб надавати суспільству нові, інноваційні рішення. Такий підхід, відданий ідейному та технічному розвитку, робить дизайн не лише інструментом естетичного вдосконалення, але й потужним каталізатором прогресу, що впливає на усі сфери нашого життя.

#### СПИСОК ВИКОРИСТАНИХ ДЖЕРЕЛ:

1. Білодід Ю. М., Поліщук О. П. Основи дизайну: навч. посіб. Київ: ПАРАПАН, 2004. 240 с.
2. Даниленко В. Я. Дизайн України у світовому контексті художньо-проектної культури : монографія. Харків: ХДАДМ: Колорит, 2005. 243 с.
3. Івершинь А. Г. Основи дизайну та художня праця : навч.-метод. посібник. Одеса, 2022. 203 с.
4. Томашевський В. В. Естетична культура як невід'ємна частина професійної підготовки майбутніх дизайнерів. *Актуальні проблеми формування естетичної культури майбутніх дизайнерів* : матеріали всеукр. наук.-практ. конф. (Кривий Ріг, 23–24 берез. 2017 р.). Кривий Ріг : ФОП Маринченко С. В. 2017. С 14–17.

**Яригіна Яна Радіківна,**

*студентка II курсу*

*спеціальності «Журналістика»,*

*ЗВО «Університет Короля Данила»*

**Науковий керівник:**

**Кухарук Христина Володимирівна,**

*завідувачка кафедри журналістики, реклами та зв'язків з громадськістю,*

*ЗВО «Університет Короля Данила»,*

*м. Івано-Франківськ, Україна*

#### РЕПОРТАЖ: ПРАВДИВО Й ЦІКАВО РОЗПОВІДАТИ ІСТОРІЇ ЛЮДЕЙ У ЧАСИ ВІЙНИ

Війна впливає на всі сфери життя суспільства. Конфлікти таких великих масштабів, як українсько-російське протистояння, потребують особливого висвітлення в медіа, а в сучасному світі також у соцмережах. Фіксувати та розповідати історії жертв і свідків жорстокого геноциду – завдання українських та міжнародних представників медійної сфери.

В Україні сформувалась низка якісних медіа, для яких основним фокусом уваги є історії людей, що постраждали від війни. Серед них – Reporters. Це головне репортажне медіа країни, для якого важливо відстежувати суспільно-політичні зміни та те, як вони впливають на долі окремих людей. Перші три роки Reporters. створювали репортажі на сторінках онлайн-журналу The Ukrainians. Згодом, підсиливши команду, вивели Reporters. в окреме профільне медіа, друкують журнал [1].

Щоби якомога більше людей чули голоси цієї війни, The Ukrainians та Reporters. супроводжують свою діяльність у соцмережах. Головним майданчиком є сторінка в Instagram. Тут та у всій роботі The Ukrainians та Reporters. дотримуються власних цінностей, а це: ініціативність та відповідальність. Саме такі риси визначають довіру до медіа, адже читачі не можуть бути впевненими: команда журналістів провела дослідження, виконала весь необхідний фактчекінг,





поспілкувалась із людьми й в результаті створила новий і важливий продукт.

Основний інструмент для створення цього нового продукту – інтерв'ю, адже щоби розповісти історії про людей потрібно спілкуватись із ними. Оскільки ці історії сьогодні переважно пов'язані із досвідом війни, журналістам важливо враховувати нюанси й особливості роботи з тими, хто пережив втрату, окупацію; їхня психіка знаходиться в особливо вразливому стані. Психолог Ігор Огданський дає кілька порад стосовно правильної комунікації у таких випадках:

- поважати право людини ухвалювати власні рішення;
- відкидати свої упередження;
- поважати приватність;
- бути чесним та надійним;
- вислуховувати людину, коли вона ділиться складними емоціями, та не намагатися перемикнути її на «позитив»;
- слова «все буде добре», «час лікує» можуть викликати роздратування та сприйматися як знецінення почуттів;
- не можна тиснути на людину, щоби вона розповіла вам історію [2].

Від дотримання цих пунктів, а також професійності журналіста залежатиме те, наскільки перевірена інформація потрапить до матеріалу і відповідно – до читачів, але з найменшою шкодою для героя репортажу.

До прикладу можна навести один із репортажів, що розміщений на сайті Reporters. Історія «Чорне місто», автор – Віталій Побережний. Він їде у Вугледар – прифронтове місто в Донецькій області, що постійно перебуває під обстрілами. Перше, на що варто звернути увагу з технічного аспекту – журналіст для правдивості матеріалу самостійно відправляється на місце подій, враховуючи усі ризики. Перевіряти усі факти та фіксувати справжній стан речей – головні критерії для якісного журналістського матеріалу. Наступний важливий аспект, власне, спілкування з людьми, що живуть у місті: «Більшість людей живе спільно у великих підвалах. Старшиною одного з таких просторів є 42-річна Марина»; «Я побачив, як старий чоловік різьбить із вугілля квітку троянди. Він разом із дружиною живе в підземеллі торгового центру. Чоловік не захотів говорити ім'я й просив не фотографувати виріб». Автор репортажу дотримується одного з правил – поважає приватність героя, не називає повного імені чи особистих даних, прислухається – усе за принципом «не нашкодити». Також разом із текстом розміщені фото – це важливий елемент будь-якого (журналістського) матеріалу зараз, у сучасному світі, адже у певних випадках, особливо тих, які стосуються воєнних дій, важко віднайти необхідне слово, яке б могло висвітлити дійсність, натомість у цьому допомагає камера, яка закарбовує світ навколо у візуальний спосіб. Користь фото, як одного із засобів фактчекінгу, помітна й у соцмережах: цю ж історію «Чорне місто» The Ukrainians розмістило на сторінці в Instagram і у дописі використало 8 фото, що найбільшим чином ілюструють репортаж Віталія Побережного, й відгук аудиторії (коментарі) знову свідчить про довіру до медіа [3].

Отже, репортаж – один із найбільш надійних способів фіксувати реальність, у тому числі й воєнні злочини. Щоб підвищити охоплення й довіру до такого виду інформації, варто транслювати історії на різних каналах комунікації, особливо – соцмережах, дотримуючись журналістських стандартів та цінностей.

#### СПИСОК ВИКОРИСТАНИХ ДЖЕРЕЛ:

1. *Reporters*. Про нас. URL: <https://reporters.media/pro-proekt/> (дата звернення: 28.03.2024).
2. Огданський І. Воркшоп: «Комунікація під час війни: як говорити з військовими, впо та один з одним». URL: [https://www.instagram.com/p/C3p4OSboEGF/?utm\\_source=ig\\_web\\_copy\\_link&igsh=MzRIODBiNWFIZA==](https://www.instagram.com/p/C3p4OSboEGF/?utm_source=ig_web_copy_link&igsh=MzRIODBiNWFIZA==) (дата звернення: 28.03.2024).
3. Побережний В. Чорне місто. *Reporters*. URL: <https://reporters.media/chorne-misto/> (дата звернення: 28.03.2024).



*Яструбчак Оксана Романівна,  
студентка II курсу  
спеціальності «Музичне мистецтво»,  
ЗВО «Університет Короля Данила»*

*Науковий керівник:  
Дем'янець Ігор Йосипович,  
доцент кафедри музичного мистецтва,  
кандидат мистецтвознавства,  
заслужений діяч мистецтв України, доцент,  
ЗВО «Університет Короля Данила»,  
м. Івано-Франківськ, Україна*

## КУЛЬТУРТРЕГЕРСЬКА ДІЯЛЬНІСТЬ АНДРІЯ ГНАТИШИНА В УКРАЇНСЬКІЙ МУЗИЧНІЙ КУЛЬТУРІ ХХ СТОЛІТТЯ

Наріжним стратегічним чинником духовного відродження України, з часу проголошення Незалежності, є системне дослідження національно-культурних надбань, в тому числі мистецької діяльності представників діаспори, чий плідний, високохудожній доробок впродовж ХХ ст. перебував під ідеологічною заборонаю.

Українська діаспора є важливим сегментом популяризації української культури у широкому міжнародному просторі, ефективного використання інтелектуального та духовного потенціалу нації, а також підвищення позитивного міжнародного іміджу України. Політична ситуація останніх десятиліть призвела до актуалізації культурних надбань українців, які довгий час перебували поза межами своєї історичної Батьківщини.

На хвилі національно-духовного піднесення з'явилася низка наукових і науково-публіцистичних праць Г. Карась [5], В. Дутчак [4], М. Загайкевич, Л. Кияновської [6], О. Козаренка [7], С. Павлишин, Ю. Ясіновського [9] та інших авторів, що відкрили широкому загалу мистецьку діяльність видатних персоналій.

Серед них видатний український композитор, диригент, педагог, музикознавець, культурно-громадський діяч – **Андрій Гнатишин** (1906–1995), життєтворчість якого є живим втіленням образу мистецтва, народженого національною ідеєю. Композиторська, виконавська та культуртрегерська діяльність А. Гнатишина відіграла роль потужного каталізатора пришвидшеної розбудови жанрово-стильової системи хорової музики та виконавства в українському зарубіжжі.

Регентська, диригентська, композиторська й суспільно-громадська діяльність А. Гнатишина – поряд з доробком композиторів і диригентів О. Кошиця, М. Антоновича, П. Щуровської-Россіневич та багатьох інших (звернення до церковно-музичних жанрів достатньо характерне для українських митців у діаспорі), музикологів П. Маценка, Ф. Шешка, З. Лиська, М. Антоновича, В. Завітневича, І. Соневицького та інших – відіграла винятково важливу роль у збереженні національних духовно-мистецьких пріоритетів в українському еміграційному середовищі.

Постать видатного музиканта вписується в історію вітчизняної та світової музичної культури ХХ століття з акцентом на універсалізмі його мистецьких амплуа як хорового диригента, композитора та педагога з домінуванням провідної – диригентської [1].

Вказується, що серед його наставників, окрім С. Людкевича, Г. Левицької, Н. Нижанківського [3], фігурує постать музиколога і композитора Б. Кудрика [8] – випускника Львівського та Віденського університетів, під проводом якого А. Гнатишин опановував закони гармонії і контрапункту. Відзначається доленосна роль першого диригентського успіху А. Гнатишина у Ремісничій палаті Львова на урочистій академії на честь митрополита Андрея Шептицького, який нагородив юного музиканта стипендією для навчання у Новій Віденській консерваторії. Його практична діяльність пов'язана з аматорськими та церковними



хорами, що зумовило і виробило у композитора віртуозне уміння влучно користуватися доступними в опануванні прийомами для створення художнього результату, вибір виразових засобів, особливості викладу, зручність голосоведення, жанрові орієнтири.

Протягом 1943 року А. Гнатишин при підтримці членів Українського Національного Об'єднання і Українського академічного товариства «Січ» у Відні ставить оперу «Запорожець за Дунаєм» С. Гулака-Артемівського. Будучи членом Спілки композиторів та музичних видавців Австрії, декілька разів на рік музикант організовує авторські вечори. З 1951 по 1955 рр. митець керує хором у сербській церкві св. Сави і Російській Православній Церкві св. Миколая. А. Гнатишин ставив перед виконавцями визначні просвітницькі завдання, які полягали в ознайомленні слухачів з українською народною й професійною музикою, проведенні Служб Божих по різних церквах. Активна концертна діяльність хорового колективу спричинилася до необхідності зафіксувати «живе» виконання української класики, народних пісень і авторських композицій.

Подвижницька праця, організаторські здібності, одержимість виконавців і талант диригента були відзначені президентом Австрії. Знаменним для хорового колективу став сторічний ювілей канонізації архієпископа Полоцького, якого папа Пій IX проголосив святим Вселенської церкви. Творчий колектив під керівництвом А. Гнатишина активно виявив себе у святкуванні 100-річного ювілею Українського товариства «Січ», яке відбулося 7 грудня 1968 року у великому залі Віденської консерваторії.

З метою популяризації українських пісень український хор записав на радіо «Коляди слов'янських народів» (українські, польські, словацькі, чеські, болгарські, сербські та хорватські) в обробці А. Гнатишина. Особливим успіхом відзначилися святкові концерти хору в рамках Віденського фестивалю (1979 та 1983 рр.), присвячені Т. Шевченкові та 300-річчю звільнення Відня від турецької облоги. Знаковою подією стала подорож українського хору у Рим і виконання перед Папою Іваном Павлом II на площі св. Петра пісні «Рече та стогне Дніпр широкий». Твори композитора виконувалися колективами Голландії, Великобританії, Австрії, Італії, США.

В останні роки життя А. Гнатишин виступав з авторськими концертами як диригент у Клівленді, Детройті, Чикаго, Філадельфії, Нью-Йорку, Едмонтоні, Торонто, а також у себе на Батьківщині – Львові, Києві.

Констатується, що А. Гнатишин з початку 30-х років ХХ ст. впродовж семи десятиліть, будучи одним з найвизначніших музично-громадських діячів української західної діаспори, виступав як:

- організатор і диригент фестивалів українських мистецьких сил зарубіжжя, урочистостей з нагоди святкування визначних історичних дат українського народу, ювілейних імпрез;
- ревний охоронець української духовної хорової спадщини, традицій української греко-католицької церкви;
- інтерпретатор, першовідкривач та пропагандист багатьох хорових творів українських композиторів не лише в українському, але й іншосередовищах;
- фольклорист, який багато уваги приділяв обробці української народної пісні, зберігав і пропагував стрілецьку та повстанську пісні;
- організатор циклу передач на радіо, телебаченні, записів хорових творів на платівках, дисках, що стали “золотим фондом” української вокально-хорової спадщини;
- митець-педагог-патріот, що піклувався про естетичне та патріотичне виховання української молоді.

Завдяки його наполегливому самовідданому служінню українському хоровому мистецтву хор церкви святої Варвари у Відні став центром української культури не лише Австрії, але й усього українського зарубіжжя.

Спираючись на здобутки своїх попередників, уважно відстежуючи нові тенденції у галузі богослужбової творчості, А. Гнатишин підніс хорову культуру українських богослужінь у діаспорі, відновив її національну тотожність й увиразнив з-поміж національно-мистецьких



традицій інших християнських країн.

#### СПИСОК ВИКОРИСТАНИХ ДЖЕРЕЛ:

1. Бурбан М. Українські хори і диригенти : монографія. Дрогобич : Посвіт, 2006. 640 с.
2. Гнатишин А. Хор церкви св. Варвари у Відні. Альманах Українсько-католицького Братства ім. св. Вм. Варвари у Відні на рік 1971 / 72.
3. Дем'янець І. Культурно-мистецький контекст та історичні умови літургічної творчості А. Гнатишина. *Наукові записки. Серія: мистецтвознавство*. Тернопіль-Київ, 2008. № 1 (19). С. 39–45.
4. Дутчак В. Співак-бандурист Володимир Луців. *Вісник Прикарпатського університету ім. В. Стефаніка. Серія «Мистецтвознавство»*. Івано-Франківськ : Плай, 2002. Вип. IV. С. 37–46.
5. Карась Г. Основні етапи розвитку української музичної культури західної діаспори. *Вісник Прикарпатського університету. Мистецтвознавство*. 2004. Вип. VI. С. 3–12.
6. Кияновська Л. Віденська музична україніка і творчість Андрія Гнатишина. *Український світ: спецвипуск: Українські етнічні землі та діаспора. Люди. Культура. Історія*. 1999. Т. 17. С. 14–15.
7. Козаренко О. Сакральна творчість українських композиторів ХХ століття в контексті національних музично-семіотичних процесів. *Українське музикознавство : наук.-метод. зб. / упоряд І. А. Котляревського*. Вип. 30. Київ : НМАУ ім. П. І. Чайковського, 2001. С. 138–150.
8. Толошняк Н. Жанрово-стилістичні особливості хорової спадщини Бориса Кудрика. *Вісник Прикарпатського університету. Мистецтвознавство*. Івано-Франківськ, 2003. Вип. V. С. 74–84.
9. Ясиновський Ю. Церковна музика в історії українського музичного мистецтва. *Релігія в Україні : дослідження і матеріали*. Вип. 1. Київ ; Львів; 1994. С. 122–127.





*Яцюк Аліна Олександрівна,  
студентка III курсу денної форми навчання,  
група КЮс-2021-2,  
Фаховий коледж ЗВО «Університет Короля Данила»*

*Науковий керівник:  
Луцький Роман Петрович,  
директор Науково-дослідного інституту  
імені Академіка Івана Луцького,  
доктор юридичних наук, професор,  
ЗВО «Університет Короля Данила»,  
м. Івано-Франківськ, Україна*

## **СУЧАСНІ ПІДХОДИ КЛАСИФІКАЦІЇ СУБ'ЄКТІВ У СПРАВАХ ПРО АДМІНІСТРАТИВНІ ПРАВОПОРУШЕННЯ, ПОВ'ЯЗАНИХ З КОРУПЦІЄЮ ТА ОСОБЛИВОСТІ ПОЧАТКУ ДОСУДОВОГО РОЗСЛІДУВАННЯ В УМОВАХ ВОЄННОГО СТАНУ**

Питання притягнення особи до адміністративної відповідальності постійно знаходиться у центрі уваги науковців, практиків і громадян. Так, особа в переважній більшості випадків буде висловлювати думку про те, що вона не вчиняла жодних проступків. У відповідь уповноважені органи влади реалізовуватимуть свої повноваження, спрямовані на протидію вчиненню дій чи бездіяльності, які передбачені адміністративним законодавством як адміністративні правопорушення, та захищатимуть громадський порядок, життя та здоров'я осіб, їх власність тощо.

Чітка регламентація етапів адміністративного провадження є запорукою для ефективного здійснення провадження щодо до адміністративної відповідальності за вчинення адміністративних правопорушень, пов'язаних з корупцією. Поняття та елементи адміністративно-правового статусу суб'єктів провадження у справах про адміністративні правопорушення, пов'язані з корупцією, суперечливі та проблемні. Дискусійність цієї проблематики зумовлена перш за все відсутністю одностайності щодо використання понять «учасник провадження» та «суб'єкт провадження», по-друге – недостатньо детальною регламентацією з боку законодавця повноважень окремих суб'єктів провадження у справах про адміністративні правопорушення, пов'язані з корупцією [1].

Щодо критеріїв поділу учасників провадження у справах про адміністративні правопорушення, пов'язаних з корупцією, то ними можуть бути наявність чи відсутність владних повноважень, що дозволяє виділити три групи учасників. До першої групи належать «лідуючі суб'єкти», які виконують свої функції в реалізації чужого інтересу. Їх мета – прийняття законного й обґрунтованого рішення по справі, яка розглядається [2, с. 155].

Інша група – це так звані зацікавлені суб'єкти – особа, яка притягається до відповідальності (потерпілий та їх законні представники. На відміну від першої групи, вони не користуються владними повноваженнями. Наступна група – незацікавлені суб'єкти, під якими варто розуміти осіб та органи, які здійснюють сприяючу функцію у провадженні (адвокати, свідки, експерти, спеціалісти, перекладачі, поняті тощо) [3, с. 158].

Зі змісту Кодексу України про адміністративні правопорушення (далі – КУпАП) деякі категорії таких учасників не володіють достатнім обсягом прав. Це зумовлюється наявністю застарілого законодавства, оскільки КУпАП прийнято більше ніж тридцять років тому і він не враховує сучасних підходів щодо розгляду такої специфічної категорії справ. Тому варто внести зміни до

Глави 21 даного Кодексу або ж прийняти давно обговорюваний Адміністративно-процедурний кодекс. Підводячи підсумки, можемо сказати, що суб'єкти які беруть участь у справах про адміністративні правопорушення, які пов'язані з корупцією, потребують внесення



істотних змін до чинного законодавства про адміністративну відповідальність.

Можливість регулювати суспільні відносини відповідно до потреб часу та ситуації вважається одним із важливих критеріїв, що висувається до законодавства. Як у свій час зазначав Тита Лівія: «Закони, створені під час миру, скасовує війна; закони, створені під час війни, скасовує мир».

Зазначимо, що в умовах мирного часу нормативні приписи, передбачені законом, не можуть діяти в тому ж форматі під час війни [4, с. 546].

У зв'язку з уведенням в Україні воєнного стану чинне законодавство зазнало багатьох змін, серед яких і зміни до Кримінального процесуального кодексу України (далі – КПК України), які регулюються Законом України № 2201-IX від 14.04.2022 року «Про внесення змін до Кримінального процесуального кодексу України щодо удосконалення порядку здійснення кримінального провадження в умовах воєнного стану». Зазначеним законодавчим актом запроваджено стабілізуючі заходи спрямовані на розв'язання проблем початку досудового розслідування.

Так, у змісті п. 1 ч. 1 ст. 615 КПК України з'явилось положення про те, що під час воєнного стану, у разі відсутності технічної можливості доступу до Єдиного реєстру досудових розслідувань, рішення про початок досудового розслідування приймає слідчий, прокурор, про що вноситься відповідна постанова; відомості, що підлягають внесенню до Єдиного реєстру досудових розслідувань, вносяться до нього за першої можливості [5, с. 340].

Процесуальні дії під час кримінального провадження фіксуються у відповідних процесуальних документах, а також за допомогою технічних засобів фіксування кримінального провадження, крім випадків, якщо фіксування за допомогою технічних засобів неможливе з технічних причин [6].

Отже, не визначається особливий, відмінний від загального, порядок початку досудового розслідування під час дії воєнного стану та за відсутності технічного доступу до ЄРДР, а тільки його частина щодо форми процесуального рішення. Тому вимоги ст. 214 КПК України, крім технічної дії - внесення відомостей до ЄРДР та надання витягу з ЄРДР, підлягають виконанню під час застосування цієї норми. Такі зміни правового регулювання фіксування рішення про початок досудового розслідування в умовах воєнного стану є позитивними, оскільки під час воєнних дій ЄРДР може мати перебої у роботі або взагалі не функціонувати. За цих умов фіксувати рішення про початок досудового розслідування паперовим документом – постановою в цілому виглядає прогнозованим і закономірним [7, с. 361].

Отже, особливості правового регулювання початку досудового розслідування в умовах воєнного стану діють одночасно зі звичайним порядком початку досудового розслідування і не скасовують обов'язковість його додержання, зокрема, якщо виконання повноважень зазначеними суб'єктами об'єктивно можливе під час воєнного стану.

#### СПИСОК ВИКОРИСТАНИХ ДЖЕРЕЛ:

1. Дрофич Ю. В. Особливості адміністративно-правового статусу суб'єктів провадження у справах про адміністративні правопорушення, пов'язані з корупцією. *Проблеми сучасних трансформацій. Серія : право, публічне управління та адміністрування*. 2022. № 5. URL: <https://doi.org/10.54929/2786-5746-2022-5-01-03>.
2. Основи адміністративного судочинства в Україні : навч. посіб. для юрид. ф-тів та юрид. клінік ; за заг. ред. Н. В. Александрової, Р. О. Куйбіди. Київ, 2006. 256 с.
3. Ковалів М. В. Суб'єкти провадження у справах про адміністративні правопорушення. *Науковий вісник Львівського державного університету внутрішніх справ*. 2012. Т. 1. С. 153–162.
4. Гущин О. О., Власенко Д. Р., Тищенко О. І. Особливий режим кримінального провадження в умовах воєнного стану: законодавчі новації. *Юридичний науковий електронний журнал*. 2022. № 5. С. 546–548.
5. Лоскутов Т. О. Правове регулювання фіксування кримінального провадження в умовах во-



- енного стану. *Аналітично-порівняльне законодавство*. 2022. № 1. С. 340–345.
6. Про внесення змін до Кримінального процесуального кодексу України щодо удосконалення порядку здійснення кримінального провадження в умовах воєнного стану : Закон України № 2201-IX станом на 14.04.2022 р. URL: <https://zakon.rada.gov.ua/laws/show/2201-20#Text>
7. Ромейко А. Особливий режим досудового розслідування в умовах воєнного стану. *Сучасні тенденції розвитку криміналістики та кримінального процесу в умовах воєнного стану : Міжнар. наук.-практ. конф.* (м. Харків, 25 листоп. 2022 р.). Харків, 2022. С. 360.

**Lazarenko Volodymyr,**  
*1<sup>st</sup> year student,*  
*Birmingham Law School,*  
*University of Birmingham,*  
*Birmingham, UK;*  
*2<sup>nd</sup> year student*  
*Department of Law,*  
*King Danylo University,*  
*Ivano-Frankivsk, Ukraine*  
**Supervisor Iryna Prypkhan,**  
*Head of Department of Law and Public Administration,*  
*King Danylo University,*  
*Ivano-Frankivsk, Ukraine*

## THE ROLE OF THE UNITED NATIONS IN THE CONTEMPORARY WORLD

The United Nations (UN) stands as a pillar of global governance, striving to promote peace, justice, and cooperation among nations in the modern world. Established in 1945, in the aftermath of World War II, the UN emerged as a response to the devastating consequences of global conflicts and a collective commitment to prevent their recurrence. Over the years, the organization has evolved, adapting to the changing dynamics of international relations and expanding its role to address a wide range of global challenges. Today, as the world faces complex issues such as climate change, armed conflicts, humanitarian crises, and socio-economic inequality, the role of the UN remains indispensable in fostering multilateralism, protecting human rights, and fostering sustainable development on a global scale. This study explores the multifaceted role of the UN in the modern world, examining its functions, successes, challenges, and the ongoing efforts to make it more effective in pursuing its noble objectives.

The United Nations (UN) has several primary functions and responsibilities in the modern world, which reflect its overarching mandate to maintain international peace and security, promote cooperation among nations, and address global challenges. The key functions and responsibilities of the UN can be summarised as follows:

- Maintain International Peace and Security;
- Protect Human Rights;
- Deliver Humanitarian Aid;
- Support Sustainable Development and Climate Action;
- Uphold International Law.

These functions collaborate in addressing the intricate and interconnected challenges of the contemporary world and advancing a global order that is more peaceful, fair, and sustainable (The



United Nations, n.d.). The United Nations, an inclusive organization consisting of all independent states, was established to represent the entire global community and tackle a broad range of issues that affect them. Its establishment in 1945 aimed to strike a balance between upholding established practices and embracing necessary change. Drawing lessons from the failures of its predecessor, the League of Nations, which proved ineffective in preventing war, the UN treaty was formulated with the intention of rectifying the shortcomings of the League's Covenant. The result can be likened to designing a new model of a car with different aesthetics while retaining the same engine. The United Nations defines itself as a global entity committed to promoting justice, security, economic development, and social equality for all nations on an international scale (Nagiyeva, 2022).

According to Tuvdendarjaa (2022), the United Nations lacks a permanent military or police force within its organization. Instead, it carries out peacekeeping operations (PSOs) on a tactical level in order to support its member states. The deployment of PSOs is determined, monitored, and executed by the UN Security Council. Military and police forces participating in these operations adhere to specific tasks and rules of engagement as outlined by the mandates. Throughout PSOs, military forces are responsible for safeguarding civilians, providing humanitarian assistance, ensuring the safety of UN personnel and equipment, and maintaining security in designated operational areas. The Rules of Engagement (ROE) serve as legal instruments that establish the conditions and limitations for the use of weapons by the contingent commander representing the Troop Contributing Countries. PSOs are carried out by various entities including military personnel, police forces, civilian police, and civilian personnel, all operating within the framework of their designated mandates in the operational area. The primary objectives of PSOs encompass ensuring safety and security, fostering political and civil-military relationships, and promoting human rights, freedom, and humanitarian assistance. In the context of PSOs, humanitarian aid is typically provided by humanitarian organizations, while military forces focus on security provision and information sharing as required, (Ibid). When examining the historical evolution of PSOs, their initial purpose was to manage armed conflicts and mitigate regional disputes. However, since the 1980s, PSOs have also been employed to address civil wars and local armed conflicts. Furthermore, starting from the 1990s, peacekeeping forces have been tasked with monitoring the compliance of opposing parties with peace initiatives in accordance with the United Nations Charter and the Law of Armed Conflict. Consequently, PSOs have broadened their scope and transformed into endeavors encompassing peacebuilding and humanitarian assistance. This shift is directly linked to the changing nature of threats to peace and security, involving national and non-national actors at both international and regional levels, (Ibid).

However, despite the unforeseen resilience demonstrated by the United Nations (UN) system in 2022, it has also exhibited substantial and worsening vulnerabilities. While diplomats in New York have primarily concentrated on the situation in Ukraine, UN peacekeepers stationed in Mali and the Democratic Republic of Congo have grappled with escalating violence and deteriorating political circumstances. UN humanitarian agencies face immense challenges as they endeavor to address emergencies like the economic collapse in Afghanistan while simultaneously managing longstanding issues such as providing assistance to civilians in northwestern Syria, an area not under government control. The global economic downturn and potential reductions in Western aid allocations due to the Ukraine conflict are likely to have future repercussions on UN budgets, potentially leading to severe recessions in poorer nations. Looking ahead, diplomats and UN officials are acutely aware that various threats, ranging from climate change to the erosion of the global non-proliferation regime, will further contribute to international instability. Despite Russia's attack on Ukraine causing disruption within the UN, the consequences have been less severe than originally anticipated in February and March. The Security Council commenced discussions on signs of an invasion in late January. In the weeks leading up to and following the outbreak of full-scale hostilities on February 24, many Council members were concerned that the war would not only generate significant friction on its own, which it did, but also hinder Russian-Western diplomacy on other issues within UN forums. However, the impact has been mixed. Major powers have managed to sustain a certain level of cooperation on non-Ukraine matters within the Security Council. The Secretary-General has been able to establish a role





as a humanitarian actor in the conflict. As for the General Assembly, initially expected to play a central role in discussions about Ukraine in the absence of Council action, it has diplomatically receded as the war has persisted, with many Assembly members seeking to avoid controversy. In essence, while the escalation of the Ukraine conflict has disrupted the work on peace and security issues at the UN, it has not fundamentally transformed it. Since late February, Security Council diplomacy has followed two parallel tracks. One track revolves around Ukraine, with Russia effectively preventing the Council from taking concrete action on the war. Nevertheless, Ukraine and its allies have utilized the Council as a platform for frequent debates, often on a weekly basis, aimed at publicly criticizing Russia. In response, Russia has organized Council meetings on issues, such as allegations of the United States operating biological weapon laboratories in Ukraine, that align with its propaganda efforts (Landay et al., 2022).

The second diplomatic trajectory pertains to all other matters addressed by the Security Council. Council members have emphasized the importance of “compartmentalizing” disputes among major powers, particularly after Russia’s annexation of Crimea in 2014 (Einsiedel et al., 2015). This approach has remained steadfast in 2022 thus far. Despite reports of a highly tense atmosphere within the Council, the body has passed nearly 30 resolutions on issues unrelated to Ukraine since February 24, which is almost the same number as during the corresponding period in 2021. Russia has exercised its veto power on two non-Ukraine issues, blocking U.S. proposals for additional sanctions on North Korea in collaboration with China in May and rejecting Western proposals to extend the Council’s mandate for UN humanitarian aid to northwestern Syria, which is not under government control, in July (Nichols, 2022). After the Secretary-General’s visits to Moscow and Kyiv in April, he embarked on a delayed trip to the Sahel region to draw attention to the worsening security situation in that area. Although the Security Council has not come to a standstill since February 24, diplomats acknowledge that they have not given sufficient attention to other pressing matters. Therefore, in anticipation of the upcoming year, it is crucial for UN officials and diplomats in New York to carefully consider what the organization can achieve across the full range of crises on its agenda. The following list presents a non-exhaustive outline of the risks and opportunities that lie ahead in terms of managing regional crises, enhancing the UN’s tools, and addressing thematic issues that are or should be on the Security Council’s agenda. While it serves as an indicative overview, it does not encompass cases such as Ethiopia and Sudan, which have also generated contention at the UN in the past year. It also serves as a reminder that despite the considerable attention devoted to Russia’s war in Ukraine throughout 2022, the organization faces numerous other complex challenges involving ongoing conflicts and emerging threats. Recent months have demonstrated that the UN has the capacity to engage in meaningful crisis management worldwide, even as the conflict in Ukraine persists. This list serves as an encouragement to do even more.

Nevertheless, there is a possibility that the General Assembly will play a more significant role in discussing Ukraine in the near future. European diplomats express optimism that the General Assembly will propose the creation of a register of damages to document the destruction caused by Russian forces. Ukrainian officials desire the passage of additional resolutions by the Assembly that condemn Russia’s human rights abuses and other aspects of the war. However, UN members are skeptical that these resolutions would garner the same overwhelming majority support witnessed in March. Nevertheless, if Moscow were to attempt annexation of currently controlled territories, Kyiv would undoubtedly call for further meetings and resolutions, as it could reasonably expect strong support for its claim to sovereignty (Ten Challenges for the UN in 2022-2023, 2022).

Undoubtedly, it is imperative to minimize criticism directed towards the United Nations (UN) and redirect attention towards endeavors aimed at fostering political will and consensus. The UN’s capacity to initiate meaningful action relies on the engagement and commitment of its member states towards its agenda. Strengthening the UN’s intelligence capabilities can be one approach to cultivating greater political will among member nations. According to Thomas G. Weiss (2009: 219-220), the UN should not only function as a global hub for promoting cooperation among countries but also as a platform for exchanging innovative ideas. Adopting this perspective would establish a positive



basis for fostering better relations between nations. If the UN collaborates with government policy units, think tanks, research centers, and academia, it can encourage member states to leverage their own analytical resources in developing a network of exceptional thinking within the UN. This collaborative effort can serve as an initial step in generating political will, as the consent to take action relies on the involvement and support of member nations in the UN's political and developmental endeavors. While the generation of political will remains a critical issue of our time, necessitating a separate debate to identify the most crucial measures, as long as the United Nations continues to make progress and fulfill its role in the realm of development, despite its somewhat limited capacity for effective action, there is hope that member states will demonstrate their political will to strengthen the UN's role as an actor and effectively address its organizational challenges (Srinivas & Nazeef, 2020).

In conclusion, the United Nations (UN) plays a crucial role in addressing the challenges of the modern world and promoting global cooperation. Its primary functions and responsibilities encompass maintaining international peace and security, protecting human rights, delivering humanitarian aid, supporting sustainable development and climate action, and upholding international law. Despite some limitations and vulnerabilities, the UN continues to work towards a more peaceful, just, and sustainable global order. Collaboration with government policy units, think tanks, research centers, and academia can promote exceptional thinking and encourage member states to utilize their own resources for the UN's work. While generating political will remains a significant challenge, the UN's progress in the realm of development provides hope that member states will demonstrate their commitment to strengthening the organization's role. Addressing the organizational challenges of the UN requires ongoing discussions and measures to enhance its effectiveness and ensure its continued contribution to global peace, security, and sustainable development.

#### REFERENCES:

1. Jonathan Landay, Humeyra Pamuk and Simon Lewis, (2022) "UN says no evidence to back Russian claim of Ukraine biological weapons program", Reuters, 11 March 2022.
2. Michelle Nichols, (2022) "China, Russia veto U.S. push for more UN sanctions on North Korea", Reuters, 26 May 2022.
3. Nagiyeva, L. (2022). "THE ROLE OF THE UNITED NATIONS IN ENSURING MODERN GLOBAL SECURITY" Socrates Journal of Interdisciplinary Social Studies, 2022, Year 8, Volume 21
4. Sebastian von Einsiedel, David Malone and Bruno Stagno Ugarte, (2015) *The Security Council in an Age of Great Power Rivalry* (New York, 2015), p. 9.
5. Srinivas, J., & Nazeef, M. (2020). *Critical Understating of the Role of the UN in Contemporary International Relations*. Diplomatist. <https://diplomatist.com/2020/08/01/critical-understating-of-the-role-of-the-un-in-contemporary-international-relations/>
6. *Ten Challenges for the UN in 2022-2023*. (2022). Crisis Group. <https://www.crisisgroup.org/b8-united-states/ten-challenges-un-2022-2023>
7. The United Nations. (n.d.). *Our Work*
8. Retrieved from <https://www.un.org/en/our-work>
9. Tuvdendarjaa, M. (2022). *Challenges of the United Nations Peacekeeping Operations* - Daniel K. Inouye Asia-Pacific Center for Security Studies. Daniel K. Inouye Asia-Pacific Center for Security Studies. [https://dkiapcss.edu/nexus\\_articles/challenges-of-the-united-nations-peacekeeping-operations/](https://dkiapcss.edu/nexus_articles/challenges-of-the-united-nations-peacekeeping-operations/)
10. Weiss, T. G. (2009). *What's Wrong With the United Nations and How to Fix it* Cambridge: Polity Press.



*Mykhailiuk Anastasia,  
2<sup>nd</sup> year student of the faculty  
social and applied sciences  
Specialty Architecture and  
town planning  
Scientific adviser:  
prof. Karpash Maksym,  
King Danylo University,  
Ivano-Frankivsk, Ukraine*

## CONCEPT OF TIKKU MICRO-APARTMENT AS AN ALTERNATIVE RESIDENTIAL ARCHITECTURE IN UKRAINE

At a time when there is a constant threat of destruction of public and residential infrastructure in Ukraine, it is extremely important to spread modular construction, which would provide an opportunity to create a healthy cell for the life of a Ukrainian.

**The goal of this** study is to use modular houses, in particular, the TIKKU Micro-Apartment, designed by Finnish architect Marco Casagrande, as a replacement for residential buildings in de-occupied locations and towns near military actions and their functionality on the example of existing projects.

There are the following **tasks**:

- analysis of the prevalence of modular construction in the foreign market;
- consideration of materials used, their quality, environmental friendliness;
- the study of the complexity of the construction of such structures and their durability.

The idea of modular construction with the possibility of combining ready-made parts and their replacement, depending on the needs of residents, was the main for the architectural flow in Japan. The basis for such decisions is the frequent destruction of buildings in the region due to strong earthquakes and tsunamis. Exploring foreign projects, we trace that the most common modular construction is in the field of temporary housing for military, students, seasonal workers; modular schools and hospitals are established in countries with poor economic conditions. Also, the recreational direction is becoming extremely common, which uses the transportation modules rented and installed in different vacation spots.

The reason for the spread of such construction are such factors as: quick construction, low cost compared to housing in densely populated regions, the possibility of layout modules to create structures of different number of storeys and functional fullness.

The speed and ease of construction is explained by the fact that 2D parts or 3D modules are brought to the construction site completely ready to install and connect to communications, which can last only a few hours. At the same time, such modular structures can be either stationary (for example, fixation with metal bay or installation directly on the surface, ensuring the stability of the structure with a sand ballast as in the Marco Casagrande`s project TIKKU Micro-Apartment [1]), and those that can move by connecting to the car (TINY HOUSE MOBILE models serve as an example [2]). This approach to construction at the same time reduces construction waste and prevents workers from being injured, as it minimize the time of work at the construction site and does not require the use of complex and dangerous devices or equipment. Among the shortcomings in this aspect are the problems of delivery of bulk large-sized parts and their possible damage and deformation during transportation.

The cost of modular construction is reduced due to the lack of the need for highly skilled workers and reducing the number of materials needed to create small buildings. The design takes into account only the most necessary aspects for a comfortable life, which, according to the experience of the TIKKU Micro-apartment, can fit even on 12.5, which corresponds to one parking place and makes it possible to install such a house anywhere.



Depending on the client's money supply and the number of people living in such a house, it is possible to choose the number of modules, their functional fullness inside, such as in the Living Unit project. [3] It is important that developers offer a wide range of modules (office space, "hotel rooms", full-fledged houses for permanent residence) and their design, which is most often intertwined with the architectural preferences of the region, makes it possible to retire and separate from public space.

It is impossible to talk about the low cost of materials, because the most common in such construction is the use of metal and wooden structures, which must be designed taking into account all construction norms in order to create safe living conditions. The protective function is performed by plywood sheets or steel panels, which are subjected to different processing depending on the location of the building.

However, it is the use of these materials that allows us to consider environmental friendliness and durability of such construction, because the metal has established itself as a strong and reliable product, and wood is quite often used in Japan, because of its resistance to earthquakes and the ability to create a healthy microclimate inside the building. Prof. Casagrande's project uses the latest CLT modules from cross-laminated wood, providing high strength, not exposed to external natural factors and is more environmentally friendly than other modern materials.

For Ukraine, modular construction can be an excellent alternative to housing for forcibly resettled people from places of military action. The lack of long-term work on open areas provides safer conditions for builders; and the possibility of cheap rental of functional housing is very important for a modern Ukrainian – a student or a full-fledged family. Of course, modular construction projects are not protective constructions and cannot guarantee the safety of residents, but allow you to create a comfortable environment. However, it is necessary to take into account the temperature zonation in Ukraine and fulfil all the requirements of the State Building Standards for thermal insulation, which potentially might increase the cost of construction.

In order to introduce such projects to the Ukrainian market, it is important to create modules of different functionality with the possibility of re-assembling their parts in case of damage to others. The establishment of whole modular towns is an interesting possibility for organizing a convenient public life throughout Ukraine with consideration of low-cost, speed of construction process and environmental sustainability limitations.

#### REFERENCES:

1. TIKKU Micro-apartment / Marco Casagrande. ArchDaily. URL: <https://www.archdaily.com/881462/tikku-micro-apartment-marco-casagrande> (дата звернення: 28.03.2024).
2. TINY HOSE MOBILE. URL: <https://tinyhousemobile.eu/> (дата звернення: 28.03.2024).
3. Living Unit / OFIS Architects. ArchDaily. URL: <https://www.archdaily.com/874241/living-unit-ofis-architects> (дата звернення: 28.03.2024).





**Tsibii Sofia,**

*2<sup>nd</sup> year student,*

*Department of International Philology*

*and Business Communications,*

*King Danylo University,*

*Ivano-Frankivsk, Ukraine;*

*1<sup>st</sup> year student,*

*Department of Life Sciences,*

*University of Dundee,*

*Dundee, UK*

**Supervisor:**

**Boychuk Vasyly,**

*Head of Department of International Philology*

*and Business Communications,*

*King Danylo University,*

*Ivano-Frankivsk, Ukraine*

## WHY DOES AN EATING DISORDER OCCUR, HOW CAN IT BE TREATED, AND WHAT MIGHT BE THE CONSEQUENCES?

Complex psychological issues, including eating disorders, can have a serious and even life-threatening impact on a person. Abnormal eating patterns, such as purging, binge eating, restriction, and other methods of weight management, are a defining feature of these illnesses. Importantly, eating disorders affect people from all walks of life and do not make distinctions based on age, gender, ethnicity, or financial position. Eating disorders are hurting a lot of people and are getting more commonplace every day. But it's critical to comprehend the many varieties of these ailments, how to battle them, and any potential repercussions they may have. To aid people in their recovery, it is crucial to encourage early intervention and offer open-access, all-inclusive therapy alternatives. People may work to improve eating disorder prevention, treatment, and support by comprehending the underlying causes, applying evidence-based therapies, and addressing any potential consequences. This essay will examine the root causes of eating disorders, look at promising therapeutic modalities, and discuss the possible repercussions of untreated eating disorders.

### Causes of Eating Disorders:

The interplay of genetic, environmental, and psychosocial factors gives rise to eating disorders, which are complex illnesses. Although the precise causation of eating disorders is unknown, research suggests that biological variables such as neurotransmitter imbalances or hormone abnormalities may be involved (Gaudio & Quattrocchi, 2012). Eating disorders may also be influenced by psychological issues like sadness, anxiety, and low self-esteem as well as environmental issues including cultural and social demands to be thin (Smink et al., 2012).

Research have also shown that nutritional problems often occur in families due to a potential genetic component. It has been discovered that a number of genes, including those that control hunger, metabolism, and the neurotransmitters dopamine and serotonin, may contribute to the emergence of eating disorders (Bulik et al., 2000). It's crucial to remember, though, that environmental and psychological factors are just as important in the development of eating disorders as genetic factors are.

Body dissatisfaction, dieting, disordered eating patterns, and eating disorders among both males and females have been linked to sociocultural factors such as mothers' and fathers' own body dissatisfaction and dieting behaviours, parental weight-related teasing, negative comments about body shape, pressure to lose weight, and encouragement to diet. Peer impacts on the emergence of eating disorders may be categorised according to a number of variables. One key element linked to the emergence of disordered eating behaviours, particularly in teenagers, is peer pressure to fit in with societal expectations. Couples who are romantically involved might significantly contribute to the emergence



of eating disorders by making disparaging remarks about looks and pushing for weight loss. Athletes frequently suffer from eating disorders since there is so much emphasis on maintaining a fit body and being the “best” athlete.

Participation in several competitive sports that emphasise leanness, such as gymnastics, increases the chance of developing an eating problem. Leaner athletes are more prone to indulge in disordered eating because they think it will improve their performance. The media’s portrayal of the slender ideal also has a significant impact in the formation of eating habits. Studies have shown a consistent set of risk variables, however the general public’s perspectives and those of people who suffer from eating disorders differ slightly. Nevertheless, a lot of individuals without eating disorders could be indifferent to others who are struggling with them, think that having an eating disorder wouldn’t be stressful, and claim that eating disorders are simple to treat.

#### Treatment of Eating Disorders:

Given the complexity of these conditions, treating eating disorders calls for a multidisciplinary strategy. Eating disorders can also be treated on a day care or outpatient basis. These options can be used as either a step-down once you have completed a more comprehensive residential treatment, or as an entry-point to treatment, depending on your unique condition, needs and requirements. For someone who is battling an eating disorder but doesn’t require constant supervision and can go about their daily activities, outpatient care is ideal. People will go to a set number of sessions each week where, in accordance with your needs, you can receive professional care that aids in your rehabilitation. Addressing the disorder’s physical and psychological symptoms, reestablishing a positive relationship with food, and enhancing general quality of life are the objectives of treatment. Evidence-based psychotherapies, such as cognitive-behavioral therapy (CBT) and family-based treatment (FBT), as well as dietary and pharmacological interventions are the most effective treatments for eating disorders.

CBT is a form of psychotherapy that aims to alter unfavourable attitudes and conduct towards eating, exercising, and body image. Anorexia nervosa, bulimia nervosa, and binge-eating disorder are just a few of the eating disorders for which it has been proven to be useful in treatment (Wilson et al., 2002). FBT, or family-based therapy, has been demonstrated to be particularly successful in treating teenagers with anorexia nervosa since it incorporates the family in the healing process (Lock et al., 2010).

Interventions in diet and medicine are crucial parts in treating eating disorders. To treat serious medical issues such as dehydration, malnutrition, and electrolyte abnormalities, hospitalisation may be required. A crucial part of treatment is nutritional counselling since it can assist patients in regaining a positive relationship with food and their physical health.

Nutritional counselling is a crucial component of eating disorder treatment in addition to psychotherapy. Dietitians and nutritionists advise on balancing nutrition, creating organised meal plans, and reestablishing a positive connection with food. In extreme circumstances, medical monitoring is essential to handle potential health consequences and can necessitate hospitalisation. To treat co-occurring illnesses like depression or anxiety, doctors may prescribe medications like antidepressants in addition to therapy. Individuals can benefit greatly from support groups and peer support by having the chance to share their experiences, get encouragement, and feel less alone.

#### Consequences of Untreated Eating Disorders:

Eating disorders that are not addressed can seriously harm a person’s physical and mental health. The physical health complications that can arise from untreated eating disorders are extensive and severe. Malnutrition, electrolyte imbalances, cardiac abnormalities, gastrointestinal complications, osteoporosis, and hormonal imbalances are among the potential outcomes, some of which may have long-term health implications and even lead to fatal consequences (Mitchell et al., 2015). In the case of anorexia, a person can reduce their body weight to a dangerous point, which can lead to an insufficient supply of nutrients to the body and other serious problems, such as a weakened immune system and bone health problems. In the case of bulimia, a person can have problems with the stomach and intestines, because constant overeating and throwing up food can damage the gastrointestinal tract. In the case of compulsive overeating, a person may experience weight gain, which can affect the health



of the heart, liver, and other organs. Untreated eating disorders in extreme circumstances can result in hospitalisation, long-term impairment, or even death.

Untreated eating disorders considerably lead to emotional and psychological discomfort in addition to their negative health effects. These diseases frequently co-occur with other mental health issues such as obsessive-compulsive disorder, depression, and anxiety disorders. Eating disorders can worsen these illnesses if they are not addressed, causing more mental anguish and lowering self-esteem. People may battle with a persistent obsession with food, weight, and body image as well as acquire a negative body image and suffer continual guilt, humiliation, and self-criticism (Fazeli et al., 2012). Eating disorders are hidden, which can result in interpersonal problems and social isolation. People could avoid social situations and find it difficult to stay in touch with people. The obsession with food and body image can make it difficult to have meaningful conversations, which exacerbates feelings of loneliness and increases the disorder's emotional toll.

Additionally, untreated eating disorders can negatively affect cognitive ability and success in school or the workplace. These illnesses can cause malnutrition, which can harm one's ability to concentrate, remember things, and think clearly in general. This can impair a person's academic or professional performance through learning challenges, lower productivity, and compromised professional accomplishments. A very alarming side effect of untreated eating disorders is a higher chance of suicide, which emphasises the need for prompt intervention and the right kind of care. Eating disorder sufferers frequently experience severe mental pain, a sense of helplessness, and a skewed view of themselves, all of which increase their susceptibility to suicide thoughts and self-harm (Pompili et al., 2006). Malnutrition, electrolyte imbalances, and other physiological effects on brain chemistry and function are some of the physical repercussions of the condition that enhance the risk of suicide. Serotonin-related neurotransmitter abnormalities in particular have been linked to an increased risk of suicidal behaviour. A person with an eating problem has a higher risk of suicide, thus early intervention and the right therapy are essential.

Finally, it should be noted that eating disorders are significant mental diseases that call for a comprehensive approach to treatment. These illnesses have a variety of complicated underlying causes, including genetic, environmental, and psychological ones. Evidence-based psychotherapies including cognitive-behavioral therapy (CBT) and family-based treatment (FBT), as well as dietary and pharmaceutical treatments, are among the effective treatment choices. Untreated eating disorders can have detrimental impacts on a person's physical and psychological health, with potentially grave repercussions. The effects on everyday functioning and quality of life can be profound, impacting many different facets of functioning. To ensure the greatest likelihood of recovery, assistance and intervention are absolutely necessary. The stigma associated with eating disorders must be lessened, and early detection and help must be encouraged. It is crucial for the welfare and rehabilitation of those who are battling eating disorders to offer them support and services. Doctors may endeavour to improve outcomes and assist people afflicted by eating disorders on their journey to recovery and a better quality of life by acknowledging the gravity of these illnesses and adopting a thorough and sympathetic approach to treatment.

#### REFERENCES:

1. Blodgett Salafia, E. H. et al. (2015) "Perceptions of the causes of eating disorders: a comparison of individuals with and without eating disorders," *Journal of eating disorders*, 3(1), p. 32. Available at: <https://jeatdisord.biomedcentral.com/articles/10.1186/s40337-015-0069-8>
2. Bulik, C. M. et al. (2000) "Twin studies of eating disorders: a review," *The international journal of eating disorders*, 27(1), pp. 1–20. Available at: <https://onlinelibrary.wiley.com/doi/epdf/10.1002/%28SICI%291098-108X%2820001%2927%3A1%3C1%3A%3AAID-EAT1%3E3.0.CO%3B2-Q>
3. Fazeli, P. K. et al. (2012) "Psychotropic medication use in anorexia nervosa between 1997 and 2009," *The international journal of eating disorders*, 45(8), pp. 970–976. Available at: <https://onlinelibrary.wiley.com/doi/epdf/10.1002/eat.22037>



4. Franko, D. L. et al. (2013) "A longitudinal investigation of mortality in anorexia nervosa and bulimia nervosa," *The American journal of psychiatry*, 170(8), pp. 917–925. Available at: <https://ajp.psychiatryonline.org/doi/full/10.1176/appi.ajp.2013.12070868>
5. Gaudio, S. and Quattrocchi, C. C. (2012) "Neural basis of a multidimensional model of body image distortion in anorexia nervosa," *Neuroscience and biobehavioral reviews*, 36(8), pp. 1839–1847. Available at: <https://www.sciencedirect.com/science/article/pii/S0149763412000759>
6. Lock, J. et al. (2010) "Randomized clinical trial comparing family-based treatment with adolescent-focused individual therapy for adolescents with anorexia nervosa," *Archives of general psychiatry*, 67(10), pp. 1025–1032. Available at: <https://jamanetwork.com/journals/jamapsychiatry/fullarticle/210890>
7. Mitchell, J. E. et al. (2015) "Eating behavior and eating disorders in adults before bariatric surgery: Eating Behavior and Disorders Before Bariatric Surgery," *The international journal of eating disorders*, 48(2), pp. 215–222. Available at: <https://onlinelibrary.wiley.com/doi/epdf/10.1002/eat.22275>
8. Pompili, M. et al. (2006) "Suicide and attempted suicide in eating disorders, obesity and weight-image concern," *Eating behaviors*, 7(4), pp. 384–394. Available at: [https://www.sciencedirect.com/science/article/pii/S1471015305000930?casa\\_token=D6LaFvHxWpsAAAAA:SrZXQ7gMLPZilrPsE9iU1bkflQDIURx2CTWmQE8ieOhuZyXFvzcd10WbZwoRZ1zF49tPpDjCf54](https://www.sciencedirect.com/science/article/pii/S1471015305000930?casa_token=D6LaFvHxWpsAAAAA:SrZXQ7gMLPZilrPsE9iU1bkflQDIURx2CTWmQE8ieOhuZyXFvzcd10WbZwoRZ1zF49tPpDjCf54)
9. Smink, F. R. E., van Hoeken, D. and Hoek, H. W. (2012) "Epidemiology of eating disorders: incidence, prevalence and mortality rates," *Current psychiatry reports*, 14(4), pp. 406–414. Available at: <https://link.springer.com/article/10.1007/s11920-012-0282-y>
10. Wilson, G. T. et al. (2002) "Cognitive-behavioral therapy for bulimia nervosa: Time course and mechanisms of change," *Journal of consulting and clinical psychology*, 70(2), pp. 267–274. Available at: <https://psycnet.apa.org/fulltext/2002-02267-001.pdf>

**Zelia Romina,**

*a second-year student majoring in Law,*

*Private Higher Education Institution «Bukovinian University»*

**Scientific supervisor:**

**Kelbya Stella,**

*Dean of the Faculty of Law,*

*Candidate of Law, Associate Professor,*

*Private Higher Education Institution «Bukovinian University»,*

*Chernivtsi, Ukraine*

## FEATURES OF THE HUMAN RIGHTS PROTECTION MECHANISM

The human rights guaranteed by the Constitution and international agreements of our country must be implemented. The Constitution of Ukraine has a separate section on human and civil rights and freedoms. Article 21 of the Constitution of Ukraine states that all people are free and equal in their dignity and rights. According to Article 22 of the Basic Law of the State, the rights and freedoms of man and citizen enshrined in the Constitution are not exhaustive. Constitutional rights and freedoms are guaranteed and cannot be cancelled. Article 22(3) of the Constitution of Ukraine states that when adopting new laws or amending existing laws, the content and scope of existing rights and freedoms may not be narrowed. Part 2 of Article 3 of the Constitution of Ukraine states that human rights and freedoms and their guarantees determine the content and direction of the state's activities [1, p.3].

The state is accountable to the individual for its activities. Affirming and ensuring human





rights and freedoms is the main duty of the state. In particular, Article 55 of the Constitution of Ukraine provides for the right of everyone to protect their rights and freedoms from violations and unlawful encroachments by any means not prohibited by law. To ensure the exercise and protection of human and civil rights and freedoms, the Constitution and legislation of Ukraine provide for the possibility of citizens to take certain actions, as well as the establishment of a system of state bodies designed to assist citizens in exercising and protecting their rights. The possibility for citizens to take certain actions to protect their rights and freedoms and the system of bodies that protect and ensure these rights and freedoms form the legal mechanism for the protection of human rights. The legal mechanism for the protection of human rights is the possibility for citizens to take certain actions to protect their rights and freedoms. The Constitution of Ukraine provides for the possibility for citizens to take actions aimed at protecting their rights and freedoms, such as:

- to protect their life and health, and the life and health of other people from unlawful attacks;
- unite in political parties and public organisations to exercise and protect their rights and freedoms;
- hold meetings, rallies and demonstrations;
- to send individual or collective written appeals to public authorities;
- defend their rights and freedoms in court;
- apply for protection of their rights to the Ukrainian Parliament Commissioner for Human Rights;
- apply for protection of their rights and freedoms to relevant international institutions or bodies [3].

The Constitution of Ukraine quite clearly defines the system of bodies and officials at various levels that are called upon to protect human and civil rights and freedoms. These include: The President of Ukraine, the Verkhovna Rada of Ukraine, local state administrations, a sub-system of general and specialised courts, the Constitutional Court of Ukraine, the Ukrainian Parliament Commissioner for Human Rights, the prosecutor's office, the bar and other law enforcement agencies. It is obliged to promote the formation of appropriate mechanisms for controlling and ensuring the exercise of human and civil rights and freedoms, and, in defending them, to create conditions for intolerance of any violation of such rights and freedoms. The Verkhovna Rada of Ukraine protects rights and freedoms through legislative activity by defining exclusively in the laws of Ukraine the rights and freedoms of man and citizen, guarantees of these rights and freedoms, basic duties of citizens; citizenship, legal personality of citizens, status of foreigners and stateless persons; rights of indigenous peoples; and. Local state administrations and local self-government bodies ensure the observance of the rights and freedoms of citizens in a certain territory. The main effective form of protection of rights and freedoms is judicial protection. The need for judicial protection naturally arises from the increasing complexity of the structure of economic relations, the growth of conflict and social contradictions in public life. The law does not directly provide for the protection of human rights by the Constitutional Court, but this follows from its tasks: to guarantee the supremacy of the Constitution of Ukraine throughout the state, exercising control over the compliance of laws and other legal acts with the Basic Law. The institution of the Human Rights Ombudsman, which exists within the framework of parliamentarism, is responsible for strengthening guarantees for the protection of human rights and freedoms. This official fills in the gaps and compensates for the shortcomings of judicial remedies, parliamentary and departmental control over administrative bodies. The Prosecutor's Office of Ukraine has broad powers to protect human rights and freedoms in the performance of its functions of supervising the observance and application of laws. The activities of the prosecutor's office in dealing with applications and appeals from citizens, checking reports from the press and other media on violations of the law ensure timely and qualified consideration of each appeal, comprehensive examination of the applicant's arguments and on-the-spot decision-making, restoration of violated rights and legitimate interests of citizens, and bringing perpetrators to justice. Ensuring the rights and freedoms of citizens is impossible without such an institution as the Bar. The advocate is obliged to provide representation, to promote the protection of the rights and legitimate interests of citizens and



legal entities on their behalf in all bodies, institutions and organisations. This activity is based on the principles of the rule of law, independence, humanism, democracy and confidentiality [2]. Guarantee of subjective human rights by law enforcement agencies is manifested in ensuring the personal safety of citizens; in the timely prevention of crimes and administrative offences, their prompt and complete disclosure; protection of public order and ensuring public safety; protection of property from unlawful encroachments; provision of legal and organisational assistance to citizens, officials and other entities.

Thus, it can be argued that our country has a system of human rights protection similar to that of developed democratic countries.

#### **REFERENCES:**

1. The Constitution of Ukraine. URL: <http://zakon3.rada.gov.ua/laws/show/254к/96-вр>.
2. Taranenko S. Mechanism of protection of citizens' rights and freedoms in the course of proceedings on administrative offences. Law of Ukraine. 1998. No 11. P. 141.
3. Constitution of Ukraine. Official web portal of the Parliament of Ukraine. URL: <https://zakon.rada.gov.ua/laws/show/254к/96-вр#Text> (accessed: 18.03.2024).

**Наукове видання**

Матеріали  
XI Міжнародної наукової конференції

## **СТУДЕНТСЬКІ НАУКОВІ ДИСКУСІЇ ПОЗА ФОРМАТОМ**

*Матеріали подані мовою оригіналу*

*У збірнику збережено авторську  
орфографію і пунктуацію*

*Автори опублікованих матеріалів  
несуть повну відповідальність  
за підбір, точність наведених фактів,  
цитат, власних найменувань,  
статистичних та інших відомостей*

Упорядники:  
**Л. М. Андрусів, О. В. Костриба**

Дизайн та верстка:  
**І. В. Гребенюк**

Підп. до друку 25.04.2024 р. Формат 60x84/16.  
Гарн. Times New Roman.  
Видано за авторською редакцією  
76018, м. Івано-Франківськ, вул. Коновальця, 35,  
тел. +38(068) 755 75 75



УНІВЕРСИТЕТ  
Короля Данила



вул. Є. Коновальця, 35  
м. Івано-Франківськ, 76018  
[university@ukd.edu.ua](mailto:university@ukd.edu.ua)